



**GEBRUIKERS-  
HANDLEIDING**

**LANCER  
SPORTBACK**

LANCER SPORTBACK - DUTCH - OG4D12E1

LANCER SPORTBACK - DUTCH - OG4D12E1



## Voorwoord

E09200103994

Wij danken u van harte voor de keuze van de LANCER Sportback als uw nieuwe voertuig.

Deze gebruikershandleiding zal u beter vertrouwd maken met de talloze geavanceerde kenmerken van uw nieuwe voertuig, zodat u er optimaal kunt van genieten.

Ze bevat alle informatie die u nodig hebt om uw voertuig op een correcte manier te bedienen en te onderhouden en u een maximaal rijplezier te garanderen.

MITSUBISHI MOTORS Europe B.V. behoudt zich het recht voor om het ontwerp en de technische specificaties te wijzigen en/of aanvullingen of verbeteringen aan te brengen, zonder enige verplichting om de bestaande producten aan te passen.

De bestuurder dient alle wetten en voorschriften met betrekking tot het gebruik van voertuigen strikt na te leven.

Deze gebruikershandleiding is opgesteld in overeenstemming met de wetten en voorschriften die op dit ogenblik van kracht zijn; indien deze in de toekomst worden aangepast, is het echter mogelijk dat sommige punten niet meer aan de aanpassingen beantwoorden.

Bij een eventuele verkoop verzoeken wij u vriendelijk deze gebruikershandleiding in het voertuig achter te laten. De nieuwe eigenaar zal het op prijs stellen dat hij over de informatie in deze gebruikershandleiding kan beschikken.

Herstellingen van uw voertuig:

Voertuigen in de garantieperiode:

Alle reparaties onder garantie moeten worden uitgevoerd door een erkend MITSUBISHI MOTORS Service Centrum.

Voertuigen na de garantieperiode:

De eigenaar kan zelf beslissen waar hij zijn voertuig laat herstellen.

In deze gebruikershandleiding komen overal de woorden **WAARSCHUWING** en **OPGELET** voor.

Deze maken u erop attent dat u bijzonder voorzichtig dient te zijn. Als u deze aanwijzingen negeert, kan dit tot lichamelijk letsel of beschadigingen van het voertuig leiden.

### **WAARSCHUWING**

**geeft aan dat er een groot risico op ernstige en mogelijk dodelijke verwondingen bestaat als u de aanwijzingen niet opvolgt.**

### **OPGELET**

**vestigt uw aandacht op gevaarlijke of onveilige handelingen die licht lichamelijk letsel of materiële schade aan uw voertuig tot gevolg kunnen hebben.**

Een andere belangrijke aanduiding is:

**OPMER- bevat nuttige informatie.  
KING:**

**\*: geeft opties aan.**

Deze opties kunnen verschillen naargelang van de aard ervan; raadpleeg de verkoopcatalogus.

In deze gebruikershandleiding gebruikte afkortingen:

**LHD: Linkse besturing**

**RHD: Rechtse besturing**

**M/T: Handgeschakelde transmissie**

**CVT: Continu-variabele transmissie**

## Informatie voor het tankstation

E09300102419

Brandstof	Inhoud brandstoftank	2WD: 59 liter
		4WD: 55 liter
	Brandstofvereisten	<b>Benzinevoertuigen</b> Loodvrije benzine met octaangetal (EN228) 1600-modellen, 1800-modellen 95 RON of hoger 2000-modellen met turbolader 98 RON of hoger <b>Dieselvoertuigen</b> Cetaangetal (EN590) 51 of hoger Voor de brandstofkeuze, zie de paragraaf "Algemene informatie".
Motorolie		Voor de keuze van motorolie, zie de paragraaf "Onderhoud".
Bandenspanning		Voor de bandenspanning, zie de paragraaf "Onderhoud".

**Mitsubishi Motors Europe B.V.**

© 2011 Mitsubishi Motors Corporation

**OG4D12E1**  
BLC11.001027

**12**

## *Inhoudsopgave*

<i>Algemeen overzicht</i>	
<i>Algemene informatie</i>	
<i>Afsluiten en openen</i>	1
<i>Zitplaatsen en veiligheidsgordels</i>	2
<i>Instrumenten en controleorganen</i>	3
<i>Starten en rijden</i>	4
<i>Voor aangenaam rijden</i>	5
<i>Noodsituaties</i>	6
<i>Onderhoud van het voertuig</i>	7
<i>Onderhoud</i>	8
<i>Specificaties</i>	9

## *Instrumenten en controleorganen (bestuurdersplaats)*

E00100106379

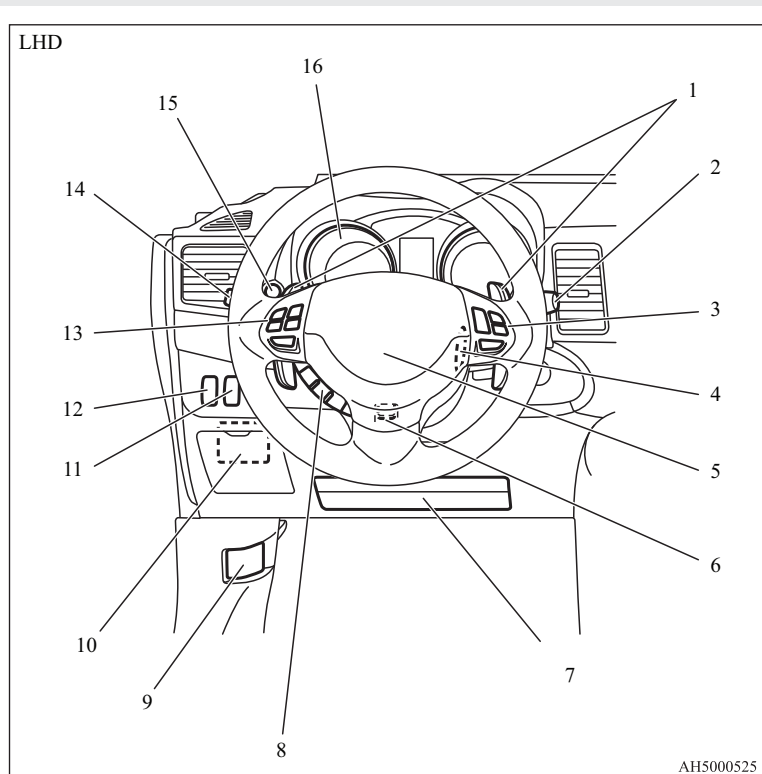

1. Schakelpeddel\* p. 4-31
2. Schakelaar ruitenwissers en -sproeier p. 3-55  
Schakelaar achterruitwisser en -sproeier p. 3-59
3. Cruisecontroleschakelaars\* p. 4-59
4. Contactslot p. 1-13, 1-19, 4-13
5. Inzittendenbeveiligingssysteem - airbag (voor bestuurdersstoel) p. 2-24, 2-28  
Schakelaar claxon p. 3-61
6. Verstellingshendel stuurwielhoogte p. 4-09
7. Inzittendenbeveiligingssysteem - bestuurdersknie-airbag\* p. 2-28
8. Bluetooth® 2.0-interface\* p. 5-78
9. Ontgrendelingshendel motorkap p. 8-03
10. Zekeringen p. 8-23
11. Uitschakelaar actieve stabiliteitsregeling (ASC)\* p. 4-57  
Schakelaar Auto Stop & Go (AS&G) OFF (uit)\* p. 4-24
12. Schakelaar koplamphoogteverstelling\* p. 3-50
13. Afstandsbedieningsschakelaars voor de geluidsinstallatie op het stuurwiel\* p. 5-66
14. Combinatieschakelaar grootlichten en dimlicht p. 3-45  
Hendel richtingaanwijzers p. 3-51  
Schakelaar mistlichten voor\* p. 3-53  
Schakelaar mistachterlicht p. 3-54  
Schakelaar koplampsproeier\* p. 3-59
15. Schakelaar multifunctionele meter p. 3-07
16. Instrumenten p. 3-02

## Algemeen overzicht

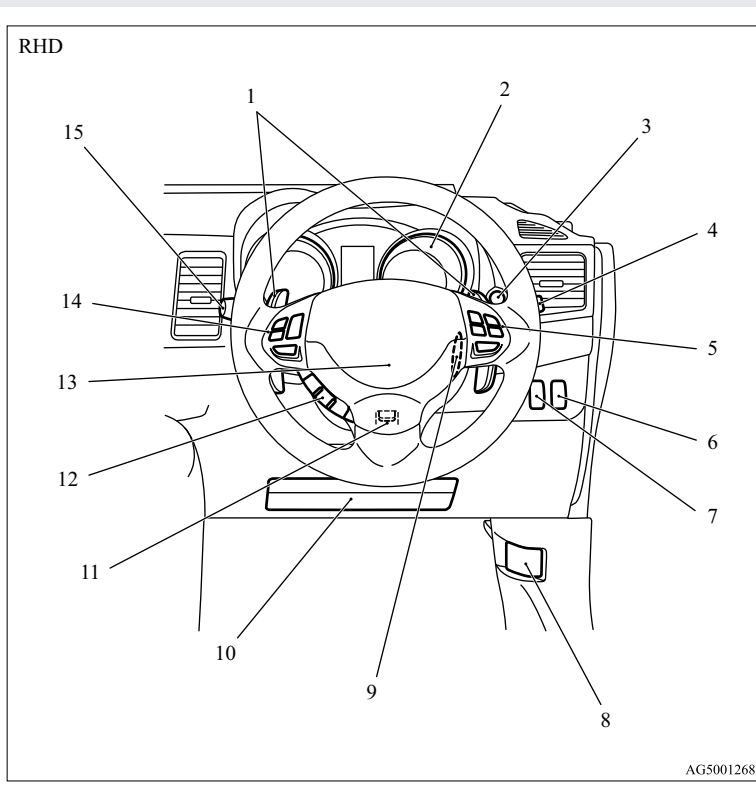

1. Schakelpeddel\* p. 4-31
2. Instrumenten p. 3-02
3. Schakelaar multifunctionele meter p. 3-07
4. Schakelaar ruitenwissers en -sproeier p. 3-55  
Schakelaar achterruiwiser en -sproeier p. 3-59
5. Cruisecontroleschakelaars\* p. 4-59
6. Schakelaar koplamphoogteverstelling\* p. 3-50
7. Uitschakelaar actieve stabiliteitsregeling (ASC) p. 4-57  
Schakelaar Auto Stop & Go (AS&G) OFF (uit)\* p. 4-24
8. Ontgrendelingshendel motorkap p. 8-03
9. Contactslot p. 1-13, 1-19, 4-13
10. Inzittendenbeveiligingssysteem - bestuurdersknie-airbag p. 2-28
11. Verstellingshendel stuurwielhoogte p. 4-09
12. Bluetooth® 2.0-interface\* p. 5-78
13. Inzittendenbeveiligingssysteem - airbag (voor bestuurdersstoel) p. 2-24, 2-28  
Schakelaar claxon p. 3-61
14. Afstandsbedieningsschakelaars voor de geluidsinstallatie op het stuurwiel\* p. 5-66
15. Combinatieschakelaar grootlichten en dimlicht p. 3-45  
Hendel richtingaanwijzers p. 3-51  
Schakelaar mistlichten voor\* p. 3-53  
Schakelaar mistachterlicht p. 3-54  
Schakelaar koplampsproeier\* p. 3-59

OG4D12E1

## Instrumenten en controleorganen

E00100106382

LHD

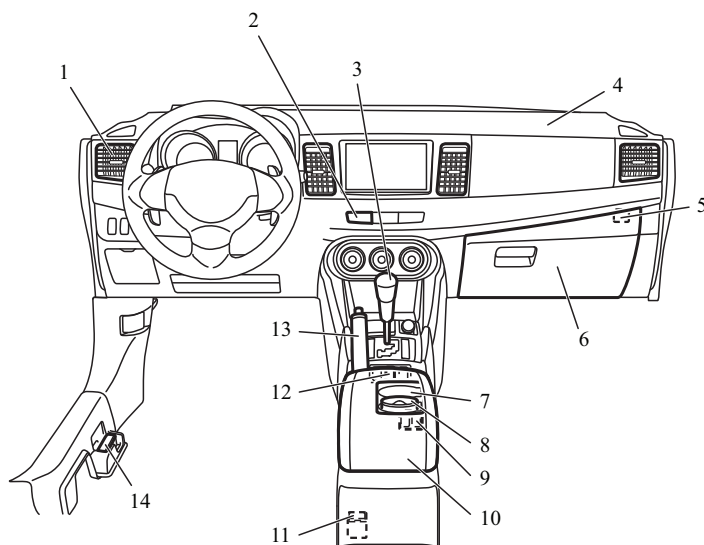

AG5002890

1. Ventilatieopeningen p. 5-02
2. Controlelampje passagiersairbag vooraan uitgeschakeld\* p. 2-27
3. Versnellingshendel of keuzehendel p. 4-25, 4-29
4. Inzittendenbeveiligingssysteem - airbag (voor passagiersstoel vooraan) p. 2-24, 2-28
5. Aan/uit-schakelaar passagiersairbag vooraan\* p. 2-27
6. Handschoenkastje p. 5-106  
USB-ingangsaansluiting\* p. 5-97
7. Bekerhouder p. 5-108
8. Verwijderbare asbak\* p. 5-100
9. Schakelaar stoelverwarming\* p. 2-05
10. Opbergvak vloerconsole\* p. 5-107
11. Stekkerdoos voor accessoires\* p. 5-101
12. Achteruitrij-sensoren\* p. 4-66
13. Handremhendel p. 4-07
14. Ontgrendelingshendel tankklep p. 03

OG4D12E1

## Algemeen overzicht

RHD

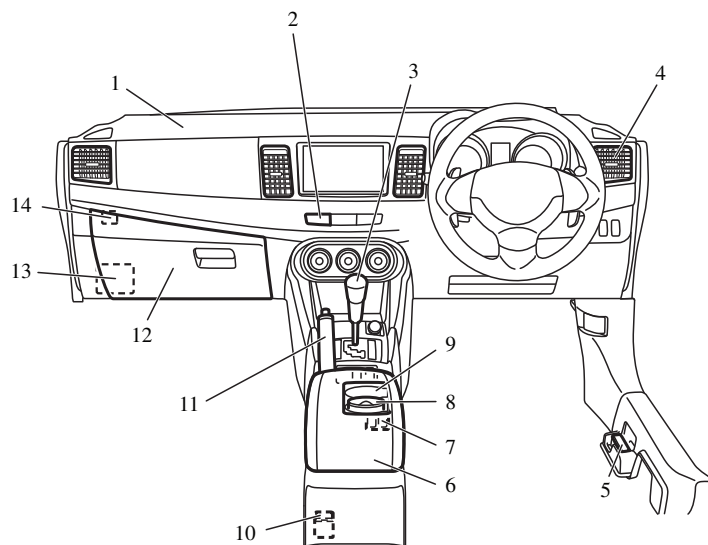

AH5000541

1. Inzittendenbeveiligingssysteem - airbag (voor passagiersstoel vooraan) p. 2-24, 2-28
2. Controlelampje passagiersairbag vooraan uitgeschakeld p. 2-27
3. Versnellingshendel of keuzehendel p. 4-25, 4-29
4. Ventilatioosters p. 5-02
5. Ontgrendelingshendel tankklep p. 03
6. Opbergvak vloerconsole\* p. 5-107
7. Schakelaar stoelverwarming\* p. 2-05
8. Verwijderbare asbak\* p. 5-100
9. Bekerhouder p. 5-108
10. Stekkerdoos voor accessoires\* p. 5-101
11. Handremhendel p. 4-07
12. Handschoenkastje p. 5-106  
USB-ingangsaansluiting\* p. 5-97
13. Zekering p. 8-23
14. Aan/uit-schakelaar passagiersairbag vooraan p. 2-27

OG4D12E1

Type 1

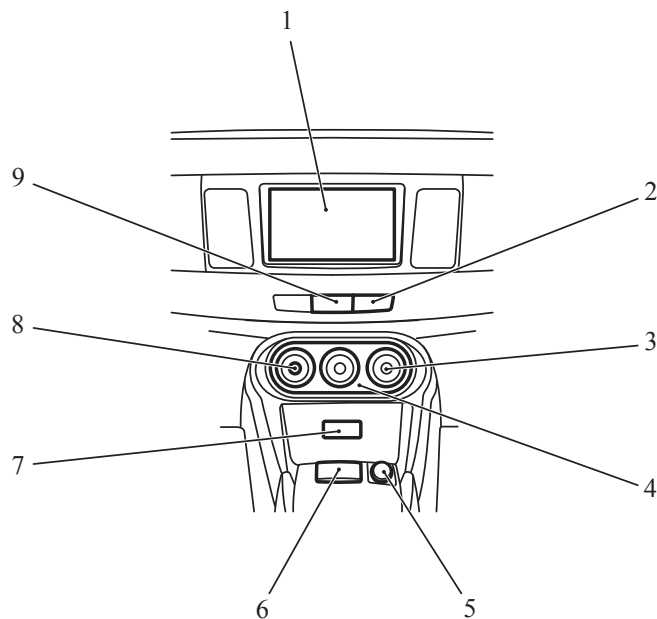

AG5001385

1. Audio\* p. 5-18, 5-34  
MITSUBISHI Multi-Communication System®\*\*  
Raadpleeg de afzonderlijke gebruikershandleiding van het "MITSUBISHI Multi-Communication System".
2. Waarschuwingslampje voor de veiligheidsgordel van de bestuurder\* p. 2-12
3. Schakelaar achterraitontwaseming (voertuigen met stuur links) p. 3-60
4. Airconditioning\* p. 5-08, 5-12  
Verwarming\* p. 5-04
5. Sigarettenaansteker\* p. 5-101  
Stekkerdoos voor accessoires\* p. 5-101
6. Asbak\* p. 5-100  
Opbergvak in voorste console\* p. 5-106
7. Extra audio-aansluiting (RCA)\* p. 5-65  
Extra video-aansluiting (RCA)\* p. 5-65
8. Schakelaar achterraitontwaseming (voertuigen met stuur rechts) p. 3-60
9. Schakelaar waarschuwingknipperlichten p. 3-53

Type 2

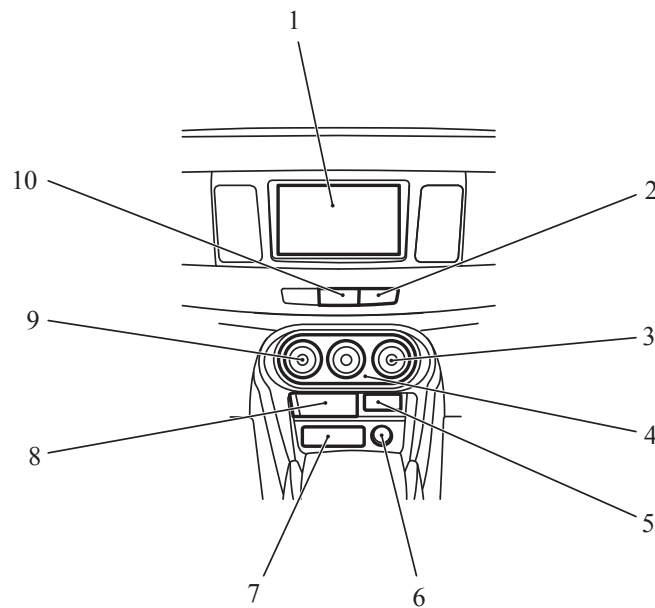

AG5001398

1. Audio\* p. 5-18, 5-34  
MITSUBISHI Multi-Communication System®\*  
Raadpleeg de afzonderlijke gebruikershandleiding van het "MITSUBISHI Multi-Communication System".
2. Waarschuwinglampje voor de veiligheidsgordel van de bestuurder\* p. 2-12
3. Schakelaar achterruitontwaseming (voertuigen met stuur links) p. 3-60
4. Airconditioning\* p. 5-08, 5-12  
Verwarming\* p. 5-04
5. Extra audio-aansluiting (RCA)\* p. 5-65  
Extra video-aansluiting (RCA)\* p. 5-65
6. Sigarettenaansteker\* p. 5-101  
Stekkerdoos voor accessoires\* p. 5-101
7. Opbergvak in de voorconsole (Onderste vak) p. 5-106
8. Opbergvak in de voorconsole (Bovenste vak) p. 5-106
9. Schakelaar achterruitontwaseming (voertuigen met stuur rechts) p. 3-60
10. Schakelaar waarschuwingknipperlichten p. 3-53

LHD

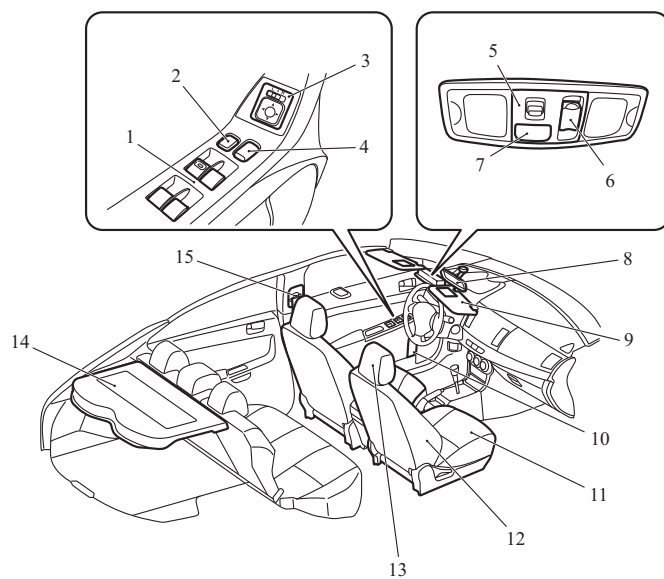

1. Schakelaar elektrische bediening van de ruiten p. 1-43
2. Vergrendelschakelaar p. 1-43
3. Schakelaar elektrisch bediende buitenspiegels p. 4-12
4. Schakelaar centrale portiervergrendeling\* p. 1-29
5. Interieurlamp & leeslamp voorzijde\* p. 5-103, 8-31, 8-44
6. Schakelaar schuifdak\* p. 1-45
7. Bluetooth® 2.0-interface\* p. 5-80
8. Achteruitkijkspiegel binnen p. 4-10, 4-70
9. Zonneklep p. 5-99
- Make-upspiegel p. 5-99
- Kaarthouder p. 5-99
10. Flessenhouder (voorstoelen) p. 5-109
11. Voorstoelen p. 2-03
12. Inzittendenbeveiligingssysteem (SRS) - zijairbag (voorstoelen)\* p. 2-31
13. Hoofdsteunen p. 2-07
14. Hoedenplank p. 5-109
15. Verstelbare veiligheids gordelverankering (voorstoelen) p. 2-12
- Veiligheids gordels p. 2-10

AG5001314

OG4D12E1

## Algemeen overzicht

RHD

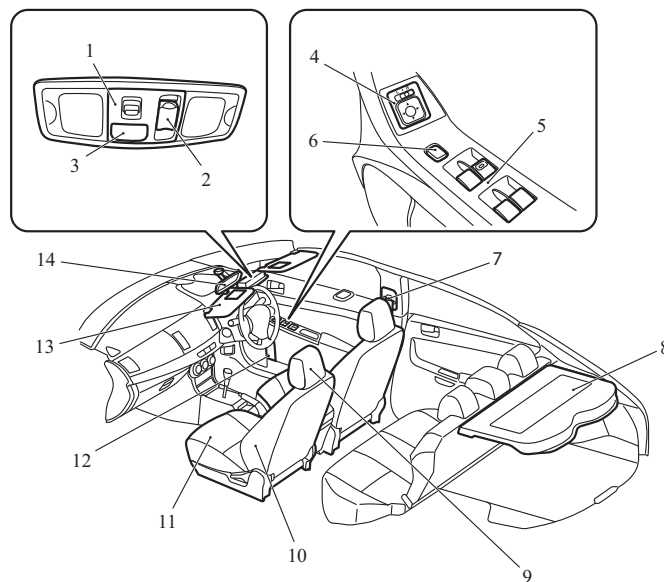

AGS001183

1. Interieurlamp & leeslamp voorzijde\* p. 5-103, 8-31, 8-44
2. Schakelaar schuifdak\* p. 1-45
3. Bluetooth® 2.0-interface\* p. 5-80
4. Schakelaar elektrisch bediende buitenspiegels p. 4-12
5. Schakelaar elektrische bediening van de ruiten p. 1-43
6. Vergrendelschakelaar p. 1-43
7. Verstelbare veiligheidsgordelverankering (voorstoelen) p. 2-12  
Veiligheidsgordels p. 2-10
8. Hoedenplank p. 5-109
9. Hoofdsteunen p. 2-07
10. Inzittendenbeveiligingssysteem (SRS) - zijairbag (voorstoelen)\* p. 2-31
11. Voorstoelen p. 2-03
12. Flessenhouder (voorstoelen) p. 5-109
13. Zonneklep p. 5-99  
Make-upspiegel p. 5-99  
Kaarthouder p. 5-99
14. Achteruitkijkspiegel binnen p. 4-10, 4-70

OG4D12E1

Algemeen overzicht

**Binnenkant**

E00100204549

LHD

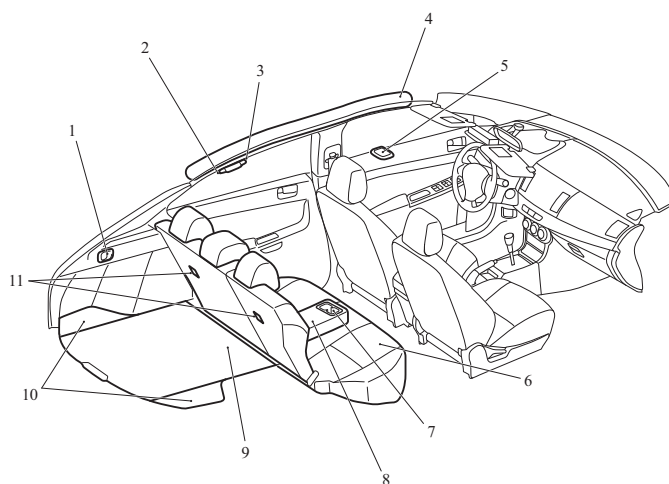

1. Hendels van de bagageruimte p. 2-08
2. Kledinghaak p. 5-111
3. Steungrepen p. 5-111
4. Inzittendenbeveiligingssysteem (SRS)-gordijnairbag\* p. 2-32
5. Interieurlamp achteraan\* p. 5-104, 8-31, 8-44
6. Achterbank p. 2-06
7. Bekerhouder (achterbank) p. 5-108
8. Armsteun p. 2-06
9. Verstelbare laadvloer\* p. 5-110
10. Bagageconsoles in de vloer\* p. 5-108
11. Bevestigingsriemverankeringen voor kinderzitje p. 2-21

AG5001327

OG4D12E1

## Algemeen overzicht

RHD

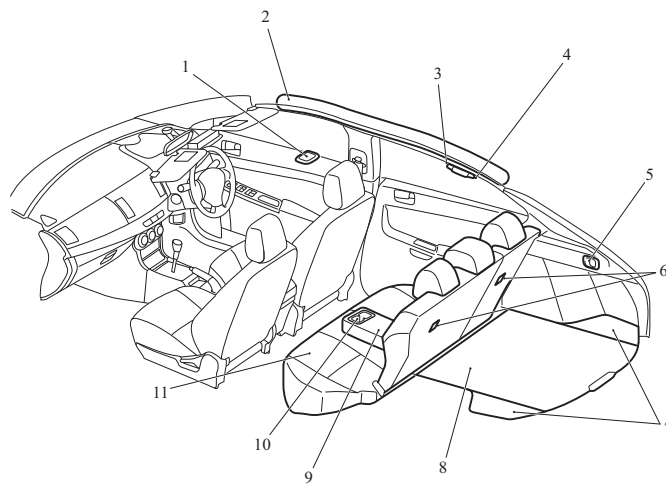

AG5001402

1. Interieurlamp achteraan\* p. 5-104, 8-31, 8-44
2. Inzittendenbeveiligingssysteem (SRS)-gordijnairbag\* p. 2-32
3. Steungrepen p. 5-111
4. Kledinghaak p. 5-111
5. Hendels van de bagageruimte p. 2-08
6. Bevestigingsriemverankeringen voor kinderzitje p. 2-21
7. Bagageconsoles in de vloer\* p. 5-108
8. Verstelbare laadvloer\* p. 5-110
9. Armsteun p. 2-06
10. Bekerhouder (achterbank) p. 5-108
11. Achterbank p. 2-06

OG4D12E1

Algemeen overzicht

## Bagageruimte

E00100401700

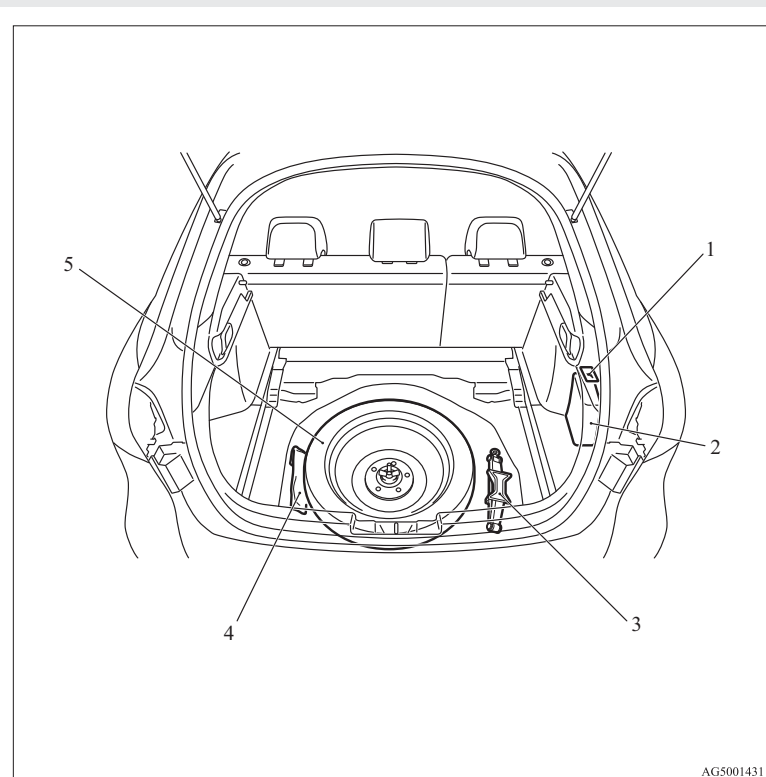

1. Lamp laadruimte p. 5-104, 8-31, 8-45
2. AWC-stuurvloeistofreservoir (voertuigen met Twin Clutch SST) p. 8-08
3. Krik p. 6-07
4. Gereedschap p. 6-07
5. Reservewiel p. 6-08

AG5001431

OG4D12E1

**Buitenkant (vooraan)**

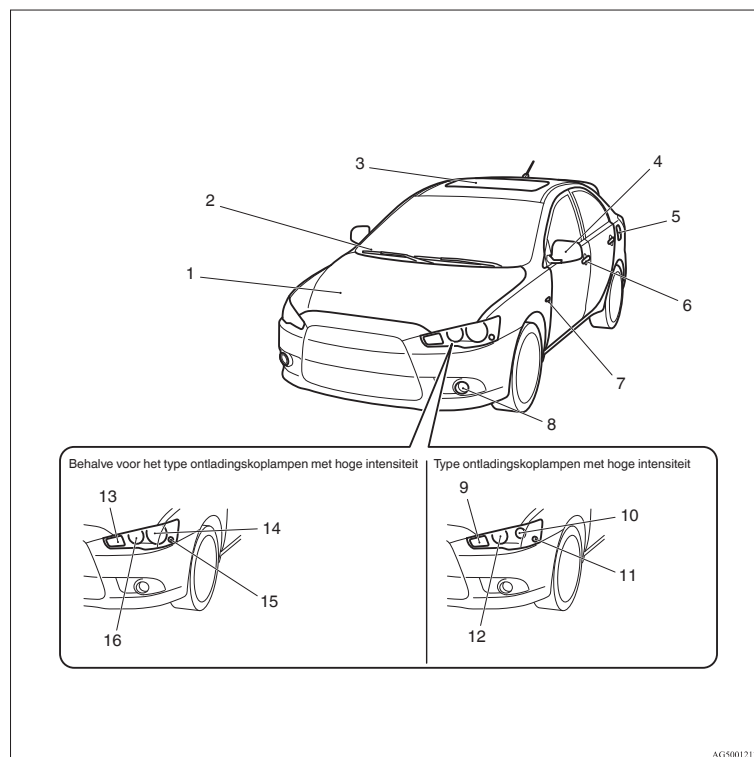

1. Motorkap p. 8-03
2. Voorruitwissers p. 3-55
3. Schuifdak\* p. 1-45
4. Buitenspiegels p. 4-11
5. Vulopening brandstoftank p. 03
6. Afsluiten en openen p. 1-27  
Centrale portiervergrendeling met afstandsbediening\* p. 1-04  
Afstandsbediening\* p. 1-08
7. Richtingaanwijzers zijkant p. 3-51, 8-30
8. Mistlampen voor\* p. 3-53, 8-30, 8-38
9. Richtingaanwijzers voor p. 3-51, 8-30, 8-37
10. Koplampen, grootlicht/dimlicht p. 3-45, 8-30, 8-34
11. Parkeerlichten p. 3-45, 8-30, 8-37
12. Bochtenlamp (Adaptive Front lighting System (AFS)) p. 3-45, 8-30, 8-34
13. Richtingaanwijzers voor p. 3-51, 8-30, 8-37
14. Koplampen, dimlicht p. 3-45, 8-30, 8-31
15. Parkeerlichten p. 3-45, 8-30, 8-35
16. Koplampen, grootlicht p. 3-45, 8-30, 8-33

**Buitenkant (Achteraan)**

E00100505132

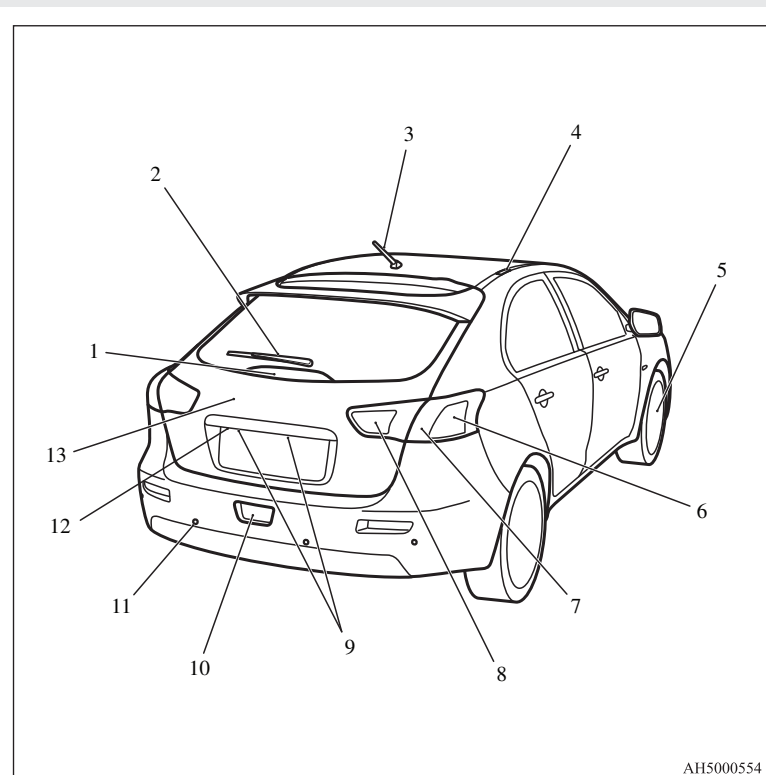

1. Derde remlicht p. 8-30
2. Achterruitwiser p. 3-59
3. Antenne p. 5-75
4. Bevestigingsbeugels van de dakdrager\* p. 4-71
5. Bandenspanning p. 8-15  
Banden vervangen p. 8-17  
Onderling verwisselen van de banden p. 8-17  
Wieldeksels\* p. 6-13  
Sneeuwkettingen p. 8-19
6. Richtingaanwijzers achteraan p. 3-45, 8-30, 8-41
7. Rem- en achterlichten p. 3-45, 8-30, 8-41
8. Achteruitrijlichten p. 8-30, 8-41
9. Nummerplaatverlichting p. 3-45, 8-30, 8-43
10. Mistachterlicht p. 3-54, 8-30, 8-43
11. Plaatsing van hoek- en achtersensoren\* p. 4-64
12. Achteruitkijkcamera\* p. 4-68
13. Kofferluik p. 1-33

## *Algemene informatie*

Brandstofkeuze.....	02
Tanken.....	03
Montage van accessoires.....	04
Wijziging/Verandering aan het elektrische of brandstof- systeem.....	05
Originele onderdelen.....	05
Veiligheidsinstructies voor en informatie over de ver- wijdering van afgewerkte motoroliën.....	06
Informatie over het verwijderen van gebruikte accu's.....	06
Auto Stop & Go (AS&G)-systeem*.....	06

## Algemene informatie

### Brandstofkeuze

E00200102574

Aanbevo- len brand- stof	<b>Benzinevoertuigen</b> Loodvrije benzine met octaangetal (EN228) 1600-modellen, 1800-modellen 95 RON of hoger 2000-modellen met turbolader 98 RON of hoger
	<b>Dieselveertuigen</b> Cetaangetal (EN590) 51 of hoger

Voor de voertuigen met benzinemotor met turbolader is de motor ontworpen om bevredigende prestaties te leveren bij gebruik van loodvrije benzine met octaangetal 98 RON of hoger. Om de motorprestaties te behouden en de duurzaamheid van het uitlaatsysteem te garanderen, wordt aangeraden om loodvrije benzine met een octaangetal van 98 RON of hoger te gebruiken.

### **⚠ OPGELET**

- Bij benzinevoertuigen kan het gebruik van loodhoudende benzine ernstige schade berokkenen aan de motor en de katalysator. Gebruik geen loodhoudende benzine.

### **⚠ OPGELET**

- Dieselveertuigen zijn ontworpen om alleen dieselbrandstof te gebruiken die aan de norm EN590 beantwoordt. Door een ander type diesel (biodiesel, methylester, enz.) te gebruiken, kunnen de prestaties en de duurzaamheid van de motor negatief worden beïnvloed.

#### OPMERKING

- Door de uitvlokking van de paraffine neemt de vloeibaarheid van de diesel aanzienlijk af wanneer de temperatuur daalt. Daarom zijn er twee soorten dieselbrandstof: “zomerdiesel” en “winterdiesel”. Daarmee moet bij gebruik in de winter rekening worden gehouden. Kies een van de twee soorten brandstof afhankelijk van de omgevingstemperatuur.  
Boven -5 °C: “zomerdiesel”  
Onder -5 °C: “winterdiesel”  
Informeer vooraf welke brandstofsoorten in de lokale tankstations verkrijgbaar zijn als u naar het buitenland reist.
- Benzinevoertuigen van de 1600- en 1800-modellen zijn uitgerust met een voorziening voor automatische aanpassing aan het octaangetal (pingelregeling), zodat u loodvrije benzine met octaangetal 90 RON kunt tanken indien u in noodgevallen, bijv. op reis, geen loodvrije benzine met octaangetal 95 RON of hoger kunt krijgen. U hoeft de motor in dergelijke gevallen niet speciaal af te stellen. Indien u loodvrije benzine met een octaangetal van 90 RON gebruikt, verminderen de prestaties van de motor.

- De voertuigen met benzinemotor met turbolader zijn uitgerust met een anti-pingelregeling. Hierdoor is het mogelijk om loodvrije benzine met octaangetal 95 RON te gebruiken wanneer u in geval van nood geen loodvrije benzine met een octaangetal van 98 RON of hoger kunt krijgen. Een speciale afstelling van de motor is in dat geval niet nodig. Indien u loodvrije benzine met een octaangetal van 95 RON gebruikt, verminderen de prestaties van de motor.
- Door herhaaldelijk korte afstanden af te leggen met lage snelheid kunnen er zich in het brandstofsysteem en de motor afzettingen vormen, die tot problemen leiden met de startprestaties en het acceleratievermogen. Indien dergelijke problemen zich voordoen, wordt aangeraden om een reinigingsadditief aan de benzine toe te voegen telkens wanneer u het voertuig voltankt. Het additief verwijdert de afzettingen, waardoor de motor opnieuw normaal zal werken. Zorg er wel voor dat u steeds het originele reinigingsmiddel voor brandstofsysteem MITSUBISHI FUEL SYSTEM CLEANER gebruikt. Door een ongeschikt additief te gebruiken, zou het kunnen dat de motor niet meer behoorlijk werkt. Neem voor meer informatie contact op met een officieel MITSUBISHI MOTORS Service Centrum.

## Tanken

E00200202328

- Benzine van slechte kwaliteit kan problemen veroorzaken zoals moeilijk aanslaan van de motor, afslaan, overmatige verbrandingsgeluiden of inhouden. Indien deze problemen zich voordoen, probeer dan een ander merk en/of een andere kwaliteit van benzine. Indien het waarschuwingslampje van de motorcontrole knippert, laat het systeem dan zo snel mogelijk nakijken in een officieel MITSUBISHI MOTORS Service Centrum.

### Benzine type E10

E00203200019

De benzinemotoren zijn geschikt voor benzine van het type E10 (dat 10 % ethanol bevat) conform de Europese norm EN 228.

### **⚠ OPGELET**

- Gebruik geen hogere concentratie ethanol (graanalcohol) dan 10 volume-%. Het gebruik van een hogere concentratie dan 10 % kan schade aan het brandstofsysteem, de motor, de motorsensoren en het uitlaatsysteem van het voertuig veroorzaken.

### **⚠ WAARSCHUWING**

- Wanneer u met brandstof omgaat, volg dan steeds de veiligheidsvoorschriften die aan de garages en tankstations zijn aangeplakt.
- Voor u de tankdop verwijdert, moet u de statische elektriciteit uit uw lichaam afleiden door een metaal onderdeel van uw voertuig of van de benzinepomp aan te raken. Eventuele statische elektriciteit van uw lichaam zou een vonk kunnen veroorzaken die de brandstofdampen doet ontsteken.
- Voer de volledige tankprocedure (openen van de tankklep, verwijderen van de tankdop enz.) zelf uit. Laat niemand anders in de buurt van de vulopening van de brandstoftank komen. Indien u toestaat dat iemand anders u helpt en die persoon statische elektriciteit op zich draagt, zouden de brandstofdampen kunnen ontsteken.
- Ga niet weg van de vulopening van de brandstoftank tot het tanken is afgelopen. Indien u tijdens het tanken van de vulopening weggaat en iets anders doet (bijvoorbeeld uw voorruit reinigen), zou u opnieuw statische elektriciteit kunnen opladen.
- Indien de tankdop moet worden vervangen, mag u uitsluitend een origineel onderdeel van MITSUBISHI MOTORS gebruiken.

### Inhoud brandstoftank

2WD: 59 liter

4WD: 55 liter

### Brandstofgebruik

1. Zet de motor stil vooraleer u tankt.
2. De vulopening van de brandstoftank bevindt zich aan de linkerachterkant van uw voertuig. Open de brandstoftankklep door aan de ontgrendelingshendel naast de bestuurdersstoel te trekken.

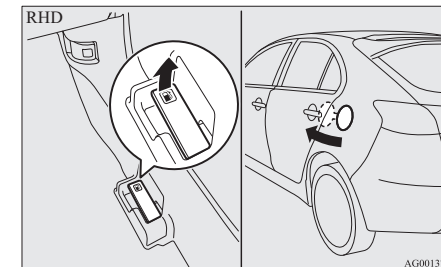
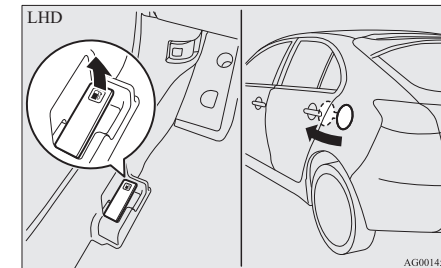

## Algemene informatie

3. Open de vulopening van de brandstoftank door de tankdop langzaam tegen de richting van de klok in te draaien.

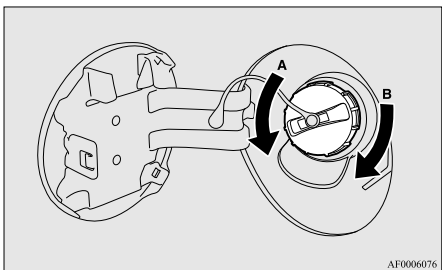

A- Verwijderen  
B- Sluiten

### **⚠ OPGELET**

- Aangezien het brandstofsysteem onder druk kan staan, moet u de tankdop langzaam openen. Zo kunnen de druk of de onderdruk ontsnappen die zich eventueel in de brandstoftank hebben opgebouwd. Als u een sissend geluid hoort, wacht dan tot dit ophoudt alvorens de tankdop te verwijderen. Zoniet zou er brandstof uit de tank kunnen spatten en u of anderen kunnen verwonden.

4. Bewaar de dop bij het tanken in de dophouder aan de binnenzijde van de brandstoftankklep.

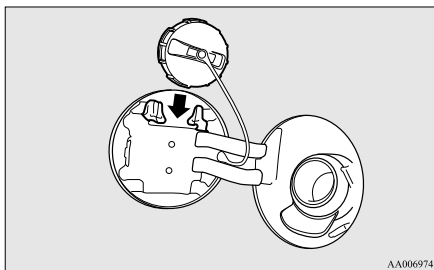

5. Steek het pistool zo ver mogelijk in de vulopening.

### **⚠ OPGELET**

- Hou het pistool niet schuin.

6. Wanneer het pistool automatisch stopt, mag u de tank niet verder vullen.
7. Draai de tankdop langzaam in de richting van de klok tot u klikgeluiden hoort om deze te sluiten en druk daarna de tankklep zachtjes dicht.

## Montage van accessoires

E00200300862

Wij raden u aan om contact op te nemen met een officieel MITSUBISHI MOTORS Service Centrum.

- De montage van accessoires en optionele onderdelen mag alleen worden uitgevoerd binnen de wettelijke beperkingen die in uw land gelden en in overeenstemming met de richtlijnen, montagevoorschriften en waarschuwingen vermeld in de begeleidende documenten van de betreffende onderdelen of accessoires.
- Een ondeskundige installatie van elektrische onderdelen kan brand veroorzaken. Zie de paragraaf "Wijziging/verandering aan het elektrische of brandstofsysteem" in deze gebruikershandleiding.
- Het gebruik van een GSM-toestel of van een radio zonder buitenantenne in het voertuig kan interferentie met het elektrische systeem veroorzaken, wat tot een onveilige besturing van het voertuig kan leiden.
- Banden en wielen die niet aan de specificaties beantwoorden, mogen niet worden gebruikt.  
Zie de paragraaf "Specificaties" voor informatie over wiel- en bandformaten.

### Belangrijke punten!

Er is een groot aantal accessoires en vervangonderdelen van verschillende merken op de markt. Bijgevolg kan MITSUBISHI MOTORS noch een officieel MITSUBISHI MOTORS Service Centrum onmogelijk nagaan of de aanbouw of installatie van dergelijke onderdelen invloed heeft op de algehele veiligheid van uw MITSUBISHI-voertuig.

Zelfs wanneer dergelijke onderdelen officieel toegelaten zijn, bijvoorbeeld krachtens een “Algemene Bedrijfsvergunning” (een positieve beoordeling van het onderdeel) of doordat het onderdeel volgens een officieel goedgekeurde bouwwijze is vervaardigd, of wanneer na de aanbouw of montage van dergelijke onderdelen een bijzondere bedrijfsvergunning voor het voertuig werd verleend, kan daaruit niet zonder meer worden afgeleid dat de rijveiligheid van uw voertuig daardoor niet negatief werd beïnvloed.

Daarbij komt nog dat de persoon die het onderdeel beoordeelt of de betreffende ambtenaar in feite niet aansprakelijk kan worden gesteld. Alleen bij onderdelen (originele MITSUBISHI MOTORS-ervangings- of reserveonderdelen en originele MITSUBISHI MOTORS-accessoires) die door een erkend MITSUBISHI MOTORS Service Centrum zijn aanbevolen en worden verkocht en door een erkend MITSUBISHI MOTORS Service Centrum worden aangebouwd of gemonteerd, mag u ervan uitgaan dat een optimale veiligheid verzekerd is. Hetzelfde geldt voor wijzigingen van MITSUBISHI-voertuigen ten opzichte van de productiespecificaties. Voor uw eigen veiligheid mag u in dergelijke gevallen alleen wijzigingen aanbrengen als deze in overeenstemming zijn met de aanbevelingen van een officieel MITSUBISHI MOTORS Service Centrum.

### **Wijziging/Verandering aan het elektrische of brandstofsysteem**

E00200400195  
MITSUBISHI MOTORS CORPORATION heeft altijd veilige, hoogwaardige voertuigen geproduceerd. Om deze veiligheid en kwaliteit te blijven verzekeren, is het van groot belang om elk accessoire dat wordt aangebracht of eender welke veranderingen van het elektrisch of brandstofsysteem uit te voeren in overeenstemming met de richtlijnen van MITSUBISHI.

#### **⚠ OPGELET**

- **Indien de bedrading in aanraking komt met eender welk deel van het koetswerk van het voertuig of indien er foute installatiemethoden worden gebruikt (bv. veiligheidszekeringen niet aangebracht enz.), kunnen elektronische apparaten daardoor negatief worden beïnvloed, wat tot brand van de elektrische leidingen kan leiden of tot een ander defect dat een ongeval kan veroorzaken.**

#### **Algemene informatie**

### **Originele onderdelen**

E00200500545

MITSUBISHI MOTORS heeft er alles aan gedaan om u een schitterend voertuig aan te bieden, dat aan de strengste kwaliteits- en betrouwbaarheidsvereisten beantwoordt.

Gebruik altijd originele onderdelen van MITSUBISHI MOTORS die ontworpen en vervaardigd zijn om ervoor te zorgen dat uw MITSUBISHI MOTORS topprestaties levert. Originele MITSUBISHI MOTORS-onderdelen dragen dit kenmerk en zijn verkrijgbaar bij alle erkende MITSUBISHI MOTORS Service Centra.

**MITSUBISHI MOTORS  
GENUINE PARTS**

## Algemene informatie

### *Veiligheidsinstructies voor en informatie over de verwijdering van afgewerkte motoroliën*

E00200600025

#### **WAARSCHUWING**

- Langdurig of herhaaldelijk contact met afgewerkte oliën kan irritatie of ontsteking van de huid veroorzaken. In het ergste geval kan dit zelfs leiden tot huidziekte of kanker.
- Vermijd zoveel mogelijk elk contact met afgewerkte oliën en was u grondig na contact.
- Houd afgewerkte motoroliën buiten het bereik van kinderen.

#### **Bescherm het milieu**

Het is wettelijk verboden om afvoerleidingen, waterlopen en de bodem te vervuilen. Breng uw afgewerkte oliën en versleten oliefilters naar een officieel erkend afvalinzamelingspunt, bijvoorbeeld een openbaar containerpark of een garage. Als u vragen hebt, kunt u voor advies met betrekking tot afvalverwijdering contact nemen met uw lokale overheid.

### *Informatie over het verwijderen van gebruikte accu's*

E00201300016



Uw voertuig bevat batterijen en/of accumulatoren.

Deze moeten gescheiden blijven van het gewone huishoudelijke afval.

Om zeker te zijn dat gebruikte accu's op de juiste manier worden behandeld, herbruikbaar gemaakt of gerecycled, dient u ze naar een daarvoor bestemd inzamelpunt te brengen overeenkomstig uw nationale wetgeving en de Europese richtlijn 2006/66/EC.

Door deze accu's correct te verwijderen, draagt u ertoe bij dat kostbare natuurlijke hulpbronnen worden gespaard en dat mogelijke negatieve effecten op de volksgezondheid en het milieu als gevolg van een verkeerde afvalverwerking worden voorkomen.

### *Auto Stop & Go (AS&G)-systeem\**

E00201500018

Deze paragraaf vat de hoofdpunten van het Auto Stop & Go (AS&G)-systeem samen, zoals de kenmerken, werkwijze, enz. Zie "Auto Stop & Go (AS&G)-systeem" op pagina 4-21 voor meer informatie.

Het Auto Stop & Go (AS&G)-systeem verlaagt de uitstoot van uitlaatgassen en zorgt voor een efficiënter brandstofverbruik.

Het Auto Stop & Go (AS&G)-systeem schakelt automatisch de motor uit en weer aan zonder dat het contactslot wordt gebruikt wanneer het voertuig stopt, aan verkeerslichten of in een file bijvoorbeeld.

#### **Activering**

E00201600048

Het Auto Stop & Go (AS&G)-systeem wordt automatisch ingeschakeld wanneer het contactslot in de stand "ON" wordt gedraaid.

## Deactivering

E00201700023

U kan het systeem uitschakelen door op de "Auto Stop & Go (AS&G) OFF"-schakelaar te drukken. Het "AS&G"-display/controlelampje gaat dan branden.

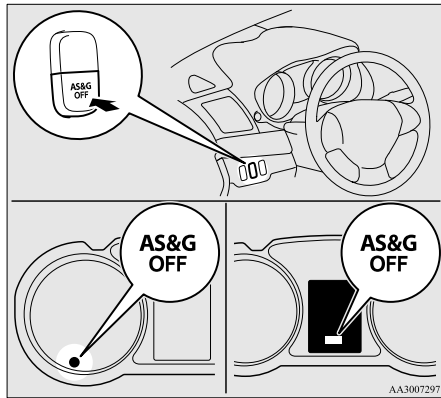

## Auto stop

E00201800040

1. Breng het voertuig tot stilstand.

2. Plaats de versnellingshendel in de stand "N" (Neutraal).

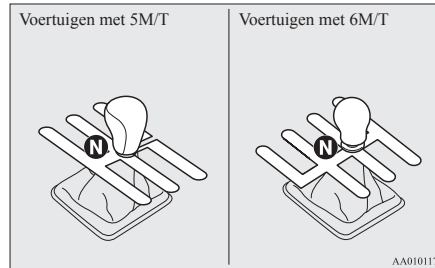

3. Laat het koppelpedaal los.
4. Het "AS&G"-display/controlelampje zal oplichten en de motor zal automatisch worden afgezet.

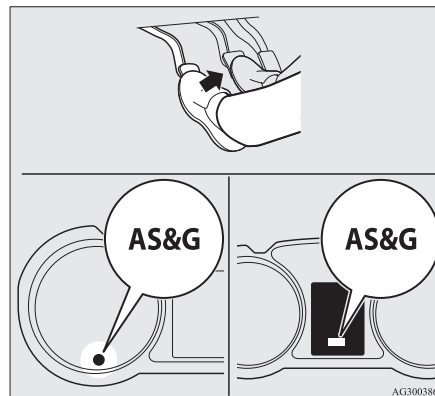

## Algemene informatie

## Auto go

E00201900041

Druk het koppelpedaal in terwijl de versnellingshendel in de "N"-stand (Neutraal) staat. Het "AS&G"-display/controlelampje gaat uit en de motor start automatisch opnieuw.

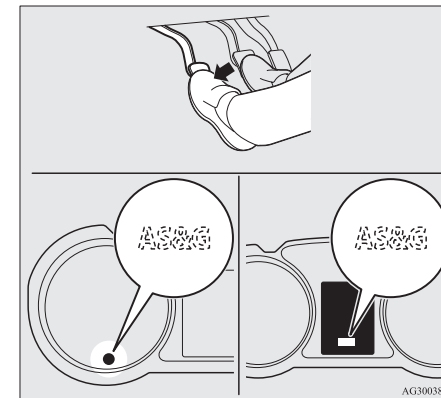

## Systeemkenmerken

E00202300042

Het principe van het Auto Stop & Go (AS&G)-systeem is dat het zich aanpast aan de behoeften van het voertuig (m.a.w. energievoorziening). Dat betekent dat de motor in sommige omstandigheden niet zal worden uitgeschakeld en dat de motor in andere omstandigheden zelf opnieuw zal starten.

**Omstandigheden waarin de motor automatisch opnieuw zal starten**

E00202400014

- De binnentemperatuur stijgt en de airconditioning begint te werken om de temperatuur te verlagen.

### Algemene informatie

- Het elektrische stroomverbruik is groot.
- Het rempedaal wordt herhaaldelijk ingedrukt.
- Bij het van een helling naar beneden rollen bedraagt de snelheid van het voertuig 3 km/u of meer.
- De luchtstroomknop staat in de ontwasemingstand.
- Wanneer de airconditioning wordt bediend door de schakelaar voor de airconditioning in te drukken.
- Wanneer de voorinstelde temperatuur van de airconditioning aanzienlijk wordt gewijzigd.
- Wanneer de airconditioning in de AUTO-stand wordt geregeld waar de regelknop van de temperatuur in de buurt van de maximale warmtestand of de maximale koudestand is ingesteld (bij voertuigen met automatische airconditioning).

De motor zou automatisch opnieuw kunnen starten in andere omstandigheden dan die welke hierboven werden omschreven. Zie "Auto Stop & Go (AS&G)-systeem" op pagina 4-21 voor meer informatie.

#### Omstandigheden waarin de motor niet stopt

E00202500015

- De omgevingstemperatuur bedraagt minder dan ongeveer 3 °C.
- Nadat de motor automatisch opnieuw start en het voertuig binnen 10 seconden weer tot stilstand komt.
- Nadat de motor automatisch opnieuw start en het voertuig stil blijft staan.
- De luchtstroomknop staat in de ontwasemingstand (zie afbeelding hieronder).

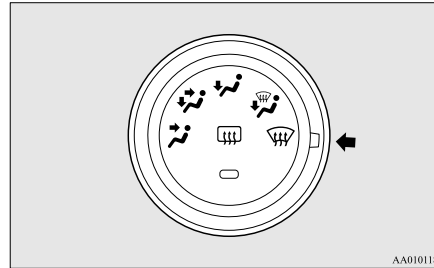

- Wanneer de airconditioning in de AUTO-stand wordt geregeld waar de regelknop van de temperatuur in de buurt van de maximale warmtestand of de maximale koudestand is ingesteld (bij voertuigen met automatische airconditioning).

De motor zou niet automatisch kunnen stilvallen in andere omstandigheden dan die welke hierboven werden omschreven. Zie "Auto Stop & Go (AS&G)-systeem" op pagina 4-21 voor meer informatie.

## *Afsluiten en openen*

Sleutels.....	1-02
Elektronisch startblokkeringsysteem (Antidiefstelsysteem).....	1-03
Centrale portiervergrendeling met afstandsbediening*.....	1-04
Afstandsbediening*.....	1-08
Portieren.....	1-27
Centrale portiervergrendeling.....	1-29
Dead Lock System*.....	1-31
Achterportieren met kinderslot.....	1-33
Kofferluik.....	1-33
Ontgrendelingshendel voor het kofferluik aan de binnenzijde.....	1-35
Inbraakalarmsysteem*.....	1-36
Elektrische bediening van de ruiten.....	1-43
Schuifdak*.....	1-45

## Afsluiten en openen

### Sleutels

E00300102357

#### Type 1

De sleutel past op alle sloten.

1

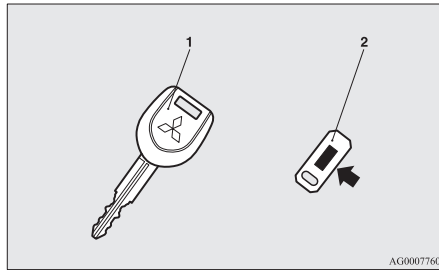

- 1- Elektronische startonderbrekingsleutel
- 2- Sleutelnummerplaatje

#### Type 2

De sleutel past op alle sloten.

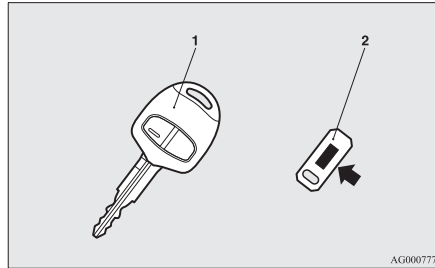

- 1- Sleutel van de centrale portiervergrendeling met afstandsbediening (met elektronische startonderbreking)
- 2- Sleutelnummerplaatje

#### Type 3

De nood sleutel past op alle sloten.

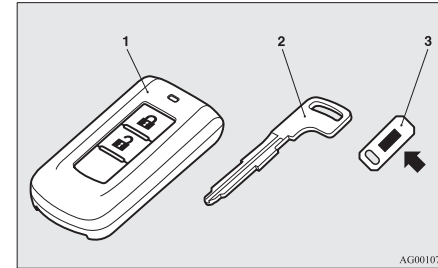

- 1- Sleutel van het Keyless Operation System (met elektronische startonderbreking en centrale portiervergrendeling met afstandsbediening)
- 2- Noodsleutel
- 3- Sleutelnummerplaatje

### **WAARSCHUWING**

- Wanneer u een sleutel meeneemt aan boord van een vliegtuig, mag u tijdens de vlucht geen schakelaars op de sleutel indrukken. Bij het indrukken van een schakelaar zendt de sleutel immers elektromagnetische golven uit, die de bediening van het vliegtuig kunnen verstoren. Wanneer u een sleutel meeneemt in een tas, moet u ervoor zorgen dat er geen schakelaars per ongeluk kunnen worden ingedrukt.

#### OPMERKING

- Het sleutelnummer is in het hiernaast afgebeelde sleutelplaatje geperst. Noteer het sleutelnummer en bewaar de sleutel en het plaatje met het sleutelnummer op verschillende plaatsen, zodat u een bijkomende sleutel kunt bestellen als u de originele sleutels bent kwijtgeraakt.
- De sleutel is een elektronisch precisieapparaat met een ingebouwde signaaltransmitter. Gelieve op het volgende te letten om defecten te vermijden.
  - Laat de sleutel niet op een plaats achter waar deze wordt blootgesteld aan direct zonlicht, bijvoorbeeld op het dashboard.
  - Haal hem niet uit elkaar en breng geen wijzigingen aan.
  - Buig de sleutel nooit overdreven door en bescherm hem tegen zware schokken.
  - Stel hem niet bloot aan water.
  - Houd hem uit de buurt van magnetische sleutelhangers.
  - Houd hem uit de buurt van audiosystemen, personal computers, TV's en eender welke andere uitrustingen die een magnetisch veld creëren.
  - Houd hem uit de buurt van apparaten die sterke elektromagnetische golven uitstralen, zoals gsm-toestellen, draadloze apparaten en hoogfrequente apparaten (medische apparaten inbegrepen).
  - Reinig de sleutel niet in een ultrasoon reinigingsbad of iets dergelijks.
  - Laat de sleutel nooit achter op plaatsen waar hij aan hoge temperaturen of een hoge vochtigheidsgraad kan worden blootgesteld.

- De motor is zo ontworpen dat hij niet start als de identificatiecode in de startblokkeringscomputer niet met de identificatiecode van de sleutel overeenkomt. Voor gedetailleerde informatie over het gebruik van de sleutel verwijzen wij naar het hoofdstuk "Elektronisch startblokkeringsysteem".
- [Voor voertuigen die met het inbraakalarm-systeem uitgerust zijn] Let op de volgende zaken als het inbraakalarm-systeem op "Actief" is ingesteld. Zie "Inbraakalarm-systeem" op pagina 1-36.
  - Als het inbraakalarm-systeem in de bedrijfsklare stand staat, gaat het alarm klinken als de portieren en het kofferluik worden geopend nadat ze zijn ontgrendeld met de sleutel, de vergrendelingsknop aan de binnenzijde of de schakelaar van de centrale portiervergrendeling (voertuigen uitgerust met schakelaar voor centrale portiervergrendeling).
  - Zelfs als het inbraakalarm op "Actief" is ingesteld, wordt de voorbereidingsstand van het systeem niet ingeschakeld als het voertuig niet werd vergrendeld met de centrale portiervergrendeling met afstandsbediening of met de Keyless Operation-functie.

#### Afsluiten en openen

### *Elektronisch startblokkeringsysteem (Antidiefstalsysteem)*

E00300201885

[Voertuigen uitgerust met afstandsbediening] Raadpleeg "Afstandsbediening: elektronische startblokkering (antidiefstalsysteem)" op pagina 1-12 voor meer informatie over auto's uitgerust met een afstandsbediening.

1

[Behalve voor voertuigen uitgerust met afstandsbediening]

De elektronische startonderbreking is ontworpen om bescherming te geven tegen autodiefstal. Het is de bedoeling van het systeem om de motor van uw voertuig te blokkeren wanneer iemand probeert deze niet volgens de regels te starten. Starten op de correcte manier kan alleen worden uitgevoerd met een sleutel die in de startblokkering is "geregistreerd".

#### OPMERKING

- In de volgende gevallen is het mogelijk dat het voertuig de geregistreerde identificatiecode van de geregistreerde sleutel niet kan ontvangen en de motor dus niet start.
  - Wanneer de sleutel in aanraking komt met een sleutelring of een ander metaal of magnetisch voorwerp (Type A)
  - Wanneer de greep van de sleutel in aanraking komt met het metaal van een andere sleutel (Type B)

## Afsluiten en openen

- Wanneer de sleutel in aanraking met of dicht in de buurt van andere startblokkerings sleutels komt (ook sleutels van andere voertuigen) (Type C)

Verwijder in dergelijke gevallen het voorwerp of de andere sleutel uit de buurt van de sleutel van het voertuig. Probeer dan opnieuw de motor te starten. Indien de motor niet start, raden we u aan om contact te nemen met uw officieel MITSUBISHI MOTORS Service Centrum.

1

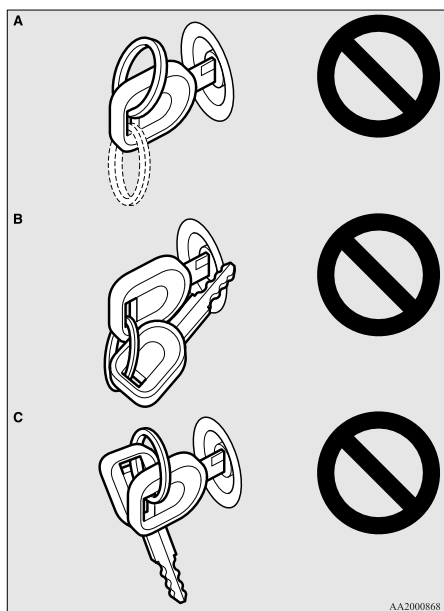

1-04

- Als u uw sleutel verliest, neem dan zo snel mogelijk contact op met uw officieel MITSUBISHI MOTORS Service Centrum. Voor een vervang sleutel of extra reservesleutel begeeft u zich met uw voertuig en alle resterende sleutels naar uw officieel MITSUBISHI MOTORS Service Centrum. Alle sleutels moeten opnieuw in de startblokkeringscomputer worden geprogrammeerd. In de startblokkeringscomputer kunnen tot 8 verschillende sleutels worden geregistreerd.

## ⚠ OPGELET

- Breng geen veranderingen aan het startblokkeringsysteem aan en voeg er niets aan toe; dit zou ertoe kunnen leiden dat de startblokkering niet meer behoorlijk functioneert.

OG4D12E1

## Centrale portiervergrendeling met afstandsbediening\*

E00300302391

Alle portieren en het kofferluik worden vergrendeld of ontgrendeld als u op de afstandsbedieningschakelaar drukt.

U kunt er ook de buitenspiegels mee bedienen.

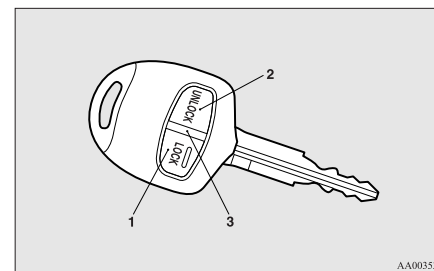

- 1- Vergrendelschakelaar "LOCK"
- 2- Ontgrendelschakelaar "UNLOCK"
- 3- Controlelampje

## Vergrendelen

Druk de vergrendelschakelaar (LOCK) (1) in. Alle portieren en het kofferluik worden vergrendeld. De lampen van de richtingaanwijzers knipperen eenmaal.

## OPMERKING

- Door bij een voertuig met een Dead Lock-systeem tweemaal na elkaar op de vergrendelschakelaar LOCK (1) te drukken, wordt het Dead Lock-systeem ingesteld. (Zie "Het systeem instellen" op pagina 1-31.)

## Ontgrendelen

Druk de ontgrendelschakelaar (UNLOCK) (2) in. Alle portieren en het kofferluik worden ontgrendeld. Als de schakelaar van de interieurlamp vooraan (indien aanwezig) in de "DOOR"-stand staat en de schakelaar van de interieurlamp achteraan (behalve bij voertuigen met schuifdak) zich op dat moment in de middelste stand (\*) bevindt, gaat de interieurlamp ongeveer 15 seconden lang branden en knipperen de lampen van de richtingaanwijzers tweemaal.

Behalve bij voertuigen voor Rusland, Kazachstan en Oekraïne kunnen ook de parkeerlichten en achterlichten worden ingesteld om 30 seconden te branden.

Zie "Instrumenten en controleorganen: Welkomstverlichting" op pagina 3-48

## OPMERKING

- Bij voertuigen die zijn uitgerust met een schakelaar voor centrale portiervergrendeling kan de portier- en kofferluikontgrendelingsfunctie zo worden ingesteld dat alleen het bestuurdersportier wordt ontgrendeld wanneer de ontgrendelschakelaar (2) eenmaal wordt ingedrukt.  
Als de ontgrendelingsfunctie voor de portieren en het kofferluik zo wordt ingesteld om als hierboven beschreven te werken, worden alle portieren en het kofferluik ontgrendeld als twee keer na elkaar op de ontgrendelschakelaar wordt gedrukt. Zie "Instellen van de portier- en kofferluikontgrendelingsfunctie" op pagina 1-06.
- Het controlelampje (3) licht op telkens een schakelaar wordt ingedrukt.

## Afsluiten en openen

- Bij voertuigen met een inklapschakelaar voor de spiegels, worden de buitenspiegels automatisch in- of uitgeklapt wanneer alle portieren en het kofferluik worden vergrendeld of ontgrendeld met de afstandsbedieningsschakelaars van de centrale portiervergrendeling met afstandsbediening. Zie "Buitenspiegels" op pagina 4-11.
- Wanneer de ontgrendelschakelaar (2) wordt ingedrukt en binnen ongeveer 30 seconden geen van de portieren of het kofferluik worden geopend, zullen deze automatisch opnieuw worden vergrendeld.
- De functies kunnen als volgt worden veranderd:  
Neem voor meer informatie contact op met een officieel MITSUBISHI MOTORS Service Centrum.  
Bij voertuigen die zijn uitgerust met het MITSUBISHI multicomunicatiesysteem (MMCS) kunnen instellingen worden veranderd door bediening van het scherm. Raadpleeg de afzonderlijke gebruikershandleiding voor meer informatie.
  - De tijd voor de automatische hervergrendeling kan worden veranderd.
  - De bevestiging van de bediening activeren (knipperen van de lampen van de richtingaanwijzers) alleen tijdens vergrendelen of alleen tijdens ontgrendelen.
  - Het is mogelijk om de bevestigingsfunctie (die het vergrendelen of ontgrendelen van de portieren en het kofferluik geeft door het knipperen van de lampen van de richtingaanwijzers) uit te schakelen.

- Het aantal keren dat de richtingaanwijzers door de bevestigingsfunctie knipperen, kan worden veranderd.

## Bediening van het Dead Lock-systeem

Bij een voertuig met een Dead Lock-systeem kan het Dead Lock-systeem worden ingesteld met de afstandsbediening. (Zie "Dead Lock-systeem" op pagina 1-31.)

## Bediening van de buitenspiegels (voertuigen die van een inklapschakelaar van de spiegels zijn voorzien)

### Inklappen

Druk binnen 30 seconden na het vergrendelen van de portieren en het kofferluik met de vergrendelschakelaar (1) tweemaal snel op de vergrendelschakelaar om de buitenspiegels in te klappen.

### Uitklappen

Druk binnen 30 seconden na het ontgrendelen van de portieren en het kofferluik met de ontgrendelschakelaar (2) tweemaal snel op de ontgrendelschakelaar om de buitenspiegels uit te klappen.

1

## Afsluiten en openen

1

De buitenspiegels werken oorspronkelijk niet zoals hierboven beschreven. Als u wilt dat de spiegels werken zoals hierboven beschreven, moet u ze zo instellen dat ze niet worden in-/uitgeklapt wanneer de portieren en het kofferluik worden vergrendeld/ontgrendeld met de centrale portiervergrendeling met afstandsbediening of het Keyless Operation System. Zie “Starten en rijden: buitenspiegels” op pagina 4-11.

Neem contact op met een officieel MITSUBISHI MOTORS Service Centrum voor nadere bijzonderheden.

Bij een voertuig dat is uitgerust met het MITSUBISHI multicomunicatiesysteem (MMCS) kan de instelling worden veranderd via schermbediening.

Raadpleeg de afzonderlijke gebruikershandleiding voor meer informatie.

### OPMERKING

- De centrale portiervergrendeling met afstandsbediening werkt in de volgende gevallen niet:
  - De sleutel is in het contactslot blijven steken.
  - Het portier of kofferluik is open.
- De afstandsbediening kan tot op ongeveer 4 m van het voertuig worden gebruikt. Het zendbereik van de afstandsbediening kan echter worden gewijzigd als het voertuig zich in de buurt van een elektriciteitscentrale, een TV- of radiozendmast bevindt.
- Indien een van de volgende problemen optreedt, kan het dat de accu leeg is.

- De afstandsbediening wordt op de juiste afstand van het voertuig gebruikt, maar de portieren en de achterklep worden daarvoor niet vergrendeld/ontgrendeld.
- Het controlelampje (3) is gedimd of licht niet op.

Neem voor meer informatie contact op met een officieel MITSUBISHI MOTORS Service Centrum.

Zie “Werkwijze voor het vervangen van de batterij in de afstandsbediening” op pagina 1-06 als u de batterij zelf vervangt.

- Indien u de afstandsbediening kwijt bent of deze beschadigd is, neem dan contact op met een officieel MITSUBISHI MOTORS Service Centrum om deze te vervangen.
- Als u een extra afstandsbedieningsschakelaar wilt hebben, neem dan contact met uw officieel MITSUBISHI MOTORS Service Centrum op.

Voor uw voertuig zijn er maximaal 8 afstandsbedieningen beschikbaar.

### Instelling van de portier- en kofferluikontgrendelingsfunctie (voertuigen uitgerust met schakelaar centrale portiervergrendeling)

E00310300101

De portier- en kofferluikontgrendelingsfunctie kan in de onderstaande twee standen worden ingesteld. Telkens als de portier- en kofferluikontgrendelingsfunctie wordt ingesteld, is een geluidssignaal hoorbaar dat de stand van de portier- en kofferluikontgrendelingsfunctie aangeeft.

Aantal geluidssignalen	Slijtage
Eén geluidssignaal	De portieren en het kofferluik ontgrendelen
Twee geluidssignalen	Alleen het bestuurdersportier ontgrendelen

1. Verwijder de sleutel uit het contactslot.
2. Zet de combinatieschakelaar van grootlichten en dimlicht in de stand “OFF” en laat het bestuurdersportier open.
3. Druk de vergrendelschakelaar (1) 4 tot 10 seconden lang in en druk ondertussen op de ontgrendelschakelaar (2).
4. Laat achtereenvolgens de vergrendel- en ontgrendelschakelaar los binnen 10 seconden na het indrukken van de vergrendelschakelaar in stap 3.

### OPMERKING

- Bij voertuigen die zijn uitgerust met het Mitsubishi multicomunicatiesysteem (MMCS) kunnen instellingen worden veranderd door bediening van het scherm. Raadpleeg de afzonderlijke gebruikershandleiding voor meer informatie.

### Werkwijze voor het vervangen van de batterij in de afstandsbediening

E00309500174

1. Ontlaad de statische elektriciteit van uw lichaam door een geaard metaal voorwerp aan te raken voordat u de batterij vervangt.

2. Verwijder de schroef (A) van de afstandsbediening.

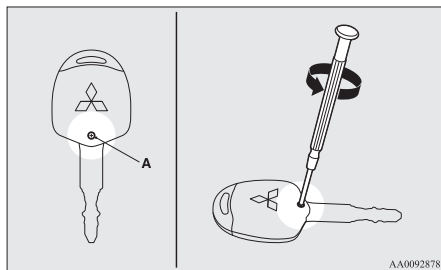

3. Houd de afstandsbediening met het MITSUBISHI-logo naar u toe gericht, steek de met een doek bedekte punt van een platte schroevendraaier in de inkeping in de behuizing van de afstandsbediening en open de behuizing met behulp van de schroevendraaier.

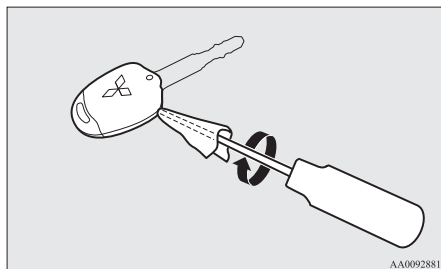

#### OPMERKING

- Zorg ervoor dat het MITSUBISHI-logo naar u toe is gericht. Als het MITSUBISHI-logo niet naar u toe is gericht wanneer u de afstandsbediening opent, kunnen de schakelaars eruit vallen.
4. Verwijder de afstandsbedieningszender uit de behuizing van de afstandsbediening. Open vervolgens de afstandsbedieningszender zoals beschreven in stap 3.

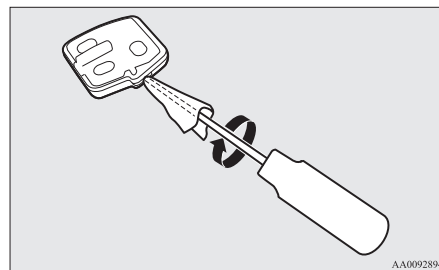

5. Verwijder de oude batterij.

#### Afsluiten en openen

6. Plaats een nieuwe batterij met de +-zijde (B) naar onder.

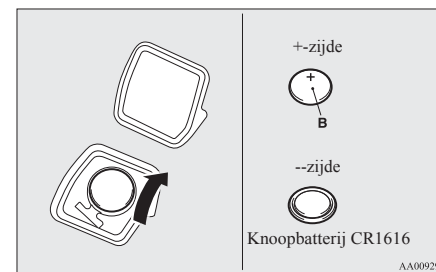

7. Sluit de afstandsbedieningszender goed.
8. Plaats de afstandsbedieningszender in de behuizing van de afstandsbediening en sluit deze vervolgens goed.
9. Bevestig de in stap 2 verwijderde schroef (A) opnieuw.
10. Controleer of de centrale portiervergrendeling met afstandsbediening goed werkt.

#### OPMERKING

- U kunt een vervangbatterij kopen in een elektrowinkel.
- Indien gewenst kunt u de batterij ook laten vervangen bij een officieel MITSUBISHI MOTORS Service Centrum.

1

## Afsluiten en openen

### **⚠ OPGELET**

- Houd water, stof en dergelijke uit de buurt van de behuizing van de afstandsbediening wanneer deze geopend is. Raak evenmin de interne delen aan.

1

### **Afstandsbediening\***

E00305600379

Met de afstandsbediening kunt u de portieren en het kofferluik vergrendelen en ontgrendelen en de motor starten door eenvoudigweg de sleutel voor portiervergrendeling met afstandsbediening bij u te hebben.

De sleutel met afstandsbediening kan ook worden gebruikt voor de centrale portiervergrendeling. Zie "Afstandsbediening: portiervergrendeling met afstandsbediening" op pagina 1-24.

De bestuurder moet de Keyless Operation-sleutel altijd bij zich dragen. Deze sleutel is nodig voor het vergrendelen en ontgrendelen van de portieren en het kofferluik, het starten van de motor en de verdere bediening van het voertuig, dus controleer voordat u het voertuig afsluit en verlaat of u de Keyless Operation-sleutel bij u hebt.

### **⚠ WAARSCHUWING**

- Mensen met pacemakers of geïmplanteerde defibrillatoren dienen uit de buurt te blijven van externe zenders (A) of interne zenders (B). De radiogolven die door de afstandsbediening worden gebruikt, kunnen de ingeplante pacemaker of defibrillator negatief beïnvloeden.

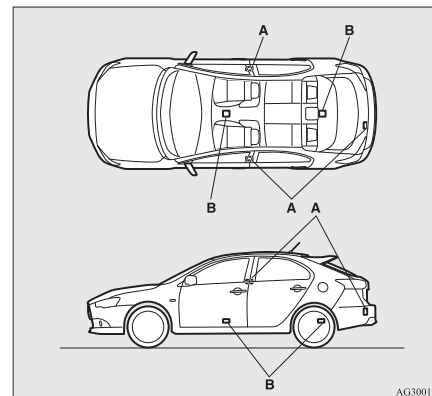

### **⚠ WAARSCHUWING**

- Neem bij het gebruik van andere elektromedische apparatuur op tijd contact op met de fabrikant ervan om vast te stellen wat de effecten van radiogolven op de betreffende apparatuur zijn. Radiogolven hebben mogelijk invloed op de werking van elektromedische apparatuur.

U kunt de mogelijke werking van de afstandsbediening op de volgende manieren beperken. (De afstandsbediening kan worden gebruikt als een centrale portiervergrendeling met afstandsbediening.) Neem contact met een officieel MITSUBISHI MOTORS Service Centrum.

- U kunt de bedieningen beperken tot het vergrendelen en ontgrendelen van de portieren en het kofferluik.

- U kunt de werking beperken tot het starten van de motor.
- De afstandsbediening kan worden uitgeschakeld.

Wanneer de werking van de afstandsbediening wordt gewijzigd, werken de zenders als volgt.

- Alleen vergrendelen en ontgrendelen van de portieren of het kofferluik: zender aan buitenzijde en zender aan binnenzijde
- Alleen starten van de motor: zender aan binnenzijde

#### OPMERKING

- De Keyless Operation-sleutel gebruikt een ultrazwakke elektromagnetische golf. In de volgende gevallen werkt de afstandsbediening mogelijk niet goed of is het instabiel.
  - Wanneer er apparaten in de buurt zijn die sterke radiogolven uitzenden, zoals een elektriciteitscentrale, een radio-/tv-zendmast of een vliegveld.
  - Naast de afstandsbediening is nog een ander communicatieapparaat aanwezig, zoals een GSM-toestel of een radiotoestel, of een elektronisch apparaat zoals een personal computer.
  - De Keyless Operation-sleutel raakt of wordt bedekt door een metaal voorwerp.
  - Er wordt in de buurt een centrale portiervergrendeling met afstandsbediening gebruikt.
  - Wanneer de batterij van de Keyless Operation-sleutel (bijna) leeg is.

- Wanneer de Keyless Operation-sleutel zich in de buurt van sterke radiogolven of storing bevindt. Gebruik in dergelijke gevallen de nood-sleutel.

Zie "Bediening zonder de functie Keyless Operation" op pagina 1-19.

- Omdat de Keyless Operation-sleutel signalen ontvangt om te communiceren met de zenders in het voertuig, verbruikt de batterij voortdurend energie, ongeacht het gebruik van de Keyless Operation-sleutel. De levensduur van de batterij bedraagt 1 tot 3 jaar, afhankelijk van de gebruiksomstandigheden. Laat de accu, wanneer deze (bijna) leeg is, vervangen bij een officieel MITSUBISHI MOTORS Service Centrum.
- Omdat de Keyless Operation-sleutel doorlopend signalen ontvangt, kan de ontvangst van sterke radiogolven van invloed zijn op het leegmaken van de batterij. Laat de sleutel niet in de buurt van een tv, personal computer of ander elektronisch apparaat liggen.

#### Actieradius van het Keyless Operation System

E00305700455

Zorg dat u zich met de sleutel met afstandsbediening binnen het bereik van de afstandsbediening bevindt en bedien een schakelaar voor de portieren of het kofferluik. De ID-code van de sleutel wordt gecontroleerd.

#### Afsluiten en openen

U kunt alleen de portieren en het kofferluik vergrendelen en ontgrendelen, en de motor starten als de identificatiecodes van uw Keyless Operation-sleutel en die van het voertuig overeenstemmen.

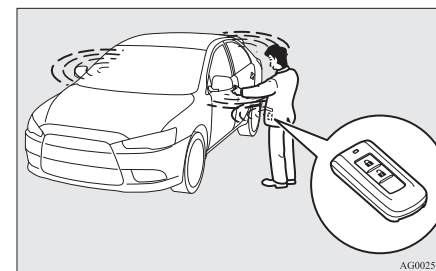

1

#### OPMERKING

- Als de batterij van de Keyless Operation-sleutel leeg raakt of als er sterke elektromagnetische golven of ruis aanwezig zijn, kan de actieradius kleiner worden en de werking instabiel.

## Afsluiten en openen

### Actieradius voor het vergrendelen en ontgrendelen van de portieren en het kofferluik

E00306200428  
De actieradius is ongeveer 70 cm vanaf de hendel van het bestuurdersportier, de hendel van het bijrijdersportier en de hendel van het kofferluik.

1

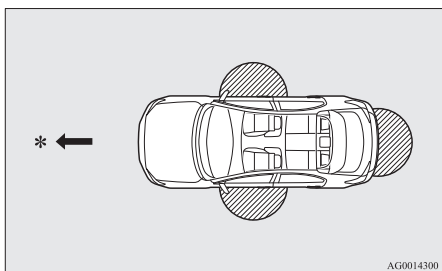

\* : Voorwaartse richting

 : Actieradius

### OPMERKING

- Vergrendelen en ontgrendelen zijn alleen mogelijk wanneer het portier of het kofferluik worden bediend terwijl de Keyless Operation-sleutel wordt opgespoord.
- Bedienen is wellicht niet mogelijk als u zich te dicht bij het voorportier, de portierruit of het kofferluik bevindt.
- Zelfs als de Keyless Operation-sleutel zich binnen 70 cm van de hendel op het bestuurdersportier, de hendel op het bijrijdersportier of de hendel van het kofferluik bevindt, werkt het systeem mogelijk niet als de sleutel te dicht bij de grond is of te hoog is.

- Als de sleutel met afstandsbediening zich binnen het bereik bevindt, kan zelfs iemand zonder de sleutel de portieren en het kofferluik vergrendelen en ontgrendelen door te drukken op de bestuurders- en bijrijdersportiervergrendel-/ontgrendelschakelaar, de vergrendelschakelaar van het kofferluik en de ontgrendelschakelaar van het kofferluik.

### Actieradius voor het starten van de motor

E00306300142  
De actieradius is het interieur van het voertuig.

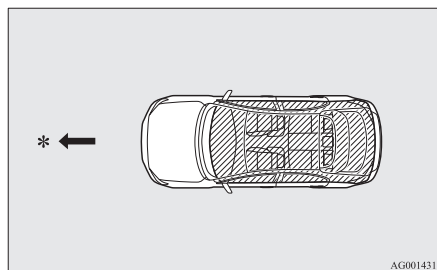

\*: Voorwaartse richting

: Actieradius

### OPMERKING

- Zelfs als de sleutel zich binnen het bereik bevindt, kan de motor mogelijk niet worden gestart als de sleutel zich in een kleine houder bevindt, zoals in het handschoenenkastje, bovenop het dashboard, in een portiervak of in de bagageruimte.

- Als u zich te dicht bij het portier of de portierruit bevindt, kan de motor starten, zelfs al bevindt de Keyless Operation-sleutel zich buiten het voertuig.

## Bediening met de functie Keyless Operation

E00305800762

### De portieren en het kofferluik vergrendelen

Wanneer u de sleutel met afstandsbediening bij u hebt en binnen het bereik op de bestuurders- of bijrijdersportiervergrendel-/ontgrendelschakelaar (A) of de vergrendelschakelaar van het kofferluik (B) drukt, worden de portieren en het kofferluik vergrendeld.

De lampen van de richtingaanwijzers knipperen eenmaal.

Zie ook "Vergrendelen en ontgrendelen: portieren, centrale portiervergrendeling, kofferluik" op bladzijden 1-27, 1-29 en 1-33.

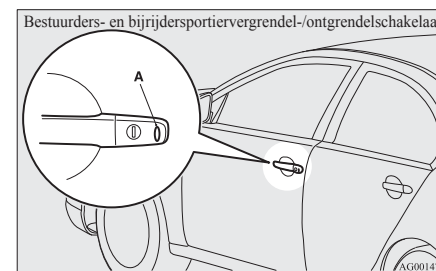

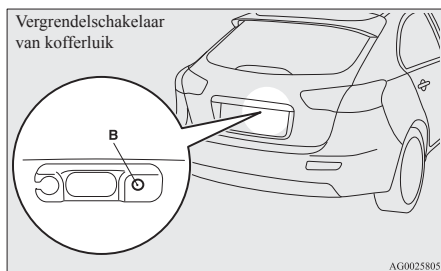

#### OPMERKING

- Bij voertuigen die zijn uitgerust met een inklapschakelaar voor de spiegels, worden de buitenspiegels automatisch ingeklapt wanneer alle portieren en het kofferluik worden vergrendeld met de functie Keyless Operation. Zie “Starten en rijden: buitenspiegels” op pagina 4-11.
- Bij een voertuig dat is uitgerust met een Dead Lock-systeem, zal het Dead Lock-systeem worden ingesteld als u de bestuurders- of bijrijdersportiervergrendel-/ontgrendelschakelaar (A) of de vergrendelschakelaar van het kofferluik (B) twee keer na elkaar indrukt. (Zie “Het systeem instellen” op pagina 1-31.)
- De functie Keyless Operation werkt niet in de volgende omstandigheden:
  - De Keyless Operation-sleutel bevindt zich in het voertuig.
  - Een portier of het kofferluik staat open of op een kier.
  - Het contactslot staat niet in de “LOCK”-stand.

- De nood sleutel bevindt zich in het contactslot.
- Als u wilt controleren of het voertuig vergrendeld is, drukt u binnen ongeveer 3 seconden na het vergrendelen van het voertuig op de ontgrendelschakelaar van het kofferluik. Als u langer dan 3 seconden wacht en dan op de ontgrendelschakelaar van het kofferluik drukt, worden de portieren en het kofferluik ontgrendeld.
- De tijd waarbinnen u kunt controleren of het voertuig vergrendeld is, kan worden aangepast. Neem voor meer inlichtingen contact op met een officieel MITSUBISHI MOTORS Service Centrum. Bij voertuigen die zijn uitgerust met het MITSUBISHI multicomunicatiesysteem (MMCS) kunnen instellingen worden veranderd door bediening van het scherm. Raadpleeg de afzonderlijke gebruikershandleiding voor meer informatie.

#### **De portieren en het kofferluik ontgrendelen**

Wanneer u de sleutel met afstandsbediening bij u hebt en binnen het bereik op de bestuurders- of bijrijdersportiervergrendel-/ontgrendelschakelaar (A) of de ontgrendelschakelaar van het kofferluik (B) drukt, worden de portieren en het kofferluik ontgrendeld. Als de schakelaar van de interieurlamp vooraan (indien aanwezig) in de “DOOR”-stand staat of de schakelaar van de interieurlamp achteraan (behalve bij voertuigen met schuifdak) zich op dat moment in de middelste stand (•) bevindt, gaat de interieurlamp 15 seconden lang branden. De lampen van de richtingaanwijzers knipperen tweemaal.

## Afsluiten en openen

Als er binnen ongeveer 30 seconden nadat er op de bestuurders- of bijrijdersportiervergrendel-/ontgrendelschakelaar is gedrukt geen portier of kofferluik wordt geopend, worden ze automatisch weer vergrendeld.

Zie “Vergrendelen en ontgrendelen: portieren, centrale portiervergrendeling, kofferluik” op bladzijden 1-27, 1-29 en 1-33.

1

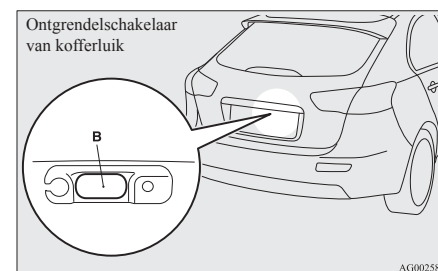
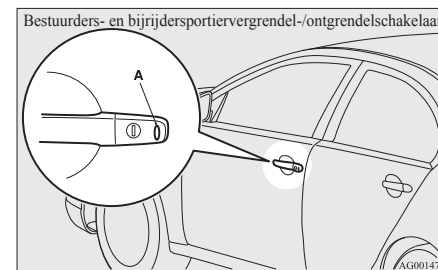

## Afsluiten en openen

### OPMERKING

- Bij voertuigen die zijn uitgerust met een inklapschakelaar voor de spiegels, worden de buitenspiegels automatisch uitgeklaapt wanneer alle portieren en het kofferluik worden ontgrendeld met de functie Keyless Operation. Zie “Starten en rijden: buitenspiegels” op pagina 4-11.
- Bij voertuigen die zijn uitgerust met een schakelaar voor centrale portiervergrendeling kan de functie Keyless Operation zo worden ingesteld dat alleen het bestuurdersportier wordt ontgrendeld wanneer op de bestuurdersportiervergrendel-/ontgrendelschakelaar wordt gedrukt. Als de functie Keyless Operation zo wordt ingesteld om als hierboven beschreven te werken, worden alle portieren en het kofferluik ontgrendeld als twee keer na elkaar op de bestuurdersportiervergrendel-/ontgrendelschakelaar wordt gedrukt. Zie “Instellen van de portier- en kofferluikontgrendelingsfunctie” op pagina 1-26.
- De functie Keyless Operation werkt niet in de volgende omstandigheden:
  - Een portier of het kofferluik staat open of op een kier.
  - Het contactslot staat niet in de “LOCK”-stand.
  - De nood sleutel bevindt zich in het contactslot.
- De portieren en het kofferluik kunnen gedurende 3 seconden na het vergrendelen niet worden ontgrendeld door op de ontgrendelschakelaar van het kofferluik te drukken om zo te kunnen controleren of ze vergrendeld zijn.

1

- De tijd tussen ontgrendeling en automatische vergrendeling kan worden aangepast. Neem contact met een officieel MITSUBISHI MOTORS Service Centrum. Bij voertuigen die zijn uitgerust met het MITSUBISHI multicomunicatiesysteem (MMCS) kunnen instellingen worden veranderd door bediening van het scherm. Raadpleeg de afzonderlijke gebruikershandleiding voor meer informatie.

### Controle van de werking bij het vergrendelen en ontgrendelen

De werking kan worden gecontroleerd zoals hieronder aangegeven. De interieurlamp gaat echter alleen branden als de schakelaar van de interieurlamp vooraan (indien aanwezig) in de “DOOR”-stand staat of de schakelaar van de interieurlamp achteraan (behalve bij voertuigen met schuifdak) zich in de middelste stand (•) bevindt.

Bij het vergrendelen: De lampen van de richtingaanwijzers knipperen eenmaal.

Bij het ontgrendelen: De interieurlamp gaat ongeveer 15 seconden branden en de lampen van de richtingaanwijzers knipperen tweemaal.

### OPMERKING

- Functies kunnen worden veranderd zoals hieronder beschreven. Neem voor meer informatie contact op met een officieel MITSUBISHI MOTORS Service Centrum. Bij voertuigen die zijn uitgerust met het MITSUBISHI multicomunicatiesysteem (MMCS) kunnen instellingen worden veranderd door bediening van het scherm. Raadpleeg de afzonderlijke gebruikershandleiding voor meer informatie.

derd door bediening van het scherm. Raadpleeg de afzonderlijke gebruikershandleiding voor meer informatie.

- De bevestiging van de bediening activeren (knipperen van de lampen van de richtingaanwijzers) alleen tijdens vergrendelen of alleen tijdens ontgrendelen.
- De bevestigingsfunctie van de bediening (knipperen van de lampen van de richtingaanwijzers) uitschakelen
- Het aantal keren knipperen van de bevestigingsfunctie van de bediening (knipperen van de lampen van de richtingaanwijzers) wijzigen.

### Bediening van het Dead Lock-systeem

Bij een voertuig dat met een Dead Lock-systeem is uitgerust, is het mogelijk het Dead Lock-systeem in te stellen met de bestuurders- of bijrijdersportiervergrendel-/ontgrendelschakelaar of de vergrendel-/ontgrendelschakelaar van het kofferluik. (Zie “Dead Lock-systeem” op pagina 1-31.)

### Elektronisch startblokkeringsysteem (Antidiefstalsysteem)

E00306400462

De elektronische startonderbreking is ontworpen om bescherming te geven tegen autodiefstal. Het is de bedoeling van het systeem om de motor van uw voertuig te blokkeren wanneer iemand probeert deze niet volgens de regels te starten. Alleen als een Keyless Operation System gebruikt wordt, dat in het startonderbrekingsstelsel “geprogrammeerd” is, kan er normaal gestart worden (onderhevig aan bepaalde voorwaarden).

Alle sleutels die bij uw nieuwe voertuig worden geleverd, zijn in de elektronica van de auto geprogrammeerd. Zie “Afstandsbediening: contactslot” op bladzijden 1-13 en 1-19.

#### OPMERKING

- Indien u een van de sleutels met afstandsbediening verliest, neem dan zo snel mogelijk contact op met een officieel MITSUBISHI MOTORS Service Centrum.  
Voor een vervang sleutel of extra reservesleutel begeeft u zich met uw voertuig en alle resterende sleutels naar uw officieel MITSUBISHI MOTORS Service Centrum. Alle sleutels moeten opnieuw in de startblokkeringcomputer worden geprogrammeerd. In de startblokkeringcomputer kunnen tot 4 verschillende sleutels worden geregistreerd.

#### Contactslot

E00306500375

Om diefstal te voorkomen, start de motor alleen als een vooraf geprogrammeerde Keyless Operation-sleutel wordt gebruikt. (Startonderbrekingsfunctie)  
Als u de Keyless Operation-sleutel bij u hebt, kunt u de motor starten door het contactslot te draaien. Zie ook "Starten en rijden: de motor starten" op bladzijden 4-16 en 4-17.

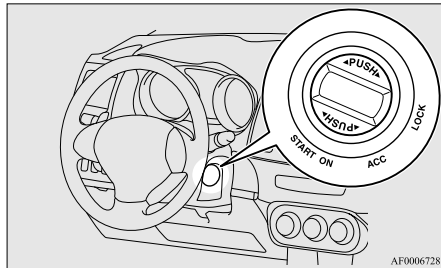

#### LOCK (PUSH OFF)

De stand waarbij het stuurslot is vergrendeld.

#### LOCK (PUSH ON)

Wanneer de controle van de identificatiecode binnen in het voertuig een overeenkomst oplevert, wordt de stuurwielvergrendeling opgeheven en kan het contactslot worden gedraaid.

#### ACC

De motor is uitgezet, maar het audiosysteem en andere elektrische systemen kunnen worden gebruikt.

#### ON

De motor draait en u kunt alle elektrische inrichtingen van het voertuig bedienen.

#### STARTEN

De startmotor werkt. Laat na het starten de sleutel los. Hij keert automatisch naar de "ON"-stand terug.

#### OPMERKING

- De Keyless Operation-sleutel is voorzien van een elektronische startonderbreking. Om de motor te starten moet de identificatiecode die de zender in de sleutel uitzendt, overeenkomen met de vooraf in de startonderbrekingscomputer geprogrammeerde code. Zie "Elektronisch startblokkeringssysteem (Anti-diefstalsysteem)" op pagina 1-12.

#### Afsluiten en openen

#### Bij het draaien van "LOCK" (PUSH OFF) naar "ACC"

Druk het contactslot in en verdraai het langzaam.

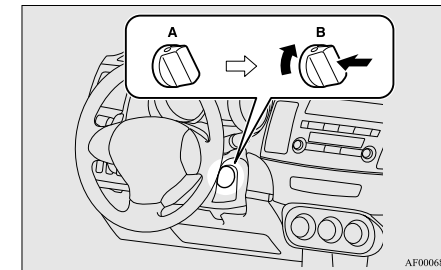

- A- Stuurwiel vergrendeld
- B- Stuurwiel ontgrendeld

#### OPMERKING

- Als het contactslot niet van de "LOCK"-stand (PUSH OFF) in de "ACC"-stand kan worden gezet, druk het contactslot dan nogmaals in terwijl u het stuurwiel iets draait en verdraai het contactslot.
- Het contactslot kan niet worden gedraaid als de Keyless Operation-sleutel zich niet in het voertuig bevindt. Zie "Actieradius voor het starten van de motor" op pagina 1-10.

#### Bij het draaien van "ACC" naar "LOCK"

[Voertuigen uitgerust met M/T]

Plaats de versnellingshendel in de "N"-stand (Neutraal) en draai het contactslot langzaam naar de "LOCK"-stand terwijl u het indrukt.

[Voertuigen uitgerust met CVT of Twin Clutch SST]

## Afsluiten en openen

Plaats eerst de keuzehendel (CVT) of de versnellingshendel (Twin Clutch SST) in de stand "P" (PARKEREN) en draai vervolgens langzaam het contactslot in de stand "LOCK" terwijl u het indrukt.

1

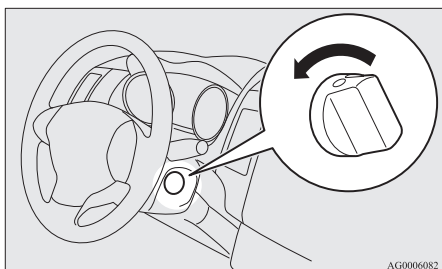

### OPMERKING

- Bij voertuigen met CVT of Twin Clutch SST kan het contactslot alleen in de "LOCK"-stand worden gedraaid als de keuzehendel (CVT) of versnellingshendel (Twin Clutch SST) in de "P"-stand (PARKEREN) staat.

## **⚠ OPGELET**

- Draai het contactslot niet in de "LOCK"-stand tijdens het rijden. U zou het stuur vergrendelen, waardoor uw voertuig onbestuurbaar wordt.
- Als u de motor tijdens het rijden stilzet, valt de rembekrachtiging uit, waardoor het remvermogen vermindert. Ook de stuurbekrachtiging werkt dan niet meer, waardoor de besturing van uw voertuig een grotere krachtinspanning vergt.

## **⚠ OPGELET**

- Laat het contactslot niet te lang in de "ON" of "ACC"-stand staan wanneer de motor niet draait. Zo voorkomt u dat de accu wordt ontladen.
- Draai het contactslot niet naar de "START"-stand terwijl de motor draait. Dit om de startmotor niet te beschadigen.





## Waarschuwing inschakelen

E00305900574

Om diefstal van het voertuig of het onbedoeld bedienen van de afstandsbediening te voorkomen, worden de zoemer en het informatiescherm van het multifunctionele display gebruikt om de bestuurder te waarschuwen.

Als een waarschuwing wordt ingeschakeld, controleer dan altijd het voertuig en de Keyless Operation-sleutel. De waarschuwing wordt ook weergegeven als er een storing in het Keyless Operation System is.





Neem contact op met een officieel MITSUBISHI MOTORS Service Centrum als een van de volgende waarschuwingen wordt geactiveerd.

Type 1 	Er is sprake van een storing in de afstandsbediening.
Type 2 	
Type 1 	De batterij in de sleutel van het Keyless Operation System is (bijna) leeg.
Type 2 	







In de volgende gevallen wordt een waarschuwing geactiveerd, maar deze kan door het volgen van de juiste procedure worden uitgeschakeld.

- De ID-codes van de sleutel met afstandsbediening en van de auto komen niet overeen.

## Afsluiten en openen

Type 1  KEY MISSING	Misschien hebt u een andere Keyless Operation-sleutel bij u met een verschillende code, of bevindt de Keyless Operation-sleutel zich buiten de actieradius.
Type 2  KEY NOT DETECTED	
Type 1  CONFIRM KEY LOCATION	Zie “Controlesysteem voor het uitnemen van de Keyless Operation-sleutel” op pagina 1-15.
Type 2  KEY NOT DETECTED	

- De portieren en het kofferluik worden niet vergrendeld hoewel u op de bestuurders- of bijrijdersportiervergrendel-/ontgrendelschakelaar of de vergrendelschakelaar van het kofferluik drukt.

Type 1  CONFIRM KEY LOCATION	Zie “Sleutelinsluitpreventiesysteem” op pagina 1-16.
Type 2  KEY STILL IN VEHICLE	
Type 1  CHECK DOORS	Zie “Open-portier-preventiesysteem” op pagina 1-16.
Type 2  CHECK DOORS	
Type 1  LOCK	Zie “Herinneringssysteem contactslot uitschakelen” op pagina 1-16.
Type 2  LOCK	

### Controlesysteem voor het uitnemen van de Keyless Operation-sleutel

E00308000345

Type 1



Type 2

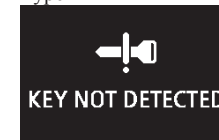

1

Wanneer het voertuig is geparkeerd met het contactslot in een andere stand dan “LOCK” (PUSH OFF) en u het portier sluit nadat u een van de portieren hebt geopend en de sleutel van het Keyless Operation System uit het voertuig hebt genomen, verschijnt een waarschuwing en klinkt de zoemer viermaal.

#### OPMERKING

- Als u de sleutel met afstandsbediening via een ruit uit de auto verwijderd, werkt het controlesysteem sleutel met afstandsbediening uit contactslot niet.

## Afsluiten en openen

1

- U kunt de instellingen van het controlesysteem sleutel met afstandsbediening uit contactslot wijzigen zodat dit werkt als de sleutel met afstandsbediening via een ruit uit de auto wordt verwijderd. Neem voor meer informatie contact op met een officieel MITSUBISHI MOTORS Service Centrum.
- Ook als de sleutel met afstandsbediening zich binnen het bereik voor het starten van de motor bevindt en de ID-codes van de sleutel en de auto niet overeenkomen, bijvoorbeeld door omgevingsomstandigheden of elektromagnetisme, wordt de waarschuwing mogelijk geactiveerd.

### Sleutelinsluitpreventiesysteem

E00308100489



Als u met het contactslot in de stand “LOCK” (PUSH OFF) alle portieren en het kofferluik sluit met de Keyless Operation-sleutel en vervolgens probeert de portieren en het kofferluik te vergrendelen door op de bestuurders- of bijrijdersportiervergrendel-/ontgrendelschakelaar of de vergrendelschakelaar van het kofferluik te drukken, verschijnt een waarschuwingsmelding op het display, klinkt de zoemer ongeveer 3 seconden en kunt u de portieren en het kofferluik niet vergrendelen.

### OPMERKING

- Zorg ervoor dat u de Keyless Operation-sleutel bij u hebt voordat u de portieren en het kofferluik vergrendelt. Ook als de Keyless Operation-sleutel zich nog in het voertuig bevindt, worden de portieren en het kofferluik mogelijk toch vergrendeld. Dit hangt af van de omgevingsomstandigheden en de sterkte van het draadloze signaal.

### Open-portier-preventiesysteem

E00308200435



Als u met het contactslot in de stand “LOCK” (PUSH OFF) probeert de portieren en het kofferluik te vergrendelen door op de bestuurders- of bijrijdersportiervergrendel-/ontgrendelschakelaar of de vergrendelschakelaar van het kofferluik te drukken terwijl een van de portieren of het kofferluik niet volledig gesloten is, verschijnt een waarschuwingsmelding op het display, klinkt de zoemer ongeveer 3 seconden en kunt u de portieren en het kofferluik niet vergrendelen.

### Herinneringssysteem contactslot uitschakelen

E00308300436

#### Type 1

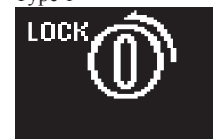

#### Type 2



Als u met het contactslot in een andere stand dan “LOCK” (PUSH OFF) alle portieren en het kofferluik sluit en vervolgens probeert de portieren en het kofferluik te vergrendelen door op de bestuurders- of bijrijdersportiervergrendel-/ontgrendelschakelaar of de vergrendelschakelaar van het kofferluik te drukken, verschijnt een waarschuwingsmelding op het display, klinkt de zoemer ongeveer 3 seconden en kunt u de portieren en het kofferluik niet vergrendelen.

## Stuurwielvergrendeling

E00306800088

### Vergrendelen

Draai het stuurwiel tot het vergrendeld is.

### Ontgrendelen

Draai het contactslot in de "ACC"-stand terwijl u zachtjes aan het stuurwiel draait.

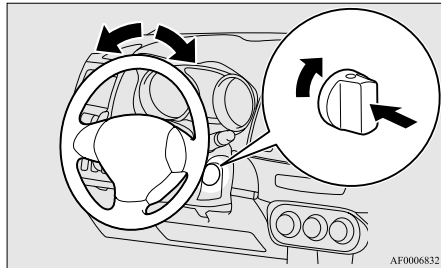

AF0006832

## **⚠ OPGELET**

- **Zorg dat u de sleutel bij u hebt wanneer u het voertuig verlaat.**  
Als uw voertuig moet worden gesleept, draait u het contactslot in de "ACC"-stand om het stuurwiel te ontgrendelen.

## Starten

E00306900438

### Tips voor het starten

- Bedien de startmotor niet langer dan 10 seconden ononderbroken om de accu niet te ontladen. Als de motor niet start, zet dan het contactslot opnieuw op "LOCK", wacht enkele seconden en probeer opnieuw.  
Door herhaalde malen te proberen terwijl de startmotor nog draait, wordt het startmechanisme beschadigd.
- Rijd na het starten van de motor bij koud weer gedurende enkele minuten met een laag toerental tot het staafdiagram van de koelvloeistoftemperatuur begint te bewegen. Anders zal de motor mogelijk niet soepel draaien en kan het voertuig gaan schokken of schommelen tijdens het rijden.  
Een langere opwarmperiode leidt alleen tot extra brandstofverbruik.
- [Voor voertuigen uitgerust met Twin Clutch SST]  
Het volgende kan zich voordoen na het starten van de motor, maar dit is normaal.
  - U kunt werkgeluiden van de Twin Clutch SST horen en trillingen in de carrosserie voelen.
  - Als u de versnellingshendel in de "N"-stand (NEUTRAAL) plaatst en het gaspedaal indrukt, kan het motortoerental slechts beperkt worden verhoogd.
- [Dieselvoertuigen]  
Wanneer het voertuig stilstaat met het koppelpedaal volledig ingedrukt, stijgt het motortoerental zelfs als het gaspedaal wordt ingedrukt niet verder dan 3.000 tr/min om de motor te beschermen.

## Afsluiten en openen

## **⚠ WAARSCHUWING**

- **Laat de motor in een gesloten of slecht geventileerde ruimte nooit langer draaien dan nodig om er binnen of buiten te rijden. Koolmonoxidegassen zijn reukloos en kunnen dodelijk zijn.**

## **⚠ OPGELET**

- **Probeer uw voertuig nooit te starten door het te duwen of te slepen.**
- **Voer het motortoerental en de snelheid niet te hoog op zolang de motor niet opgewarmd is.**
- **Laat het contactslot los zodra de motor draait; dit om beschadiging van de startmotor te voorkomen.**

### De motor starten (benzinevoertuigen)

E00307000595

De motor moet als volgt worden gestart:

1. Doe de veiligheidsgordel om.
2. Zorg ervoor dat de handrem is aangetrokken.
3. Druk het rempedaal in en houd het ingedrukt.
4. Druk het koppelpedaal volledig in. (M/T)

### OPMERKING

- Bij voertuigen met het Auto Stop & Go (AS&G)-systeem werkt de startmotor alleen als het koppelpedaal volledig is ingedrukt (Koppelingvergrendeling).
5. Bij voertuigen uitgerust met M/T plaatst u de versnellingshendel in de "N"-stand (Neutraal).

1

## Afsluiten en openen

Bij voertuigen met CVT of Twin Clutch SST moet de keuzehendel (CVT) of de versnellingshendel (Twin Clutch SST) in de “P”-stand (PARKEREN) staan.

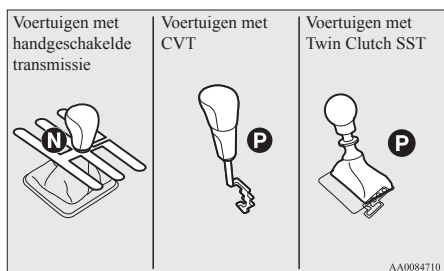

### OPMERKING

- Bij voertuigen met CVT werkt de startmotor alleen als de keuzehendel in de “P”-stand (PARKEREN) of de “N”-stand (NEUTRAAL) staat.

Bij voertuigen met Twin Clutch SST gaat de startmotor alleen draaien als de versnellingshendel in de “P”-stand (PARKEREN) staat of de hendel in de “N”-stand (NEUTRAAL) staat met het rempedaal ingedrukt.

Start de motor uit veiligheidsoverwegingen in de “P”-stand (PARKEREN) zodat de wielen vergrendeld zijn.

6. Draai het contactslot op “ON” en controleer of alle waarschuwingslampjes goed werken voor u de motor start.
7. Draai het contactslot in de “START”-stand zonder het gaspedaal in te drukken en laat de sleutel los zodra de motor start.

### OPMERKING

- Bij het starten van de motor kunnen kleine geluiden hoorbaar zijn. Deze verdwijnen naarmate de motor opwarmt.

### De motor starten (dieselvoertuigen)

E00308600080

1. Doe de veiligheidsgordel om.
2. Zorg ervoor dat de handrem is aangetrokken.
3. Druk het rempedaal in en houd het ingedrukt.
4. Druk het koppelingspedaal volledig in.

### OPMERKING

- Bij voertuigen met het Auto Stop & Go (AS&G)-systeem werkt de startmotor alleen als het koppelingspedaal volledig is ingedrukt (Koppelingvergrendeling).

5. Plaats de versnellingshendel in de stand “N” (Neutraal).

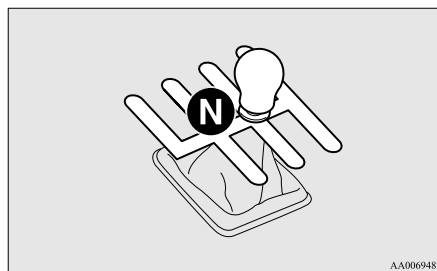

6. Draai het contactslot in de “ON”-stand. Het controlelampje van de dieselvoorverwarming licht eerst op en dooft dan na enkele ogenblikken; dit betekent dat de motor voldoende is voorverwarmd.

### OPMERKING

- Als de motor koud is, blijft het controlelampje van de dieselvoorverwarming langer branden.
- Als de motor niet is gestart binnen zowat 5 seconden nadat het controlelampje van de dieselvoorverwarming is gedoofd, zet het contactslot dan terug in de stand “LOCK”. Draai het contactslot vervolgens weer in de “ON”-stand om de motor opnieuw voor te gloeien.
- Als de motor warm is, licht het controlelampje van de dieselvoorverwarming niet op, zelfs niet als het contactslot in de stand “ON” wordt gedraaid. Start de motor door het contactslot onmiddellijk in de “START”-stand te draaien.

7. Draai het contactslot in de “START”-stand en laat het los wanneer de motor start.

### OPMERKING

- Bij het starten van de motor kunnen kleine geluiden hoorbaar zijn. Deze verdwijnen naarmate de motor opwarmt.

### De MIVEC-motor gebruiken

De MIVEC-motor regelt de kleptiming automatisch afhankelijk van de rijomstandigheden voor maximale motorprestaties.

### OPMERKING

- Om de motor te beschermen, is het mogelijk dat de hogesnelheidsfunctie niet wordt gekozen als de temperatuur van de motorkoelvloeistof laag is.

## Bediening zonder de functie Keyless Operation

E00306000077

### Noodsleutel

E00307200135

De nood sleutel is in de Keyless Operation-sleutel ingebouwd. Als de functie Keyless Operation niet kan worden gebruikt, bijvoorbeeld omdat de batterij van de Keyless Operation-sleutel (bijna) leeg is of de accu van het voertuig ontladen is, kunt u met de nood sleutel de portieren vergrendelen en ontgrendelen en de motor starten. Als u de nood sleutel (1) wilt gebruiken, ontgrendelt u de vergrendelingsknop (2) en neemt u de nood sleutel uit de Keyless Operation-sleutel (3).

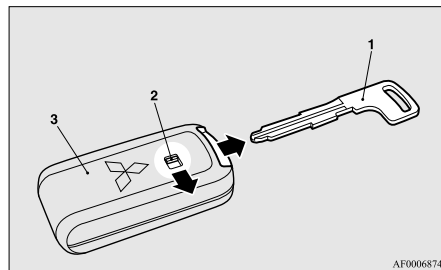

AF0006874

### OPMERKING

- Gebruik de nood sleutel alleen in noodgevallen. Als de batterij van de Keyless Operation-sleutel leeg is, vervang deze dan zo spoedig mogelijk zodat u de Keyless Operation-sleutel weer kunt gebruiken.
- Steek de nood sleutel na gebruik altijd weer terug in de Keyless Operation-sleutel.

## Het portier vergrendelen en ontgrendelen

Als u de nood sleutel naar voren draait, vergrendelt u het portier; als u deze naar achteren draait, ontgrendelt u het portier. Zie ook “Vergrendelen en ontgrendelen: portieren” op pagina 1-27.

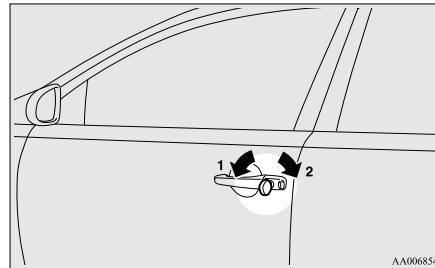

AA0068549

- 1- Vergrendelen
- 2- Ontgrendelen

## Elektronisch startblokkeringssysteem (Antidiefstalsysteem)

E00307300383

De elektronische startonderbreking is ontworpen om bescherming te geven tegen autodiefstal. Het is de bedoeling van het systeem om de motor van uw voertuig te blokkeren wanneer iemand probeert deze niet volgens de regels te starten. Alleen als een Keyless Operation System gebruikt wordt, dat in het startonderbrekingssysteem “geprogrammeerd” is, kan er normaal gestart worden (onderhevig aan bepaalde voorwaarden).

Alle sleutels die bij uw nieuwe voertuig worden geleverd, zijn in de elektronica van de auto geprogrammeerd. Zie “Afstandsbediening: contactslot” op bladzijden 1-13 en 1-19.

## OPMERKING

- Indien u een van de sleutels met afstandsbediening verliest, neem dan zo snel mogelijk contact op met een officieel MITSUBISHI MOTORS Service Centrum. Voor een vervang sleutel of extra reservesleutel begeeft u zich met uw voertuig en alle resterende sleutels naar uw officieel MITSUBISHI MOTORS Service Centrum. Alle sleutels moeten opnieuw in de startblokkeringssysteem worden geprogrammeerd. In de startblokkeringssysteem kunnen tot 4 verschillende sleutels worden geregisteerd.

## Contactslot

E00307400397

Om diefstal van het voertuig te voorkomen, kan de motor alleen worden gestart met de nood sleutel als de vooraf geregistreerde Keyless Operation-sleutel is ingestoken. (Elektronische startblokkering) Zie ook “Starten en rijden: de motor starten” op bladzijden 4-16, 4-17.

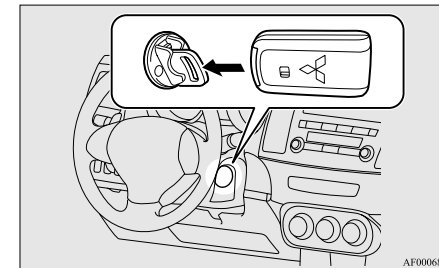

AF0006816

## VERGRENDELEN

De motor draait niet meer en het stuurwiel is vergrendeld. In deze stand kan de nood sleutel in het slot gestoken of eruit verwijderd worden.

## Afsluiten en openen

### ACC

De motor is uitgezet, maar het audiosysteem en andere elektrische systemen kunnen worden gebruikt.

### ON

De motor draait en u kunt alle elektrische inrichtingen van het voertuig bedienen.

## 1

### STARTEN

De startmotor werkt. Laat na het starten de nood sleutel los, zodat deze automatisch naar de "ON"-stand terugkeert.

### OPMERKING

- De Keyless Operation-sleutel is voorzien van een elektronische startonderbreking. Om de motor te starten moet de identificatiecode die de zender in de sleutel uitzendt, overeenkomen met de vooraf in de startonderbrekingscomputer geprogrammeerde code. Zie "Elektronisch startblokkeringsstelsysteem (Antidiefstalsysteem)" op pagina 1-19.

### Bij het draaien van "LOCK" naar "ACC"

1. Neem de nood sleutel uit de Keyless Operation-sleutel. Zie "Noodsleutel" op pagina 1-19.

2. Verwijder de afdekking van het contactslot terwijl u op de ontgrendelknoppen (A) drukt.

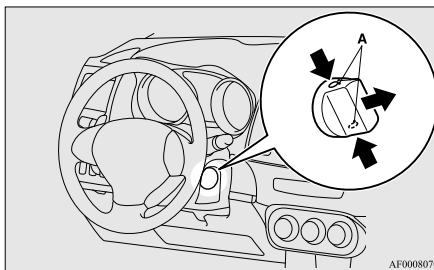

3. Steek de nood sleutel in het contactslot en draai langzaam terwijl u duwt.

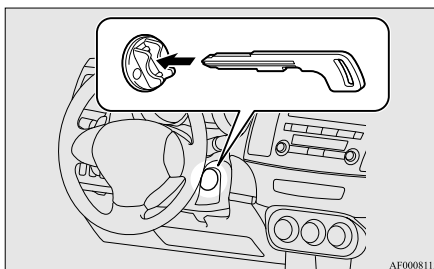

### OPMERKING

- Als het contactslot niet van de "LOCK"-stand naar de "ACC"-stand gaat, draait u het stuurwiel iets naar rechts en naar links terwijl u het contactslot draait.

### Bij het draaien van "ACC" naar "LOCK"

1. [Voertuigen uitgerust met M/T]

Duw de nood sleutel in in de "ACC"-stand en houd deze ingedrukt totdat de sleutel in de "LOCK"-stand is gedraaid en trek hem dan uit het slot.

[Voertuigen uitgerust met CVT of Twin Clutch SST]

Zet eerst de keuzehendel (CVT) of de versnellingshendel (Twin Clutch SST) in de "P"-stand (PARKEREN), duw de nood sleutel in in de "ACC"-stand en houd deze ingedrukt totdat de sleutel in de "LOCK"-stand is gedraaid en trek hem dan uit het slot.

2. Breng de afdekking van het contactslot aan.
3. Steek de nood sleutel weer in de Keyless Operation-sleutel.

### OPMERKING

- Bij voertuigen met CVT of Twin Clutch SST kan de nood sleutel alleen worden verwijderd als de keuzehendel (CVT) of de versnellingshendel (Twin Clutch SST) in de "P"-stand (PARKEREN) staat.
- Laat de afdekking altijd op het contactslot zitten wanneer u de nood sleutel niet gebruikt. Anders bestaat de kans dat er vuil of stof in het sleutelgat van het contactslot komt en een storing veroorzaakt.

## **⚠ OPGELET**

- Verwijder de nood sleutel nooit tijdens het rijden uit het contactslot. U zou het stuur vergrendelen, waardoor uw voertuig onbestuurbaar wordt.

## **⚠ OPGELET**

- Als u de motor tijdens het rijden stilzet, valt de rembekrachtiging uit, waardoor het remvermogen vermindert. Ook de stuurbekrachtiging werkt dan niet meer, waardoor de besturing van uw voertuig een grotere krachtinspanning vergt.
- Laat het contactslot niet te lang in de “ON” of “ACC”-stand staan wanneer de motor niet draait. Zo voorkomt u dat de accu wordt ontladen.
- Draai het contactslot niet naar de “START”-stand terwijl de motor draait. Dit om de startmotor niet te beschadigen.

### *Stuurwielvergrendeling*

E00307500066

#### **Vergrendelen**

Draai de nood sleutel in de “LOCK”-stand. Draai het stuurwiel tot het vergrendeld is.

#### **Ontgrendelen**

Draai de nood sleutel in de “ACC”-stand terwijl u zachtjes aan het stuurwiel draait.

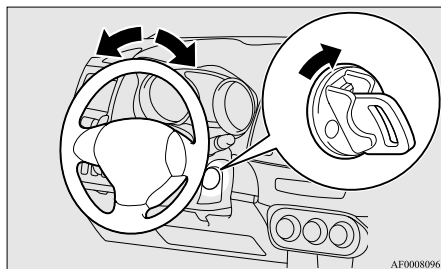

## **⚠ OPGELET**

- Verwijder de nood sleutel wanneer u het voertuig verlaat. In sommige landen is het verboden de sleutel in het voertuig te laten wanneer dit geparkeerd staat.

### *Starten*

E00307600399

#### **Tips voor het starten**

- Bedien de startmotor niet langer dan 10 seconden ononderbroken om de accu niet te ontladen. Als de motor niet start, zet dan het contactslot opnieuw op “LOCK”, wacht enkele seconden en probeer opnieuw. Door herhaalde malen te proberen terwijl de startmotor nog draait, wordt het startmechanisme beschadigd.
- Rijd na het starten van de motor bij koud weer gedurende enkele minuten met een laag toerental tot het staafdiagram van de koelvloeistoftemperatuur begint te bewegen. Anders zal de motor mogelijk niet soepel draaien en kan het voertuig gaan schokken of schommelen tijdens het rijden. Een langere opwarmperiode leidt alleen tot extra brandstofverbruik.
- [Voor voertuigen uitgerust met Twin Clutch SST]  
Het volgende kan zich voordoen na het starten van de motor, maar dit is normaal.
  - U kunt werkgeluiden van de Twin Clutch SST horen en trillingen in de carrosserie voelen.

### *Afsluiten en openen*

- Als u de versnellingshendel in de “N”-stand (NEUTRAAL) plaatst en het gaspedaal indrukt, kan het motortoerental slechts beperkt worden verhoogd.
- [Dieselvoertuigen]  
Wanneer het voertuig stilstaat met het koppelpedaal volledig ingedrukt, stijgt het motortoerental zelfs als het gaspedaal wordt ingedrukt niet verder dan 3.000 tr/min om de motor te beschermen.

1

## **⚠ WAARSCHUWING**

- Laat de motor in een gesloten of slecht geventileerde ruimte nooit langer draaien dan nodig om er binnen of buiten te rijden. Koolmonoxidegassen zijn reukloos en kunnen dodelijk zijn.

## **⚠ OPGELET**

- Probeer uw voertuig nooit te starten door het te duwen of te slepen.
- Voer het motortoerental en de snelheid niet te hoog op zolang de motor niet opgewarmd is.
- Laat de nood sleutel los zodra de motor draait; dit om beschadiging van de startmotor te voorkomen.

### *De motor starten (benzinevoertuigen)*

E00307800577

De motor moet als volgt worden gestart:

1. Doe de veiligheids gordel om.
2. Zorg ervoor dat de handrem is aangetrokken.
3. Druk het rempedaal in en houd het ingedrukt.
4. Druk het koppelpedaal volledig in. (M/T)

OG4D12E1

1-21

## Afsluiten en openen

### OPMERKING

- Bij voertuigen met het Auto Stop & Go (AS&G)-systeem werkt de startmotor alleen als het koppelingspedaal volledig is ingedrukt (Koppelingvergrendeling).

5. Bij voertuigen uitgerust met M/T plaatst u de versnellingshendel in de "N"-stand (Neutraal).

Bij voertuigen met CVT of Twin Clutch SST moet de keuzehendel (CVT) of de versnellingshendel (Twin Clutch SST) in de "P"-stand (PARKEREN) staan.

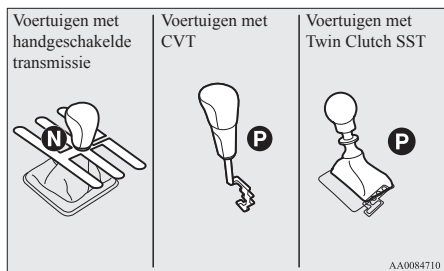

### OPMERKING

- Bij voertuigen met CVT werkt de startmotor alleen als de keuzehendel in de "P"-stand (PARKEREN) of de "N"-stand (NEUTRAAL) staat.

Bij voertuigen met Twin Clutch SST gaat de startmotor alleen draaien als de versnellingshendel in de "P"-stand (PARKEREN) staat of de hendel in de "N"-stand (NEUTRAAL) staat met het rempedaal ingedrukt.

Start de motor uit veiligheidsoverwegingen in de "P"-stand (PARKEREN) zodat de wielen vergrendeld zijn.

6. Houd de ontgrendelknoppen (A) ingedrukt en verwijder de afdekking van het contactslot.

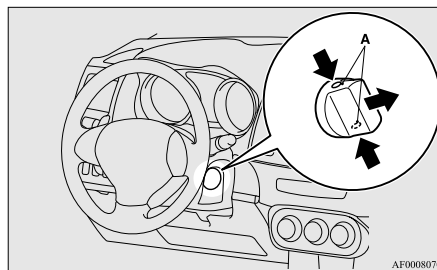

7. Steek de nood sleutel in het contactslot.

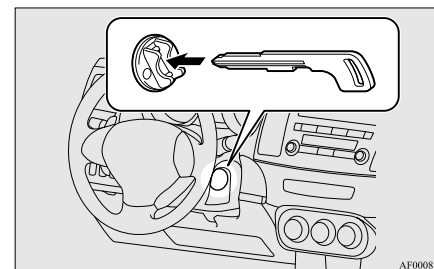

8. Steek de Keyless Operation-sleutel in de nood sleutel.

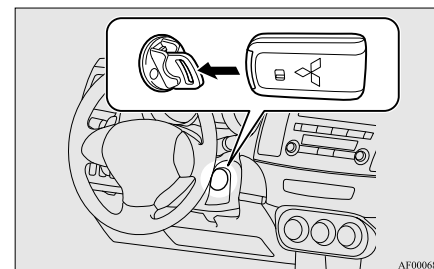

9. Draai de nood sleutel met de Keyless Operation-sleutel in de "ON"-stand en controleer of alle waarschuwingslampjes juist werken, voordat u de motor start.

10. Draai de nood sleutel met de Keyless Operation-sleutel in de "START"-stand zonder het gaspedaal in te drukken en laat de sleutel los zodra de motor start.

#### OPMERKING

- Bij het starten van de motor kunnen kleine geluiden hoorbaar zijn. Deze verdwijnen naarmate de motor opwarmt.

11. Neem de Keyless Operation-sleutel uit de nood sleutel.

### **WAARSCHUWING**

- Zorg ervoor dat u de Keyless Operation-sleutel uit de nood sleutel neemt wanneer de motor is gestart. Zo niet, dan kan de Keyless Operation-sleutel op de grond vallen en de pedaalbediening belemmeren. De Keyless Operation-sleutel zou ook kunnen voorkomen dat de bestuurdersknie-airbag (indien aanwezig) wordt opgeblazen of zou de sleutel naar voren kunnen schieten wanneer de airbag wordt opgeblazen en ernstig letsel kunnen veroorzaken.

#### OPMERKING

- Als de nood sleutel aan een sleutelhanger hangt, kan het onmogelijk zijn om de Keyless Operation-sleutel in de nood sleutel te steken, waardoor de motor niet kan worden gestart. Verwijder de nood sleutel eerst van de sleutelhanger als u hem gebruikt om de motor te starten.

#### *De motor starten (dieselvoertuigen)*

E00308800109

1. Doe de veiligheidsgordel om.
2. Zorg ervoor dat de handrem is aangetrokken.
3. Druk het rempedaal in en houd het ingedrukt.
4. Druk het koppelingspedaal volledig in.

#### OPMERKING

- Bij voertuigen met het Auto Stop & Go (AS&G)-systeem werkt de startmotor alleen als het koppelingspedaal volledig is ingedrukt (Koppelingvergrendeling).

5. Plaats de versnellingshendel in de stand "N" (Neutraal).

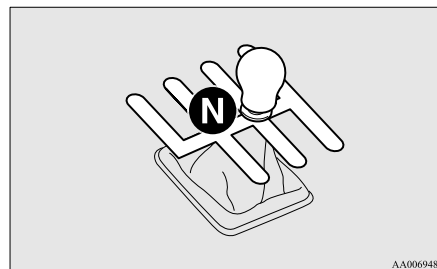

6. Houd de ontgrendelknoppen (A) ingedrukt en verwijder de afdekking van het contactslot.

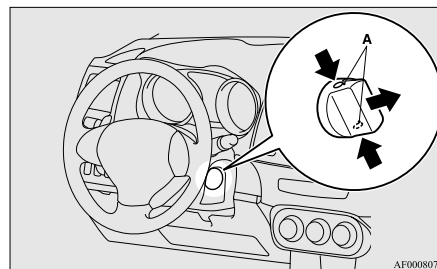

### Afsluiten en openen

7. Steek de nood sleutel in het contactslot.

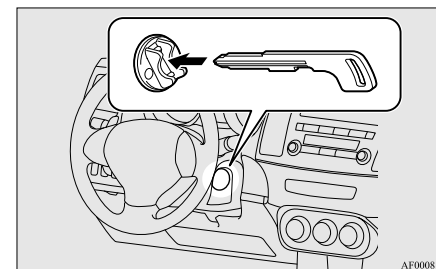

8. Steek de Keyless Operation-sleutel in de nood sleutel.

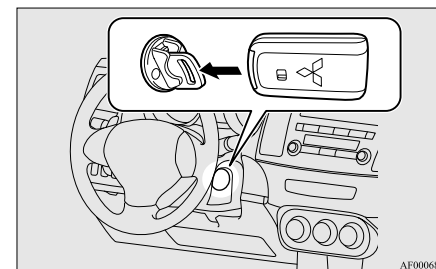

9. Draai de nood sleutel met de Keyless Operation-sleutel in de "ON"-stand. Het controlelampje van de dieselvoorverwarming licht eerst op en dooft dan na enkele ogenblikken; dit betekent dat de motor voldoende is voorverwarmd.

1

## Afsluiten en openen

### OPMERKING

- Als de motor koud is, blijft het controlelampje van de dieselveerwarming langer branden.
- Wanneer de motor niet is gestart binnen zowat 5 seconden nadat het controlelampje van de dieselveerwarming is gedoofd, zet dan de contactsleutel opnieuw in de stand "LOCK". Draai de nood sleutel vervolgens weer in de stand "ON" om opnieuw voor te gloeien.
- Als de motor warm is, gaat het controlelampje diesel voorverwarming niet branden, zelfs wanneer de nood sleutel in de "ON"-stand gedraaid wordt.  
Start de motor door de nood sleutel onmiddellijk in de "START"-stand te draaien.

10. Draai de nood sleutel met de Keyless Operation-sleutel in de "START"-stand zonder het gaspedaal in te drukken en laat de sleutel los zodra de motor start.

### OPMERKING

- Bij het starten van de motor kunnen kleine geluiden hoorbaar zijn. Deze verdwijnen naarmate de motor opwarmt.

#### De MIVEC-motor gebruiken

De MIVEC-motor regelt de kleptiming automatisch afhankelijk van de rijomstandigheden voor maximale motorprestaties.

### OPMERKING

- Om de motor te beschermen, is het mogelijk dat de hogesnelheidsfunctie niet wordt gekozen als de temperatuur van de motorkoelvloeistof laag is.

11. Neem de Keyless Operation-sleutel uit de nood sleutel.

## **WAARSCHUWING**

- **Zorg ervoor dat u de Keyless Operation-sleutel uit de nood sleutel neemt wanneer de motor is gestart. Zo niet, dan kan de Keyless Operation-sleutel op de grond vallen en de pedaalbediening belemmeren. De Keyless Operation-sleutel zou ook kunnen voorkomen dat de bestuurdersknie-airbag wordt opgeblazen of zou de sleutel naar voren kunnen schieten wanneer de airbag wordt opgeblazen en ernstig letsel kunnen veroorzaken.**

### OPMERKING

- Als de nood sleutel aan een sleutelhanger hangt, kan het onmogelijk zijn om de Keyless Operation-sleutel in de nood sleutel te steken, waardoor de motor niet kan worden gestart. Verwijder de nood sleutel eerst van de sleutelhanger als u hem gebruikt om de motor te starten.

## Centrale portiervergrendeling met afstandsbediening

E00307700693

Alle portieren en het kofferluik worden vergrendeld of ontgrendeld als u op de afstandsbedieningschakelaar drukt. U kunt er ook de buitenspiegels mee bedienen.

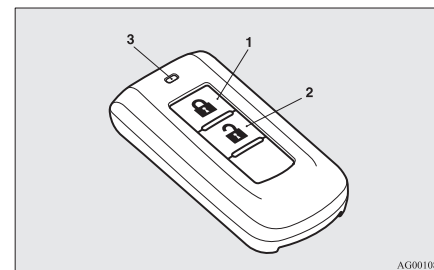

- 1- Vergrendelschakelaar "LOCK" (🔒)
- 2- Ontgrendelschakelaar "UNLOCK" (🔓)
- 3- Controlelampje

### Vergrendelen

Druk de vergrendelschakelaar (LOCK) (1) in. Alle portieren en het kofferluik worden vergrendeld. De lampen van de richtingaanwijzers knipperen eenmaal.

### OPMERKING

- Door bij een voertuig met een Dead Lock-systeem tweemaal na elkaar op de vergrendelschakelaar LOCK (1) te drukken, wordt het Dead Lock-systeem ingesteld. (Zie "Het systeem instellen" op pagina 1-31.)

### Ontgrendelen

Druk de ontgrendelschakelaar (UNLOCK) (2) in. Alle portieren en het kofferluik worden ontgrendeld. Als de schakelaar van de interieurlamp vooraan (indien aanwezig) in de "DOOR"-stand staat of de schakelaar van de interieurlamp achteraan (behalve bij voertuigen met schuifdak) zich op dat moment in de middelste stand (•) bevindt, gaat de interieurlamp ongeveer 15 seconden lang branden en knipperen de lampen van de richtingaanwijzers tweemaal.

Behalve bij voertuigen voor Rusland, Kazachstan en Oekraïne kunnen ook de parkeerlichten en achterlichten worden ingesteld om 30 seconden te branden.

Zie "Instrumenten en controleorganen: Welkomstverlichting" op pagina 3-48

### OPMERKING

- Bij voertuigen die zijn uitgerust met een schakelaar voor centrale portiervergrendeling kan de portier- en kofferluikontgrendelingsfunctie zo worden ingesteld dat alleen het bestuurdersportier wordt ontgrendeld wanneer de ontgrendelschakelaar (2) eenmaal wordt ingedrukt.

Als de ontgrendelingsfunctie voor de portieren en het kofferluik zo wordt ingesteld om als hierboven beschreven te werken, worden alle portieren en het kofferluik ontgrendeld als twee keer na elkaar op de ontgrendelschakelaar wordt gedrukt.

Zie "Instellen van de portier- en kofferluikontgrendelingsfunctie" op pagina 1-26.

### Bediening van het Dead Lock-systeem

Bij een voertuig met een Dead Lock-systeem kan het Dead Lock-systeem worden ingesteld met de afstandsbediening. (Zie "Dead Lock-systeem" op pagina 1-31.)

### Bediening van de buitenspiegels (voertuigen die van een inklapschakelaar van de spiegels zijn voorzien)

E00311200152

### Inklappen

Druk binnen 30 seconden na het vergrendelen van de portieren en het kofferluik met de vergrendelschakelaar (1) tweemaal snel op de vergrendelschakelaar om de buitenspiegels in te klappen.

### Uitklappen

Druk binnen 30 seconden na het ontgrendelen van de portieren en het kofferluik met de ontgrendelschakelaar (2) tweemaal snel op de ontgrendelschakelaar om de buitenspiegels uit te klappen.

De buitenspiegels werken oorspronkelijk niet zoals hierboven beschreven. Als u wilt dat de spiegels werken zoals hierboven beschreven, moet u ze zo instellen dat ze niet worden in-/uitgeklapt wanneer de portieren en het kofferluik worden vergrendeld/ontgrendeld met de centrale portiervergrendeling met afstandsbediening of het Keyless Operation System. Zie "Starten en rijden: buitenspiegels" op pagina 4-11.

Neem contact op met een officieel MITSUBISHI MOTORS Service Centrum voor nadere bijzonderheden.

Bij een voertuig dat is uitgerust met het MITSUBISHI multicomunicatiesysteem (MMCS) kan de instelling worden veranderd via schermbediening.

Raadpleeg de afzonderlijke gebruikershandleiding voor meer informatie.

### OPMERKING

- Het controlelampje (3) licht op telkens een schakelaar wordt ingedrukt.
- Bij voertuigen met een inklapschakelaar voor de spiegels, worden de buitenspiegels automatisch in- of uitgeklapt wanneer alle portieren en het kofferluik worden vergrendeld of ontgrendeld met de afstandsbedieningsschakelaars van de centrale portiervergrendeling met afstandsbediening. Zie "Starten en rijden: buitenspiegels" op pagina 4-11.
- Wanneer de ontgrendelschakelaar (2) wordt ingedrukt en binnen ongeveer 30 seconden geen van de portieren of het kofferluik worden geopend, zullen deze automatisch opnieuw worden vergrendeld.
- De functies kunnen als volgt worden veranderd:

## Afsluiten en openen

1

Neem voor meer informatie contact op met een officieel MITSUBISHI MOTORS Service Centrum.

Bij voertuigen die zijn uitgerust met het MITSUBISHI multicomunicatiesysteem (MMCS) kunnen instellingen worden veranderd door bediening van het scherm. Raadpleeg de afzonderlijke gebruikershandleiding voor meer informatie.

- De tijd voor de automatische hervergrendeling kan worden veranderd.
- De bevestiging van de bediening active- ren (knipperen van de lampen van de richtingaanwijzers) alleen tijdens vergrendelen of alleen tijdens ontgrendelen.
- Het is mogelijk om de bevestigingsfunctie (die het vergrendelen of ontgrendelen van de portieren en het kofferluik aangeeft door het knipperen van de lampen van de richtingaanwijzers) uit te schakelen.
- Het aantal keren dat de richtingaanwijzers door de bevestigingsfunctie knipperen, kan worden veranderd.
- De centrale portiervergrendeling met afstandsbediening werkt in de volgende gevallen niet:
  - De sleutel is in het contactslot blijven steken.
  - Het portier of kofferluik is open.
- De afstandsbediening kan tot op ongeveer 4 m van het voertuig worden gebruikt. Het zendbereik van de afstandsbediening kan echter worden gewijzigd als het voertuig zich in de buurt van een elektriciteitscentrale, een TV- of radiozendmast bevindt.
- Indien een van de volgende problemen optreedt, kan het dat de accu leeg is.

- De afstandsbediening wordt op de juiste afstand van het voertuig gebruikt, maar de portieren en de achterklep worden daarvoor niet vergrendeld/ontgrendeld.
- Het controlelampje (3) is gedimd of licht niet op.

Neem voor meer informatie contact op met een officieel MITSUBISHI MOTORS Service Centrum.

Zie “Werkwijze voor het vervangen van de batterij in de afstandsbediening” op pagina 1-26 als u de batterij zelf vervangt.

- Indien u de afstandsbediening kwijt bent of deze beschadigd is, neem dan contact op met een officieel MITSUBISHI MOTORS Service Centrum om deze te vervangen.
  - Als u een extra afstandsbedieningsschakelaar wilt hebben, neem dan contact met uw officieel MITSUBISHI MOTORS Service Centrum op.
- Voor uw voertuig zijn er maximaal 4 afstandsbedieningen beschikbaar.

### ***Instelling van de portier- en kofferluikontgrendelingsfunctie (voertuigen uitgerust met schakelaar centrale portiervergrendeling)***

E00310400056

De portier- en kofferluikontgrendelingsfunctie kan in de onderstaande twee standen worden ingesteld. Telkens als de portier- en kofferluikontgrendelingsfunctie wordt ingesteld, is een geluidssignaal hoorbaar dat de stand van de portier- en kofferluikontgrendelingsfunctie aangeeft.

Aantal geluidssignalen	Slijtage
Eén geluidssignaal	De portieren en het kofferluik ontgrendelen
Twee geluidssignalen	Alleen het bestuurdersportier ontgrendelen

1. Draai het contactslot in de stand “LOCK”. Als u de motor met de sleutel hebt gestart, moet u de sleutel uit het contactslot verwijderen.
2. Zet de combinatieschakelaar van grootlichten en dimlicht in de stand “OFF” en laat het bestuurdersportier open.
3. Druk de vergrendelschakelaar (1) 4 tot 10 seconden lang in en druk ondertussen op de ontgrendelschakelaar (2).
4. Laat achtereenvolgens de vergrendel- en ontgrendelschakelaar los binnen 10 seconden na het indrukken van de vergrendelschakelaar in stap 3.

### OPMERKING

- Bij voertuigen die zijn uitgerust met het Mitsubishi multicomunicatiesysteem (MMCS) kunnen instellingen worden veranderd door bediening van het scherm. Raadpleeg de afzonderlijke gebruikershandleiding voor meer informatie.

### ***Werkwijze voor het vervangen van de batterij in de afstandsbediening***

E00309600016

1. Ontlaad de statische elektriciteit van uw lichaam door een geaard metaal voorwerp aan te raken voordat u de batterij vervangt.
2. Als de markering van MITSUBISHI naar u gericht is, kunt u het met een doek bedekte

uiteinde van een rechte (of min-) schroevendraaier in de keep van de behuizing plaatsen. Open op die manier de behuizing.

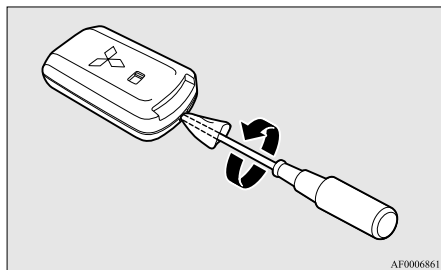

#### OPMERKING

- Zorg ervoor dat het MITSUBISHI-logo naar u toe is gericht. Als het MITSUBISHI-logo niet naar u gericht is en u opent de behuizing toch, kan de zender van de afstandsbediening naar buiten komen.

3. Verwijder de oude batterij.

4. Plaats een nieuwe batterij met de +-zijde (A) naar boven.

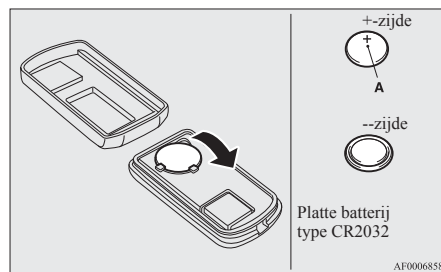

5. Sluit de behuizing goed.  
6. Controleer de werking van de afstandsbediening.

#### OPMERKING

- U kunt een vervangbatterij kopen in een elektrowinkel.
- Indien gewenst kunt u de batterij ook laten vervangen bij een officieel MITSUBISHI MOTORS Service Centrum.

#### **⚠ OPGELET**

- Houd water, stof en dergelijke uit de buurt van de behuizing van de afstandsbediening wanneer deze geopend is. Raak evenmin de interne delen aan.

Afsluiten en openen

## Portieren

E00300402158

### **⚠ OPGELET**

- Zorg ervoor dat de portieren gesloten zijn: rijden met niet volledig gesloten portieren is gevaarlijk.
- Laat kinderen nooit zonder toezicht achter in de wagen.
- Vergrendel de portieren niet als de sleutel zich nog in het voertuig bevindt.

1

#### OPMERKING

- Om vergrendeling van de portieren te voorkomen terwijl de sleutel in het voertuig is, kan het bestuurdersportier noch met de vergrendelknop op het bestuurdersportier noch met de sleutel of met de schakelaar van de centrale portiervergrendeling (voertuigen uitgerust met schakelaar voor centrale portiervergrendeling) worden vergrendeld wanneer het open is.

## Afsluiten en openen

### Ver- of ontgrendelen met de sleutel

1

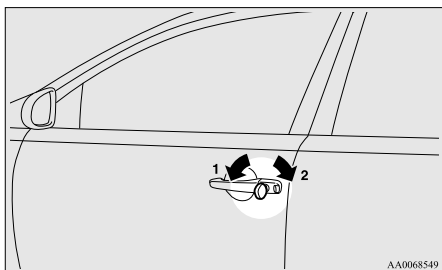

- 1- Vergrendelen
- 2- Ontgrendelen

#### OPMERKING

- Wanneer een voertuig met een schakelaar voor centrale portiervergrendeling wordt vergrendeld of ontgrendeld met de sleutel, wordt alleen het bestuurdersportier vergrendeld of ontgrendeld.

Om alle portieren en het kofferluik te vergrendelen of te ontgrendelen, gebruikt u de schakelaar van de centrale portiervergrendeling, de centrale portiervergrendeling met afstandsbediening of de functie "Keyless Operation". Zie "Centrale portiervergrendeling" op pagina 1-29.

Zie "Centrale portiervergrendeling met afstandsbediening" op bladzijden 1-04 en 1-24, en "Bediening met de functie Keyless Operation" op pagina 1-10.

- Als het voertuig met een Keyless Operation System is uitgerust, kan het portier met de nood sleutel worden vergrendeld en ontgrendeld. Zie "Noodsleutel" op pagina 1-19.

### Ver- of ontgrendelen van binnenin het voertuig

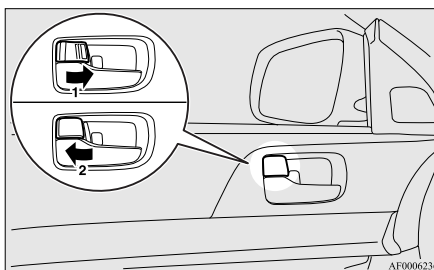

- 1- Vergrendelen
- 2- Ontgrendelen

Trek de portierhendel binnenin het voertuig naar u toe om het portier te openen.

#### OPMERKING

- Het bestuurdersportier kan worden geopend zonder de vergrendelknop te gebruiken door aan de portierhendel aan de binnenkant te trekken. Behalve voor voertuigen die zijn uitgerust met een schakelaar voor centrale portiervergrendeling, worden alle andere portieren tegelijkertijd ontgrendeld.

- In een voertuig dat van een Dead Lock System is voorzien, is het niet mogelijk om het portier te ontgrendelen door de vergrendelingsknop in de ontgrendelstand te zetten terwijl het Dead Lock System is ingesteld. (Zie "Dead Lock-systeem" op pagina 1-31.)

### Vergrendelen zonder de sleutel te gebruiken

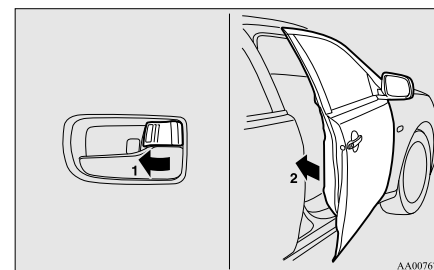

Schuif de vergrendelknop (1) aan de binnenkant in de vergrendelstand en sluit het portier (2).

#### OPMERKING

- Het bestuurdersportier kan niet worden vergrendeld met de vergrendelknop aan de binnenkant terwijl dit portier geopend is.

## Herinneringssysteem ingeschakeld contactslot

E00310100343

*Als de motor werd gestart met de functie Keyless  
Operation*

Type 1



Type 2



Als het bestuurdersportier wordt geopend met het contactslot in een andere stand dan "LOCK" (PUSH OFF) nadat de motor is uitgeschakeld, klinkt de zoemer voor ingeschakeld contactslot met een onderbroken toon om u eraan te herinneren het contactslot uit te schakelen.

Bovendien wordt de waarschuwingsmelding weergegeven op het informatiescherm van het multifunctionele display.

## Centrale portiervergrendeling

E00300801575

### Type 1 (voertuigen uitgerust met schakelaar centrale portiervergrendeling)

E00311400079

#### OPMERKING

- Alle portieren kunnen afzonderlijk worden vergrendeld of ontgrendeld door middel van de vergrendelknop aan de binnenkant.
- Wanneer u het voertuig vergrendelt of ontgrendelt met de sleutel in het bestuurdersportier, zal enkel het bestuurdersportier worden vergrendeld of ontgrendeld.
- Als herhaaldelijk en langdurig wordt ver- en ontgrendeld, kan het ingebouwde beveiligingscircuit van de centrale portiervergrendeling worden geactiveerd en verhinderen dat het systeem werkt. Als dit gebeurt, wacht u ongeveer 1 minuut alvorens de schakelaar van de centrale portiervergrendeling te bedienen.
- Wanneer het bestuurdersportier open is, kan dit noch met de sleutel noch met de schakelaar centrale portiervergrendeling worden vergrendeld.

OG4D12E1

## Afsluiten en openen

### De portieren en het kofferluik vergrendelen en ontgrendelen

E00311500038

### Met de schakelaar van de centrale portiervergrendeling

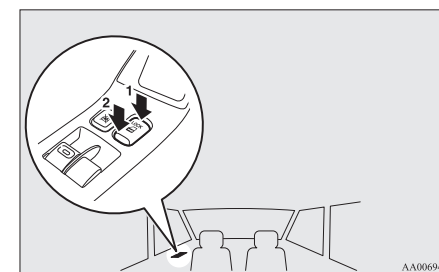

- 1- Vergrendelen
- 2- Ontgrendelen

Alle portieren kunnen worden vergrendeld en ontgrendeld door op de schakelaar centrale portiervergrendeling op het bestuurdersportier te drukken.

### Type 2 (behalve voor voertuigen uitgerust met schakelaar centrale portiervergrendeling)

E00311600039

#### OPMERKING

- Alle portieren kunnen afzonderlijk vergrendeld of ontgrendeld worden door middel van de vergrendelingsknop aan de binnenzijde (behalve voor het bestuurdersportier).

1-29

## Afsluiten en openen

- Als herhaaldelijk en langdurig wordt ver- en ontgrendeld, kan het ingebouwde beveiligingscircuit van de centrale portiervergrendeling worden geactiveerd en verhinderen dat het systeem werkt. Wacht dan ongeveer 1 minuut voordat u het met de vergrendelknop aan de binnenkant of de sleutel opnieuw probeert.

1

### De portieren en het kofferluik vergrendelen en ontgrendelen

E00311700030

#### Met de sleutel van het bestuurdersportier

Met de sleutel van het bestuurdersportier worden alle portieren en het kofferluik vergrendeld of ontgrendeld.

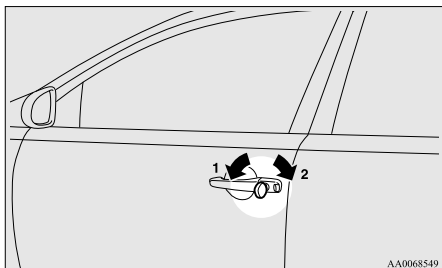

- 1- Vergrendelen  
2- Ontgrendelen

#### Met de vergrendelknop aan de binnenzijde van het bestuurdersportier

Met de vergrendelknop aan de binnenzijde van het bestuurdersportier worden alle portieren en het kofferluik vergrendeld of ontgrendeld.

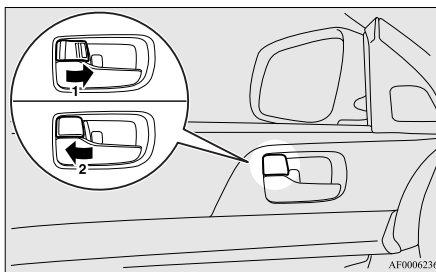

- 1- Vergrendelen  
2- Ontgrendelen

### De portieren en het kofferluik ontgrendelen

E00311800217

U kunt de functie voor het ontgrendelen van de portieren en het kofferluik kiezen met behulp van de stand van het contactslot of met behulp van de stand van de keuzehendel (CVT) of de versnellingshendel (Twin Clutch SST).

Deze functies zijn niet ingeschakeld wanneer het voertuig de fabriek verlaat. Neem contact op met een officieel MITSUBISHI MOTORS Service Centrum om deze functies te laten in- of uitschakelen.

#### Met behulp van de stand van het contactslot

Alle portieren en het kofferluik worden ontgrendeld wanneer het contactslot in de stand "LOCK" wordt gedraaid.

#### Met behulp van de stand van de keuzehendel (CVT) of de stand van de versnellingshendel (Twin Clutch SST)

Alle portieren en het kofferluik worden ontgrendeld wanneer de keuzehendel (CVT) of de versnellingshendel (Twin Clutch SST) in de "P"-stand (PARKEREN) wordt gezet terwijl het contactslot in de "ON"-stand staat.

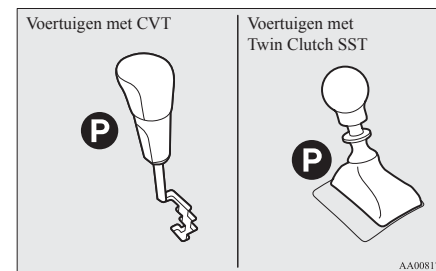

### OPMERKING

- Bij voertuigen die zijn uitgerust met het MITSUBISHI multicomunicatiesysteem (MMCS) kunnen instellingen worden veranderd door bediening van het scherm. Raadpleeg de afzonderlijke gebruikershandleiding voor meer informatie.

## Dead Lock System\*

E00305100169

Het Dead Lock System draagt bij tot het voorkomen van diefstal. Wanneer alle portieren en het kofferluik met de centrale portiervergrendeling met afstandsbediening of de functie Keyless Operation zijn vergrendeld, maakt het Dead Lock System het onmogelijk om de portieren te ontgrendelen met de vergrendelingsknoppen aan de binnenzijde.

### **⚠ OPGELET**

- Stel het Dead Lock System niet in wanneer er zich iemand in het voertuig bevindt. Wanneer het Dead Lock System is ingesteld, is het niet mogelijk de portieren met de vergrendelingsknoppen aan de binnenzijde te ontgrendelen. Als u het Dead Lock-systeem per ongeluk heeft ingesteld, ontgrendelt u de portieren met de ontgrendelschakelaar op de afstandsbediening of met de functie Keyless Operation.

### Het systeem instellen

E00305200199

1. Draai het contactslot in de stand "LOCK".  
Als de motor met een sleutel werd gestart, verwijdert u ook de sleutel uit het contactslot.
2. Stap uit. Sluit alle portieren en het kofferluik.
3. Druk op de vergrendelschakelaar (A) op de afstandsbediening, de bestuurders- of bijrijdersportiervergrendel-/ontgrendelschakelaar (B), of de vergrendelschakelaar van het kofferluik (C) om alle portieren en het kofferluik te vergrendelen. De lampen van de richtingaanwijzers knipperen eenmaal.

4. Druk binnen 2 seconden nogmaals op de schakelaar.  
De lampen van de richtingaanwijzers knipperen drie keer, ten teken dat het Dead Lock System is ingesteld.

Voertuigen met centrale portiervergrendeling met afstandsbediening

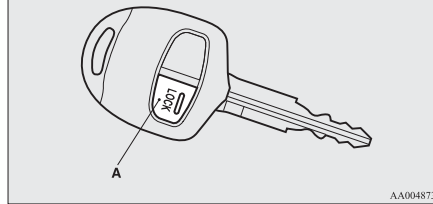

Voertuigen met Keyless Operation System

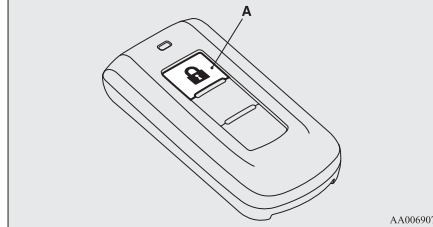

### Afsluiten en openen

Bestuurders- en bijrijdersportiervergrendel-/ontgrendelschakelaars\*

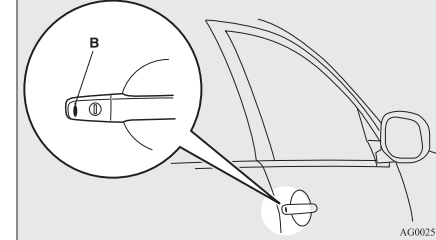

Vergrendelschakelaar van kofferluik\*

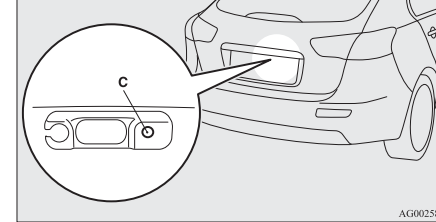

1

### OPMERKING

- Wanneer de vergrendelschakelaar (A) op de afstandsbediening eenmaal wordt ingedrukt terwijl het Dead Lock-systeem is ingesteld, gaan de richtingaanwijzers drie keer knipperen, ter bevestiging dat het Dead Lock-systeem is ingesteld.

## Afsluiten en openen

### Het systeem uitschakelen

E00305300204

Wanneer de volgende handeling wordt uitgevoerd, zullen de portieren en het kofferluik ontgrendeld worden en wordt het Dead Lock-systeem tegelijk uitgeschakeld.

1

- De ontgrendelschakelaar (D) op de afstandsbediening wordt ingedrukt.
- De bestuurders- of bijrijdersportiervergrendel-/ontgrendelschakelaar (B) wordt ingedrukt terwijl u de sleutel met afstandsbediening bij u draagt.
- De ontgrendelschakelaar van het kofferluik (E) wordt ingedrukt.

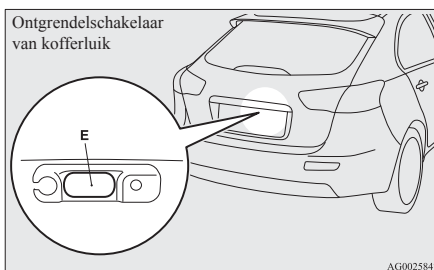
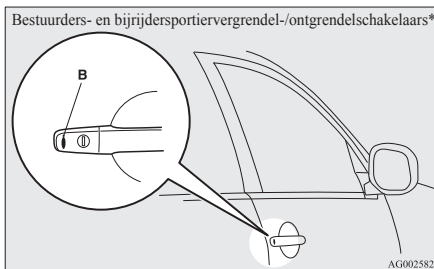
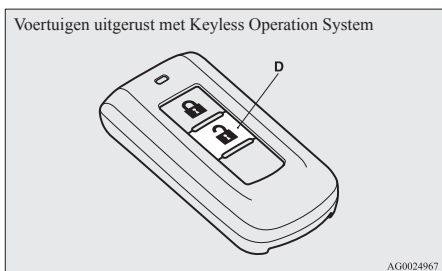
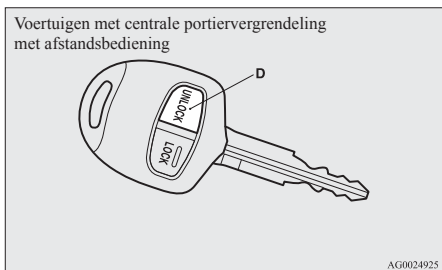

### OPMERKING

- Als geen van de portieren of het kofferluik wordt geopend binnen 30 seconden na het ontgrendelen (behalve wanneer de ontgrendelschakelaar van het kofferluik werd gebruikt), worden de portieren en het kofferluik automatisch opnieuw vergrendeld en wordt tevens het Dead Lock-systeem weer ingeschakeld.

- Ook wanneer het niet mogelijk is om de portieren met de centrale portiervergrendeling met afstandsbediening of de functie Keyless Operation te ontgrendelen, is het mogelijk om het bestuurdersportier met de sleutel te ontgrendelen. Wanneer het bestuurdersportier met de sleutel wordt ontgrendeld, wordt het Dead Lock-systeem uitsluitend voor het bestuurdersportier uitgeschakeld. Als u vervolgens alle andere portieren wilt ontgrendelen, draait u het contactslot naar de "ON"-stand of de "ACC"-stand.
- De tijd tussen het indrukken van de ontgrendelschakelaar (D) op de afstandsbediening of de bestuurders- of bijrijdersportiervergrendel-/ontgrendelschakelaar (B) en de automatische vergrendeling kan worden aangepast. Neem voor meer informatie contact op met een officieel MITSUBISHI MOTORS Service Centrum.  
Bij voertuigen die zijn uitgerust met het MITSUBISHI multicomunicatiesysteem (MMCS) kunnen instellingen worden veranderd door bediening van het scherm. Raadpleeg de afzonderlijke gebruikershandleiding voor meer informatie.
- Het is mogelijk de portieren en het kofferluik te vergrendelen en gelijktijdig het Dead Lock-systeem in te stellen door een enkele keer de vergrendelschakelaar (A) op de afstandsbediening, de bestuurders- of bijrijdersportiervergrendel-/ontgrendelschakelaar (B) of de vergrendelschakelaar van het kofferluik (C) in te drukken. Neem voor meer informatie contact op met een officieel MITSUBISHI MOTORS Service Centrum.

## Het systeem testen

E00305400133

Open alle portierruiten en stel vervolgens het Dead Lock System in. (Zie "Het systeem instellen" op pagina 1-31.)

Steek na het instellen van het Dead Lock System uw hand door een open ruit in het voertuig en controleer of u de portieren inderdaad niet kunt ontgrendelen met de vergrendelingsknoppen.

### OPMERKING

- Als u advies over het instellen van het Dead Lock System nodig hebt, neemt u dan contact op met een officieel MITSUBISHI MOTORS Service Centrum.

## Achterportieren met kinderslot

E00300900696

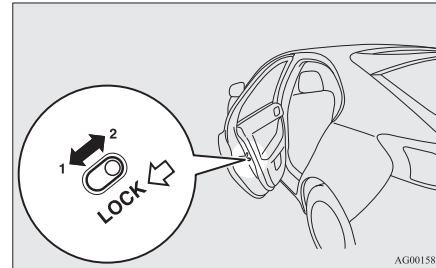

- 1- Vergrendelen  
2- Ontgrendelen

Het kinderslot helpt ervoor zorgen dat de achterportieren niet ongewild van de binnenkant kunnen worden geopend.

Als de hendel in de vergrendelde stand wordt gezet, kan het achterportier niet met de hendel aan de binnenkant, maar enkel met de hendel aan de buitenkant worden geopend.

Als de hendel in de ontgrendelde stand ("UNLOCK") staat, werkt het kinderslot niet.

### ⚠️ OPGELET

- Gebruik het kinderslot om ongevallen door ongewild openen van het portier te voorkomen als er een kind op de achterbank zit.

## Kofferluik

E00309000078

### ⚠️ WAARSCHUWING

- Het is gevaarlijk om met openstaand kofferluik te rijden aangezien koolmonoxidegas (CO) in het interieur kan binnendringen. CO is reukloos en onzichtbaar. Het kan tot bewustzijnsverlies leiden en zelfs dodelijk zijn.
- Wanneer u het kofferluik opent en sluit, moet u ervoor zorgen dat er niemand te dichtbij staat en moet u erop letten dat u uw hoofd niet stoot of dat uw hand, nek, enz. niet klem komt te zitten.

1

## Ver- of ontgrendelen vanaf de buitenkant

### Voertuigen met sleutelcilinder

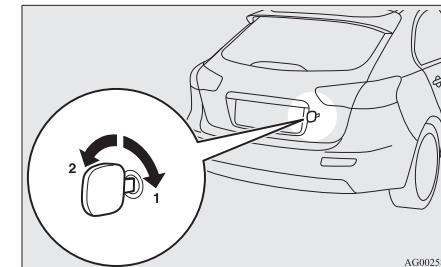

- 1- Vergrendelen  
2- Ontgrendelen

## Afsluiten en openen

### Ver- of ontgrendelen van binnenin het voertuig

#### *Behalve voor voertuigen uitgerust met schakelaar centrale portiervergrendeling*

Het kofferluik kan worden vergrendeld of ontgrendeld met behulp van de vergrendelknop aan de binnenzijde (aan bestuurderszijde).

1

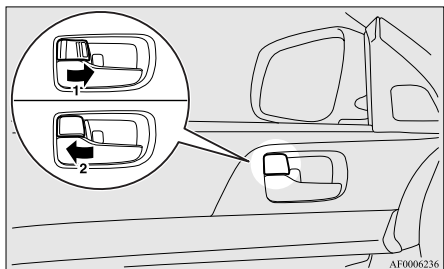

- 1- Vergrendelen
- 2- Ontgrendelen

Als het kofferluik wordt vergrendeld of ontgrendeld met behulp van de vergrendelknop aan de binnenzijde (aan bestuurderszijde), kan het nog altijd met de sleutel worden vergrendeld of ontgrendeld.

#### OPMERKING

- Als herhaaldelijk en langdurig wordt ver- en ontgrendeld, kan het ingebouwde beveiligingscircuit van de centrale portiervergrendeling verhinderen dat het systeem werkt. Indien dit gebeurt, wacht dan ongeveer één minuut voor u de vergrendelknop aan de binnenzijde opnieuw bedient.

#### *Voertuigen uitgerust met schakelaar centrale portiervergrendeling*

Het kofferluik kan worden vergrendeld en ontgrendeld door op de schakelaar centrale portiervergrendeling te drukken (op bestuurdersportier).

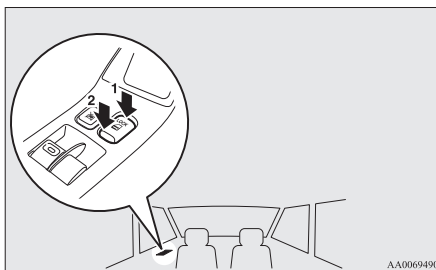

#### OPMERKING

- Als herhaaldelijk en langdurig wordt ver- en ontgrendeld, kan het ingebouwde beveiligingscircuit van de centrale portiervergrendeling verhinderen dat het systeem werkt. Als dit gebeurt, wacht u ongeveer 1 minuut alvorens de schakelaar van de centrale portiervergrendeling te bedienen.

## Openen

Ontgrendel het kofferluik en til het omhoog.

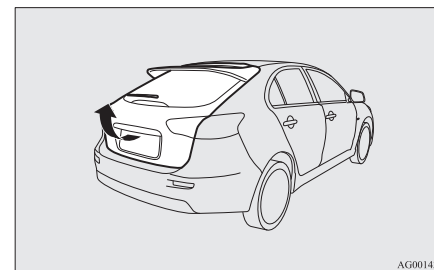

#### OPMERKING

- Als u het kofferluik niet onmiddellijk opent nadat u op de ontgrendelschakelaar van het kofferluik hebt gedrukt, kunt u het kofferluik niet meer openen. Als dit gebeurt, druk dan nogmaals op de ontgrendelschakelaar van het kofferluik en til het kofferluik omhoog.
- Het kofferluik kan niet worden geopend wanneer de accu leeg of losgekoppeld is.

## Sluiten

Trek de greep van het kofferluik (A) naar beneden, zoals afgebeeld. Sla het kofferluik zachtjes dicht, zodat dat volledig gesloten is. Zorg er altijd voor dat het kofferluik goed dicht is.

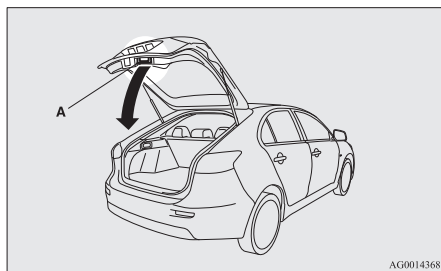

## **⚠ OPGELET**

- **Zorg er bij het sluiten van het kofferluik altijd voor dat de vingers van uzelf of iemand anders niet onder het kofferluik bekneld kunnen raken.**

## OPMERKING

- Er zijn gasveren (B) gemonteerd om het kofferluik te ondersteunen. Voorkom als volgt beschadiging of een onjuiste werking:
  - Houd de gasveren niet vast terwijl u het kofferluik sluit.
  - Druk ook niet tegen of trek niet aan de gasveren.
  - Bevestig geen kunststofmateriaal, kleefband enz. aan de gasveren.

- Knoop geen touw enz. vast rond de gasveren.
- Hang geen voorwerpen aan de gasveren.

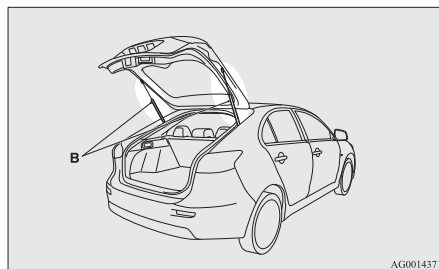

## Afsluiten en openen

### **Ontgrendelingshendel voor het kofferluik aan de binnenzijde**

E00309100079

De ontgrendelingshendel voor het kofferluik aan de binnenzijde werd ontworpen om het kofferluik te kunnen openen wanneer de accu ontladen is. De ontgrendelingshendel voor het kofferluik (zie illustratie) bevindt zich op het kofferluik.

1

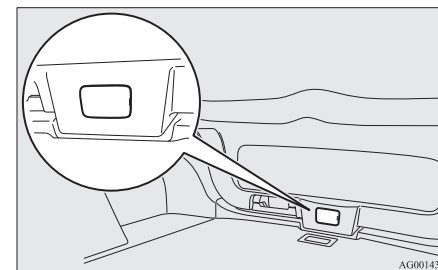

U en uw gezinsleden moeten vertrouwd worden met de plaats en bediening van de ontgrendelingshendel voor het kofferluik.

## Afsluiten en openen

### Openen

1. Open de klep (A) aan de binnenzijde van het kofferluik.

1

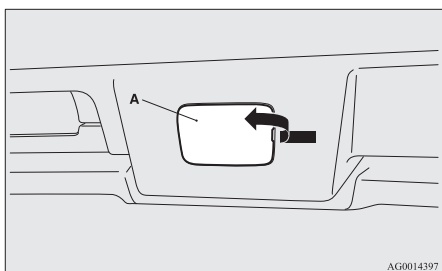

2. Beweeg de hendel (B) om het kofferluik te ontgrendelen.

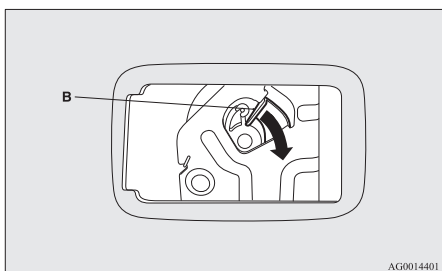

3. Duw het kofferluik naar buiten om het te openen.

### **⚠ OPGELET**

- **Zorg er altijd voor dat de klep op de ontgrendelingshendel voor het kofferluik dicht is, zodat uw bagage niet per ongeluk tegen de hendel kan komen en het kofferluik opengaat.**

### **Inbraakalarmsysteem\***

E00301500660

Het inbraakalarmsysteem dient om de omgeving attent te maken op verdacht gedrag, zodat een onwettig toetreden tot het voertuig wordt voorkomen doordat het alarm afgaat als een portier, het kofferluik of de motorkap wordt geopend wanneer het voertuig niet werd ontgrendeld met de centrale portiervergrendeling met afstandsbediening of de Keyless Operation-functie.

Het alarm wordt ook ingeschakeld in de volgende gevallen.

- Bij een ongeoorloofde poging om het voertuig te verplaatsen. (de voertuigkanteldetectiefunctie)
- Wanneer een beweging in het voertuig wordt waargenomen. (Interieur-inbraakdetectiefunctie)
- Wanneer de accuklem wordt losgekoppeld.

Het inbraakalarmsysteem is ingesteld op "actief". Volg de procedure die wordt beschreven in het deel "De instellingen van het inbraakalarmsysteem wijzigen" op pagina 1-38 als u de instellingen wilt wijzigen.

### **⚠ OPGELET**

- **Voeg geen onderdelen toe aan het inbraakalarmsysteem en breng geen wijzigingen aan. Hierdoor kunnen er storingen optreden in het inbraakalarmsysteem.**

## OPMERKING

- Het alarmsysteem wordt niet ingeschakeld als de portieren zijn vergrendeld met een sleutel, de vergrendelknop aan de binnenkant of de schakelaar van de centrale portiervergrendeling (in plaats van met de centrale portiervergrendeling met afstandsbediening of de Keyless Operation-functie).
- Als de richtingaanwijzers niet knipperen na het vergrendelen of ontgrendelen met de afstandsbediening van de centrale portiervergrendeling of de Keyless Operation-functie, is het inbraakalarmsysteem mogelijk defect. Laat het voertuig door een officieel MITSUBISHI MOTORS Service Centrum nakijken.

Als de bevestigingsfunctie (knipperen van de richtingaanwijzers bij vergrendelen en ontgrendelen van de portieren en het kofferluik) is uitgeschakeld, knipperen de richtingaanwijzers niet na het vergrendelen en ontgrendelen. Zie “Centrale portiervergrendeling met afstandsbediening” op bladzijden 1-04 en 1-24 en “Bediening met de functie Keyless Operation” op pagina 1-10 voor informatie over de bevestigingsfunctie.
- Het inbraakalarmsysteem zou in de volgende situaties kunnen worden geactiveerd.
  - In een carwash
  - Op een ferryboot
  - In een geautomatiseerde parkeergarage
  - Wanneer er een persoon of huisdier in het voertuig achterblijft
  - Wanneer een ruit of het schuifdak blijft openstaan
  - Wanneer u een onstabiel voorwerp, bijvoorbeeld een knuffel, of accessoire in het voertuig achterlaat

- Wanneer het voertuig aan voortdurende schokken of trillingen is blootgesteld, bijvoorbeeld bij hagel of donder

De voertuigkanteldetectiefunctie en de inbraakdetectiefunctie uitschakelen naargelang de situatie.

Zie “De voertuigkanteldetectiefunctie en de inbraakdetectiefunctie uitschakelen” op pagina 1-40.

- De gevoeligheid van de inbraakdetectiefunctie kan worden gewijzigd. Neem voor meer informatie contact op met een officieel MITSUBISHI MOTORS Service Centrum.

## Het inbraakalarm heeft vier standen:

### **Systeemvoorbereidingsstand (ong. 20 seconden)**

(De zoemer klinkt met een onderbroken toon en het controlelampje van het inbraakalarmsysteem (A) knippert.)

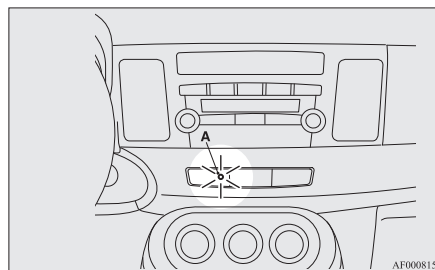

## Afsluiten en openen

De systeemvoorbereiding duurt vanaf het moment dat alle portieren en het kofferluik worden vergrendeld met de vergrendelschakelaar op de afstandsbedieningsschakelaar of de Keyless Operation-functie tot het moment dat de bedrijfsklare stand van het systeem in werking treedt.

Gedurende die tijd kan een portier of het kofferluik tijdelijk worden geopend zonder de centrale portiervergrendeling met afstandsbediening of het Keyless Operation-systeem en zonder dat het alarm klinkt (bijvoorbeeld, wanneer u iets vergeten bent in het voertuig of merkt dat een ruit is blijven openstaan).

### **Systeem bedrijfsklaar**

(De zoemer stopt en het controlelampje van het inbraakalarmsysteem blijft knipperen, maar het blijft telkens minder lang aan.)

Wanneer de systeemvoorbereidingsstand ten einde is, gaat het systeem in de bedrijfsklare stand.

Als een ongeoorloofde opening van een portier, het kofferluik of de motorkap wordt waargenomen terwijl het systeem in de bedrijfsklare stand staat, wordt het alarm ingeschakeld om de omstanders te waarschuwen voor een abnormale situatie.

Het alarm wordt ook geactiveerd bij een ongeoorloofde verplaatsing van het voertuig of een poging tot inbraak in het voertuig.

### **Activering van het alarm**

De richtingaanwijzers knipperen en de sirene klinkt gedurende ongeveer 30 seconden. Zie “Activering van het alarm” op pagina 1-42.

## Afsluiten en openen

### OPMERKING

- Bij een nieuwe ongeoorloofde handeling zal het alarm opnieuw afgaan, ook nadat het alarm is gestopt.

### *Uitschakeling van het systeem*

De systeemactivering kan worden uitgeschakeld in de systeemvoorbereidingsstand of in de bedrijfsklare stand.

Het alarm kan ook worden uitgeschakeld nadat het is geactiveerd.

Zie "Het systeem uitschakelen" op pagina 1-41, "Het alarm uitschakelen" op pagina 1-42.

1

### OPMERKING

- Wanneer u het voertuig aan iemand uitleent of laat besturen door iemand die niet vertrouwd is met het inbraakalarmsysteem, moet u hem of haar goed uitleggen hoe het systeem werkt.

Dit voorkomt de vervelende situatie die zou ontstaan als iemand die niet vertrouwd is met het inbraakalarmsysteem het voertuig per ongeluk ontgrendelt en het alarm doet klinken.

## De instellingen van het inbraakalarm-systeem wijzigen

E00301600300

Het inbraakalarmsysteem kan op "actief" of "niet-actief" worden ingesteld.

Volg de onderstaande procedure.

1. Draai het contactslot in de stand "LOCK". Als u de motor met de sleutel hebt gestart, moet u de sleutel uit het contactslot verwijderen.
2. Zet de lichtschaakelaar in de "OFF"-stand en laat het bestuurdersportier open.

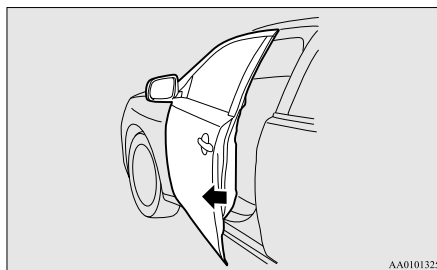
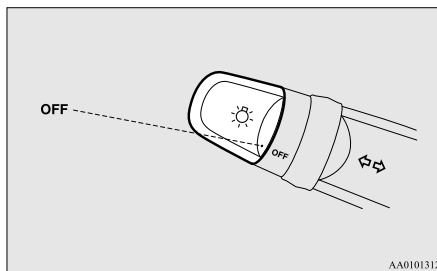

3. Trek de schakelaar van de voorruitwissers en -sproeier naar u toe en houd hem vast. (Aangezien het contactslot in de "LOCK"-stand staat, wordt er geen sproeiervloeistof op de ruit gespreid.)

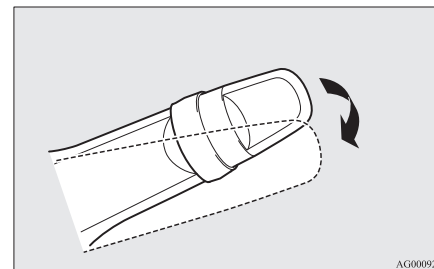

4. Na ongeveer 10 seconden klinkt de zoemer. Houd de schakelaar van de voorruitwissers en -sproeier naar u toe getrokken. (Als u de schakelaar van de voorruitwissers en -sproeier loslaat, wordt de stand voor het wijzigen van de instellingen geannuleerd. Hervat de procedure vanaf stap 3 om opnieuw te beginnen.)
5. Wanneer de zoemer stopt, met de schakelaar van de voorruitwissers en -sproeier nog naar u toe getrokken, drukt u op de ontgrendelschaakelaar (A) van de afstandsbedieningsschaakelaar om de instelstand van het inbraakalarm te kiezen.

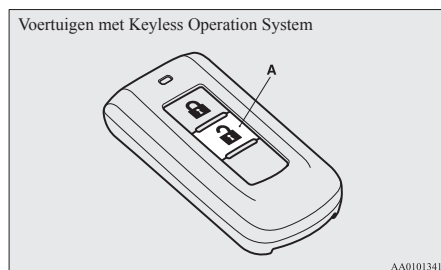
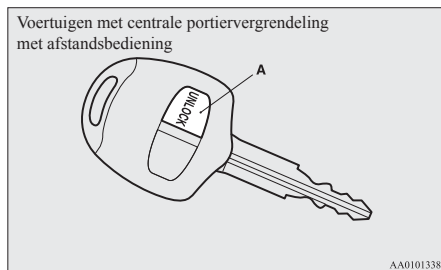

De instelstand kan worden veranderd door op de ontgrendelschakelaar te drukken. De stand kan worden gecontroleerd aan het hand van het aantal geluidssignalen van de zoemer.

Aantal geluidssignalen van de zoemer	Instelstand van inbraakalarmstelsysteem
1	Alarm niet actief
2	Alarm actief

6. De stand voor het wijzigen van de instellingen van het inbraakalarm kan op een van de volgende manieren worden afgesloten.
- Laat de schakelaar van de voorruitwipers en -sproeier los.
  - Sluit het bestuurdersportier.
  - Steek de sleutel in het contactslot.
  - Zet de lichtscharnelaar in een andere stand dan "OFF".
  - Laat 30 seconden voorbijgaan zonder instellingen te wijzigen.
  - Zet het contactslot in de stand "LOCK" (PUSH ON) (voertuigen met Keyless Operation System).

#### OPMERKING

- Als iets niet duidelijk is met betrekking tot het wijzigen van de instellingen van het inbraakalarmstelsysteem, neem dan contact op met uw officiële MITSUBISHI MOTORS-servicepunt.
- Ook als het inbraakalarmstelsysteem "actief" is, laat u beter geen waardevolle voorwerpen in het voertuig achter.

#### Het systeem instellen

E00301700877

Volg de onderstaande procedure om het systeem in de bedrijfsklare stand te zetten.

1. Draai het contactslot in de stand "LOCK". Als u de motor met de sleutel hebt gestart, moet u de sleutel uit het contactslot verwijderen.
2. Verlaat het voertuig en sluit alle portieren, het kofferluik en de motorkap.
3. Druk op de vergrendelschakelaar (A) op de afstandsbediening van de centrale portiervergrendeling met afstandsbediening of de afstandsbediening, de bestuurders- of bijrijder-

#### Afsluiten en openen

sportiervergrendel-/ontgrendelschakelaar (B), of de vergrendelschakelaar van het kofferluik (C) om alle portieren en het kofferluik te vergrendelen.

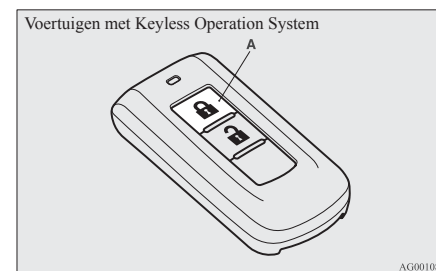
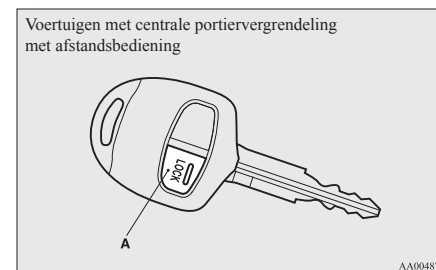

## Afsluiten en openen

1

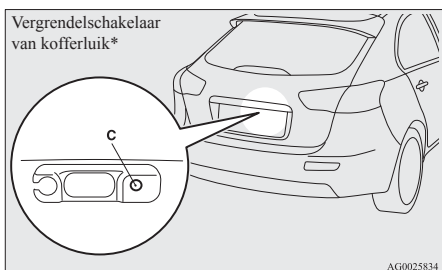
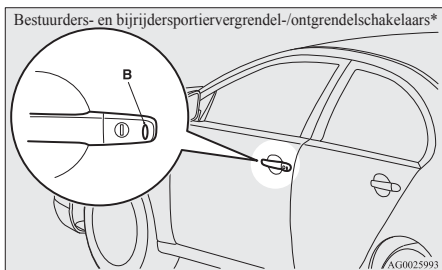

Door het voertuig te vergrendelen met de centrale portiervergrendeling met afstandsbediening of de functie Keyless Operation, wordt de systeemvoorbereidingsstand ingeschakeld.

Het controlelampje van het inbraakalarmsysteem (D) op het audiopaneel knippert ter bevestiging.

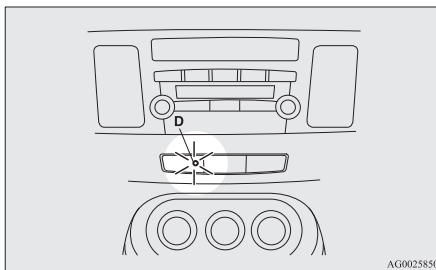

### OPMERKING

- De systeemvoorbereidingsstand wordt niet ingeschakeld wanneer de portieren en het kofferluis niet zijn vergrendeld met de centrale portiervergrendeling met afstandsbediening of de Keyless Operation-functie (maar wel met een sleutel, de vergrendelingsknop aan de binnenzijde of de schakelaar van de centrale portiervergrendeling).
- Als de motorkap open is, licht het controlelampje van het inbraakalarmsysteem op en gaat het systeem niet in de bedrijfsklare stand. Wanneer de motorkap wordt gesloten, gaat het systeem in de systeemvoorbereidingsstand en na ongeveer 20 seconden gaat het systeem in de bedrijfsklare stand.

4. Na ongeveer 20 seconden stopt de zoemer en gaat het controlelampje van het inbraakalarmsysteem langzamer knipperen. De bedrijfsklare stand van het systeem treedt nu in werking. Het controlelampje van het inbraakalarmsysteem blijft knipperen terwijl het systeem in de bedrijfsklare stand staat.

### OPMERKING

- Het inbraakalarmsysteem kan worden geactiveerd wanneer er personen in het voertuig aanwezig zijn of de ruiten geopend zijn. Zet het systeem niet in de bedrijfsklare stand terwijl er personen in het voertuig aanwezig zijn, om te voorkomen dat het alarm per ongeluk wordt ingeschakeld.
- Ook als het inbraakalarmsysteem “actief” is, laat u beter geen waardevolle voorwerpen in het voertuig achter.

### *De voertuigkanteldetectiefunctie en de inbraakdetectiefunctie uitschakelen*

E00312100217

De voertuigkanteldetectiefunctie en de inbraakdetectiefunctie kunnen worden uitgeschakeld wanneer u parkeert in een geautomatiseerde parkeergarage, huisdieren in het voertuig achterlaat of wanneer u het voertuig achterlaat met de ruiten op een kier.

1. Draai het contactslot in de stand “LOCK”. Als u de motor met de sleutel hebt gestart, moet u de sleutel uit het contactslot verwijderen.
2. Zet de schakelaar voor de ruitenwissers en -sproeier omhoog in de “MIST”-stand en houd hem ongeveer 3 seconden in deze stand. De zoemer klinkt eenmaal en de functie wordt uitgeschakeld.

Om de functie weer in te schakelen, zet u de schakelaar voor de ruitenwissers en -sproeier omhoog in de "MIST"-stand en houdt u hem ongeveer 3 seconden in deze stand.

De zoemer klinkt tweemaal en de functie wordt ingeschakeld.

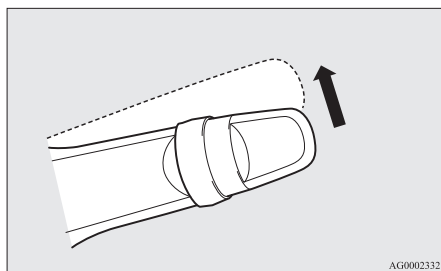

#### OPMERKING

- De functie wordt opnieuw ingeschakeld als u het volgende doet.
  - Als de portieren en het kofferluik worden ontgrendeld met de centrale portiervergrendeling met afstandsbediening of met de Keyless Operation-functie.
  - Als het contactslot in de "ON"- of "ACC"-stand wordt gedraaid.

#### Het systeem uitschakelen

E00301800588

Het systeem kan op de volgende manier worden uitschakeld wanneer het in de systeemvoorbereidingsstand of in de bedrijfsklare stand staat.

- Druk op de ontgrendelschakelaar van de afstandsbedieningsschakelaar.
- Draai het contactslot in de "ON"-stand.

#### Afsluiten en openen

- Open een van de portieren of het kofferluik of steek de sleutel in het contactslot terwijl het systeem in de systeemvoorbereidingsstand staat.
- Neem de sleutel met afstandsbediening en druk op de bestuurders- of bijrijdersportiervergrendel-/ontgrendelschakelaar, of de ontgrendelschakelaar van het kofferluik om de portieren en het kofferluik te ontgrendelen (voertuigen die met een afstandsbediening zijn uitgerust).

#### OPMERKING

- Als de motorkap wordt geopend in de systeemvoorbereidingsstand, wordt de systeemvoorbereiding onderbroken. Het systeem keert terug naar de systeemvoorbereidingsstand als de motorkap wordt gesloten.
- Als de accuklemmen worden losgekoppeld terwijl het systeem in de systeemvoorbereidingsstand staat, wordt het geheugen gewist.
- Er kunnen tot 8 afstandsbedieningsschakelaars worden geregistreerd voor de centrale portiervergrendeling met afstandsbediening en tot 4 afstandsbedieningsschakelaars voor het Keyless Operation System. Alle geregistreerde afstandsbedieningsschakelaars, behalve die waarmee het systeem is geactiveerd, kunnen worden gebruikt om het systeem uit te schakelen. Als u extra afstandsbedieningsschakelaars wilt registreren, neem dan contact op met een officieel MITSUBISHI MOTORS Service Centrum.

- De activeringsafstand voor de centrale portiervergrendeling met afstandsbediening is ongeveer 4 m. Als het voertuig niet kan worden vergrendeld of ontgrendeld door van op de juiste afstand op de schakelaar te drukken of als het inbraakalarmsysteem niet kan worden ingesteld of uitgeschakeld met de schakelaar, moet de batterij mogelijk worden vervangen. Laat de batterij vervangen door een officieel MITSUBISHI MOTORS Service Centrum.
- Als de ontgrendelschakelaar op de afstandsbediening of de bestuurders- of bijrijdersportiervergrendel-/ontgrendelschakelaar wordt ingedrukt, en geen van de portieren of het kofferluik binnen 30 seconden wordt geopend, zullen de portieren en het kofferluik automatisch opnieuw worden vergrendeld. Ook in dit geval treedt de systeemvoorbereidingsstand in werking.
- De tijd tussen het indrukken van de ontgrendelschakelaar op de afstandsbediening of de bestuurders- of bijrijdersportiervergrendel-/ontgrendelschakelaar en de automatische vergrendeling kan worden aangepast. Neem contact met een officieel MITSUBISHI MOTORS Service Centrum. Bij voertuigen die zijn uitgerust met het MITSUBISHI multicomunicatiesysteem (MMCS) kunnen instellingen worden veranderd door bediening van het scherm. Raadpleeg de afzonderlijke gebruikershandleiding voor meer informatie.

1

## Afsluiten en openen

### Activering van het alarm

E00301900723

Wanneer het systeem in de bedrijfsklare stand staat, wordt het alarm als volgt geactiveerd als het voertuig wordt ontgrendeld of als een van de portieren, het kofferluik of de motorkap op een andere manier wordt geopend dan met de centrale portiervergrendeling met afstandsbediening of met de Keyless Operation-functie.

1

1. Het alarm wordt ongeveer 30 seconden lang geactiveerd. De lampen van de richtingaanwijzers knipperen en de claxon klinkt met een onderbroken toon.

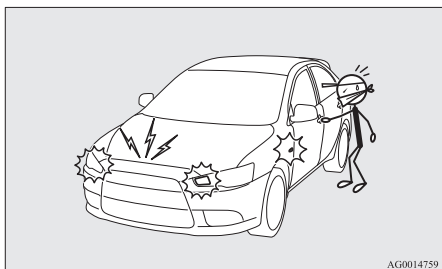

2. Bij een nieuwe ongeoorloofde handeling zal het alarm opnieuw afgaan, ook nadat het alarm is gestopt.

### OPMERKING

- Terwijl een alarm in werking is, wordt het alarm weergegeven op het informatiescherm van het multifunctionele display.

#### Type 1



#### Type 2



### Het alarm uitschakelen

E00302000529

De activering van een alarm kan op de volgende manieren worden opgeheven:

- Druk op de vergrendel- of ontgrendelschakelaar van de afstandsbedieningsschakelaar. (Na het indrukken van de vergrendelschakelaar wordt het voertuig vergrendeld als alle portieren en het kofferluik gesloten zijn, waarna de systeemvoorbereidingsstand opnieuw in werking treedt.)
- Draai het contactslot in de "ON"-stand.
- Neem de sleutel met afstandsbediening en vergrendel en ontgrendel de portieren en het kofferluik met de functie Keyless Operation (voertuigen die met een afstandsbediening zijn uitgerust).

### OPMERKING

- Wanneer het contactslot in de "ON"-stand wordt gedraaid, klinkt de zoemer viermaal. Dit geeft aan dat het alarm werd ingeschakeld tijdens het parkeren van het voertuig. Controleer uw voertuig van binnen om te zien of er niets is gestolen.
- Zelfs na het loskoppelen van de accu wordt het alarmactiveringsgeheugen niet gewist.

## Elektrische bediening van de ruiten

E00302200390

De elektrische bediening van de ruiten werkt enkel als het contactslot op "ON" staat.

### Schakelaar elektrische bediening van de ruiten

E00302301659

Alle zijruiten gaan open of dicht door de overeenkomstige schakelaar te bedienen.

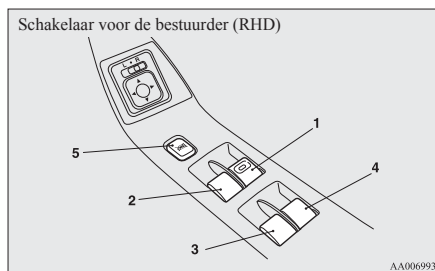
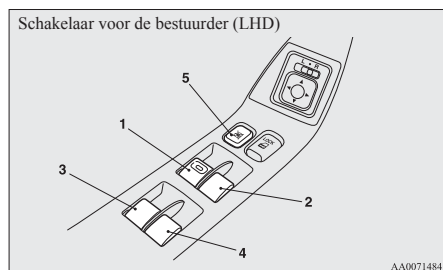

- 1- Ruit van het portier aan de bestuurderszijde
- 2- Ruit van het portier aan de passagierszijde voor
- 3- Ruit van het linkerachterportier
- 4- Ruit van het rechterachterportier
- 5- Vergrendelschakelaar

## **WAARSCHUWING**

- Zorg ervoor dat geen lichaamsdelen gekneld kunnen raken (hoofd, hand, vinger enz.) voor u de elektrische ruiten bedient.
- Laat het voertuig nooit achter met de sleutel in het contactslot.
- Laat nooit een kind (of iemand die de schakelaars van de elektrische bediening van de ruiten niet veilig kan bedienen) alleen in het voertuig achter.
- Kinderen spelen soms met de schakelaars, waardoor ze met hun handen of hoofd tussen de ruit gekneld kunnen raken.

## Afsluiten en openen

### Schakelaars voor de bestuurder

Met de schakelaars voor de bestuurder kunt u alle ruiten bedienen. Een ruit kan worden geopend of gesloten door de overeenkomstige schakelaar te bedienen.

Druk op de schakelaar om de ruit te openen en trek hem omhoog om deze te sluiten.

Indien u de schakelaar voor de ruit aan de bestuurderskant volledig indrukt/uittrekt, gaat deze ruit automatisch volledig open/dicht. Indien u de beweging van de ruit wil onderbreken, moet u de schakelaar lichtjes in de omgekeerde richting bewegen.

1

### Schakelaars voor de passagiers

De passagier kan met zijn schakelaar zijn eigen ruit bedienen. Druk op de schakelaar om de ruit te openen en trek hem omhoog om deze te sluiten.

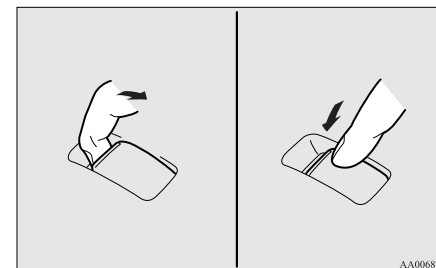

### OPMERKING

- Door een herhaalde bediening met stilstaande motor wordt de accu ontladen. Bedien de schakelaars van de elektrisch bedienbare ruiten daarom alleen bij draaiende motor.

## Afsluiten en openen

### Vergrendelschakelaar

E00303101117

Als deze schakelaar is ingedrukt, kunnen de schakelaars voor de passagiers niet meer worden gebruikt voor het openen of sluiten van de portierruit. De schakelaar voor de bestuurder kan dan ook geen enkele portierruit meer openen of sluiten, behalve de ruit aan de bestuurderszijde.

**1** Druk nogmaals op deze schakelaar om hem te ontgrendelen.

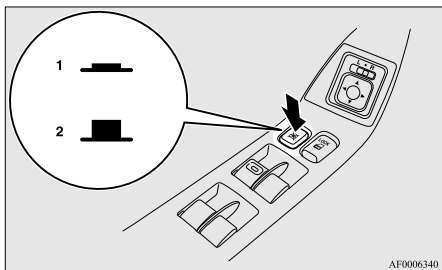

AF0006340

- 1- Vergrendelen
- 2- Ontgrendelen

### **WAARSCHUWING**

- Kinderen spelen soms met de schakelaars, waardoor ze met hun handen of hoofd tussen de ruit gekneld kunnen raken. Als er kinderen in de wagen meerijden, druk dan op de vergrendelschakelaar van de ruiten om de schakelaars voor de passagiers uit te schakelen.

### Tijdschakelaarfunctie

E00302400884

De portierruit kunnen gedurende 30 seconden worden geopend of gesloten nadat het contactslot van de stand "ON" in de stand "ACC" of "LOCK" is gedraaid.

Zodra echter het bestuurders- of bijrijdersportier wordt geopend, kunnen de ruiten niet meer worden bediend.

### Veiligheidsmechanisme (alleen de ruit van het portier aan de bestuurderszijde)

E00302500700

Indien een hand of hoofd tussen de ruit gekneld raakt terwijl deze aan het sluiten is, gaat ze automatisch weer open.

Zorg er bij het sluiten van de bestuurdersportierruit niettemin voor dat niemand zijn hand of hoofd door de ruit naar buiten steekt.

De gezakte ruit zal na een paar seconden opnieuw in werking treden.

### **WAARSCHUWING**

- Indien het veiligheidsmechanisme drie of meer keren na elkaar wordt geactiveerd, zal dit veiligheidsmechanisme tijdelijk worden uitgeschakeld. Indien een hoofd of hand ertussen gekneld zit, kan dit tot ernstige letsels leiden.

### **OPGELET**

- Het veiligheidsmechanisme wordt uitgeschakeld net voor de ruit volledig sluit. Hierdoor kan de ruit volledig sluiten. Let erop dat er geen vingers tussen de ruit gekneld raken.
- Het veiligheidsmechanisme wordt uitgeschakeld wanneer de schakelaar naar boven wordt getrokken. Let er daarom extra goed op dat er geen vingers in de opening van de portierruit gekneld raken.

### OPMERKING

- Het veiligheidsmechanisme kan in werking treden als de ruit van het bestuurdersportier door de rijomstandigheden of om een andere reden wordt blootgesteld aan een fysieke schok die vergelijkbaar is met de schok die wordt veroorzaakt door een vastgeklemd hand of hoofd.
- Indien het veiligheidsmechanisme drie of meer keren vlak na elkaar wordt geactiveerd, zal dit mechanisme worden uitgeschakeld en zal de portierruit niet goed sluiten. In een dergelijk geval, moet de volgende werkwijze worden gevolgd om deze situatie te herstellen. Als de ruit open is, trek dan de schakelaar van de ruit van het bestuurdersportier verschillende keren omhoog tot de ruit volledig gesloten is. Laat daarna de schakelaar los, trek de schakelaar nogmaals omhoog en houd hem minstens 1 seconde in die stand alvorens hem los te laten. Nu zou u de ruit van het bestuurdersportier weer normaal moeten kunnen bedienen.

## Schuifdak\*

E00302701028

U kunt het schuifdak alleen bedienen als het contactslot op "ON" staat.

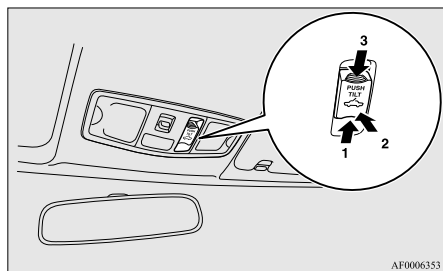

AF0006353

- 1- Openen
- 2- Openkantelen
- 3- Sluiten, dichtkantelen

Druk de schakelaar (1) in om het te openen.  
Druk de schakelaar (2) of (3) in om het schuifdak te stoppen terwijl het aan het dichtgaan is.

### OPMERKING

- Het schuifdak stopt automatisch net voor het volledig open is.  
Druk de schakelaar opnieuw in om het volledig te openen.

Druk de schakelaar (3) in om het te sluiten.  
Druk de schakelaar (1) of (2) in om het schuifdak te stoppen terwijl het aan het dichtgaan is.  
Druk de schakelaar (2) in om het open te kantelen.  
De achterrand van het schuifdak gaat omhoog voor ventilatie.

Druk de schakelaar (3) in om het dicht te kantelen.

## **WAARSCHUWING**

- Steek tijdens het rijden uw hoofd, uw handen, noch eender welk voorwerp door de opening van het schuifdak.
- Laat nooit een kind (of iemand die de schakelaars van het schuifdak niet veilig kan bedienen) alleen in het voertuig achter.
- Zorg ervoor dat niets geklemd kan raken (hoofd, hand, vinger enz.) voor u het schuifdak bedient.

### Tijdschakelaarfunctie

E00303900150

Het schuifdak kan gedurende 30 seconden nadat het contactslot vanuit de "ON"-stand in de "ACC"-stand of de "LOCK"-stand is gedraaid, worden geopend of gesloten. Indien het bestuurdersportier tijdens die periode geopend is, kan het schuifdak gedurende nog eens gedurende 30 seconden worden geopend of gesloten.

Zodra het bestuurdersportier gesloten wordt, kunt u het schuifdak echter niet meer bedienen.

### Veiligheidsmechanisme

E00303800364

Indien een hand of hoofd tussen het schuifdak gekneld raakt, terwijl dit wordt gesloten, gaat het schuifdak automatisch weer open.

Let er daarom extra goed op dat er geen vingers in de opening van de portieruitruk geklemd raken.

Het geopende schuifdak treedt na enkele seconden opnieuw in werking.

Als het veiligheidsmechanisme 5 of meer keren na elkaar wordt geactiveerd, wordt de normale sluiting van het schuifdak onderbroken.

### Afsluiten en openen

Als noodmaatregel kan het schuifdak beetje bij beetje worden gesloten tot het volledig dicht is door de schakelaar (2) herhaaldelijk in te drukken.

Neem na het uitvoeren van deze noodmaatregel contact op met een officieel MITSUBISHI MOTORS Service Centrum.

### OPMERKING

- Het veiligheidsmechanisme kan in werking worden gesteld indien het schuifdak door de rijomstandigheden of om een andere reden wordt blootgesteld aan een fysieke schok die vergelijkbaar is met die welke wordt veroorzaakt door de vastklemming van een hand of hoofd.

1

## **OPGELET**

- Het veiligheidsmechanisme wordt uitgeschakeld net voor het schuifdak volledig gesloten is. Hierdoor kan het schuifdak volledig worden gesloten.  
Wees daarom extra voorzichtig dat er geen vingers gekneld raken in het schuifdak.

### OPMERKING

- Het schuifdak stopt net voor het volledig open is.  
Indien met het voertuig wordt gereden terwijl het schuifdak in deze stand staat, zijn de windgeluiden minder te horen dan wanneer het schuifdak volledig open staat.
- Sluit het schuifdak en neem de contactsleutel mee als u het voertuig verlaat.

## Afsluiten en openen

1

- Probeer nooit het schuifdak te openen als het vastgevroren is (na sneeuwval of bij extreem lage temperaturen).
- Ga niet op de rand van de opening of op het schuifdak zelf zitten en plaats er geen zware bagage op.
- Laat de schakelaar los zodra het schuifdak volledig open of gesloten is.
- Als het schuifdak niet werkt wanneer de schakelaar van het schuifdak wordt bediend, laat dan de schakelaar los en controleer of er iets tussen het schuifdak geklemd zit. Als er niets klem zit, moet u het schuifdak bij een officieel MITSUBISHI MOTORS-servicepunt laten nakijken.
- Afhankelijk van het model van skidrager of dakdrager, kan het schuifdak in aanraking komen met de drager wanneer het wordt opengekanteld. Let op als u het schuifdak openkantelt terwijl een dergelijke skidrager of dakdrager is gemonteerd.
- Zorg ervoor dat het schuifdak volledig gesloten is als u het voertuig wast of onbewaakt achterlaat.
- Let erop dat er geen was op de afdichtingsstrip (zwart rubber) rond de opening van het schuifdak terechtkomt. Door de was zou de afdichtingsstrip de waterdichtheid van het schuifdak immers niet meer kunnen verzekeren.
- Veeg na regen of een schoonmaakbeurt steeds het water van het schuifdak alvorens het te openen.
- Bedien het schuifdak alleen terwijl de motor draait. Bedien het schuifdak alleen terwijl de motor draait.

## Zonnewering

E00307900129

Verschuif de zonnewering manueel om ze te openen en te sluiten.

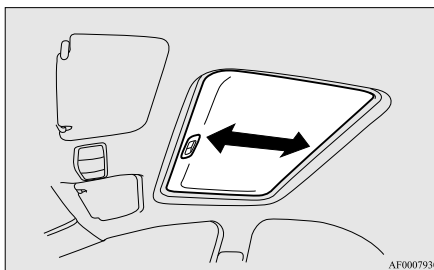

### **⚠ OPGELET**

- **Let er bij het sluiten van de zonnewering op dat uw handen niet geklemd raken.**

### OPMERKING

- Klap het schuifdak altijd neer alvorens u de zonnewering dichtschuift.
- U kunt de zonnewering niet dichtschuiven terwijl het schuifdak open staat.

## *Zitplaatsen en veiligheidsgordels*

Stoel.....	2-02
Verstellen van de stoelen.....	2-03
Voorstoel.....	2-03
Achterbank.....	2-06
Hoofdsteunen.....	2-07
Bagageruimte creëren.....	2-08
Veiligheidsgordels.....	2-10
Gebruik van de veiligheidsgordels door zwangere vrouwen.....	2-13
Veiligheidsgordel met gordelspanner en krachtbegrenzingssysteem.....	2-13
Kinderzitjes.....	2-14
Controle van de veiligheidsgordels.....	2-23
Inzittendenbeveiligingssysteem (SRS) - airbag.....	2-24

## Zitplaatsen en veiligheidsgordels

## Stoel

E00400101830

2

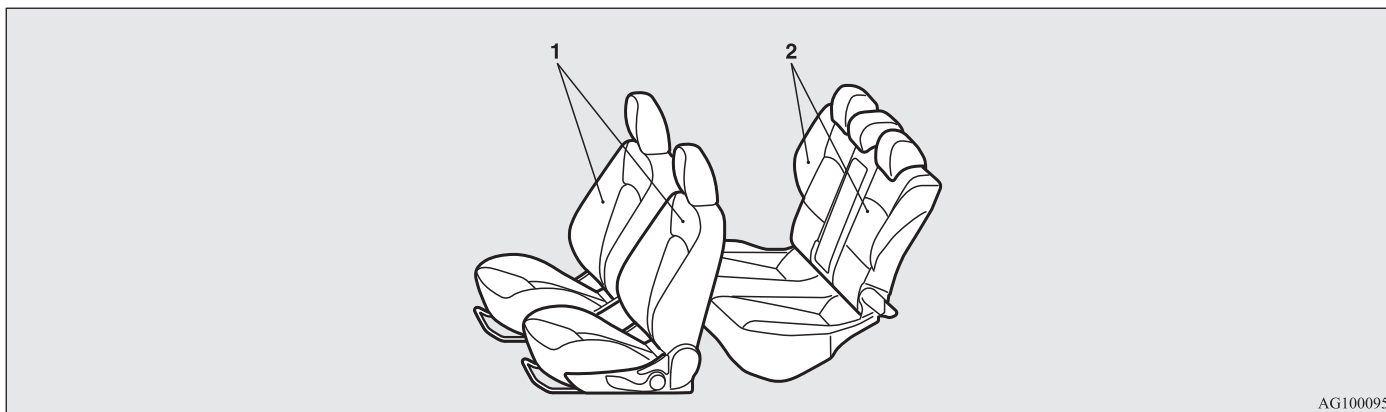

AG1000957

### 1-Voorstoel

- Naar voren of naar achteren verstellen → p. 2-03
- De rugleuning naar achteren klappen → p. 2-04
- Instellen van de zithoogte (alleen bestuurderszijde) → p. 2-05
- Verwarmde stoelen\* → p. 2-05

### 2-Achterbank

- Armsteun → p. 2-06

2-02

OG4D12E1

## Verstellen van de stoelen

E00400300529

Stel de bestuurdersstoel zo in dat u gemakkelijk zit, de pedalen, het stuurwiel, de schakelaars op het instrumentenpaneel, enz. goed kunt bereiken en een goed zicht verzekerd is.

### **WAARSCHUWING**

- Probeer nooit de stoel tijdens het rijden bij te stellen. Daardoor zou u de controle over het voertuig kunnen verliezen, wat een ongeval kan veroorzaken. Controleer na het verstellen altijd of de stoel stevig vergrendeld is door te proberen deze naar voren en naar achteren te verschuiven zonder het regelmechanisme te gebruiken.
- Sta nooit toe dat volwassenen of kinderen in een deel van het voertuig meerijden dat niet met stoelen en veiligheidsgordels is uitgerust. Zorg er ook voor dat iedereen in uw voertuig een veiligheidsgordel draagt en dat kinderen in een kinderzitje zijn vastgesnoerd.
- Om het risico op verwondingen bij ongevallen of plotselinge remmanoeuvres zoveel mogelijk te vermijden, moet u de rugleuningen altijd bijna helemaal rechtop zetten terwijl de wagen in beweging is. De bescherming door de veiligheidsgordels vermindert aanzienlijk als de rugleuning naar achteren is gekanteld. Er is een groter risico dat de passagier onder de gordel door schuift en ernstige letsels oploopt wanneer de rugleuning gekanteld is.

### **OPGELET**

- Zorg er altijd voor dat de stoel door een volwassene of onder het toezicht van een volwassene wordt afgesteld om een correcte en veilige werking te verzekeren.
- Plaats geen kussen of iets dergelijks tussen uw rug en de rugleuning tijdens het rijden. De hoofdsteunen zijn dan immers minder efficiënt bij ongevallen.
- Zorg ervoor dat uw handen of voeten niet gekneld raken wanneer u de stoelen verschuift.

## Zitplaatsen en veiligheidsgordels

### Voorstoel

E00400400012

#### Naar voren of naar achteren verstellen

E00400500781

##### Manueel verstelbaar type

Trek aan de verstelhendel van de stoel, verschuif de stoel naar voren of naar achteren tot in de gewenste positie en laat de verstelhendel los.

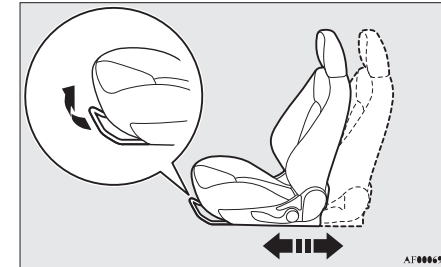

### **WAARSCHUWING**

- Controleer of de stoel stevig vergrendeld is door te proberen deze naar voren en naar achteren te verschuiven zonder de verstelhendel te gebruiken.

## Zitplaatsen en veiligheidsgordels

### Elektrisch verstelbaar type (alleen bestuurderszijde)

Verstel de stoel door de schakelaar te bedienen zoals aangegeven door de pijlen.

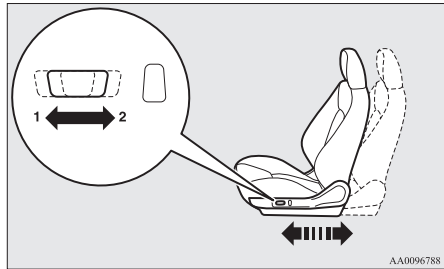

- 1- Naar voren verstellen
- 2- Naar achteren verstellen

#### OPMERKING

- Bedien de elektrisch verstelbare stoel terwijl de motor draait om te vermijden dat de accu zich ontlaaft.

### De rugleuning naar achteren klappen

E00400600997

#### Manueel verstelbaar type

Om de rugleuning naar achteren te klappen leunt u lichtjes naar voren terwijl u de vergrendelingshendel van de rugleuning omhoog trekt. Leun dan naar achteren tot in de gewenste stand en laat de hendel los. De rugleuning zal dan in die stand worden vergrendeld.

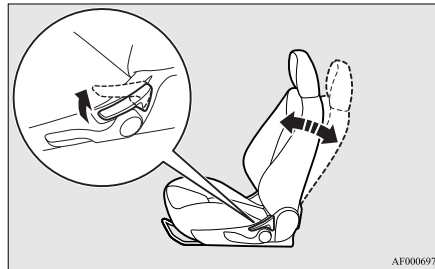

### **⚠ OPGELET**

- Het regelmechanisme van de rugleuning werkt met veren waardoor dit abrupt naar de verticale stand terugkeert als u de vergrendelingshendel bedient. Zit met uw rug goed tegen de rugleuning of houd deze met uw hand tegen wanneer u de hendel bedient om de terugkeer naar de verticale stand te regelen.

### Elektrisch verstelbaar type (alleen bestuurderszijde)

Stel de hoek van de rugleuning in door de schakelaar te bedienen zoals aangegeven door de pijlen.

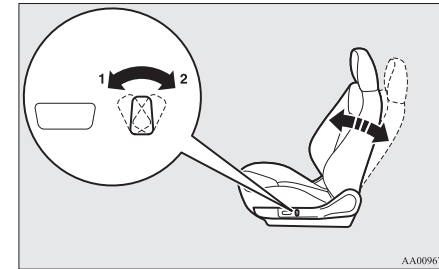

- 1- Om voorwaarts te bewegen
- 2- Om achterover te kantelen

#### OPMERKING

- Bedien de elektrisch verstelbare stoel terwijl de motor draait om te vermijden dat de accu zich ontlaaft.

## Instellen van de zithoogte (alleen bestuurderszijde)

E00400701025

### Manueel verstelbaar type

Bedien de hendel herhaaldelijk om de stoel hoger of lager te zetten.

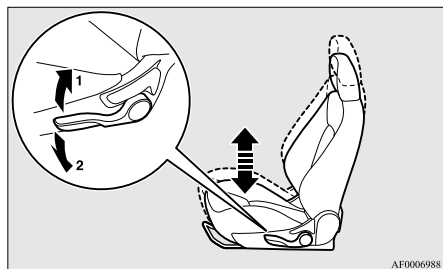

AF0006988

- 1- Hoger
- 2- Lager

### Elektrisch verstelbaar type

Stel de hoogte van de zitting in door de schakelaar te bedienen zoals aangegeven door de pijlen.

### OPMERKING

- Bedien de elektrisch verstelbare stoel terwijl de motor draait om te vermijden dat de accu zich ontlad.

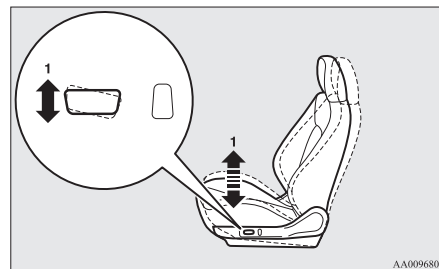

AA0096805

- 1- De voorkant van de zitting hoger of lager instellen

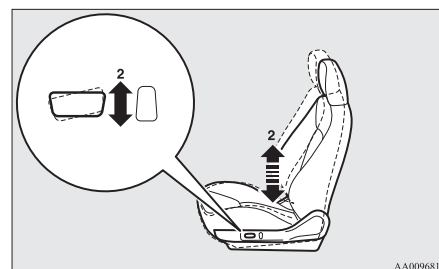

AA0096818

## Zitplaatsen en veiligheidsgordels

- 2- De achterkant van de zitting hoger of lager instellen

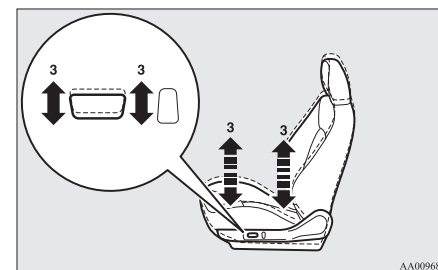

AA0096821

- 3- De volledige zitting hoger of lager instellen

## Verwarmde stoelen\*

E00401100885

U kunt de stoelverwarming gebruiken als de contactsleutel op "ON" staat. Bedien de schakelaar zoals aangegeven door de pijlen.

Het controlelampje (A) licht op als de verwarming ingeschakeld is.

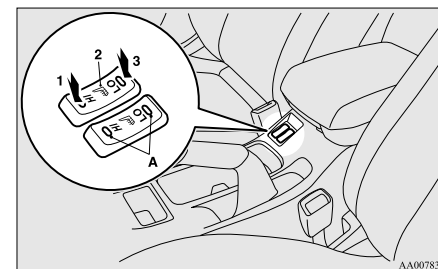

AA0078379

## Zitplaatsen en veiligheidsgordels

- 1 (HI)- Verwarming hoge stand (voor snelle opwarming).
- 2- Verwarming uitgeschakeld.
- 3 (LO)- Verwarming lage stand (om de stoel warm te houden).

### **⚠ OPGELET**

2

- Zet de stoelverwarming uit als ze niet wordt gebruikt.
- Gebruik de hoge stand voor snelle opwarming. Zet de verwarming op de lage stand om een opgewarmde stoel warm te houden. Als de stoelverwarming ingeschakeld is, kan de temperatuur van de stoel lichtjes verschillen. Dit komt door de werking van de interne thermostaat van de stoelverwarming en wijst niet op een defect.
- Als de volgende mensen de stoelverwarming gebruiken, kunnen ze het te warm krijgen of zeer lichte brandwonden oplopen (rode huid, hitteblaren enz.):
  - Kinderen, ouderen of zieken
  - Mensen met een gevoelige huid
  - Oververmoeide mensen
  - Mensen die onder invloed zijn van alcohol of slaapmiddelen (geneesmiddelen tegen verkoudheid enz.)
- Leg geen zware voorwerpen op de stoelkussens en steek er geen spelden, naalden of andere puntige voorwerpen in.

### **⚠ OPGELET**

- Leg geen dekens, kussens of enig ander materiaal met sterk isolerende eigenschappen op de stoel terwijl de stoelverwarming in werking is; daardoor zou het verwarmingselement kunnen oververhitten.
- Gebruik voor het reinigen van de stoelen geen benzeen, lampolie, wasbenzine, alcohol of andere organische oplosmiddelen; daardoor zou niet alleen het stoeloppervlak, maar ook het verwarmingselement kunnen worden beschadigd.
- Als er water of een andere vloeistof op de stoel wordt gemorst, moet u deze eerst goed laten drogen voor u de stoelverwarming aanzet.
- Zet de verwarming onmiddellijk af als blijkt dat ze niet correct werkt.

## Achterbank

E00401300324

### Armsteun

E00401700591

Klap de armsteun naar beneden als u deze wenst te gebruiken.

Om de armsteun weer in de oorspronkelijke positie te zetten, druk u deze terug tot hij gelijkligt met de stoel.

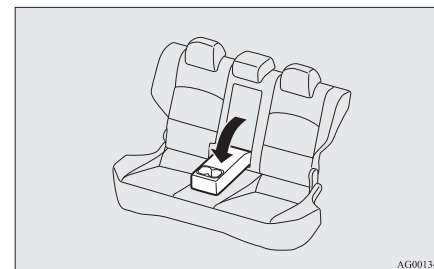

### OPMERKING

- De bovenkant van de armsteun is uitgerust met een bekerhouder voor passagiers op de achterbank.  
Zie "Bekerhouder" op pagina 5-109.

## Hoofddeunen

E00403301471

### **WAARSCHUWING**

- Wanneer de hoofddeunen niet zijn aangebracht, kunnen u en uw passagiers bij een ongeval ernstig en zelfs dodelijk worden verwond. Om het gevaar van verwondingen bij een ongeval te beperken, moeten de hoofddeunen altijd op de juiste hoogte zijn aangebracht voor alle zitplaatsen waarop zich iemand bevindt.
- Breng nooit een kussen of een ander voorwerp op de rugleuning aan. Dit zou een negatief effect kunnen hebben op de werking van de hoofddeun doordat de afstand tussen het hoofd en de hoofddeun groter wordt.

### De hoogte instellen

Stel de hoogte van de hoofddeunen zo in dat het midden van de steun zich zo dicht mogelijk op ooghoogte bevindt om bij een aanrijding het risico van letsels te verminderen. Iedereen die te lang is, waardoor het midden van de hoofddeun zich niet op ooghoogte bevindt als hij of zij neerzit, moet de hoofddeun zo hoog mogelijk instellen.

Trek de hoofddeun omhoog om deze hoger te zetten. Om de hoofddeun lager te zetten, beweegt u hem naar beneden terwijl u de instelknop (A) in de richting van de pijl drukt. Druk na het verstellen de hoofddeun omlaag en vergewis u ervan dat hij vergrendeld is.

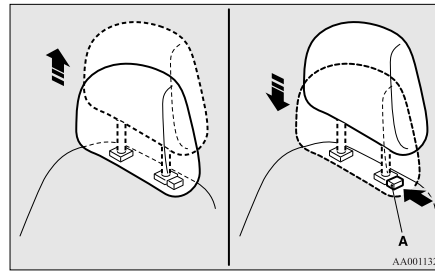

### Verwijderen

Trek de hoofddeun omhoog terwijl u de knop voor de hoogteverstelling (A) ingedrukt houdt.

## Zitplaatsen en veiligheidsgordels

### Aanbrengen

Controleer bij het aanbrengen van de hoofddeun eerst of u deze niet omgekeerd vasthoudt en druk deze dan in de rugleuning terwijl u de knop voor de hoogteverstelling (A) in de richting van de pijl indrukt.

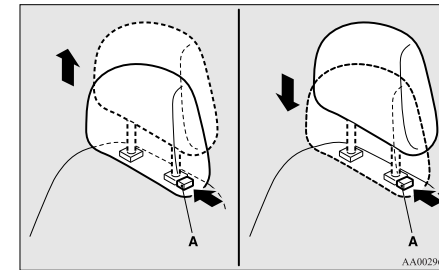

2

### **OPGELET**

- Controleer of de knop voor de hoogteverstelling (A) zich in de juiste stand bevindt, zoals op de afbeelding getoond, en trek vervolgens de hoofddeunen omhoog om u ervan te vergewissen dat ze niet uit de rugleuning loskomen.

## Zitplaatsen en veiligheidsgordels

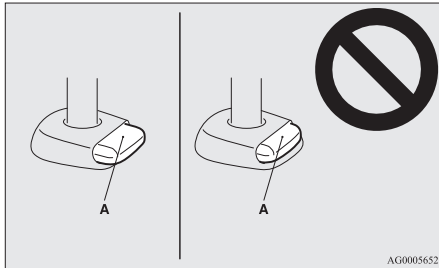

2

### **⚠ OPGELET**

- De vorm en de grootte van de hoofdsteun verschilt afhankelijk van de stoel. Gebruik altijd de juiste hoofdsteun die voor de stoel wordt geleverd en monteer de hoofdsteun niet in de verkeerde richting.

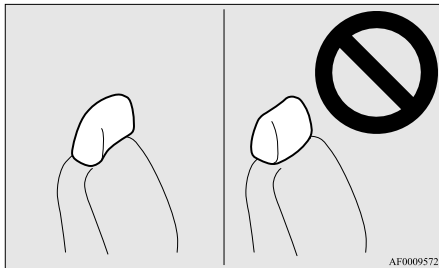

## Bagageruimte creëren

E00403400231

### **⚠ WAARSCHUWING**

- Bij het creëren van bagageruimte mag u nooit stoelen schikken terwijl het voertuig in beweging is of op een helling staat. De stoelen kunnen immers onverwacht of meer dan verwacht bewegen en een ernstig ongeval veroorzaken.
- Verstel de stoelen, indien nodig, altijd voor het voertuig zich in beweging zet.
- Er mag niemand in de bagageruimte zitten terwijl het voertuig in beweging is. Personen die niet correct neerzitten en hun veiligheidsgordel dragen, kunnen bij een ongeval ernstig gewond raken of overlijden.
- De bagageruimte achteraan in het voertuig mag nooit gebruikt worden als speelruimte voor kinderen. Kinderen moeten neerzitten en stevig met de veiligheidsgordel bevestigd zijn als het voertuig in beweging is.
- Let erop dat de rugleuning vergrendelt wanneer u ze terugdrukt.

### **⚠ OPGELET**

- Laat de bagage in het voertuig nooit hoger komen dan de rugleuning. Maak de bagage ook goed vast. Ernstige ongevallen kunnen worden veroorzaakt door onbevestigde voorwerpen die bij bruis remmen in de passagiersruimte terechtkomen
- De stoel moet altijd door een volwassene worden versteld. Indien u dit aan een kind overlaat, kan dit ongevallen veroorzaken.
- Let erop dat uw handen of voeten niet bekneld raken wanneer u de zitplaatsen verstelt. U zou verwondingen kunnen oplopen.

## De achterbankleuningen naar voor klappen

E00403500421

De passagiersruimte en de bagageruimte kunnen door het neerklappen van de achterbankleuning samengevoegd worden. Dit is handig om lange voorwerpen te vervoeren.

De rugleuningen kunnen met de ontgrendelknop van de achterbank of de hendel van de bagageruimte neergeklapt worden.

### OPMERKING

- Er kan telkens maar één deel van de rugleuningen neergeklapt worden.

1. Gebruik de ontgrendelknoppen van de achterbank (A) of de hendels van de bagageruimte (B).

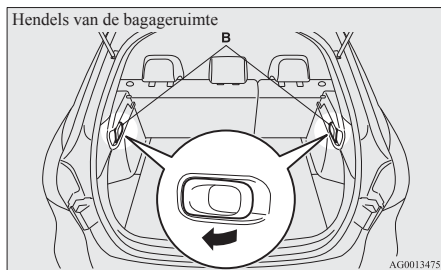
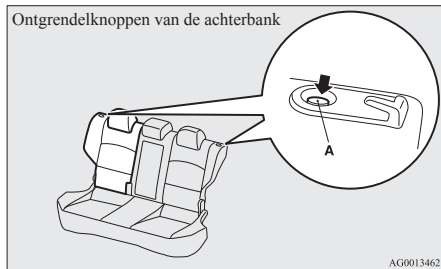

2. De rugleuningen klappen naar voor.  
 Let erop dat de rugleuning vergrendelt wanneer u ze terugdrukt.

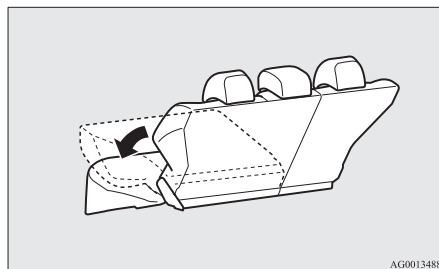

## Zitplaatsen en veiligheidsgordels

### **⚠ OPGELET**

- De uitlaatpijp blijft nog een tijdje heet nadat de motor gestopt is. Raak hem dus niet aan.

2

### **⚠ WAARSCHUWING**

- Een volwassene moet steeds de rugleuningen van achteren naar voor neerklappen en ervoor zorgen dat er niemand op de achterbank zit. De rugleuning kan immers plots naar voor vallen, waardoor de persoon in kwestie tussen de rugleuning en het zitkussen geklemd kan komen te zitten en een ernstige verwonding kan oplopen. Het is moeilijk om de achterbank van achteren te zien, dus wees extra voorzichtig bij kleine kinderen.
- Wanneer u de rugleuningen weer rechtop zet, moet u ervoor zorgen dat ze vastklikken en goed vastzitten. Controleer ook of de veiligheidsgordels van de achterbank zich vóór de rugleuningen bevinden en er niet achter vastzitten.

## Zitplaatsen en veiligheidsgordels

### Veiligheidsgordels

E00404800577

Om u en uw passagiers bij een ongeval te beschermen, is het van het allergrootste belang dat de veiligheidsgordels tijdens het rijden op de juiste manier worden gedragen.

De gordels van de voorstoelen zijn uitgerust met een gordelspanner. Deze gordels worden op dezelfde manier gedragen als een klassieke veiligheidsgordel.

Zie "Veiligheidsgordel met gordelspanner en krachtbegrenzingsysteem" op pagina 2-13.

2

### WAARSCHUWING

- Breng de schoudergordel altijd over uw schouder en uw borst aan. Breng de gordel nooit achter uw rug of onder uw arm aan.
- Gebruik een veiligheidsgordel nooit voor meer dan één persoon tegelijk. Dit kan gevaarlijk zijn.
- De veiligheidsgordel biedt een maximale bescherming als de rugleuning van de zetel volledig verticaal staat. Indien de rugleuning achterover is gezet, is de kans groter dat de passagier onder de gordel door schuift, vooral bij een frontale botsing, en dat hij door de gordel wordt verwond of tegen het instrumentenpaneel of de rugleuningen wordt geslingerd.

### WAARSCHUWING

- Elke volwassene die dit voertuig bestuurt of erin meerijsd en elk kind dat groot genoeg is om de veiligheidsgordel op de juiste manier te dragen, moet altijd een gordel dragen.  
Voor andere kinderen moeten altijd geschikte kinderzitjes worden gebruikt.
- Let erop dat de veiligheidsgordel bij het omdoen niet gedraaid is.
- Door de gebruiker mogen geen veranderingen of toevoegingen worden uitgevoerd, aangezien daardoor ofwel het aanpassingsmechanisme van de veiligheidsgordels de speling niet meer zal kunnen verwijderen, ofwel de veiligheidsgordelenheid niet meer zal kunnen worden aangepast om de speling te verwijderen.
- Houd tijdens het rijden nooit een kind in uw armen of op uw schoot, zelfs niet als u uw veiligheidsgordel draagt. Wanneer u dit doet, kan uw kind bij een ongeval of een plots remmanoeuvre ernstige en zelfs dodelijke verwondingen oplopen.
- Regel altijd de veiligheidsgordel zo dat hij perfect op uw lichaam aansluit.
- Draag de heupgordel altijd over uw heupen.



### Driepuntsgordel (met ELR-functie)

E00404901184

Bij dit type veiligheidsgordel moet u de lengte niet aanpassen. Deze gordels volgen de bewegingen van het lichaam, maar bij een plotselinge of hevige schok blokkeren ze automatisch en houden het lichaam tegen.

#### OPMERKING

- U kan controleren of de veiligheidsgordel blokkeert door hem snel voorwaarts te trekken.

#### Vastmaken

1. Trek de veiligheidsgordel langzaam uit terwijl u de tongplaat vasthoudt.

#### OPMERKING

- Wanneer u de veiligheidsgordel niet kunt uitrekken omdat hij geblokkeerd is, trek er dan eenmaal krachtig aan en laat hem terug oprollen. Trek daarna de veiligheidsgordel nogmaals langzaam uit.

2. Schuif de tongplaat in de gesp tot u een klikgeluid hoort.

## Zitplaatsen en veiligheidsgordels

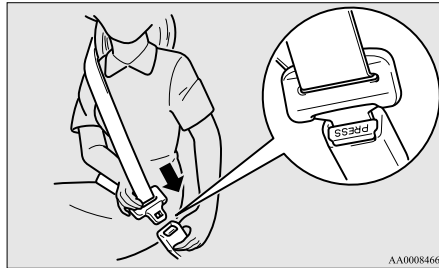

### **WAARSCHUWING**

- Draag de heupgordel nooit over uw onderbuik. Tijdens een ongeval wordt deze strak tegen de onderbuik getrokken en verhoogt aldus de kans op verwonding.
- De veiligheidsgordel mag niet gedraaid om het lichaam zitten.

3. Trek lichtjes aan de gordel om de gewenste bewegingsvrijheid te krijgen.

### **Losmaken**

Neem de tongplaat met de hand vast en druk op de knop van de gesp.

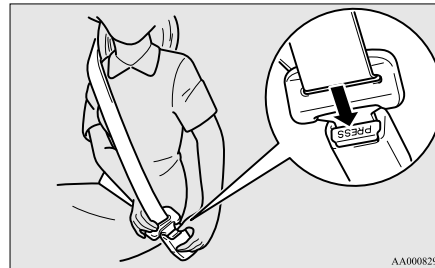

### **OPMERKING**

- Aangezien de gordel automatisch wordt opgerold, is het raadzaam de tongplaat vast te houden zodat het oprollen langzaam gebeurt. Zoniet kunt u het voertuig beschadigen.

### **Veiligheidsgordelwaarschuwing**

E0041300025

**Herinnerings-/waarschuwinglampje en display voor de bestuurdersveiligheidsgordel**

E00413100042

Waarschuwinglampje



Waarschuwingmelding type 1



Waarschuwingmelding type 2



2

Een geluidssignaal en een waarschuwinglampje wijzen de bestuurder erop dat hij zijn veiligheidsgordel moet bevestigen.

Als het contactslot in de "ON"-stand wordt gezet zonder dat de veiligheidsgordel van de bestuurder is vastgemaakt, knippert er een waarschuwinglampje en klinkt er ongeveer 6 seconden een zoemer om u eraan te herinneren de veiligheidsgordel om te doen.

Als u vervolgens langer dan een minuut vanaf het moment waarop het contactslot werd ingeschakeld, rijdt zonder dat de veiligheidsgordel is vastgemaakt, gaat het waarschuwinglampje herhaaldelijk knipperen en klinkt het geluidssignaal met onderbrekingen.

Het waarschuwinglampje en het geluidssignaal stoppen na ongeveer 90 seconden.

## Zitplaatsen en veiligheidsgordels

Als u vervolgens het voertuig opnieuw tot stilstand brengt en start zonder dat de veiligheidsgordel wordt vastgemaakt, herinneren het waarschuwingslampje/display en het geluidssignaal u eraan om de veiligheidsgordel om te doen telkens wanneer u met het voertuig wegrijdt. U wordt er ook op deze manier aan herinnerd dat u de veiligheidsgordel moet omdoen als u deze tijdens het rijden afdoet. Het waarschuwingslampje en het geluidssignaal gaan uit wanneer de veiligheidsgordel wordt vastgemaakt.

2

### OPMERKING

- Tegelijkertijd verschijnt de melding FASTEN SEAT BELT (veiligheidsgordel vastmaken) op het multi-informatiedisplay.

### Waarschuwinglampje voor de veiligheidsgordel van de bestuurder\*

E00413200014

Het waarschuwingslampje voor de veiligheidsgordel van de bestuurder bevindt zich in het instrumentenpaneel.

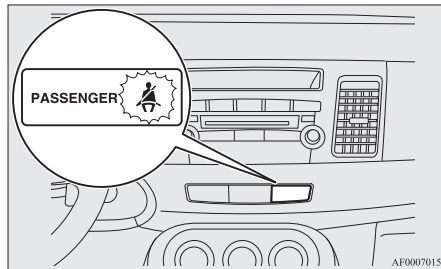

Het lampje gaat branden wanneer iemand op de bestuurdersstoel zit maar de veiligheidsgordel niet heeft omgedaan. Het gaat uit wanneer de veiligheidsgordel wordt vastgemaakt.

### WAARSCHUWING

- Monteer geen accessoire en plak geen sticker als hierdoor het lampje moeilijk te zien is.

### Verstelbare veiligheidsgordelverankering (voorstoelen)

E00405000420

U kunt de hoogte van de veiligheidsgordelverankering veranderen.

Houd de vergrendelingsknop (A) ingedrukt en de veiligheidsgordelverankering omlaag. Om het verankeringsmechanisme naar boven te schuiven, moet u de vergrendelknop (A) niet indrukken.

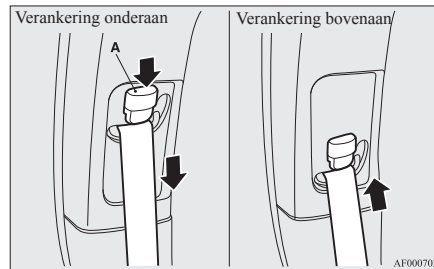

### WAARSCHUWING

- Als u de veiligheidsgordelverankering verstelt, moet u ervoor zorgen dat deze op een voldoende hoge stand is ingesteld opdat de veiligheidsgordel volledig tegen uw schouder rust, maar uw nek niet raakt.

## Gebruik van de veiligheidsgordels door zwangere vrouwen

E00405600064

### **WAARSCHUWING**

- Veiligheidsgordels werken voor iedereen, ook voor zwangere vrouwen. Zwangere vrouwen moeten de beschikbare veiligheidsgordels dragen. Dit vermindert het risico van letsels van zowel de vrouw als het ongeboren kind. De heupgordel moet over de dijken worden gedragen en zo strak mogelijk tegen de heupen aanzitten, maar mag niet over de lenden worden gedragen. Raadpleeg uw huisarts als u bijkomende vragen of bekommernissen hebt.

## Veiligheidsgordel met gordelspanner en krachtbegrenzingsstroom

E00405700081

De bestuurdersstoel en de passagiersstoel vooraan zijn beide uitgerust met een veiligheidsgordelspanner.

### Veiligheidsgordelspanner

E00405800747

De veiligheidsgordelspanner trekt de respectieve veiligheidsgordels onmiddellijk aan bij een frontale botsing die ernstig genoeg is om de bestuurder en/of de passagier vooraan te verwonden indien het contactslot op "ON" of "START" staat, waardoor de doeltreffendheid van de veiligheidsgordel wordt geoptimaliseerd.

### **WAARSCHUWING**

- Om met de veiligheidsgordel met gordelspanner de beste resultaten te bekomen, moet u ervoor zorgen dat uw stoel correct is afgesteld en dat u uw veiligheidsgordel op de juiste manier draagt.

### **OPGELET**

- De installatie van een audiosysteem of herstellingen in de buurt van de veiligheidsgordels met gordelspanner of de vloerconsole moeten volgens de richtlijnen van MITSUBISHI MOTORS gebeuren. Dit is van groot belang omdat dergelijke werken de werking van de veiligheidsgordelspanners negatief kunnen beïnvloeden.

## Zitplaatsen en veiligheidsgordels

### **OPGELET**

- Als u het voertuig tot schroot wil laten verwerken, neem dan eerst contact met een officieel MITSUBISHI MOTORS Service Centrum. Dit is van groot belang omdat een onverwachte activering van de veiligheidsgordels met gordelspanner letsels kan veroorzaken.

### OPMERKING

- De veiligheidsgordels met gordelspanner zullen worden geactiveerd wanneer het voertuig in een ernstige frontale botsing is betrokken, zelfs als de veiligheidsgordels niet worden gedragen.
- De veiligheidsgordels met gordelspanner werken maar één keer. Nadat de veiligheidsgordels met gordelspanner werden geactiveerd, raden wij u aan deze in een officieel MITSUBISHI MOTORS Service Centrum te laten vervangen.

### Waarschuwing van het inzittendenbeveiligingssysteem

E00405900302

Het waarschuwingslampje/display wordt gedeeld door de SRS-airbags en de veiligheidsgordels met gordelspanner.

Zie "Waarschuwingslampje/display van het inzittendenbeveiligingssysteem (SRS)" op pagina 2-34.

## Zitplaatsen en veiligheidsgordels

### Krachtbegrenzingssysteem

E00406000153

Bij een aanrijding zal elk krachtbegrenzingssysteem de belasting die op de veiligheidsgordel wordt uitgeoefend doeltreffend opvangen om de impact voor de passagiers tot een minimum te beperken.

2

### Kinderzitjes

E00406401200

Als er kinderen in uw voertuig meerijsen, moet u altijd een geschikt type van kinderzitje gebruiken, dat aangepast is aan de lengte van het kind. Dit is in de meeste landen wettelijk verplicht.

De voorschriften voor het vervoeren van kinderen op de voorstoel verschillen van land tot land. Leef de voorschriften na die van toepassing zijn.

#### **⚠ WAARSCHUWING**

- Zet kinderen, indien mogelijk, steeds op de achterbank. Ongevalstatistieken wijzen uit dat het veiliger is om kinderen, ongeacht hun gewicht of leeftijd, stevig vast te maken op de achterbank dan op de voorstoel.
- Een kind op de schoot nemen, kan het gebruik van een veiligheidsgordel of kinderzitje niet vervangen. Indien u nalaat een zitje of gordels te gebruiken, kan het kind zwaar of zelfs dodelijk gewond raken.
- Een kinderzitje of andere bevestiging mag slechts voor één enkel kind worden gebruikt.
- Als u een kinderzitje bevestigt op de achterbank, zet dan de rugleuningen van de voorstoelen rechtop. Anders zou het kind bij harde remmanoeuvres of een aanrijding ernstige verwondingen kunnen oplopen.

### Opgelet bij het installeren van een kinderzitje in voertuigen met een passagiersairbag vooraan

E00406500217

Het hier afgebeelde label is aangebracht in voertuigen met een passagiersairbag vooraan.

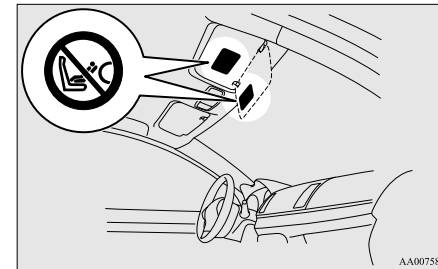

#### **⚠ WAARSCHUWING**

- Zeer gevaarlijk!  
Breng geen naar achteren gericht kinderzitje aan op een stoel met een airbag ervoor!

Gebruik een naar achteren gericht kinderzitje op de achterbank of schakel de aan/uit-schakelaar van de passagiersairbag (indien aanwezig) uit. (Zie “Een airbag uitschakelen” op pagina 2-27.)

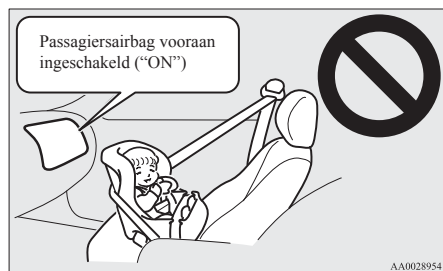

### **⚠ WAARSCHUWING**

- **NAAR ACHTEREN GERICHTE KINDERZITJES** mogen NIET op de passagiersstoel vooraan worden gebruikt indien de passagiersairbag vooraan niet werd uitgeschakeld. Door de kracht waarmee deze airbag wordt opgeblazen, zou het kind ernstige of zelfs dodelijke letsels kunnen oplopen. Naar achteren gerichte kinderzitjes mogen uitsluitend op de achterbank worden gebruikt.
- Gebruik, indien mogelijk, **NAAR VOOR GERICHTE KINDERZITJES** steeds op de achterbank; als u het kinderzitje op de voorstoel bevestigt, schuif deze stoel dan steeds zo ver mogelijk achteruit.



### **Baby's en kleine kinderen**

E00406600960

Als u baby's en kleine kinderen meeneemt in uw voertuig, leef dan de onderstaande aanwijzingen na.

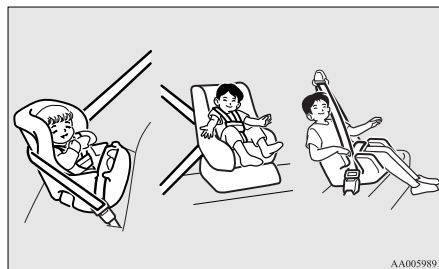

#### **Aanwijzing:**

- Voor kleine kinderen moet u een kinderstoeltje gebruiken. Als bij kleine kinderen het schoudergedeelte van de veiligheidsgordel over het gezicht of de keel komt wanneer ze op de stoel zitten, dan moet u een kinderzitje gebruiken.

### **Zitplaatsen en veiligheidsgordels**

- Het kinderzitje moet geschikt zijn voor het gewicht en de lengte van het kind en moet goed in het voertuig passen. Voor meer veiligheid: **HET KINDERZITJE MOET OP DE ACHTERBANK WORDEN AANGEBRACHT.**
- Probeer een kinderzitje, voor u het koopt, op de achterbank aan te brengen om u ervan te vergewissen dat het perfect past. Door de plaats van de veiligheidsgordelgespen en de vorm van de zitting kan het moeilijk zijn om kinderzitjes van sommige fabrikanten veilig aan te brengen.

Als u het kinderzitje met de veiligheidsgordel hebt vastgemaakt en u het toch nog gemakkelijk naar voren of naar de zijkanten kunt trekken op de zitting, kies dan een kinderzitje van een andere fabrikant.

2

### **⚠ WAARSCHUWING**

- Als u een kinderzitje aanbrengt, lees dan zorgvuldig de aanwijzingen die zijn meegeleverd door de fabrikant van dit kinderzitje. Verkeerd gebruik kan tot zware en zelfs dodelijke ongevallen leiden.
- Trek het kinderzitje na het plaatsen naar voren, druk het naar achteren en naar beide kanten opzij, om te controleren of het goed bevestigd is. Indien het kinderzitje niet stevig bevestigd is, kunnen het kind of andere passagiers bij ongevallen of plotse remmanoeuvres lichamelijke letsels oplopen.

## Zitplaatsen en veiligheidsgordels

### **WAARSCHUWING**

- Wanneer het kinderzitje niet wordt gebruikt, bevestig het dan met de veiligheidsgordel of verwijder het uit het voertuig om te vermijden dat het bij een ongeval door het voertuig wordt geslingerd.

### OPMERKING

2

- Afhankelijk van de zitpositie in het voertuig en het kinderzitje dat u gebruikt, kan het kinderzitje aan een van de volgende twee punten worden bevestigd:
  - Aan de verankering onderaan op de achterbank, ALLEEN als het kinderzitje ISO-FIX-bevestigingen heeft (zie pagina 2-17).
  - Met de veiligheidsgordel (Zie pagina 2-22).

### Oudere kinderen

E00406700134

Oudere kinderen die niet meer in een kinderzitje kunnen, moeten op de achterbank gaan zitten en een combinatie van heup- en schoudergordel dragen. De heupgordel moet goed aansluiten en laag op de buik worden gedragen, net onder de bovenkant van het heupbeen. Anders kan hij bij een ongeval in de buik dringen en letsel veroorzaken.

## Zitplaatsen en veiligheidsgordels

### Geschiktheid voor diverse ISOFIX-standen

E00411400461

Gewichtscategorie	Groottecategorie	Bevestiging	ISOFIX-standen in het voertuig
			Achteraan (linkerzijde/rechterzijde)
Carrycot (draagmand)	F	ISO/L1	X
	G	ISO/L2	X
0 - Tot 10 kg	E	ISO/R1	X
0+ - Tot 13 kg	E	ISO/R1	IL* <sup>1</sup> , IL* <sup>2</sup>
	D	ISO/R2	X
	C	ISO/R3	X
I - 9 tot 18 kg	D	ISO/R2	X
	C	ISO/R3	X
	B	ISO/F2	IUF
	B1	ISO/F2X	IUF, IL* <sup>3</sup>
	A	ISO/F3	IUF
II & III - 15 tot 36 kg			X

2

### **OPGELET**

- Wanneer een kinderzitje wordt geïnstalleerd, moet u voorkomen dat de hoofdsteun het kinderzitje raakt door de hoofdsteun te verwijderen of in hoogte te verstellen.

#### Legende van letters in te voegen in de bovenstaande tabel:

- IUF- Geschikt voor ISOFIX-bevestigingen voor universele, naar voren gerichte kinderzitjes die voor de betreffende gewichtscategorie zijn goedgekeurd.
- IL- Geschikt voor bijzondere ISOFIX-kinderzitjes op de volgende lijst (originele MITSUBISHI MOTORS-onderdelen).
- X- De stand van de ISOFIX-bevestiging is niet geschikt voor kinderzitjes met ISOFIX-bevestigingen voor deze gewichts- en/of groottecategorie.

## Zitplaatsen en veiligheidsgordels

### IL (inlichtingen over originele onderdelen)

	Originele onderdeel nr.	ECE nr.
*1	MZ314509 (kinderzitje) <sup>#1</sup> , MZ314394 (basis van kinderzitje)	E1-04301146
*2	MZ314393 (kinderzitje), MZ314394 (basis van kinderzitje)	E1-04301146
*3	MZ313045	E1-04301133

#1: Beschikbaar in 2012

**2**

#### OPMERKING

- MITSUBISHI MOTORS Europe B.V. behoudt zich het recht voor wijzigingen aan te brengen zonder voorafgaande verwittiging. Neem voor meer inlichtingen contact op met een officieel MITSUBISHI MOTORS Service Centrum.

## Zitplaatsen en veiligheidsgordels

### Geschiktheid voor diverse zitplaatsen

E00406801145

Gewichtscategorie	Zitplaats			
	Passagier vooraan		Buitenkant achteraan	Midden achteraan
	Ingeschakelde airbag	Airbag uitgeschakeld <sup>#2</sup>		
0 - Tot 10 kg	X	U	X	X
0+ - Tot 13 kg	X	U, L* <sup>1</sup> , L* <sup>2</sup>	L* <sup>1</sup> , L* <sup>2</sup>	L* <sup>1</sup> , L* <sup>2</sup>
I -9 tot 18 kg	UF, L* <sup>3</sup> , L* <sup>4</sup>	U, L* <sup>3</sup> , L* <sup>4</sup>	L* <sup>3</sup> , L* <sup>4</sup>	L* <sup>3</sup> , L* <sup>4</sup>
II & III -15 tot 36 kg	UF, L* <sup>5</sup>	U, L* <sup>5</sup>	L* <sup>5</sup>	X

<sup>#2</sup>: Met bijrijdersairbag uitgeschakeld via de aan/uit-schakelaar van de bijrijdersairbag.

### **⚠ OPGELET**

- Wanneer een kinderzitje wordt geïnstalleerd, moet u voorkomen dat de hoofdsteun het kinderzitje raakt door de hoofdsteun te verwijderen of in hoogte te verstellen.

#### **Legende van letters in te voegen in de bovenstaande tabel:**

- U- Geschikt voor “universele” kinderzitjes goedgekeurd voor deze gewichtscategorie.
- UF- Geschikt voor naar voren gerichte “universele” kinderzitjes goedgekeurd voor deze gewichtscategorie.
- L- Geschikt voor bijzondere kinderzitjes op de volgende lijst (originele MITSUBISHI MOTORS-onderdelen).
- X- Zitplaats niet geschikt voor kinderen van deze gewichtscategorie.

## Zitplaatsen en veiligheidsgordels

### L (Informatie over originele onderdelen)

	Originele onderdeel nr.	ECE nr.
*1	MZ314509 <sup>#3</sup>	E1-04301146
*2	MZ314393	E1-04301146
*3	MZ314451	E1-04301203
*4	MZ313045	E1-04301133
*5	MZ314250	E1-04301169

2

<sup>#3</sup>: Beschikbaar in 2012

#### OPMERKING

- Er bestaat geen origineel MITSUBISHI MOTORS-onderdeel voor de gewichtscategorie "0-tot 10 kg".

MITSUBISHI MOTORS Europe B.V. behoudt zich het recht voor wijzigingen aan te brengen zonder voorafgaande verwittiging.  
Neem voor meer inlichtingen contact op met een officieel MITSUBISHI MOTORS Service Centrum.

## Een kinderzitje aan de verankeringsonderaan (ISOFIX-bevestigingen voor kinderzitjes) en aan de verankeringsriem vastmaken

E00408900651

### Plaats van de verankeringsonderaan

De achterbank van uw voertuig is uitgerust met verankeringsonderaan voor het aanbrengen van een kinderzitje met ISOFIX-bevestigingen.

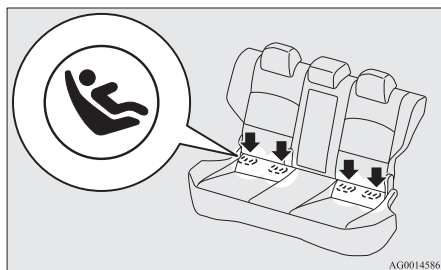

AG0014586

### Verankeringspunten van de aansnoerriem

Er bevinden zich 2 verankeringspunten voor een kinderzitje op de achterkant van de rugleuningen. Daarmee kunt u de bevestigingsriemen van het kinderzitje op de 2 zitplaatsen op de achterbank vastmaken.

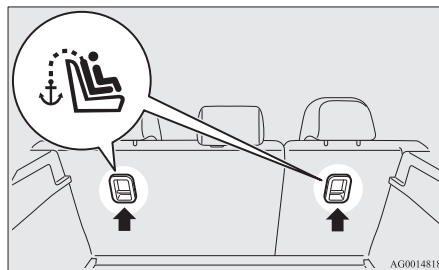

AG0014818

## ⚠ WAARSCHUWING

- Verankeringspunten voor kinderzitjes zijn zo ontworpen dat ze alleen bestand zijn tegen de belasting uitgeoefend door correct aangebrachte kinderzitjes. Ze mogen onder geen voorwaarde worden gebruikt voor veiligheidsgordels voor volwassenen, voor zespuntsveiligheidsgordels, noch om andere zaken of uitrustingen aan het voertuig te bevestigen.

### OPMERKING

- Gebruik de middelste bevestigingsriemverankeringspunt op de achterbank niet met ISOFIX-bevestigingen.

## Zitplaatsen en veiligheidsgordels

### Kinderzitje met ISOFIX-bevestigingen

Het kinderzitje is alleen bedoeld voor stoelen met verankeringsonderaan. Zet het kinderzitje vast met behulp van de verankeringsonderaan.

Het is niet nodig om het kinderzitje te bevestigen met behulp van de veiligheidsgordels van het voertuig.

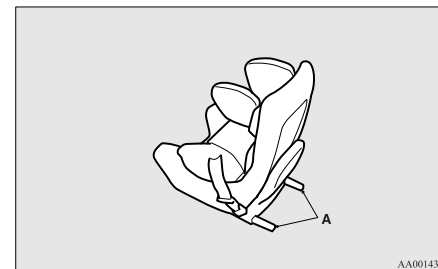

AA0014302

A- Verbindingsstukken voor kinderzitjes

### Aanbrengen

1. Verwijder eventuele vreemde materialen in of rond de verbindingen en zorg ervoor dat de veiligheidsgordel zich in de normale opbergstand bevindt.
2. Druk de verbindingen (A) van het kinderzitje in de gleuf (B) in overeenstemming met de aanwijzingen van de fabrikant van het kinderzitje.

## Zitplaatsen en veiligheidsgordels

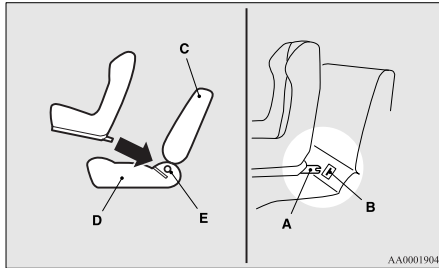

2

- A- Verbindingsstuk
- B- Gleuf
- C- Rugleuning van het voertuig
- D- Zitting van het voertuig
- E- Verankering onderaan

Indien voor uw kinderzitje een aansnoerriem vereist is, bevestig deze aansnoerriem dan volgens stap 3 en 4.

3. Verwijder de hoofdsteun van de plaats waar u een kinderzitje wenst aan te brengen.

4. Sluit de bovenste haak van de bevestigingsriem (F) van het kinderzitje in de verankeringstang (G) en trek de bovenste bevestigingsriem zo aan dat het zitje stevig vastgemaakt is.

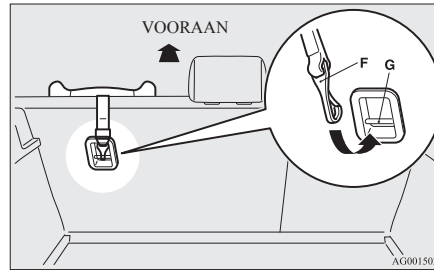

5. Duw en trek het zitje in alle richtingen om u ervan te vergewissen dat het stevig vergrendeld is.

### Verwijderen

Verwijder het kinderzitje in overeenstemming met de aanwijzingen van de fabrikant van het kinderzitje.

## Een kinderzitje bevestigen met een driepuntsgordel (met ELR-functie)

E00407100441

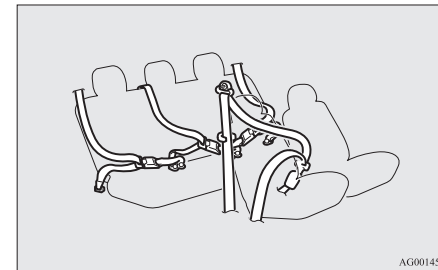

### Installatie:

1. Bevestig de veiligheidsgordel om het kinderzitje te vergrendelen. Zorg ervoor dat u een klikgeluid hoort als u de tongplaat in de gesp steekt.
2. Verwijder alle speling met behulp van de vergrendelclip.
3. Duw en trek het zitje in alle richtingen om u ervan te vergewissen dat het stevig vergrendeld is.

### **⚠ WAARSCHUWING**

- Bij sommige soorten kinderzitjes moet de vergrendelclip (A) worden gebruikt om lichamelijk letsel te vermijden bij een botsing of een plots manoeuvre. Deze clip moet worden aangebracht en gebruikt in overeenstemming met de aanwijzingen van de fabrikant van het kinderzitje. Als het kinderzitje wordt verwijderd, moet ook de vergrendelclip worden weggenomen.

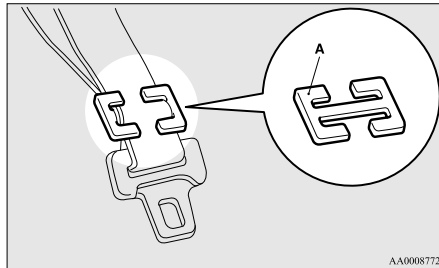

### **Controle van de veiligheidsgordels**

E00406300475

- Controleer de gordels op scheurtjes, slijtage of uitgerafelde draden en ga na of de metalen onderdelen niet gebarsten of vervormd zijn. Vervang de gordel als deze defect is.
- Reinig vuile gordels met een pH-neutraal schoonmaakproduct en warm water. Spoel ze af en laat ze drogen in de schaduw. Probeer de gordels niet te bleken of te verven, aangezien dit de eigenschappen van de gordels kan beïnvloeden.

### **⚠ WAARSCHUWING**

- Wij raden u aan om alle gordeluitrustingen, inclusief gordelspanners en bijbehorende elementen, na een aanrijding te laten controleren. Wij raden u aan om na een aanrijding de gordeluitrustingen volledig te vervangen, tenzij het een onschuldige botsing was, de veiligheidsgordels geen enkele beschadiging vertonen en nog altijd perfect werken.
- Probeer nooit om eender welk onderdeel van de gordeluitrusting te herstellen of te vervangen; wij raden u aan om dit door een erkend MITSUBISHI MOTORS Service Centrum te laten doen. Een onjuiste herstelling of vervanging zou de doeltreffendheid van de veiligheidsgordels kunnen verminderen en bij een ongeval tot ernstige letsels kunnen leiden.

### **⚠ WAARSCHUWING**

- Als het voorspannsysteem eenmaal heeft gewerkt, kan het niet meer opnieuw worden gebruikt. Het moet samen met het oprolsysteem worden vervangen.

## Zitplaatsen en veiligheidsgordels

### Inzittendenbeveiligingssysteem (SRS) - airbag

E00407201625

De informatie in dit deel over het inzittendenbeveiligingssysteem (SRS) bevat belangrijke punten met betrekking tot de airbags aan bestuurders- en bijrijderszijde, de knie-, de zij- en de gordijnairbags.

De SRS-airbags van de bestuurder en van de passagier vooraan zijn ontworpen als aanvulling op de bescherming die wordt geboden door de veiligheidsgordels van de bestuurder en de passagier vooraan en bieden deze inzittenden bescherming tegen verwondingen aan het hoofd en het bovenlichaam bij sommige middelzware tot zware frontale botsingen.

2

De SRS-airbags voor de bestuurder en de passagier vooraan maken gebruik van een tweetrapsairbagsysteem. De SRS-airbags van de bestuurder en van de passagier vooraan worden geregeld door de schoksensoren (aan de voorkant van het voertuig) en door de besturingseenheid (dichtbij het midden van het voertuig op het niveau van de vloer).

De SRS-knie-airbag voor de bestuurder (indien aanwezig) is bedoeld als aanvulling op de primaire bescherming van de veiligheidsgordel van de bestuurder. Hierdoor kan de voorwaartse beweging van de onderbenen van de bestuurder worden verminderd en bij bepaalde middelzware tot zware frontale botsingen de algehele bescherming van het lichaam vergroot worden.

De zij-airbags (indien aanwezig) zijn ontworpen ter aanvulling op de veiligheidsgordels, en beschermen de bestuurder en bijrijder tegen borst- en onderbuikeletsel bij bepaalde middelzware tot zware aanrijdingen van opzij.

De SRS-gordijnairbags (indien aanwezig) zijn ontworpen als aanvulling op correct gedragen veiligheidsgordels en beschermen de bestuurder en de passagier tegen verwondingen aan het hoofd bij sommige middelzware tot zware zijaanrijdingen.

De SRS is GEEN vervanging van de veiligheidsgordels; voor maximale bescherming bij alle soorten aanrijdingen en ongevallen moeten de veiligheidsgordels **ALTIJD** worden gedragen door iedereen die als bestuurder of passagier in dit voertuig zit.

### Werking van het inzittendenbeveiligingssysteem

E00407301336

Het SRS-inzittendenbeveiligingssysteem bestaat uit de volgende onderdelen:

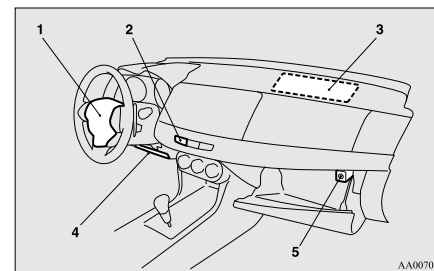

- 1- Airbagmodule (bestuurder)
- 2- Controlelampje passagiersairbag vooraan uitgeschakeld\*
- 3- Airbagmodule (passagier)
- 4- Bestuurdersknie-airbagmodule\*
- 5- Aan/uit-schakelaar van de bijrijdersairbag\*

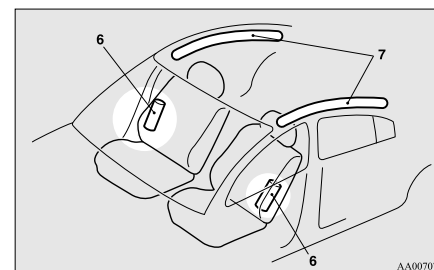

- 6- Zijairbagmodules\*
- 7- Gordijnairbagmodules\*

De airbags werken alleen wanneer het contactslot op "ON" of "START" staat.

Het opblazen van de airbags gaat gepaard met een korte en harde knal en er kan wat poeder en rook ontsnappen; dit is echter niet gevaarlijk en wijst evenmin op brand. Bij mensen met ademhalingsproblemen kunnen de chemische stoffen die voor het opblazen van de airbag worden gebruikt een lichte en voorbijgaande irritatie veroorzaken; open de ruiten nadat de airbag is opgeblazen, zodra dit op een veilige manier kan.

Na het opblazen lopen de airbags erg snel weer leeg, zodat er weinig kans op belemmering van het zicht bestaat.

### **⚠ OPGELET**

- Airbags worden razendsnel opgeblazen. In sommige situaties kan de aanraking met opblazende airbags schaafwonden, lichte snijwonden, kneuzingen en dergelijke veroorzaken.

### **⚠ WAARSCHUWING**

- **HET IS ERG BELANGRIJK DAT U GOED ZIT.**

Bestuurders of passagiers vooraan die bij het opblazen van de airbag te dicht bij het stuurwiel of het instrumentenpaneel zitten, kunnen ernstige of zelfs dodelijke letsels oplopen.

Airbags worden snel en met grote kracht opgeblazen.

Indien de bestuurder en de passagiers niet goed op hun stoel zitten of hun veiligheidsgordel niet dragen, bieden de airbags mogelijk onvoldoende bescherming en kan het opblazen ervan ernstige of dodelijke letsels veroorzaken.

- Ga niet op de rand van de stoel zitten of met uw onderbenen te dicht bij het instrumentenpaneel. Houd ook uw hoofd of borst niet te dicht bij het stuurwiel of het instrumentenpaneel. Plaats uw voeten en benen niet op of tegen het instrumentenpaneel.
- Bevestig baby's en kleine kinderen altijd stevig op de achterbank met behulp van een geschikt kinderzitje. De achterbank is de veiligste plaats voor baby's en kleuters.

### Zitplaatsen en veiligheidsgordels

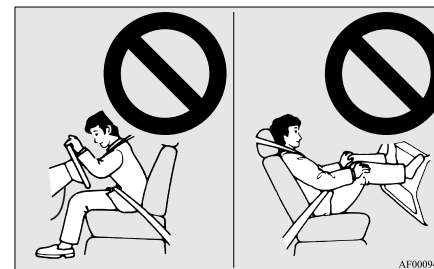

### **⚠ WAARSCHUWING**

- Baby's en kleuters mogen nooit meerijden zonder kinderzitje, rechtop staan tegen het instrumentenpaneel of gewoon in uw armen of op uw schoot worden vastgehouden. Ze zouden bij een aanrijding ernstige of zelfs fatale letsels kunnen oplopen, onder andere door het opblazen van de airbag. Ze moeten correct bevestigd op de achterbank zitten in een geschikt kinderzitje. Zie het hoofdstuk "Kinderzitjes" in deze handleiding.



2

## Zitplaatsen en veiligheidsgordels

Gebruik een naar achteren gericht kinderzitje op de achterbank of schakel de aan/uit-schakelaar van de passagiersairbag (indien aanwezig) uit. (Zie "Een airbag uitschakelen" op pagina 2-27.)

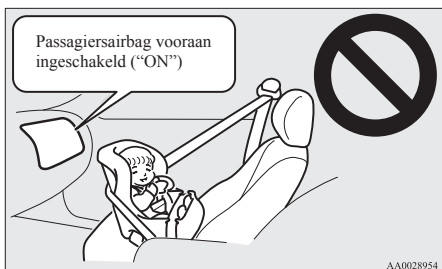

### **⚠ WAARSCHUWING**

- **NAAR ACHTEREN GERICHTE KINDERZITJES** mogen **NIET** op de passagiersstoel vooraan worden gebruikt indien de passagiersairbag vooraan niet werd uitgeschakeld. Door de kracht waarmee deze airbag wordt opgeblazen, zou het kind ernstige of zelfs dodelijke letsels kunnen oplopen. Naar achteren gerichte kinderzitjes mogen uitsluitend op de achterbank worden gebruikt.
- Gebruik een **NAAR VOOR GERICHT KINDERZITJE** indien mogelijk altijd op de achterbank; als u het kinderzitje toch op de voorstoel moet bevestigen, schuif deze dan steeds zo ver mogelijk achteruit. Zo niet zou het kind ernstige of zelfs dodelijke letsels kunnen oplopen.



### **⚠ WAARSCHUWING**

- Oudere kinderen moeten op de achterbank zitten, correct bevestigd zijn met de veiligheidsgordel en, indien nodig, in een passend hulpzitje worden gezet.

## Opgelet bij het installeren van een kinderzitje in voertuigen met een passagiersairbag vooraan

E00408800054

Het hier afgebeelde label is aangebracht in voertuigen met een passagiersairbag vooraan.

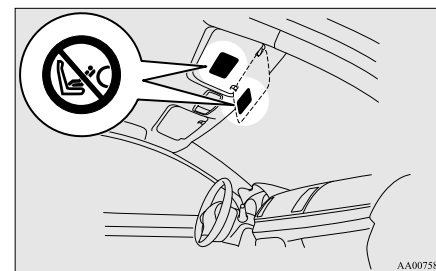

### **⚠ WAARSCHUWING**

- **Zeer gevaarlijk!**  
Breng geen naar achteren gericht kinderzitje aan op een stoel met een airbag ervoor!

### Aan/uit-schakelaar passagiersairbag vooraan\*

E00410100298

De passagiersairbag vooraan kan worden uitgeschakeld met de aan/uit-schakelaar van de passagiersairbag vooraan. Indien u een naar achteren gericht kinderzitje hebt dat niet op een andere stoel dan de passagiersstoel vooraan kan worden aangebracht, zorg er dan steeds voor dat u de aan/uit-schakelaar van de passagiersairbag vooraan uitschakelt (op "OFF" zet) voor u het kinderzitje gebruikt. (Zie "Een airbag uitschakelen" op pagina 2-27.)

De aan/uit-schakelaar van de passagiersairbag vooraan bevindt zich in het handschoenkastje.

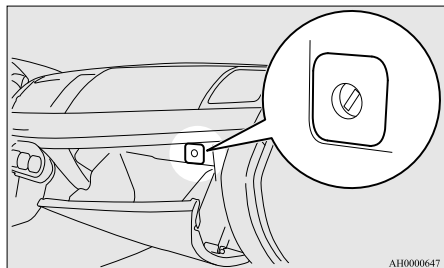

### Controlelampje passagiersairbag vooraan uitge- schakeld

E00411500097

Het controlelampje passagiersairbag vooraan uitge-  
schakeld bevindt zich in het instrumentenpaneel.

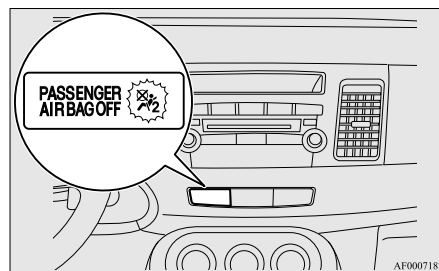

Het controlelampje licht normaal op wanneer het contactslot in de stand "ON" wordt gedraaid en dooft na enkele seconden.

Wanneer de aan/uit-schakelaar van de passagiersairbag vooraan is uitgeschakeld (stand "OFF"), blijft het controlelampje branden om aan te geven dat de passagiersairbag vooraan niet in werking is.

Wanneer de aan/uit-schakelaar van de passagiersairbag vooraan is ingeschakeld (stand "ON"), dooft het controlelampje om aan te geven dat de passagiersairbag vooraan in werking is.

## Zitplaatsen en veiligheidsgordels

### **WAARSCHUWING**

- Bevestig geen accessoires waardoor u het controlelampje niet meer kunt zien en kleef geen zelfklevers over het controlelampje. U zou de toestand van het passagiersairbagsysteem niet meer kunnen nagaan.

### Een airbag uitschakelen

E00410600394

2

### **WAARSCHUWING**

- Om het risico van ernstige of dodelijke verwondingen te verminderen:
  - Verwijder altijd de sleutel uit het contactslot voor u de aan/uit-schakelaar van een passagiersairbag vooraan bedient. Indien u dit niet doet, kan dit de prestaties van de airbag negatief beïnvloeden.
  - Wacht minstens 60 seconden om de aan/uit-schakelaar van de passagiersairbag vooraan te bedienen nadat u het contactslot van de stand "ON" in de stand "LOCK" hebt gedraaid. Het SRS-airbagsysteem is zodanig ontworpen dat er voldoende spanning overblijft om de airbag op te blazen.

## Zitplaatsen en veiligheidsgordels

### **WAARSCHUWING**

- Verwijder altijd de sleutel van de aan/uit-schakelaar van de passagiersairbag vooraan nadat u die schakelaar hebt bediend. Als u dit niet doet, zou de aan/uit-schakelaar van de passagiersairbag vooraan in een verkeerde stand kunnen worden gezet.
- Draai de aan/uit-schakelaar van de passagiersairbag vooraan niet op "OFF", behalve wanneer er een naar achteren gericht kinderzitje op de passagiersstoel vooraan is bevestigd.
- Indien het controlelampje niet oplicht als de aan/uit-schakelaar van de passagiersairbag vooraan in de stand "OFF" is gedraaid, bevestig dan geen naar achteren gericht kinderzitje op de passagiersstoel vooraan. Wij raden u aan om het systeem door een officieel MITSUBISHI MOTORS Service Centrum te laten controleren.
- Indien het controlelampje blijft branden nadat de aan/uit-schakelaar van de passagiersairbag vooraan op "ON" is gedraaid, mag er niemand op de passagiersstoel vooraan plaatsnemen. Wij raden u aan om het systeem door een officieel MITSUBISHI MOTORS Service Centrum te laten controleren.

Voer de volgende stappen uit om een airbag uit te schakelen:

1. Steek de sleutel in de aan/uit-schakelaar van de passagiersairbag vooraan en draai deze in de stand "OFF".

2. Verwijder de sleutel uit het sleutelgat van de aan/uit-schakelaar van de passagiersairbag vooraan.
3. Steek de sleutel in het contactslot en draai het contact in de stand "ON". Het controlelampje passagiersairbag vooraan uitgeschakeld zal blijven branden.

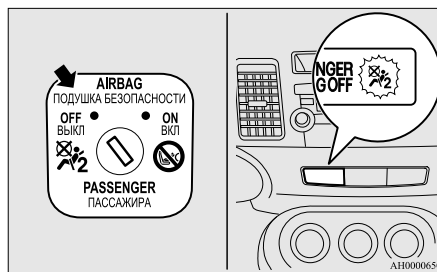

De passagiersairbag vooraan is nu uitgeschakeld en zal niet worden opgeblazen tot hij opnieuw is ingeschakeld.

### **Airbagsysteem voor de bestuurder en de passagier vooraan**

E00407400633

De bestuurdersairbag bevindt zich onder het kussen in het midden van het stuurwiel. De passagiersairbag vooraan bevindt zich in het instrumentenpaneel boven het handschoenkastje.

De passagiersairbag wordt met twee verschillende snelheden opgeblazen naar gelang van de kracht van de schok.

De passagiersairbag vooraan wordt tegelijk met de bestuurdersairbag opgeblazen, zelfs als er niemand op de passagiersstoel vooraan zit; ook deze airbag wordt met twee snelheden opgeblazen naar gelang van de kracht van de schok.

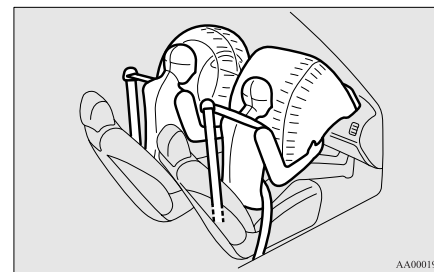

### **Bestuurdersknie-airbagsysteem\***

E00412400022

De bestuurdersknie-airbag bevindt zich onder het stuurwiel. De bestuurdersknie-airbag is ontworpen om tegelijk met de bestuurdersairbag opgeblazen te worden.



## Opblazen van de bestuurders- en bijrijdersairbag en de bestuurdersknie-airbag

E00412500137

**De bestuurders- en bijrijdersairbag en de bestuurdersknie-airbag ZIJN ONTWERPEN OM TE WORDEN OPGEBLAZEN als...**

De bestuurders- en bijrijdersairbag en de bestuurdersknie-airbag zijn ontworpen om opgeblazen te worden bij een middelzware tot zware frontale aanrijding. Een typisch voorbeeld hiervan wordt op de afbeelding getoond.

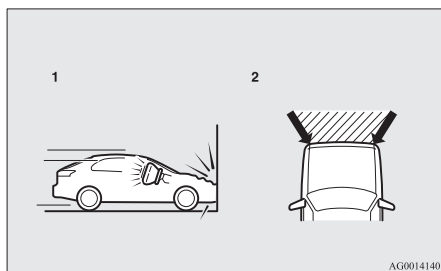

- 1- Frontale botsing tegen een stevige muur met een snelheid van ongeveer 25 km/u of meer
- 2- Een middelzware tot zware frontale aanrijding binnen het gearceerde gedeelte tussen de pijlen

De bestuurders- en bijrijdersairbag en de bestuurdersknie-airbag zullen opgeblazen worden als de kracht van de botsing boven een vastgelegde drempelwaarde ligt, vergelijkbaar met een botsing met een snelheid van ongeveer 25 km/u recht tegen een vaste muur, die niet meegeeft of vervormd wordt. Als de kracht van de aanrijding beneden deze drempelwaarde ligt, is het mogelijk dat de bestuurders- en bijrijdersairbag en de bestuurdersknie-airbag niet opgeblazen worden. Deze drempelsnelheid zal aanzienlijk hoger liggen als het voertuig in botsing komt met een voorwerp dat de schok opvangt door zich te vervormen of te bewegen (bijvoorbeeld een ander stilstaand voertuig, een paal of een vangrail). Omdat u bij frontale botsingen gemakkelijk van uw stoel kunt worden geslingerd, is het belangrijk uw veiligheidsgordel altijd op de juiste manier te dragen. Uw veiligheidsgordels zullen er helpen voor zorgen dat u op een veilige afstand van het stuurwiel en het instrumentenpaneel blijft tijdens de beginfase van het opblazen van de airbag. Tijdens de beginfase van het opblazen van de airbag wordt de grootste kracht ontwikkeld. Dit kan eventueel ernstige en zelfs fatale letsels veroorzaken. Bovendien bieden de veiligheidsgordels in uw voertuig de belangrijkste bescherming bij een aanrijding. De SRS-airbags (inzittendenbeveiligingssysteem) zijn ontworpen om een bijkomende bescherming te bieden. Daarom is het voor uw eigen veiligheid en die van alle inzittenden van het grootste belang om de veiligheidsgordels altijd op de juiste manier te dragen.

## Zitplaatsen en veiligheidsgordels

**De bestuurders- en bijrijdersairbag en de bestuurdersknie-airbag WORDEN MOGELIJK NIET OPGEBLAZEN als...**

Bij sommige soorten frontale botsingen is de structuur van de carrosserie van het voertuig ontworpen om de schok op te vangen en de inzittenden tegen letsels te helpen beschermen. (De voorkant van de carrosserie van het voertuig kan bij het opvangen van de schok aanzienlijk worden vervormd.) In zulke omstandigheden is het mogelijk dat de bestuurders- en bijrijdersairbag en de bestuurdersknie-airbag niet opgeblazen worden, onafhankelijk van de vervorming en schade aan de carrosserie. Enkele typische voorbeelden hiervan worden op de afbeelding getoond.

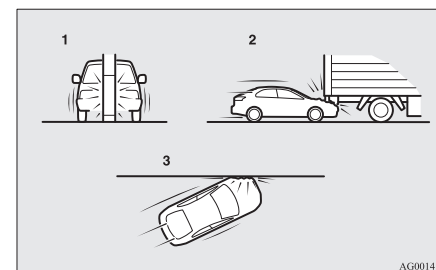

- 1- Botsing tegen een elektriciteitspaal, een boom of een ander smal voorwerp
- 2- Het voertuig komt onder het achterste van een vrachtwagen terecht
- 3- Schuine frontale botsingen

Aangezien de bestuurders- en bijrijdersairbag en de bestuurdersknie-airbag de inzittenden niet bij alle soorten frontale botsingen beschermen, moet u ervoor zorgen dat de veiligheidsgordels altijd op de juiste wijze gedragen worden.

## Zitplaatsen en veiligheidsgordels

**De bestuurders- en bijrijdersairbag en de bestuurdersknie-airbag ZIJN NIET ONTWORPEN OM OPGEBLAZEN TE WORDEN als...**

De bestuurders- en bijrijdersairbag en de bestuurdersknie-airbag zijn niet ontworpen om opgeblazen te worden in omstandigheden waarbij ze gewoonlijk geen bescherming aan de inzittenden kunnen bieden.

Enkele voorbeelden van dergelijke omstandigheden worden op de afbeelding getoond.

2

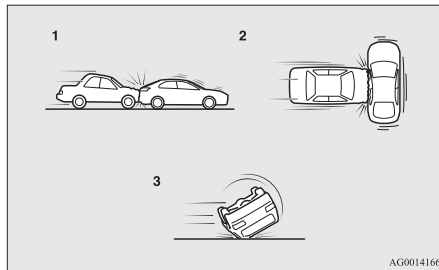

- 1- Aanrijdingen van achteren
- 2- Zijdelingse aanrijdingen
- 3- Het voertuig komt op zijn zijkant of dak terecht

Aangezien de bestuurders- en bijrijdersairbag en de bestuurdersknie-airbag de inzittenden niet bij alle soorten botsingen beschermen, moet u ervoor zorgen dat de veiligheidsgordels altijd op de juiste wijze gedragen worden.

**De bestuurders- en bijrijdersairbag en de bestuurdersknie-airbag WORDEN MOGELIJK OPGEBLAZEN als...**

De bestuurders- en bijrijdersairbag en de bestuurdersknie-airbag kunnen opgeblazen worden als de onderzijde van het voertuig een middelzware tot zware aanrijding ondergaat (schade aan chassis of onderstel).

Enkele typische voorbeelden hiervan worden op de afbeelding getoond.

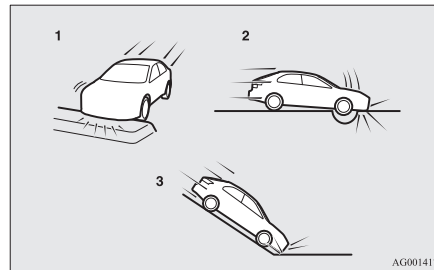

- 1- Aanrijding met een verhoogde berm/vluchtheuvel of stoeprand
- 2- Het voertuig rijdt over een diep gat/diepe put in het wegdek
- 3- Het voertuig rijdt van een steile helling en raakt de grond

Aangezien de bestuurders- en bijrijdersairbag en de bestuurdersknie-airbag opgeblazen kunnen worden bij bepaalde soorten onvoorziene aanrijdingen, zoals getoond in de afbeelding, die u gemakkelijk uit uw zitpositie kunnen verdringen, is het belangrijk om de veiligheidsgordels altijd op de juiste wijze te dragen. Uw veiligheidsgordels zullen er helpen voor zorgen dat u op een veilige afstand van het stuurwiel en het instrumentenpaneel blijft tijdens de beginfase van het opblazen van de airbag.

Tijdens de beginfase van het opblazen van de airbag wordt de grootste kracht ontwikkeld. Als u in die fase met de airbag in aanraking komt, kan dit eventueel ernstige en zelfs fatale letsels veroorzaken.

## **WAARSCHUWING**

- **Breng geen voorwerpen, zoals versieringen of speldjes, aan op de stuurwielbekleding. Ze zouden een inzittende kunnen raken en verwonden als de airbag wordt opgeblazen.**
- **Plaats niets op of bevestig niets aan het instrumentenpaneel boven het handschoenkastje. Dit zou een inzittende kunnen raken en verwonden als de airbag wordt opgeblazen.**

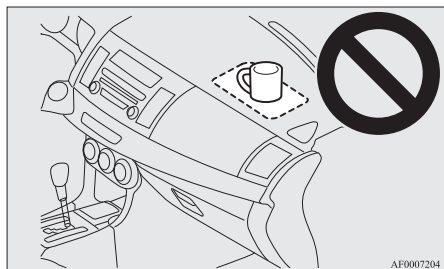

### **⚠ WAARSCHUWING**

- Bevestig geen accessoires aan, of plaats ze niet voor, de voorruit. Dergelijke voorwerpen zouden het opblazen van de airbag kunnen belemmeren of een inzittende kunnen raken en verwonden als de airbags worden opgeblazen.
- Bevestig geen extra sleutels of accessoires (harde, puntige of zware voorwerpen) aan de contactsleutel. Dergelijke voorwerpen zouden het normaal opblazen van de bestuurdersknie-airbag kunnen hinderen of zouden kunnen worden weggeslingerd en ernstig letsel veroorzaken als de airbag wordt opgeblazen.
- Bevestig geen accessoires aan het onderste deel van het instrumentenpaneel aan de bestuurderszijde. Dergelijke voorwerpen zouden het normaal opblazen van de bestuurdersknie-airbag kunnen hinderen of zouden kunnen worden weggeslingerd en ernstig letsel veroorzaken als de airbag wordt opgeblazen.

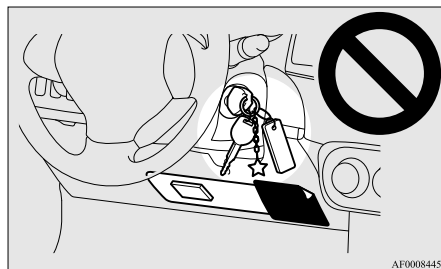

### **⚠ WAARSCHUWING**

- Plaats geen huisdieren, pakjes of andere voorwerpen tussen de airbags en de bestuurder of passagier vooraan. Dit zou de werking van de airbag negatief kunnen beïnvloeden of letsels kunnen veroorzaken als de airbag wordt opgeblazen.
- Onmiddellijk nadat de airbag is opgeblazen, zullen sommige onderdelen van het systeem heet zijn. Raak deze niet aan; u zou zich kunnen verbranden.
- Het airbagsysteem werkt maar één keer. Nadat de airbags eenmaal zijn opgeblazen, werken ze niet meer. Ze moeten onmiddellijk worden vervangen en wij raden u aan om het volledige airbagsysteem door een erkend MITSUBISHI MOTORS Service Centrum te laten controleren.

### Zijairbagsysteem\*

E00407600505

De zijairbags (A) bevinden zich in de rugleuningen van de bestuurdersstoel en de stoel van de passagier vooraan.

OG4D12E1

### Zitplaatsen en veiligheidsgordels

De zijairbag is ontworpen om enkel te worden opgeblazen aan de kant van het voertuig die wordt aangereden, zelfs als er geen passagier op de voorstoel zit.

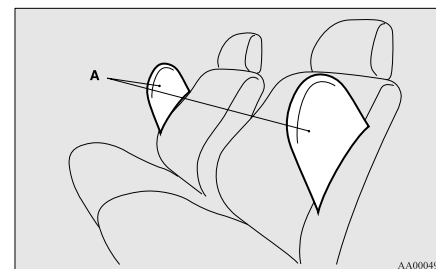

2

Het hier afgebeelde kenteken is aangebracht op de rugleuning van de stoelen met een zijairbag.

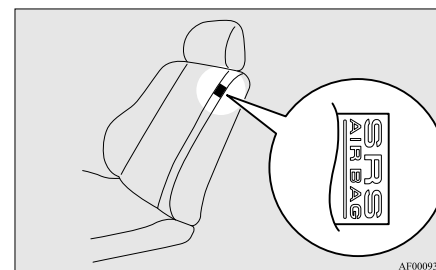

## Zitplaatsen en veiligheidsgordels

### Gordijnairbagsysteem\*

E00409100386

De gordijnairbags bevinden zich in de stijlen voor en achter en in de zijrail van het dak. De gordijnairbags zijn ontworpen om alleen te worden opgeblazen aan de kant van het voertuig die wordt aangereken, zelfs als er geen passagier op de voorstoel of de achterbank zit.

2

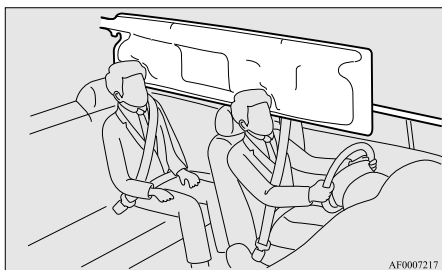

### Opblazen van zijairbags en gordijnairbags

E00407700968

**De zijairbags en gordijnairbags ZIJN ONTWERPEN OM TE WORDEN OPGEBLAZEN wanneer...**

De zijairbags en gordijnairbags zijn ontworpen om te worden opgeblazen wanneer bij een middelzware tot zware zijdelingse aanrijding het midden van de passagiersruimte wordt geraakt.

Een voorbeeld hiervan wordt op de afbeelding getoond.

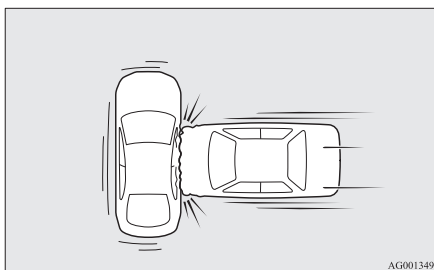

De veiligheidsgordels in uw voertuig bieden de belangrijkste bescherming bij een aanrijding. De zijairbags en de gordijnairbags van het inzittendenbeveiligingssysteem (SRS) zijn ontworpen als aanvullende bescherming. Daarom is het voor uw eigen veiligheid en die van alle inzittenden van het grootste belang om de veiligheidsgordels altijd op de juiste manier te dragen.

**De zijairbags en gordijnairbags KUNNEN EVENTUEEL NIET WORDEN OPGEBLAZEN wanneer...**

Bij sommige soorten zijdelingse aanrijdingen is de structuur van de carrosserie van het voertuig ontworpen om de schok op te vangen en de inzittenden tegen letsels te helpen beschermen. (De zijkant van de carrosserie van het voertuig kan bij het opvangen van de schok aanzienlijk worden vervormd.) Onder dergelijke omstandigheden kan het dat de zijairbags en gordijnairbags niet worden opgeblazen, onafhankelijk van de vervorming en beschadiging van de carrosserie van het voertuig.

Enkele typische voorbeelden hiervan worden op de afbeelding getoond.

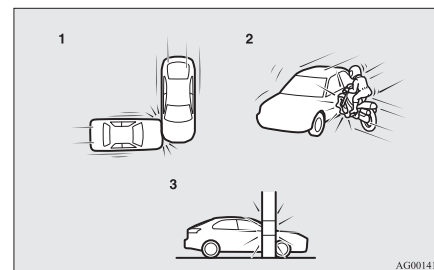

- 1- Zijdelingse aanrijdingen tegen een zone buiten de passagiersruimte
- 2- Een motorfiets of een ander vergelijkbaar klein voertuig komt in aanrijding met de zijkant van het voertuig
- 3- Botsing tegen een elektriciteitspaal, een boom of een ander smal voorwerp

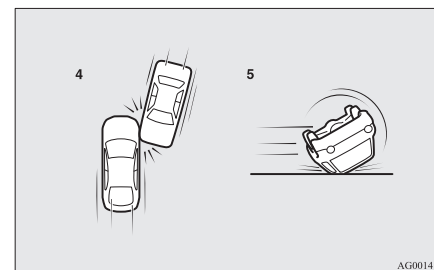

- 4- Schuine zijdelingse aanrijdingen
- 5- Het voertuig komt op zijn zijkant of dak terecht

Omdat de zijairbags en gordijnairbags de inzittenden niet bij alle types van zijdelingse aanrijdingen beschermen, moet u de veiligheidsgordel altijd op de juiste manier dragen.

**De zijairbags en gordijnairbags zijn ONTWORPEN OM NIET TE WORDEN OPGEBLAZEN wanneer...**

De zijairbags en gordijnairbags zijn ontworpen om niet te worden opgeblazen in omstandigheden waarin ze de inzittenden gewoonlijk niet afdoende kunnen beschermen. Enkele typische voorbeelden hiervan worden op de afbeelding getoond.

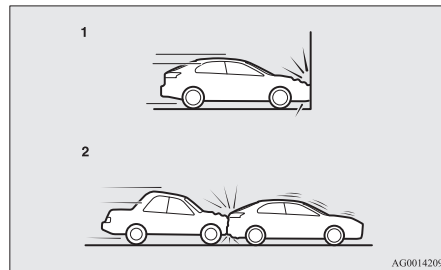

- 1- Frontale botsingen
- 2- Aanrijdingen van achteren

Omdat de zijairbags en gordijnairbags de inzittenden niet bij alle types van aanrijdingen beschermen, moet u de veiligheidsgordel altijd op de juiste manier dragen.

## ⚠ WAARSCHUWING

- De zijairbags en gordijnairbags zijn ontworpen om de werking van de veiligheidsgordels van de bestuurder en de passagier vooraan bij bepaalde zijdelingse aanrijdingen te ondersteunen. De veiligheidsgordels moeten altijd op de juiste manier worden gedragen en de bestuurder en de passagier vooraan moeten goed rechtop zitten met hun rug tegen de rugleuning en niet tegen de ruit of het portier leunen.
- De zijairbags en gordijnairbags worden met grote kracht opgeblazen. De bestuurder en de passagier mogen hun armen niet uit het raam steken of tegen het portier leunen. Dit om de kans op ernstige of zelfs dodelijke verwondingen door een zich opblazende zijairbag of gordijnairbag te verminderen.



## ⚠ WAARSCHUWING

- Sta niet toe dat een inzittende op de achterbank de rugleuning van een voorstoel in zijn armen houdt. Dit om de kans op verwonding door een zich opblazende zijairbag te verminderen. Let vooral op bij kinderen.
- Plaats geen voorwerpen dichtbij of voor de rugleuning van een van de voorstoelen. Deze zouden het opblazen van de zijairbag kunnen belemmeren en letsels kunnen veroorzaken als ze bij het opblazen van de zijairbag worden weggeslingerd.
- Breng geen stickers, labels of versieringen op de rugleuning van de voorstoelen aan. Deze zouden namelijk het opblazen van de zijairbag kunnen belemmeren.
- Breng geen stoelbekleding aan op stoelen met een zijairbag. Trek geen hoes of overtrek over stoelen met een zijairbag. Deze zouden namelijk het opblazen van de zijairbag kunnen belemmeren.
- Bevestig geen microfoon (A) of eender welk ander toestel of voorwerp rond het deel waar de gordijnairbags (B) worden opgeblazen, bijvoorbeeld aan de voorruit, de zijruiten, de voorste en achterste stijlen, de verbinding tussen voorste en achterste stijl of de steungrepen. Wanneer de gordijnairbags worden opgeblazen, zouden de microfoon of de andere toestellen of voorwerpen met grote kracht worden weggeslingerd of zou het kunnen dat de gordijnairbags niet correct worden opgeblazen, wat tot ernstige of dodelijke letsels kan leiden.

## Zitplaatsen en veiligheidsgordels

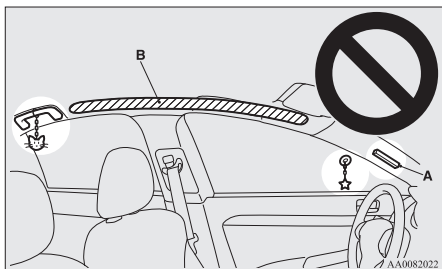

2

### **WAARSCHUWING**

- Hang geen klerhanger of ander zwaar of puntig voorwerp aan de kledinghaak op. Indien de gordijnairbag wordt geactiveerd, zou een dergelijk voorwerp met grote kracht kunnen worden weggeslingerd en kunnen verhinderen dat de gordijnairbag correct wordt opgeblazen. Hang kleren rechtstreeks aan de kledinghaak (zonder klerhanger) op. Zorg ervoor dat er geen zware of scherpe voorwerpen in de zakken van kleren zitten die u aan de kledinghaak ophangt.
- Plaats geen bagage dicht bij de zijruiten. Deze zou namelijk het opblazen van de gordijnairbag kunnen belemmeren.

### **WAARSCHUWING**

- Sta niet toe dat een kind tegen het voorportier of dicht erbij leunt, zelfs wanneer het kind in een kinderzitje zit. Kinderen mogen met hun hoofd ook niet tegen of dicht tegen de zone leunen waar de zijairbags of gordijnairbags zich bevinden. Dit is gevaarlijk wanneer de zijairbags en gordijnairbags worden opgeblazen. Als niet al deze aanwijzingen opgevolgd worden, kan dit tot ernstige of dodelijke verwonding van het kind leiden.
- Wij raden u aan om werkzaamheden aan of in de buurt van de zij- of gordijnairbags door een officieel MITSUBISHI MOTORS Service Centrum te laten uitvoeren.

## Waarschuwinglampje/display van het inzittendenbeveiligingssysteem (SRS)

E00407801403

Waarschuwinglampje



Waarschuwingmelding type 1



Waarschuwingmelding type 2



Als er een storing in het systeem is, gaat het waarschuwinglampje branden en verschijnt de waarschuwingmelding op het informatiescherm van het multifunctionele display.

Onder normale omstandigheden gaat het waarschuwinglampje branden wanneer het contactslot in de "ON"-stand wordt gedraaid en gaat het enkele seconden later uit.

Het waarschuwinglampje gaat ook branden en blijft branden wanneer de SRS-airbags en het veiligheidsgordelspannersysteem zijn ingeschakeld.

Het waarschuwingslampje/display wordt gebruikt voor zowel SRS-airbagwaarschuwingen als waarschuwingen van het veiligheidsgordelspannersysteem.

### **⚠ WAARSCHUWING**

- Er kan een systeemstoring zijn als het waarschuwingslampje/display verschijnt zoals aangegeven. In dergelijke gevallen werkt een SRS-airbag of veiligheidsgordelspannersysteem mogelijk niet naar behoren bij een botsing. Laat uw voertuig controleren door een officieel MITSUBISHI MOTORS Service Centrum.
  - Zelfs wanneer het contactslot in de "ON"-stand staat, gaat het waarschuwingslampje niet branden of blijft het enkele seconden later branden
  - Het waarschuwingslampje gaat tijdens het rijden branden
  - De waarschuwingsmelding verschijnt tijdens het rijden

### **Onderhoud van het inzittendenbeveiligingssysteem (SRS)**

E00407901202

### **⚠ WAARSCHUWING**

- Wij raden u aan om alle onderhoudswerken aan of in de buurt van onderdelen van het SRS-systeem te laten uitvoeren door een officieel MITSUBISHI MOTORS Service Centrum. Ondeskundig uitgevoerd werk aan de onderdelen of de bedrading van het inzittendenbeveiligingssysteem (SRS) kan ertoe leiden dat de airbags op een ongepast ogenblik worden opgeblazen of dat zelfs het volledige SRS-systeem buiten werking wordt gesteld; in beide gevallen kan dit tot ernstige letsels leiden.
- Verander niets aan het stuurwiel, de oprolautomaat van de veiligheidsgordels of eender welke andere onderdelen van het inzittendenbeveiligingssysteem (SRS). Zo kunnen bijvoorbeeld de vervanging van het stuurwiel of aanpassingen van de voorbumper of van de carrossierestructuur de werking van het SRS-systeem nadelig beïnvloeden en letsels tot gevolg hebben.
- Indien uw voertuig op eender welke manier werd beschadigd, raden wij u aan het inzittendenbeveiligingssysteem (SRS) te laten controleren om er zeker van te zijn dat het goed werkt.

### **Zitplaatsen en veiligheidsgordels**

### **⚠ WAARSCHUWING**

- Bij voertuigen met zijairbags mogen de voorstoelen, de middenstijl en de middenconsole niet veranderd worden. Dit kan de werking van het inzittendenbeveiligingssysteem (SRS) nadelig beïnvloeden en letsel veroorzaken. Indien u een kras, scheur of andere beschadiging van de stof van de stoel dichtbij de zijairbag, van een of ander gedeelte van de voorste en achterste stijlen of van de dakrail aan de zijkant hebt vastgesteld, moet u het inzittendenbeveiligingssysteem (SRS) door een officieel MITSUBISHI MOTORS Service Centrum laten controleren.

### **OPMERKING**

- Als u het voertuig verkoopt, verzoeken wij u dringend de nieuwe eigenaar erop attent te maken dat het met het inzittendenbeveiligingssysteem uitgerust is en er bij hem op aan te dringen dat hij zich van de informatie hieromtrent in de gebruikershandleiding op de hoogte stelt.
- Indien uw voertuig tot schroot moet worden verwerkt, laat dit dan doen in overeenstemming met de plaatselijke wetgeving en neem contact met een officieel MITSUBISHI MOTORS Service Centrum om het airbagsysteem veilig te ontmantelen.

2

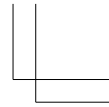
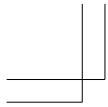

Handwriting practice area consisting of 12 horizontal dashed lines.

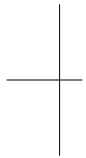

OG4D12E1

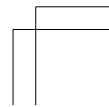
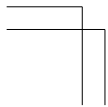

## *Instrumenten en controleorganen*

Instrumenten.....	3-02
Multifunctioneel display.....	3-04
Lijst van controlelampjes, waarschuwingslampjes en meldingen op het informatiescherm.....	3-27
Controlelampjes.....	3-40
Waarschuwinglampjes.....	3-41
Weergave op het informatiescherm.....	3-42
Combinatieschakelaar grootlichten en dimlicht.....	3-45
Koplamphoogteverstelling.....	3-50
Hendel richtingaanwijzers.....	3-51
Adaptive Front lighting System (AFS)*.....	3-51
Schakelaar waarschuwingsknipperlichten.....	3-53
Schakelaar mistlichten.....	3-53
Schakelaar ruitenwissers en -sproeier.....	3-55
Schakelaar koplampsproeier*.....	3-59
Schakelaar achterrautverwarming.....	3-60
Schakelaar claxon.....	3-61

## Instrumenten en controleorganen

### Instrumenten

E00500101219

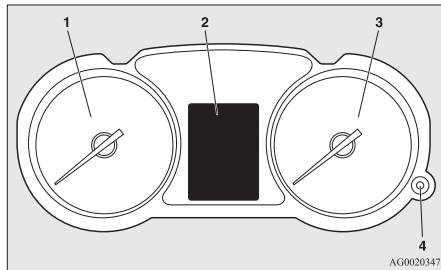

3

- 1- Toerenteller → p. 3-02
- 2- Multifunctioneel display → p. 3-04  
Lijst van meldingen op het informatie-scherm → p. 3-28
- 3- Snelheidsmeter (km of mph + km/uur)
- 4- Dimlichtknop voor overdag (verlichting van het instrumentenpaneel) → p. 3-02

### Toerenteller

E00500301035

De toerenteller geeft het toerental van de motor aan (tr/min). De toerenteller helpt u om zuiniger te rijden en waarschuwt u ook voor een overdreven hoog motortoerental (rode zone).

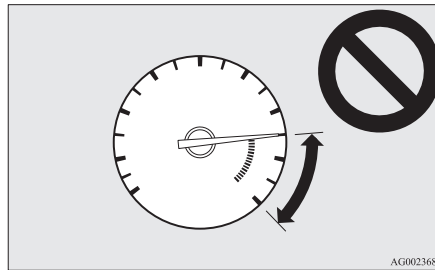

### **⚠ OPGELET**

- **Let tijdens het rijden op de toerenteller en zorg ervoor dat het toerental niet in de rode zone terechtkomt (overdreven hoog motortoerental).**

### Dimlichtknop voor overdag (verlichting van het instrumentenpaneel)

E00508800505

Telkens wanneer u deze knop indrukt, klinkt er een geluid en verandert de helderheid van de instrumenten.

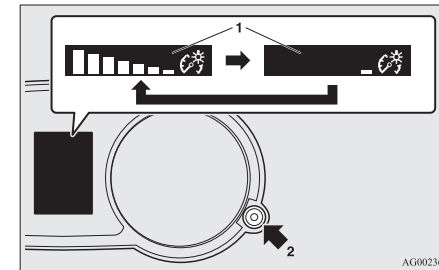

- 1- Helderheidsdisplay
- 2- Dimmerverlichtingstoets

### OPMERKING

- Er kunnen 8 niveaus worden ingesteld voor als de verlichting is ingeschakeld en 8 niveaus voor als deze niet is ingeschakeld.
- Als het voertuig met een automatische verlichtingsregeling is uitgerust en de lichtschaakelaar in een andere stand dan "OFF" staat, schakelt de instrumentenpaneelverlichting automatisch naar de aangepaste helderheid, afhankelijk van de helderheid van de omgeving buiten het voertuig.
- Het helderheidsniveau van het instrumentenpaneel wordt opgeslagen wanneer het contactslot wordt uitgeschakeld.

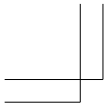

**Instrumenten en controleorganen**

- Als u de knop langer dan ongeveer 1 seconde ingedrukt houdt wanneer de parkeerlichten branden, verandert het helderheidsniveau in het maximumniveau. Als u de knop nogmaals langer dan ongeveer 1 seconde ingedrukt houdt, keert het helderheidsniveau terug naar het vorige niveau.

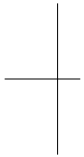

3

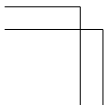

OG4D12E1



3-03

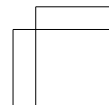

## Multifunctioneel display

E00519900984

### [Behalve voor voertuigen uitgerust met Twin Clutch SST]

Breng voordat u het display bedient het voertuig altijd op een veilige plaats tot stilstand.

De volgende informatie wordt weergegeven op het multifunctionele informatiedisplay: waarschuwingen, kilometerteller, dagteller, onderhoudsherinnering, koelvloeistoftemperatuur, resterende brandstof, buitentemperatuur, keuzehendelstand, gemiddeld en huidig brandstofverbruik, rijbereik, gemiddelde snelheid en instrumentenpaneelverlichting.

Het is ook mogelijk om elementen te veranderen, zoals de taal en de eenheden die op het multifunctionele display worden gebruikt.

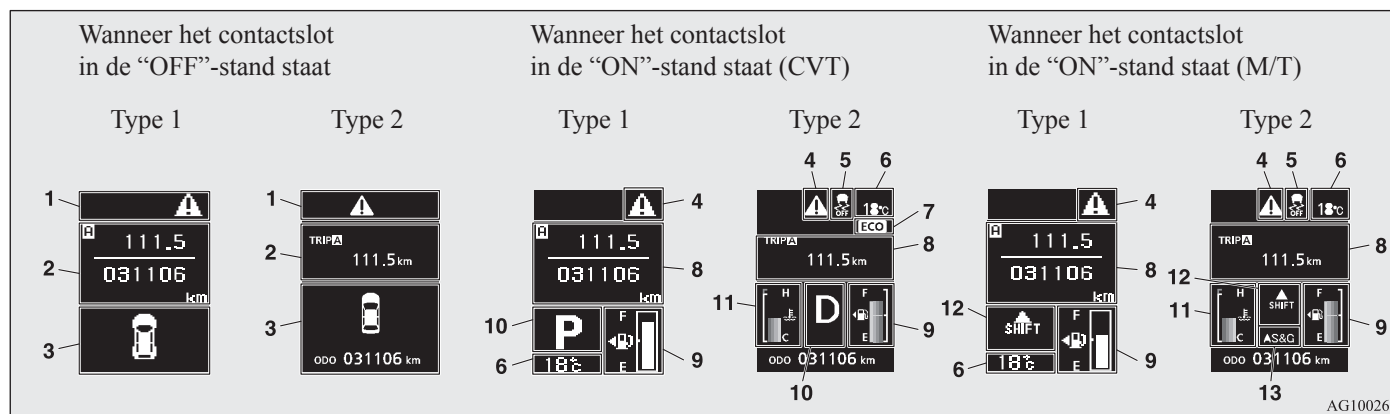

- 1- marking displayscherm (wanneer het contactslot in de "OFF"-stand staat) → p. 3-07
- 2- Informatiescherm (wanneer het contactslot in de "OFF"-stand staat) → p. 3-07  
Onderbreken displayscherm (wanneer het contactslot in de "OFF"-stand staat) → p. 3-08
- 3- Waarschuwingdisplayscherm open portier (wanneer het contactslot in de "OFF"-stand staat) → p. 3-09
- 4- Informatiescherm (wanneer het contactslot in de "ON"-stand staat) → p. 3-11
- 5- Onderbreken displayscherm (wanneer het contactslot in de "ON"-stand staat) → p. 3-15
- 6- Displayscherm resterende brandstof → p. 3-16
- 7- Positiescherm schakelpook (voertuigen uitgerust met CVT) → p. 3-15
- 8- Weergave koelvloeistoftemperatuur\* → p. 3-12
- 9- Displayscherm versnellingshendelstand (voertuigen uitgerust met M/T (behalve voertuigen voor Rusland, Kazachstan en Oekraïne)) → p. 4-25

## Instrumenten en controleorganen

- 4-  markering displayscherm (wanneer het contactslot in de “ON”-stand staat) → p. 3-10
- 5- Displayscherm uitgeschakelde actieve stabiliteitsregeling (ASC)\* → p. 3-11
- 6- Venster weergave buitentemperatuur → p. 3-16
- 7- ECO-modusindicator (voertuigen uitgerust met CVT (behalve voertuigen voor Rusland, Kazachstan en Oekraïne)) → p. 3-17
- 13- Displayscherm voor Auto Stop & Go (AS&G)\* → p. 4-21  
Displayscherm voor Auto Stop & Go (AS&G) OFF (uit)\* → p. 4-24

### [Voor voertuigen uitgerust met Twin Clutch SST]

Breng voordat u het display bedient het voertuig altijd op een veilige plaats tot stilstand.

De volgende informatie wordt weergegeven op het multifunctionele informatiedisplay: waarschuwingen, kilometerteller/dagteller, onderhoudsherinnering, koelvloeistoftemperatuur, resterende brandstof, buitentemperatuur, bedieningsstand van Twin Clutch SST, bedieningsstand van ACD (Active Centre Differential-systeem), stand van versnellingshendel, gemiddeld en huidig brandstofverbruik, rijbereik, gemiddelde snelheid, werkingsdisplay van ACD en meterverlichting. Het is ook mogelijk om elementen te veranderen, zoals de taal en de eenheden die op het multifunctionele display worden gebruikt.

3

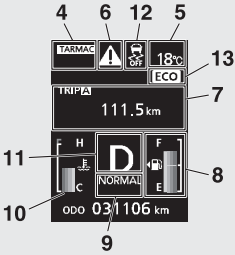
Wanneer het contactslot in de “OFF”-stand staat	Wanneer het contactslot in de “ON”-stand staat
<p>Type 2</p>  <p>1- Warning icon 2- TRIP 111.5 km 3- ODO 031106 km</p>	<p>Type 2</p>  <p>4- BARMAC 6- Warning icon 12- OFF 5- 18°C 13- ECO 7- TRIP 111.5 km 11- Gear indicator 8- Gear indicator 10- ODO 031106 km 9- Fuel gauge</p>
AA1007873	

- 1-  markering displayscherm (wanneer het contactslot in de “OFF”-stand staat) → p. 3-07
- 8- Displayscherm resterende brandstof → p. 3-16
- 9- Displayscherm bedieningsstand Twin Clutch SST → p. 3-16
- 10- Weergave koelvloeistoftemperatuur → p. 3-12
- 11- Displayscherm versnellingshendelstand → p. 3-15

### Instrumenten en controleorganen

- 2- Informatiescherm (wanneer het contactslot in de "OFF"-stand staat) → p. 3-07  
Onderbreken displayscherm (wanneer het contactslot in de "OFF"-stand staat) → p. 3-08
- 3- Waarschuwingsdisplayscherm open portier (wanneer het contactslot in de "OFF"-stand staat) → p. 3-09
- 4- Displayscherm bedieningsstand ACD (Active Centre Differential-systeem) → p. 3-10
5. Venster weergave buitentemperatuur → p. 3-16
- 6-  markering displayscherm (wanneer het contactslot in de "ON"-stand staat) → p. 3-10
- 7- Informatiescherm (wanneer het contactslot in de "ON"-stand staat) → p. 3-11  
Onderbreken displayscherm (wanneer het contactslot in de "ON"-stand staat) → p. 3-15
- 12- Displayscherm uitgeschakelde actieve stabiliteitsregeling (ASC) → p. 3-11
13. ECO-modusindicator (behalve voertuigen voor Rusland, Kazachstan en Oekraïne) → p. 3-40

3

#### OPMERKING

- De brandstofeenheden, temperatuureenheden, displaytaal en andere instellingen kunnen worden gewijzigd.  
Zie "Wijzigen van de functie-instellingen (wanneer het contactslot in de "ON"-stand staat)" op pagina 3-19.
- Het displayscherm verschilt, afhankelijk van het feit of het contactslot in de "OFF"-stand of de "ON"-stand staat.  
Zie "Informatiescherm (wanneer het contactslot in de "OFF"-stand staat)" op pagina 3-07.  
Zie "Lijst met waarschuwingmeldingen (wanneer het contactslot in de "OFF"-stand staat)" op pagina 3-29.  
Zie "Informatiescherm (wanneer het contactslot van de "OFF"-stand in de "ON"-stand wordt gedraaid)" op pagina 3-10.  
Zie "Informatiescherm (wanneer het contactslot in de "ON"-stand staat)" op pagina 3-11.  
Zie "Lijst van waarschuwingmeldingen (wanneer het contactslot op "ON" staat)" op pagina 3-31.

### Schakelaar multifunctionele meter

E0052000666

Telkens wanneer de schakelaar van de multifunctionele meter wordt bediend, klinkt er een geluid en schakelt het multifunctionele display tussen gegevens zoals waarschuwingen, kilometerteller, dagteller, onderhoudsherinnering, koelvloeistoftemperatuur (type 1), gemiddeld en huidig brandstofverbruik, rijbereik, gemiddelde snelheid en werkingsdisplay van het ACD (Active Centre Differential-systeem).

Door op de schakelaar van de multifunctionele meter te drukken is het ook mogelijk om elementen te veranderen, zoals de taal en de eenheden die op het multifunctionele display worden gebruikt.

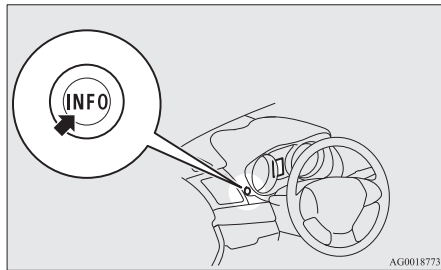

### **markering displayscherm (wanneer het contactslot in de "OFF"-stand staat)**

E00520100380

Als u op de schakelaar van de multifunctionele meter drukt en van het waarschuwingsdisplayscherm naar het vorige scherm terugkeert, wordt de -markering weergegeven.

Zie "Om terug te keren naar het scherm dat vóór de waarschuwing werd weergegeven" op pagina 3-08.

Deze markering wordt eveneens weergegeven als er een andere waarschuwing is dan die die wordt getoond. Wanneer de oorzaak van de waarschuwingsmelding wordt weggenomen, verdwijnt de markering  automatisch.

### OPMERKING

- Wanneer de markering  wordt weergegeven, kan het waarschuwingsdisplayscherm opnieuw worden weergegeven op het informatiescherm.

Zie "Informatiescherm (wanneer het contactslot in de "OFF"-stand staat)" op pagina 3-07.

Zie "Informatiescherm (wanneer het contactslot in de "ON"-stand staat)" op pagina 3-11.



## Instrumenten en controleorganen

### Informatiescherm (wanneer het contactslot in de "OFF"-stand staat)

E00520200668

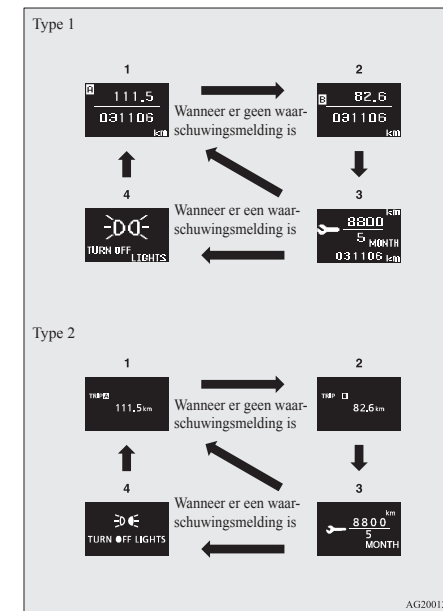
Telkens wanneer u licht op de schakelaar van de multifunctionele meter drukt, schakelt het displayscherm over in de volgende volgorde.



- 1- Kilometerteller (Type 1)/Dagteller 
- 2- Kilometerteller (Type 1)/Dagteller 
- 3- Onderhoudsherinnering
- 4- Herhaalde weergave van een waarschuwingsdisplayscherm

## Instrumenten en controleorganen

### Kilometerteller/Dagteller

E00521201604

Telkens wanneer u licht op de schakelaar van de multifunctionele meter drukt, schakelt het display-scherm over.

Kilometerteller/Dagteller **A** → Kilometerteller/Dagteller **B** → Onderhoudsherinnering → Waarschuwingsscherm herhaald weergegeven → Kilometerteller/Dagteller **A**

#### Kilometerteller

De kilometerteller geeft de afgelegde afstand aan.

3

#### Dagteller

De dagteller geeft de afgelegde afstand tussen twee punten aan.

Voorbeeld van het gebruik van dagteller **A** en dagteller **B**

Er kunnen twee afgelegde afstanden worden gemeten, van huis af met dagteller **A** en van een bepaald punt onderweg met dagteller **B**.

#### Het display op nul terugstellen

Houd om het display weer op 0 in te stellen de toets van het multi-informatiedisplay ten minste 2 seconden ingedrukt. Alleen de op dat ogenblik aangegeven waarde zal worden teruggesteld.

Voorbeeld

Als dagteller **A** wordt weergegeven, wordt alleen dagteller **A** weer op nul ingesteld.

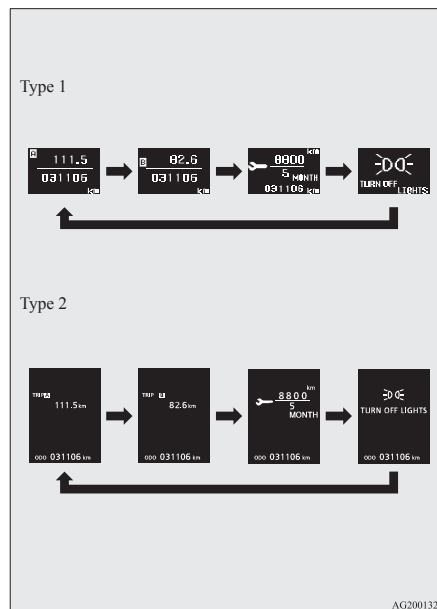

#### OPMERKING

- Als er geen waarschuwingmelding is, verandert de weergave als volgt: Kilometerteller/Dagteller **A** → Kilometerteller/Dagteller **B** → Onderhoudsherinnering → Kilometerteller/Dagteller **A**.

- Zowel dagteller **A** als dagteller **B** kan tot 9999,9 km tellen. Wanneer een dagteller over de 9999,9 km komt, keert deze terug naar 0,0 km.
- Als de accuklem wordt losgekoppeld, worden de geheugens van dagteller **A** en dagteller **B** gewist en keert de weergave terug naar 0,0 km.

### Onderhoudsherinnering

E00521301168



Hier worden de afstand en het aantal maanden tot de volgende periodieke controle weergegeven.

Zie "Onderhoudsherinnering" op pagina 3-17.

### Onderbreken displayscherm (wanneer het contactslot in de "OFF"-stand staat)

E00520500674

Wanneer er informatie moet worden doorgegeven, zoals een herinnering dat de lichten nog branden, klinkt de zoemer en schakelt het multifunctionele display naar het waarschuwingsscherm. Zie de betreffende bladzijde en neem de noodzakelijke maatregelen.

Wanneer de oorzaak van de waarschuwingmelding wordt weggenomen, verdwijnt de waarschuwingmelding automatisch.

Zie “Lijst met waarschuwingmeldingen (wanneer het contactslot in de “OFF”-stand staat)” op pagina 3-29.

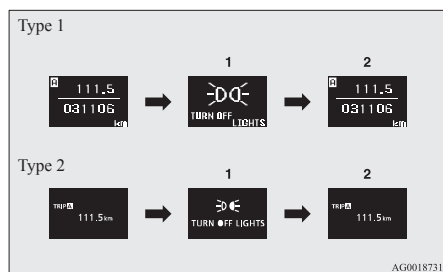

- 1- Gegeneerde informatie
- 2- Oorzaak weggenomen

**Om terug te keren naar het scherm dat vóór de waarschuwing werd weergegeven**

Zelfs als de oorzaak van de waarschuwing niet is weggenomen, kunt u terugkeren naar het scherm dat werd weergegeven voordat de waarschuwing verscheen.

Als u op de schakelaar van de multifunctionele meter drukt, schakelt het displayscherm over naar het scherm dat werd weergegeven voordat de waarschuwing verscheen en wordt de markering **A** (A) weergegeven.

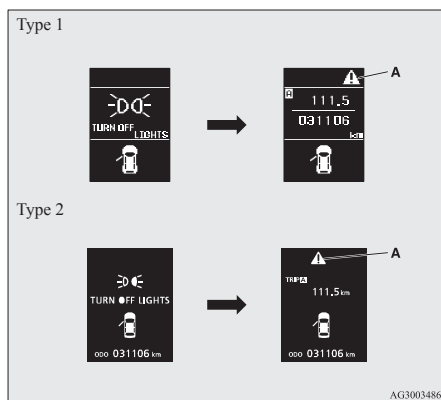

**OPMERKING**

- Er kan worden geschakeld tussen vensters met een waarschuwingmelding met het symbool “**A**” of “**B**” in de hoek rechtsboven in het venster. Als u het display wilt overschakelen, drukt u als volgt op de schakelaar van de multifunctionele meter.
  - “**A**”: licht indrukken.
  - “**B**”: gedurende ten minste 2 seconden ingedrukt houden.

**Instrumenten en controleorganen**

**Herhaalde weergave van een waarschuwingsscherm**

Als u de schakelaar van de multifunctionele meter enkele keren licht indrukt wanneer de markering **A** wordt weergegeven, wordt het waarschuwingsscherm waarvan u overschakelde opnieuw weergegeven. Zie “Informatiescherm (wanneer het contactslot in de “OFF”-stand staat)” op pagina 3-07.

**Waarschuwingsscherm open portier (wanneer het contactslot in de “OFF”-stand staat)**

E00520600516

Als een van de portieren of het kofferluik niet volledig gesloten is, wordt hier het open portier of het kofferluik weergegeven.

3

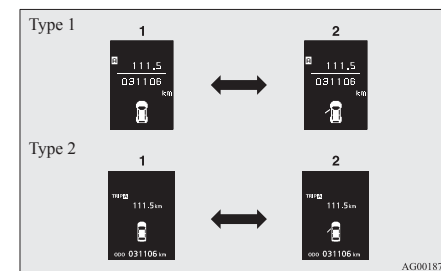

- 1- Portieren en kofferluik zijn gesloten
- 2- Een portier of kofferluik is open

## Instrumenten en controleorganen

### Informatiescherm (wanneer het contactslot van de “OFF”-stand in de “ON”-stand wordt gedraaid)

E00520700865

Wanneer het contactslot in de “ON”-stand wordt gedraaid, schakelt het displayscherm in de volgende volgorde over.

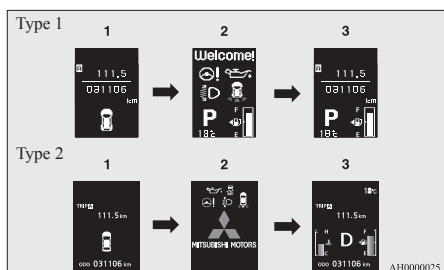

- 1- Scherm wanneer het contactslot in de “OFF”-stand staat
- 2- Systeemcontrolescherm
- 3- Scherm wanneer het contactslot in de “ON”-stand staat

#### Systeemcontrolescherm

Wanneer het contactslot in de “ON”-stand wordt gedraaid, wordt ongeveer 4 seconden lang het systeemcontrolescherm weergegeven. Als er geen sprake van een storing is, wordt het informatiescherm weergegeven (wanneer het contactslot in de “ON”-stand staat).

Als er sprake van een storing is, schakelt het scherm naar een waarschuwingsmelding over.

Zie “Lijst van waarschuwingsmeldingen (wanneer het contactslot op “ON” staat)” op pagina 3-31.

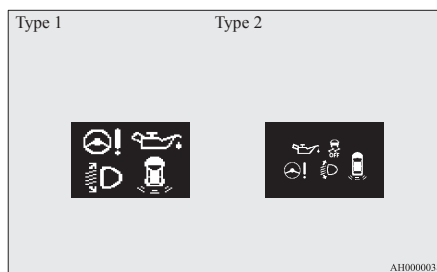

#### OPMERKING

- De weergave van het systeemcontrolescherm varieert, afhankelijk van de uitrusting van het voertuig.

#### Onderhoudsherinnering

Als het voertuig aan een onderhoudsbeurt toe is, verschijnt de waarschuwingsmelding gedurende enkele seconden nadat het contactslot in de “ON”-stand is gezet. Zie “Onderhoudsherinnering” op pagina 3-12.

Type 1



Type 2



#### Displayscherm bedieningsstand ACD (Active Centre Differential-system)\*

E00526900058

De bedrijfsstatus van het ACD wordt weergegeven. Zie “Schakelaar van bedieningsstand ACD” op pagina 4-47.



#### ⚠ markering displayscherm (wanneer het contactslot in de “ON”-stand staat)

E00520900245

Dit wordt weergegeven wanneer u op de schakelaar van de multifunctionele meter drukt en het waarschuwingsdisplay-scherm verandert.

Deze markering wordt eveneens weergegeven als er een andere waarschuwing is dan die die wordt getoond.

Wanneer de oorzaak van de waarschuwingsmelding wordt weggenomen, verdwijnt de markering ⚠ automatisch.

### OPMERKING

- Wanneer de markering **A** wordt weergegeven, kan het waarschuwingsdisplayscherm opnieuw worden weergegeven op het informatiescherm.  
Zie “Informatiescherm (wanneer het contactslot in de “OFF”-stand staat)” op pagina 3-07.  
Zie “Informatiescherm (wanneer het contactslot in de “ON”-stand staat)” op pagina 3-11.



### Displayscherm uitgeschakelde actieve stabiliteitsregeling (ASC)\*

E00521000461

Dit venster wordt weergegeven als het actieve stabiliteitsregelsysteem (ASC) wordt uitgeschakeld met de toets ASC OFF.

Als er een storing is in de ASC, wordt het displayscherm uitgeschakelde actieve stabiliteitsregeling weergegeven. Zie “ASC OFF”-schakelaar” op pagina 4-57.

### Informatiescherm (wanneer het contactslot in de “ON”-stand staat)

E00521100589

Telkens wanneer u licht op de schakelaar van de multifunctionele meter drukt, schakelt het displayscherm over in de volgende volgorde.

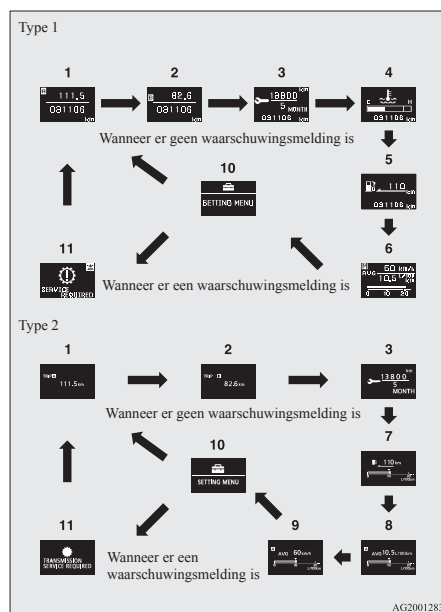

- 1- Kilometer teller (Type 1)/Dag teller **A**
- 2- Kilometer teller (Type 1)/Dag teller **B**
- 3- Onderhoudsherinnering
- 4- Weergave koelvloeistof temperatuur (Type 1)
- 5- Weergave rijbereik (Type 1)

### Instrumenten en controleorganen

- 6- Weergave gemiddelde snelheid, weergave gemiddeld brandstofverbruik, weergave momenteel brandstofverbruik (Type 1)
- 7- Weergave rijbereik, weergave momenteel brandstofverbruik (Type 2)
- 8- Weergave gemiddeld brandstofverbruik, weergave momenteel brandstofverbruik (Type 2)
- 9- Weergave gemiddelde snelheid, weergave momenteel brandstofverbruik (Type 2)
- 10- Functie-instelscherm
- 11- Herhaalde weergave van een waarschuwingsdisplayscherm

### OPMERKING

- Tijdens het rijden wordt het venster functie-instellingen niet weergegeven, ook al bedient u de toets van het multi-informatiedisplay. Breng voordat u het display bedient het voertuig altijd op een veilige plaats tot stilstand. Zie “Wijzigen van de functie-instellingen (wanneer het contactslot in de “ON”-stand staat)” op pagina 3-19.
- Wanneer er informatie is die moet worden doorgegeven, zoals een systeemstoring, klinkt de zoemer en wordt naar de schermweergave overgeschakeld. Zie “Onderbreken displayscherm (wanneer het contactslot in de “ON”-stand staat)” op pagina 3-15.

3

## Instrumenten en controleorganen

### Kilometerteller/Dagteller

E00524500265

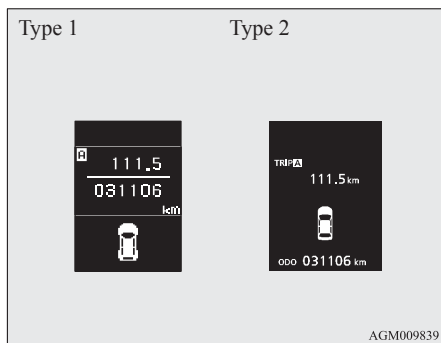

De bediening is dezelfde als wanneer het contactslot in de "OFF"-stand staat. Zie "Kilometerteller/Dagteller" op pagina 3-08 voor meer informatie.

### Onderhoudsherinnering

E00522500809



Hier worden de afstand en het aantal maanden tot de volgende periodieke controle weergegeven. Zie "Onderhoudsherinnering" op pagina 3-17.

### Weergave koelvloeistoftemperatuur

E00521400612



Dit geeft de temperatuur van de motor-koelvloeistof weer.

Als de koelvloeistof heet wordt, knippert "H".

Let goed op het display van de koelvloeistoftemperatuur tijdens het rijden.

### **OPGELET**

- Als de motor oververhit raakt, knippert "H". In dit geval bevindt het staafdiagram zich in het rode gebied. Breng het voertuig onmiddellijk op een veilige plaats tot stilstand en neem de vereiste maatregelen. Zie "Oververhitting van de motor" op pagina 6-04.

### Weergave rijbereik

E00521500684

Hier wordt het geschatte rijbereik (hoeveel kilometer of mijl u nog kunt rijden) aangegeven. Wanneer het rijbereik onder de 50 km zakt, wordt "---" weergegeven. Tank zo snel mogelijk bij.

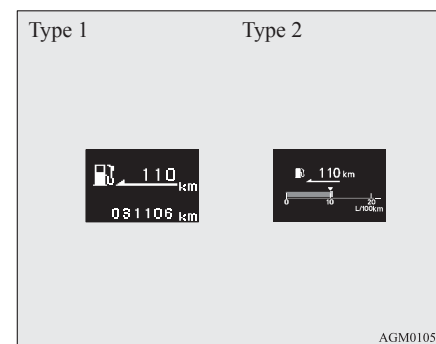

### OPMERKING

- Het rijbereik wordt bepaald op basis van de gegevens over het brandstofverbruik. Dit kan variëren afhankelijk van de rijomstandigheden en -gewoonten. Beschouw de weergegeven afstand als een grove richtlijn.
- Wanneer u de tank bijvult, wordt de weergave van het rijbereik bijgewerkt. Als u evenwel slechts een kleine hoeveelheid brandstof bijvult, zal een onjuiste waarde worden weergegeven. Tank de brandstoftank indien mogelijk volledig af.

- In zeldzame gevallen kan de weergegeven waarde van het rijbereik veranderen bij het parkeren op een zeer steile helling. Dit komt door de beweging van de brandstof in de tank en wijst niet op een defect.
- De gewenste eenheid voor weergave kan worden ingesteld (km of mijl). Zie “Wijzigen van de functie-instellingen (wanneer het contactslot in de “ON”-stand staat)” op pagina 3-19.

### Weergave gemiddelde snelheid

E00521600731

Hier wordt de gemiddelde snelheid weergegeven tussen het moment waarop de teller voor het laatst op nul werd ingesteld en nu.

De volgende 2 modusinstellingen zijn mogelijk. Voor de methode om de weergave van de gemiddelde snelheid te wijzigen, zie “Wijzigen van de functie-instellingen (wanneer het contactslot in de “ON”-stand staat)” op pagina 3-19.

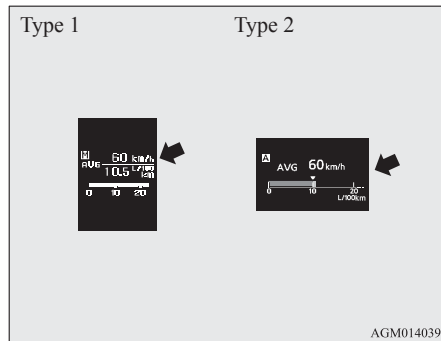

### Manuele terugstelmodus

- Als u op het moment dat de gemiddelde snelheid wordt weergegeven de toets van het multi-informatiedisplay ingedrukt houdt, wordt de waarde van de op dat moment weergegeven gemiddelde snelheid gereset.
- Wanneer het contactslot van de “ACC”-stand of de “LOCK”-stand in de “ON”-stand wordt gedraaid, wordt de modusinstelling automatisch van handmatig in automatisch omgezet. De omzetting naar de automatische modus gebeurt automatisch. Bij een omzetting naar de handmatige modus worden echter de gegevens weergegeven vanaf het moment dat de teller voor het laatst op nul werd gezet.

### Automatische terugstelmodus

- Als u op het moment dat de gemiddelde snelheid wordt weergegeven de toets van het multi-informatiedisplay ingedrukt houdt, wordt de waarde van de op dat moment weergegeven gemiddelde snelheid gereset.
- Als het contactslot ongeveer 4 uur of langer in de “ACC”-stand of de “LOCK”-stand staat, wordt de weergave van de gemiddelde snelheid automatisch weer op nul ingesteld.

### OPMERKING

- De weergave van de gemiddelde snelheid en van het gemiddelde brandstofverbruik kan zowel in de automatische als in de handmatige terugstelmodus afzonderlijk worden teruggesteld.
- “--” wordt weergegeven als de gemiddelde snelheid niet kan worden gemeten.
- De oorspronkelijke (standaard) instelling is “Automatische terugstelmodus”.

OG4D12E1

## Instrumenten en controleorganen

- De weergave-instelling kan worden gewijzigd in de voorkeurseenheid (km/u of mph). Zie “Wijzigen van de functie-instellingen (wanneer het contactslot in de “ON”-stand staat)” op pagina 3-19.
- Als de accu is losgenomen, wordt het geheugen voor het handmatig of het automatisch resetten van de gemiddelde snelheid gewist.

### Weergave gemiddeld brandstofverbruik

E00521700716

Hier wordt het gemiddelde brandstofverbruik weergegeven tussen het moment waarop de teller voor het laatst op nul werd ingesteld en nu.

De volgende 2 modusinstellingen zijn mogelijk. Voor informatie over het wijzigen van de weergave van de gemiddelde snelheid, zie “Wijzigen van de functie-instellingen (wanneer het contactslot in de “ON”-stand staat)” op pagina 3-19.

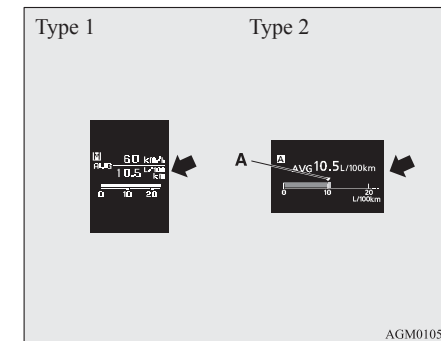

AGM010594

## Instrumenten en controleorganen

De markering "A" op de meter van het momentele brandstofverbruik geeft het gemiddelde brandstofverbruik aan.

### Manuele terugstelmodus

- Als u de schakelaar van de multifunctionele meter ingedrukt houdt wanneer het gemiddelde brandstofverbruik wordt weergegeven, wordt het gemiddelde brandstofverbruik dat op dat moment wordt weergegeven, weer op nul ingesteld.
- Wanneer het contactslot van de "ACC"-stand of de "LOCK"-stand in de "ON"-stand wordt gedraaid, wordt de modusinstelling automatisch van handmatig in automatisch omgezet. De omzetting naar de automatische modus gebeurt automatisch. Bij een omzetting naar de handmatige modus worden echter de gegevens weergegeven vanaf het moment dat de teller voor het laatst op nul werd gezet.

### Automatische terugstelmodus

- Als u de schakelaar van de multifunctionele meter ingedrukt houdt wanneer het gemiddelde brandstofverbruik wordt weergegeven, wordt het gemiddelde brandstofverbruik dat op dat moment wordt weergegeven, weer op nul ingesteld.
- Als het contactslot ongeveer 4 uur of langer in de "ACC"-stand of de "LOCK"-stand staat, wordt de weergave van het gemiddelde brandstofverbruik automatisch weer op nul ingesteld.

### OPMERKING

- De weergave van de gemiddelde snelheid en van het gemiddelde brandstofverbruik kan zowel in de automatische als in de handmatige terugstelmodus afzonderlijk worden teruggesteld.
- "---" wordt weergegeven als het gemiddelde brandstofverbruik niet kan worden gemeten.
- De oorspronkelijke (standaard) instelling is "Automatische terugstelmodus".
- Het gemiddelde brandstofverbruik verandert naargelang van de rijomstandigheden (toestand van het wegdek, rijgedrag enz.). Het weergegeven brandstofverbruik kan afwijken van het werkelijke brandstofverbruik. Beschouw het weergegeven brandstofverbruik als een grove richtlijn.
- Als de accu wordt losgenomen, wordt het geheugen voor het handmatig of het automatisch resetten van het gemiddelde brandstofverbruik gewist.
- De weergave-instelling kan worden gewijzigd in de voorkeurseenheid {km/L, mpg (US), mpg (UK) of L/100 km}. Zie "Wijzigen van de functie-instellingen (wanneer het contactslot in de "ON"-stand staat)" op pagina 3-19.

## Weergave momenteel brandstofverbruik

E00521800531

Tijdens het rijden wordt hier het momentele brandstofverbruik weergegeven met een staafdiagram.

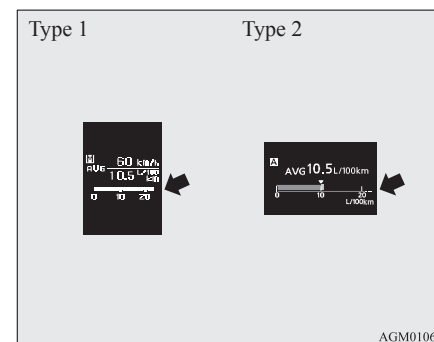

Wanneer het momentele brandstofverbruik het gemiddelde brandstofverbruik overschrijdt, wordt het momentele brandstofverbruik weergegeven met een groen staafdiagram. (Type 2)  
Als het momentele brandstofverbruik boven het gemiddelde brandstofverbruik blijft, wijst dit erop dat u wellicht zuiniger kunt rijden.

### OPMERKING

- Het staafdiagram wordt niet weergegeven als het momentele brandstofverbruik niet kan worden gemeten.

- De weergave-instelling kan worden gewijzigd in de voorkeurseenheid {km/L, mpg (US), mpg (UK) of L/100 km}. Zie “Wijzigen van de functie-instellingen (wanneer het contactslot in de “ON”-stand staat)” op pagina 3-19.
- U kunt het groene staafdiagram uitschakelen. Zie “Wijzigen van de functie-instellingen (wanneer het contactslot in de “ON”-stand staat)” op pagina 3-19.



### Functie-instelscherm

E00521900226

De instellingen voor “Displaytaal”, “Temperatuureenheid”, “Brandstofverbruikseenheid” en “Terugstelmodus voor gemiddeld brandstofverbruik en snelheid” enz. kunnen naar wens worden gewijzigd. Zie “Wijzigen van de functie-instellingen (wanneer het contactslot in de “ON”-stand staat)” op pagina 3-19 voor meer informatie.

### Onderbreken displayscherm (wanneer het contactslot in de “ON”-stand staat)

E00522000774

#### Waarschuwingmelding

Wanneer er informatie moet worden doorgegeven, zoals een systeemstoring, klinkt er een geluid en schakelt het informatiescherm naar het waarschuwingsdisplayscherm over. Raadpleeg de lijst met waarschuwingen en neem de noodzakelijke maatregelen. Zie “Lijst van waarschuwingmeldingen (wanneer het contactslot op “ON” staat)” op pagina 3-31. Wanneer de oorzaak van de waarschuwingmelding wordt weggenomen, verdwijnt de waarschuwingmelding automatisch.

### Om terug te keren naar het scherm dat vóór de waarschuwing werd weergegeven

Zelfs als de oorzaak van de waarschuwingmelding niet is weggenomen, kunt u terugkeren naar het scherm dat werd weergegeven voordat de waarschuwing verscheen.

Als u op de schakelaar van de multifunctionele meter drukt, schakelt het displayscherm over naar het scherm dat werd weergegeven voordat de waarschuwing verscheen en wordt de markering (A) weergegeven.

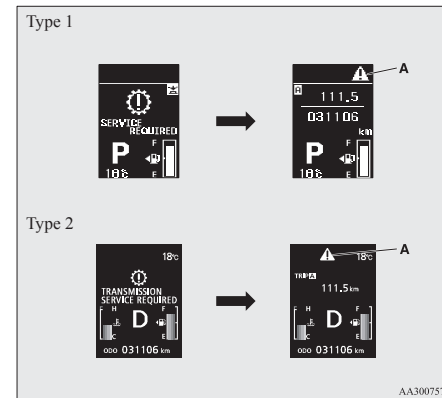

### OPMERKING

- Er kan worden geschakeld tussen vensters met een waarschuwingmelding met het symbool of in de hoek rechtsboven in het venster. Als u het display wilt overschakelen, drukt u als volgt op de schakelaar van de multifunctionele meter.
  - : licht indrukken.
  - : gedurende ten minste 2 seconden ingedrukt houden.

### Herhaalde weergave van een waarschuwingsscherm

Als u de schakelaar van de multifunctionele meter enkele keren licht indrukt wanneer de markering wordt weergegeven, wordt het waarschuwingsscherm waarvan u overschakelde opnieuw weergegeven.

### Overige onderbrekingsdisplays

De bedrijfsstatus van elk systeem wordt op het informatiescherm weergegeven. Raadpleeg de betreffende bladzijde in de lijst met waarschuwingmeldingen voor meer informatie. Zie “Overige onderbrekingsdisplays (wanneer het contactslot in de “ON”-stand staat)” op pagina 3-38.

### Positiescherm schakelpook (voertuigen met CVT)/versnellingshendelstanddisplay (voertuigen met Twin Clutch SST)

E00532500248

Toont de stand van de keuzehendel of de versnellingshendel. Zie “Bediening van de keuzehendel” op pagina 4-29.

## Instrumenten en controleorganen

Zie “Versnellingshendelstanddisplay” op pagina 4-36.

20°C

### Venster weergave buitentemperatuur

E00522100401

Deze toont de temperatuur buiten het voertuig.

#### OPMERKING

- De gewenste eenheid voor weergave kan worden ingesteld (°C of °F). Zie “Wijzigen van de functie-instellingen (wanneer het contactslot in de “ON”-stand staat)” op pagina 3-19.
- Afhankelijk van factoren als de rijomstandigheden, kan de getoonde temperatuur verschillen van de effectieve buitentemperatuur.

3

NORMAL

### Displayscherm bedieningsstand van de Twin Clutch SST (voertuigen uitgerust met Twin Clutch SST)

E00526500067

Hier wordt de bedrijfsstatus van de bedieningsstand van de Twin Clutch SST weergegeven.

Zie “Bedieningsstand Twin Clutch SST” op pagina 4-37.

### Displayscherm resterende brandstof

E00522200431

Dit geeft de resterende hoeveelheid brandstof weer.

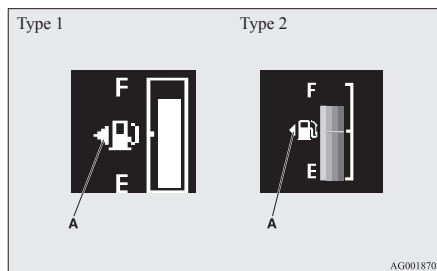

### ⚠ OPGELET

- Zorg dat de brandstof niet op raakt, want dan kan de katalysator worden beschadigd. Als het waarschuwingsdisplay verschijnt, moet u zo snel mogelijk bijtanken.

#### OPMERKING

- Het kan enkele seconden duren voordat het display na het bijtanken weer stabiel is.
- Als er bijgetankt wordt terwijl het contactslot in de “ON”-stand staat, kan de brandstofmeter een fout brandstofpeil weergeven.

#### Aanduiding van de tanklep

E00522300038

De pijl (A) geeft aan dat de tankdop (vulopening) zich aan de linkerkant van de carrosserie bevindt.

### Waarschuwing melding resterende brandstof

E00522400550

Wanneer er nog ongeveer 8 liter brandstof in de tank aanwezig is, wordt het informatiescherm onderbroken door de waarschuwing melding brandstofniveau en begint het symbool “(B)” van de weergave brandstofniveau langzaam (ongeveer 1 keer per seconde) te knipperen. Na enkele seconden keert het informatiescherm terug van de waarschuwing melding voor resterende brandstof naar het vorige scherm.

Wanneer er nog ongeveer 5 liter brandstof in de tank aanwezig is, wordt het informatiescherm onderbroken door de waarschuwing melding brandstofniveau en begint het symbool “(B)” van de weergave brandstofniveau snel (ongeveer 2 keer per seconde) te knipperen.

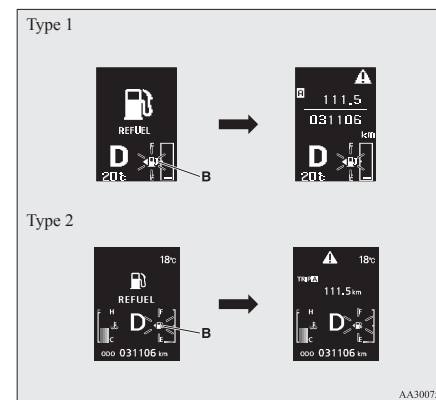

#### OPMERKING

- Tijdens het nemen van bochten of hellingen is het mogelijk dat door het bewegen van brandstof in de tank een onjuist brandstofpeil wordt aangegeven.

#### ECO-modusindicator (voor voertuigen uitgerust met CVT of Twin clutch SST)

E00529300037

Behalve bij voertuigen voor Rusland, Kazachstan en Oekraïne wordt deze indicator weergegeven wanneer brandstofefficiënt wordt gereden.

#### Onderhoudsherinnering

E00522500812

Hier wordt de geschatte tijd tot de volgende door MITSUBISHI MOTORS aanbevolen periodieke controle weergegeven. “---” wordt weergegeven wanneer het tijdstip voor periodieke controle is bereikt.

#### OPMERKING

- Afhankelijk van de voertuigspecificaties kan de weergegeven tijd tot de volgende periodieke controle verschillen van het door MITSUBISHI MOTORS aanbevolen tijdstip. De weergave-instellingen voor de tijd tot de volgende periodieke controle kunnen ook worden gewijzigd. Als u de weergave-instellingen wilt wijzigen, moet u dit laten doen door een officieel MITSUBISHI MOTORS Service Centrum. Radpleeg een officieel MITSUBISHI MOTORS-servicepunt voor nadere bijzonderheden.

#### Instrumenten en controleorganen

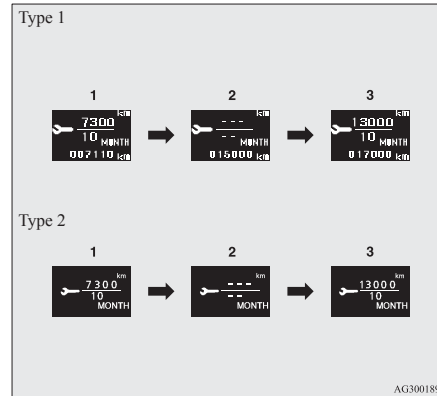

1. Geeft de tijd tot de volgende periodieke controle weer.

#### OPMERKING

- De afstand wordt in eenheden van 100 km getoond. De tijd wordt in eenheden van maanden getoond.

2. Zo wordt u geïnformeerd dat het tijd is voor een periodieke controle. Wij raden u aan om contact op te nemen met een officieel MITSUBISHI MOTORS Service Centrum.

Op dat moment, wanneer het contactslot van de “OFF”- in de “ON”-stand wordt gedraaid, wordt de waarschuwing melding enkele seconden lang weergegeven op het informatiescherm.

#### Type 1



#### Type 2



3. Wanneer het voertuig bij een officieel MITSUBISHI MOTORS Service Centrum is gecontroleerd, wordt de tijd tot de volgende periodieke controle weergegeven.

#### Terugstellen

Het display “---” kan worden teruggesteld wanneer het contactslot in de “OFF”-stand staat. Wanneer het display wordt teruggesteld, wordt de tijd tot de volgende periodieke controle weergegeven en wordt de waarschuwing melding niet meer weergegeven wanneer het contactslot van de “OFF”- in de “ON”-stand wordt gedraaid.

## Instrumenten en controleorganen

1. Wanneer u de schakelaar van de multifunctionele meter enkele keren licht indrukt, schakelt het informatiescherm over naar het onderhoudsherinneringsdisplayscherm.

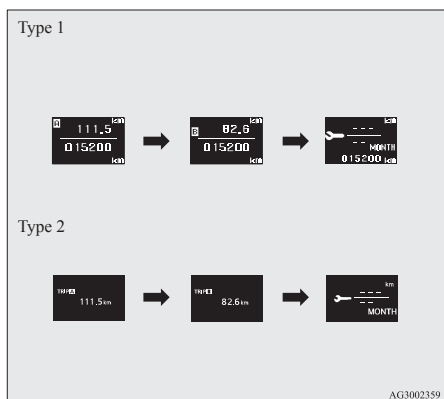

3

2. Houd de schakelaar van de multifunctionele meter gedurende ten minste 2 seconden ingedrukt om "↔" knipperend weer te geven. (Als er gedurende ongeveer 10 seconden knippen geen handeling wordt verricht, keert het display naar het vorige scherm terug.)

3. Druk de schakelaar van de multifunctionele meter licht in terwijl het pictogram knippert om het display te wijzigen van "---" in "CLEAR". Hierna wordt de tijd tot de volgende periodieke controle weergegeven.

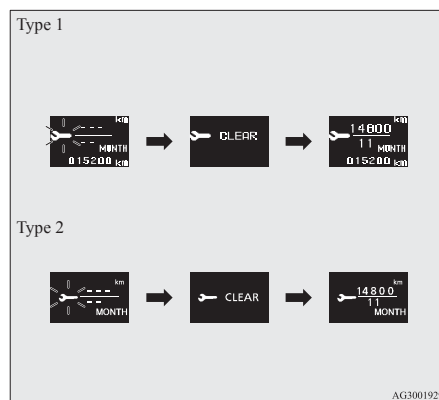

### **⚠ OPGELET**

- De klant is verantwoordelijk voor het laten uitvoeren van periodieke controles en onderhoud. Controles en onderhoud moeten worden uitgevoerd om ongevallen en storingen te voorkomen.

#### OPMERKING

- Het display "---" kan niet worden teruggesteld wanneer het contactslot in de "ON"-stand staat.

- Wanneer "---" wordt weergegeven, wordt het display na een bepaalde afstand en een bepaalde tijd teruggesteld en wordt de tijd tot de volgende periodieke controle weergegeven.
- Als u per ongeluk het display teruggestelt, raden wij u aan een officieel MITSUBISHI MOTORS Service Centrum te raadplegen.

### Waarschuwingsdisplayscherm open portier (wanneer het contactslot in de "ON"-stand staat)

E00522600608

#### Type 1



#### Type 2



Als een van de portieren of het kofferluik niet volledig gesloten is, wordt hier het open portier of het kofferluik weergegeven.

Als de voertuigsnelheid hoger dan ongeveer 8 km/u is en een portier op een kier staat, klinkt er 4 keer een zoemer. Hierdoor wordt de bestuurder erop geattendeerd dat een portier niet gesloten is.

## **OPGELET**

- Controleer of dit waarschuwingslampje gedoofd is voor u wegrijdt.

### OPMERKING

- Om te voorkomen dat de accu leegraakt, gaat het lampje automatisch uit als u het portier lang open laat staan.  
Zie “Automatische uitschakelfunctie van de verlichting (interieurlampen enz.)” op pagina 5-105.

## Wijzigen van de functie-instellingen (wanneer het contactslot in de “ON”-stand staat)

E00522700423

1. Breng het voertuig op een veilige plaats tot stilstand.  
Trek de handrem stevig aan en plaats de versnellingshendel in de “N”-stand (Neutraal) (M/T) of de keuzehendel in de “P”-stand (PARKEREN) (CVT), of de versnellingshendel in de “P”-stand (PARKEREN) (Twin Clutch SST).
2. Druk de schakelaar van de multifunctionele meter enkele keren licht in om van het informatiescherm naar het functie-instelscherm over te schakelen. Zie “Informatiescherm

(wanneer het contactslot in de “ON”-stand staat)” op pagina 3-11.

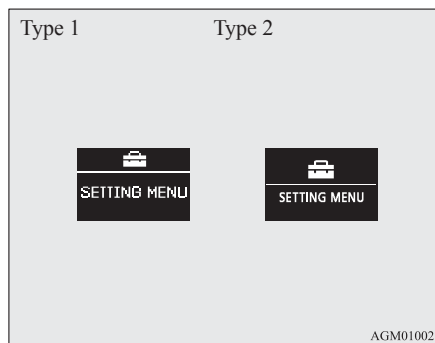

## **OPGELET**

- Breng voor de veiligheid het voertuig tot stilstand voordat u de bewerkingen uitvoert.  
Tijdens het rijden wordt het venster functie-instellingen niet weergegeven, ook al bedient u de toets van het multi-informatiedisplay.

3. Houd de schakelaar van de multifunctionele meter ongeveer 2 seconden of langer ingedrukt om van het instelmodusscherm naar het menuscherm te schakelen.

## Instrumenten en controleorganen

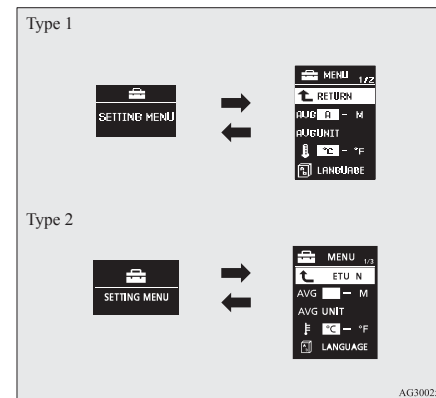

3

### OPMERKING

- Houd de toets van het multi-informatiedisplay gedurende ten minste 2 seconden ingedrukt om het venster functie-instellingen opnieuw weer te geven.
- Als het menuvenster wordt weergegeven en er gedurende ongeveer 15 seconden niets wordt gewijzigd, wordt het venster functie-instellingen opnieuw weergegeven.

## Instrumenten en controleorganen

4. Kies in het menuscherm het gegeven dat u wilt wijzigen en wijzig dit in de gewenste instelling. Raadpleeg de volgende gegevens voor meer informatie over de bewerkingsmethoden.

Zie “De terugstelmodus voor gemiddeld brandstofverbruik en gemiddelde snelheid wijzigen” op pagina 3-20.

Zie “De displayeenheid voor brandstofverbruik wijzigen” op pagina 3-21.

Zie “De temperatuureenheid wijzigen” op pagina 3-21.

Zie “De displaytaal wijzigen” op pagina 3-22.

Zie “De taalhelpregeling wijzigen\*” op pagina 3-22.

Zie “Bedieningsgeluiden instellen” op pagina 3-23.

Zie “De tijd totdat “REST REMINDER” (pauzeherinnering) wordt weergegeven wijzigen” op pagina 3-24.

Zie “Wijzigen van het richtingaanwijzergekluid” op pagina 3-24.

Zie “Wijzigen van de weergave van het momentele brandstofverbruik (type 2)” op pagina 3-25.

Zie “Fabrieksinstellingen terugzetten” op pagina 3-25.

### De terugstelmodus voor gemiddeld brandstofverbruik en gemiddelde snelheid wijzigen

E00522900917

De modusstanden voor de weergave van het gemiddelde brandstofverbruik en de gemiddelde snelheid kunnen worden geschakeld tussen “Automatisch terugstellen” en “Handmatig terugstellen”.

1. Houd de schakelaar van de multifunctionele meter ongeveer 2 seconden of langer ingedrukt om van het instelmodus scherm naar het menuscherm te schakelen. Zie “Wijzigen van de functie-instellingen (wanneer het contactslot in de “ON”-stand staat)” op pagina 3-19.
2. Druk de schakelaar van de multifunctionele meter licht in om “AVG (gemiddeld brandstofverbruik en gemiddelde snelheid instellen)” te kiezen.

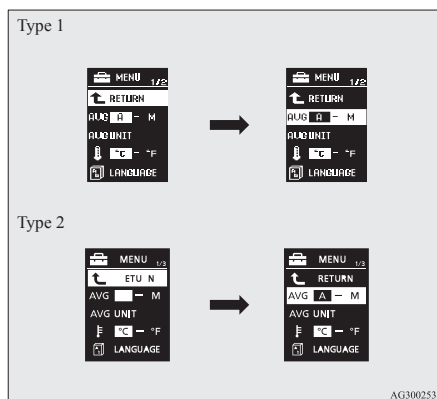

3. Houd de schakelaar van de multifunctionele meter ongeveer 2 seconden of langer ingedrukt om achtereenvolgens te schakelen tussen A of 1 (Automatische terugstelmodus) → M, 2 of P (Handmatige terugstelmodus) → A of 1 (Automatische terugstelmodus). De instelling wordt gewijzigd in de gekozen modusstand.

### Manuele terugstelmodus

- Als u de schakelaar van de multifunctionele meter ingedrukt houdt wanneer het gemiddelde brandstofverbruik en de gemiddelde snelheid worden weergegeven, worden het gemiddelde brandstofverbruik en de gemiddelde snelheid die op dat moment worden weergegeven, teruggesteld.
- Wanneer het contactslot van de “ACC”-stand of de “LOCK”-stand in de “ON”-stand wordt gedraaid, wordt de modusinstelling automatisch van handmatig in automatisch omgezet. De omzetting naar de automatische modus gebeurt automatisch. Bij een omzetting naar de handmatige modus worden echter de gegevens weergegeven vanaf het moment dat de teller voor het laatst op nul werd gezet.

### Automatische terugstelmodus

- Als u de schakelaar van de multifunctionele meter ingedrukt houdt wanneer het gemiddelde brandstofverbruik en de gemiddelde snelheid worden weergegeven, worden het gemiddelde brandstofverbruik en de gemiddelde snelheid die op dat moment worden weergegeven, teruggesteld.
- Als het contactslot ongeveer 4 uur of langer in de “ACC”-stand of de “LOCK”-stand staat, worden de weergaven van het gemiddelde brandstofverbruik en de gemiddelde snelheid automatisch teruggesteld.

### OPMERKING

- Als de accu is losgenomen, wordt het geheugen voor het handmatig of het automatisch resetten van de gemiddelde snelheid gewist.
- De oorspronkelijke (standaard) instelling is “Automatische terugstelmodus”.

### De displayeenheid voor brandstofverbruik wijzigen

E0052300625

De displayeenheid voor brandstofverbruik kan worden omgeschakeld. De eenheden voor afstand, snelheid en hoeveelheden worden ook veranderd, overeenkomstig de gekozen brandstofverbruikseenheid.

1. Houd de schakelaar van de multifunctionele meter ongeveer 2 seconden of langer ingedrukt om van het instelmodus scherm naar het menuscherm te schakelen.

Zie "Wijzigen van de functie-instellingen (wanneer het contactslot in de "ON"-stand staat)" op pagina 3-19.

2. Druk de schakelaar van de multifunctionele meter licht in om "AVG UNIT (displayinstelling voor brandstofverbruik)" te kiezen.

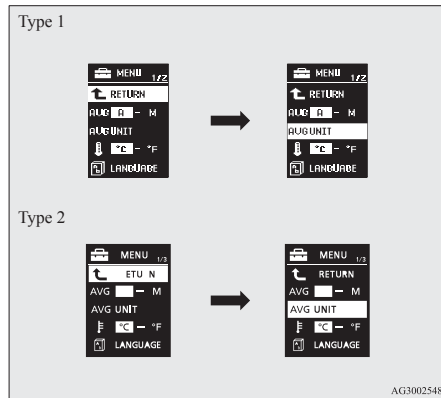

3. Houd de schakelaar van de multifunctionele meter ongeveer 2 seconden of langer ingedrukt om "AVG UNIT" (displayeenheid voor brandstofverbruik instellen) weer te geven.
4. Druk de schakelaar van de multifunctionele meter in om achtereenvolgens te schakelen van km/L → L/100 km → mpg (US) → mpg (UK) → RETURN → km/L.

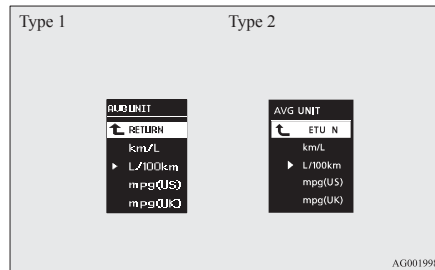

5. Houd de schakelaar van de multifunctionele meter ongeveer 2 seconden of langer ingedrukt om de instelling in de gekozen eenheid te wijzigen.

### OPMERKING

- De displayeenheden voor het rijbereik, het gemiddelde brandstofverbruik, de gemiddelde snelheid en het huidige brandstofverbruik worden omgeschakeld, maar de eenheden voor de aanwijzernaald (snelheidsmeter), de kilometer teller en de dagteller blijven ongewijzigd.

### Instrumenten en controleorganen

- Het geheugen van de eenheidsinstelling wordt gewist als de accu wordt losgekoppeld en keert automatisch naar L/100 km terug.

De eenheden voor afstand en snelheid worden ook veranderd in de volgende combinaties om aan te sluiten bij de gekozen brandstofverbruikseenheid.

Brandstofverbruik	Afstand (rijbereik)	Snelheid (gemiddelde snelheid)
L/100 km	km	km/h
mpg (US)	mijl	mijl/u
mpg (UK)	mijl	mijl/u
km/L	km	km/h

3

### De temperatuureenheid wijzigen

E00523100554

De displayeenheid voor de temperatuur kan worden omgeschakeld.

1. Houd de schakelaar van de multifunctionele meter ongeveer 2 seconden of langer ingedrukt om van het instelmodus scherm naar het menuscherm te schakelen. Zie "Wijzigen van de functie-instellingen (wanneer het contactslot in de "ON"-stand staat)" op pagina 3-19.

## Instrumenten en controleorganen

2. Druk licht op de toets van het multi-informatiedisplay om “U” (instelling eenheid temperatuur) te selecteren.

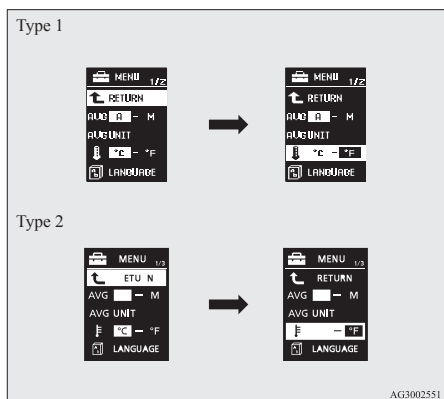

3. Houd de schakelaar van de multifunctionele meter ongeveer 2 seconden of langer ingedrukt om achtereenvolgens te schakelen tussen °C → °F → °C. De instelling wordt gewijzigd in de gekozen temperatuureenheid.

### OPMERKING

- Als de accu wordt losgenomen, wordt het geheugen van de eenheid gewist en automatisch ingesteld op °C.

### De displaytaal wijzigen

E00523200643

De taal van het multifunctionele display kan worden veranderd.

3-22

1. Houd de schakelaar van de multifunctionele meter ongeveer 2 seconden of langer ingedrukt om van het instelmodus scherm naar het menuscherm te schakelen. Zie “Wijzigen van de functie-instellingen (wanneer het contactslot in de “ON”-stand staat)” op pagina 3-19.
2. Druk de schakelaar van de multifunctionele meter licht in om “LANGUAGE” (taalinstelling) te kiezen.

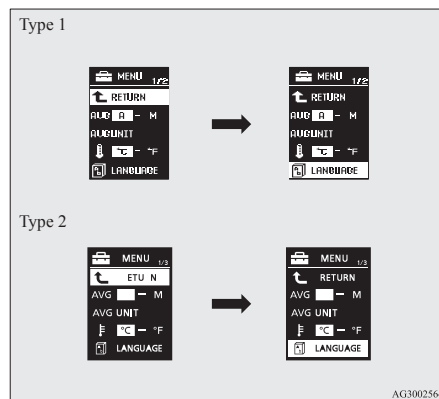

3. Houd de schakelaar van de multifunctionele meter ongeveer 2 seconden of langer ingedrukt om “LANGUAGE” (taalinstelling) weer te geven.
4. Druk de schakelaar van de multifunctionele meter licht in om de gewenste taal te kiezen.
5. Als u de schakelaar van de multifunctionele meter ongeveer 2 of langer ingedrukt houdt, wordt de instelling in de gekozen taal veranderd.

### OPMERKING

- Het geheugen van de taalinstelling wordt gewist als de accu wordt losgekoppeld en keert automatisch naar ENGELS of RUSSISCH terug.
- Als “---” bij de taalinstelling wordt gekozen, wordt er geen waarschuwingsbericht weergegeven wanneer er een waarschuwing melding of een onderbrekingsdisplay is.

### De taalhelpregeling wijzigen\*

E00523300543

De taal van het MITSUBISHI multicomunicatiesysteem (MMCS) (indien aanwezig) of de Bluetooth® 2.0-interface (indien aanwezig) kan automatisch op de taal van het multifunctioneel informatiedisplay worden afgestemd.

1. Houd de schakelaar van de multifunctionele meter ongeveer 2 seconden of langer ingedrukt om van het instelmodus scherm naar het menuscherm te schakelen. Zie “Wijzigen van de functie-instellingen (wanneer het contactslot in de “ON”-stand staat)” op pagina 3-19.

OG4D12E1

2. Druk licht op de schakelaar van de multifunctionele meter om "A" (regeling overeenstemming taal) te selecteren.

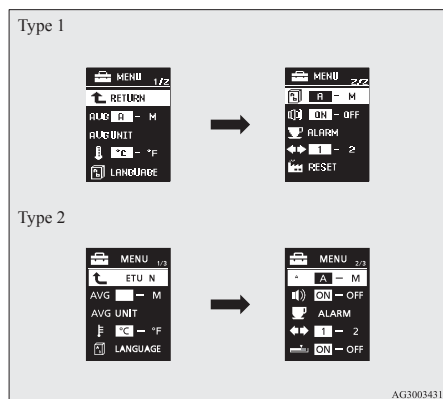

3. Houd de schakelaar van de multifunctionele meter ingedrukt om te schakelen van A of 1 (taalhulpregeling ingeschakeld) → M, 2 of P (taalhulpregeling uitgeschakeld) → A of 1 (taalhulpregeling ingeschakeld). De instelling wordt in de gekozen toestand gewijzigd.

#### OPMERKING

- Het geheugen van de taalhulpregeling wordt gewist als de accu wordt losgekoppeld en keert automatisch naar A of 1 (taalhulpregeling ingeschakeld) terug.

## Instrumenten en controleorganen

2. Druk licht op de toets van het multi-informatiedisplay om "A" (instelling geluid bediening) te selecteren.

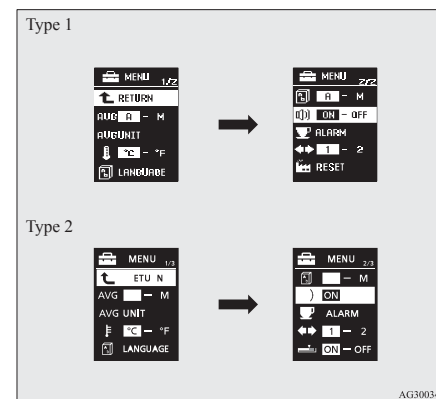

3. Houd de schakelaar van de multifunctionele meter ongeveer 2 seconden of langer ingedrukt om achtereenvolgens te schakelen tussen ON (bedieningsgeluid aan) → OFF (bedieningsgeluid uit) → ON (bedieningsgeluid aan). De instelling wordt in de gekozen toestand gewijzigd.

#### OPMERKING

- Het geheugen van de instelling van de bedieningsgeluiden wordt gewist als de accu wordt losgekoppeld en keert automatisch naar ON (bedieningsgeluid aan) terug.

- De taalweergave die met de taalinstelling is gewijzigd, kan als volgt worden omgeschakeld.
  - Wanneer in de regeling overeenstemming taal instelling A of 1 (overeenstemming taal ingeschakeld) is geselecteerd, wordt de taal van het MITSUBISHI multicomcommunicatiesysteem (MMCS) (indien aanwezig) of de Bluetooth® 2.0-interface (indien aanwezig) automatisch op de taal van het multifunctioneel informatiedisplay afgestemd.
  - Wanneer in de regeling overeenstemming taal instelling M, 2 of P (overeenstemming taal uitgeschakeld) is geselecteerd, wordt de taal van het MITSUBISHI multicomcommunicatiesysteem (MMCS) (indien aanwezig) of de Bluetooth® 2.0-interface (indien aanwezig) niet automatisch op de taal van het multifunctioneel informatiedisplay afgestemd.

#### Bedieningsgeluiden instellen

E00523400560

U kunt de bedieningsgeluiden van de schakelaar van de multifunctionele meter en de dimlichtschakelaar uitschakelen.

1. Houd de schakelaar van de multifunctionele meter ongeveer 2 seconden of langer ingedrukt om van het instelmodus scherm naar het menu scherm te schakelen. Zie "Wijzigen van de functie-instellingen (wanneer het contactslot in de "ON"-stand staat)" op pagina 3-19.

## Instrumenten en controleorganen

- Met de instelling van de bedieningsgeluiden wordt alleen het bedieningsgeluid van de schakelaar van de multifunctionele meter en de dimlichtschakelaar uitgeschakeld. De waarschuwingmeldingen en andere geluiden kunnen niet worden uitgeschakeld.

### De tijd totdat "REST REMINDER" (pauzeherinnering) wordt weergegeven wijzigen

E00523500561

De tijd totdat de weergave verschijnt, kan worden gewijzigd.

1. Houd de schakelaar van de multifunctionele meter ongeveer 2 seconden of langer ingedrukt om van het instelmodusscherm naar het menuscherm te schakelen.  
Zie "Wijzigen van de functie-instellingen (wanneer het contactslot in de "ON"-stand staat)" op pagina 3-19.

3

2. Druk de schakelaar van de multifunctionele meter licht in om "ALARM" (pauzetijd instellen) te kiezen.

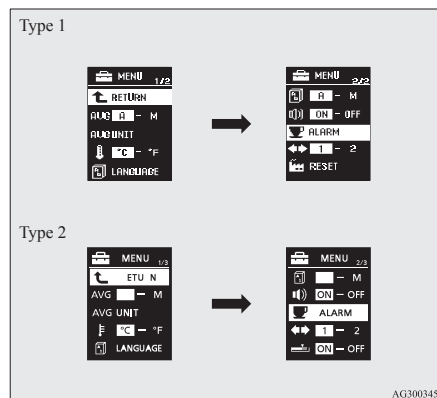

3. Houd de schakelaar van de multifunctionele meter ongeveer 2 seconden of langer ingedrukt om "ALARM" (pauzetijd instellen) weer te geven.

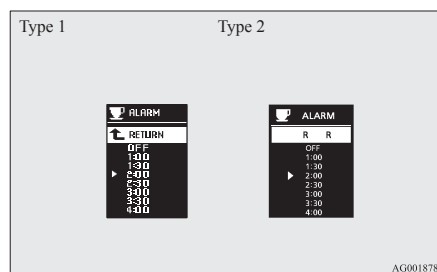

4. Druk licht op de toets van het multi-informatiedisplay om de tijd tot weergave te selecteren.
5. Als u de schakelaar van de multifunctionele meter ongeveer 2 seconden of langer ingedrukt houdt, wordt de instelling in de gekozen tijd veranderd.

### OPMERKING

- Als de accu wordt losgekoppeld, wordt de instelling uit het geheugen gewist en wordt deze automatisch op OFF ingesteld.
- De rijtijd wordt teruggesteld wanneer het contactslot wordt uitgezet.

### Wijzigen van het richtingaanwijzergeluid

E00529100279

Het richtingaanwijzergeluid kan worden gewijzigd.

1. Houd de schakelaar van de multifunctionele meter ongeveer 2 seconden of langer ingedrukt om van het instelmodusscherm naar het menuscherm te schakelen.  
Zie "Wijzigen van de functie-instellingen (wanneer het contactslot in de "ON"-stand staat)" op pagina 3-19.

- Druk de schakelaar van de multifunctionele meter licht in om  (wijzigen van het richtingaanwijzergeluid) te kiezen.

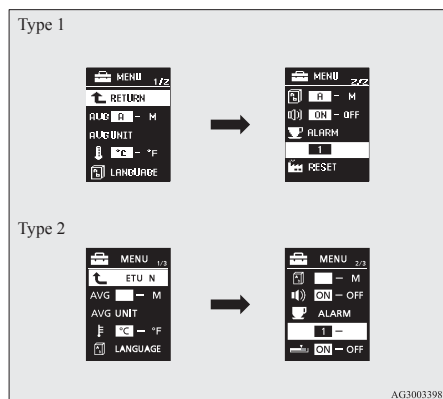

- Houd de schakelaar van de multifunctionele meter ongeveer 2 seconden of langer ingedrukt om achtereenvolgens te schakelen tussen 1 (richtingaanwijzergeluid 1) → 2 (richtingaanwijzergeluid 2) → 1 (richtingaanwijzergeluid 1). De instelling verandert in het gekozen richtingaanwijzergeluid.

**Wijzigen van de weergave van het momentele brandstofverbruik (Type 2)**

E00529200225

U kunt de instelling van het staafdiagram voor de weergave van het momentele brandstofverbruik wijzigen.

- Houd de schakelaar van de multifunctionele meter ongeveer 2 seconden of langer ingedrukt om van het instelmodus scherm naar het menuscherm te schakelen. Zie “Wijzigen van de functie-instellingen (wanneer het contactslot in de “ON”-stand staat)” op pagina 3-19.
- Druk de schakelaar van de multifunctionele meter licht in om  te kiezen (wijzigen van de weergave van het momentele brandstofverbruik).

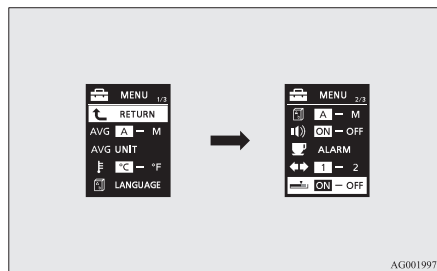

- Houd de schakelaar van de multifunctionele meter ongeveer 2 seconden of langer ingedrukt om achtereenvolgens te schakelen tussen ON (met het groene staafdiagram) → OFF (zonder het groene staafdiagram) → ON (met het groene staafdiagram). De instelling verandert in de gekozen staafdiagraminstelling.

**Fabrieksinstellingen terugzetten**

E00523600793

Alle functie-instellingen kunnen op de fabrieksinstellingen worden teruggezet.

**Instrumenten en controleorganen**

- Houd de schakelaar van de multifunctionele meter ongeveer 2 seconden of langer ingedrukt om van het instelmodus scherm naar het menuscherm te schakelen. Zie “Wijzigen van de functie-instellingen (wanneer het contactslot in de “ON”-stand staat)” op pagina 3-19.
- Druk de schakelaar van de multifunctionele meter licht in om “RESET” (de fabrieksinstellingen herstellen) te kiezen.

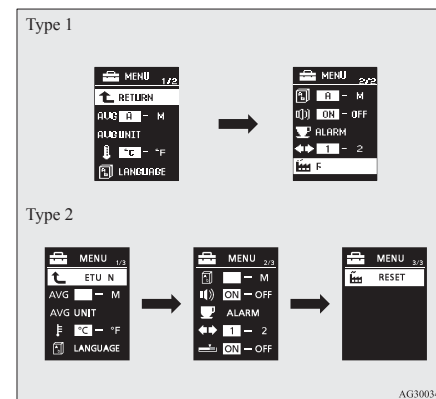

- Als u de toets van het multi-informatiedisplay gedurende ten minste 5 seconden ingedrukt houdt, klinkt er een geluidssignaal en worden alle instellingen in de fabrieksinstellingen gezet.

**OPMERKING**

- De fabrieksinstellingen zijn als volgt.

### Instrumenten en controleorganen

- Procedure voor het resetten van het gemiddelde brandstofverbruik en de gemiddelde snelheid: A (automatisch resetten)
- Weergave voor eenheid voor brandstofverbruik: L/100 km
- Eenheid voor temperatuur: °C (Celsius)
- Weergavetaal: ENGELS of RUSSISCH
- Regeling overeenstemming taal: A
- Geluid bediening: ON (geluid bediening ingeschakeld)
- Melding REST REMINDER (herinnering rusttijd): OFF (uitgeschakeld)
- Richtingaanwijzergeluid: Richtingaanwijzergeluid 1
- Momenteel brandstofverbruik met groen staafdiagram (Type 2): ON

3

**Lijst van controlelampjes, waarschuwingslampjes en meldingen op het informatiescherm**

E00523700013

**Lijst met controlelampjes en waarschuwingslampjes**

E00523800896

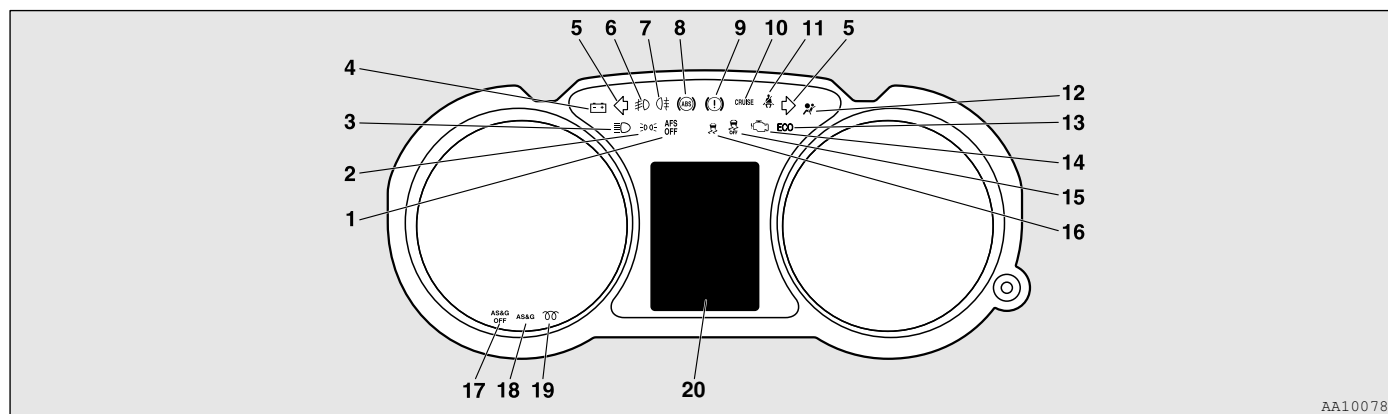

AA1007886

3

- |  |  |
|--|--|
| <ol style="list-style-type: none"> <li>1. “Waarschuingslampje Adaptive Front lighting System (AFS)*” op pagina 3-52</li> <li>2. Controlelampje parkeerlicht → p. 3-40</li> <li>3. Controlelampje grootlicht → p. 3-40</li> <li>4. Waarschuingslampje laadstroom → p. 3-42</li> <li>5. Controlelampjes richtingaanwijzers/Waarschuingsknipperlichten → p. 3-40</li> <li>6. Controlelampje mistlichten voor* → p. 3-40</li> <li>7. Controlelampje mistachterlicht → p. 3-40</li> <li>8. Waarschuingslampje antiblokkeerremstelsel (ABS) → p. 4-54</li> <li>9. Waarschuingslampje van de remmen → p. 3-41</li> <li>10. Controlelampje cruisecontrol* → p. 4-60</li> </ol> | <ol style="list-style-type: none"> <li>11. Waarschuingslampje veiligheidsgordel → p. 2-11</li> <li>12. Waarschuingslampje inzittendenbeveiligingssysteem (SRS) → p. 2-34</li> <li>13. ECO-modusindicator (voertuigen uitgerust met CVT of Twin clutch SST (behalve voertuigen voor Rusland, Kazachstan en Oekraïne)) → p. 3-40</li> <li>14. Waarschuingslampje motorcontrole → p. 3-41</li> <li>15. Controlelampje actieve stabiliteitsregeling (ASC) OFF (uit)* → p. 4-58</li> <li>16. Controlelampje actieve stabiliteitsregeling (ASC)* → p. 4-58</li> <li>17. Controlelampje Auto Stop &amp; Go (AS&amp;G) OFF (uit)* → p. 4-25</li> <li>18. Controlelampje Auto Stop &amp; Go (AS&amp;G)* → p. 4-23</li> <li>19. Controlelampje dieselvoorverwarming (dieselvoertuigen) → p. 3-40</li> <li>20. Lijst van meldingen op het informatiescherm → p. 3-28</li> </ol> |
|--|--|

## Instrumenten en controleorganen

### Lijst van meldingen op het informatiescherm

E00523900174

Wanneer er informatie moet worden doorgegeven, zoals herinneringen dat de lichten branden, klinkt er een geluid en schakelt het scherm naar de onderstaande displays. Zie de betreffende bladzijde en neem de noodzakelijke maatregelen.

Wanneer de oorzaak van de waarschuwing melding wordt weggenomen, verdwijnt de waarschuwing melding automatisch.

Zie "Lijst met waarschuwing meldingen (wanneer het contactslot in de "OFF"-stand staat)" op pagina 3-29.

Zie "Lijst van waarschuwing meldingen (wanneer het contactslot op "ON" staat)" op pagina 3-31.

Zie "Overige onderbrekingsdisplays (wanneer het contactslot in de "ON"-stand staat)" op pagina 3-38.







#### OPMERKING

- In de volgende zeldzame gevallen kan een waarschuwing op het informatiescherm worden weergegeven en kan de zoemer klinken.  
Dit wordt veroorzaakt doordat het systeem interferenties ondervindt, bijvoorbeeld door ruis of sterke elektromagnetische golven. Dit is geen functioneel probleem.
    - Een uiterst sterke elektromagnetische golf wordt van een bron ontvangen, zoals een illegale radiozender, een vonk van een draad of een radarstation.
    - Er wordt een abnormale spanning of een ontlading van statische elektriciteit opgewekt door de bediening van geïnstalleerde elektrische uitrusting (waar- onder in de handel verkrijgbare onderdelen).
- Als de waarschuwing melding vaak wordt weergegeven, raden wij u aan contact op te nemen met een officieel MITSUBISHI MOTORS Service Centrum.



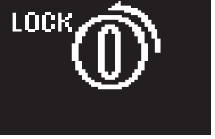







## Instrumenten en controleorganen

Lijst met waarschuwingmeldingen (wanneer het contactslot in de "OFF"-stand staat)

E00524000693

Schermtipe 1	Schermtipe 2	Oorzaak	Oplossing (verwijzing)
 TURN OFF LIGHTS	 TURN OFF LIGHTS	<ul style="list-style-type: none"> <li>● U hebt vergeten de verlichting uit te schakelen.</li> </ul>	Zie "Automatische uitschakelfunctie van de verlichting (koplampen, mistlichten enz.)" op pagina 3-47.
 LOCK	 LOCK	<ul style="list-style-type: none"> <li>● Na het uitschakelen van de motor is een poging gedaan om het bestuurdersportier te openen terwijl het contactslot in een andere stand dan "LOCK" (PUSH OFF) stond.</li> <li>● Er is een poging gedaan om alle portieren en het kofferluik te vergrendelen terwijl het contactslot in een andere stand dan "LOCK" (PUSH OFF) stond.</li> </ul>	<ul style="list-style-type: none"> <li>● Draai het contactslot in de "LOCK"-stand (PUSH OFF). Zie "Herinneringssysteem ingeschakeld contactslot" op pagina 1-29.</li> <li>● Draai het contactslot in de "LOCK"-stand (PUSH OFF). Zie "Herinneringssysteem contactslot uitschakelen" op pagina 1-16.</li> </ul>
	 ALARM ACTIVATING	<ul style="list-style-type: none"> <li>● Het inbraakalarmsysteem is in werking.</li> </ul>	Zie "Inbraakalarmsysteem" op pagina 1-36.

### Instrumenten en controleorganen



Schermtipe 1	Schermtipe 2	Oorzaak	Oplossing (verwijzing)
 KEY BATTERY LOW	 KEY BATTERY LOW	<ul style="list-style-type: none"> <li>● Er is sprake van een storing in de afstandsbediening.</li> </ul>	Zie "Afstandsbediening" op pagina 1-08.
 KEY MISSING	 KEY NOT DETECTED		
 CONFIRM KEY LOCATION	 KEY STILL IN VEHICLE		
 CHECK DOORS	 CHECK DOORS		
 SERVICE REQUIRED	 KEYLESS OPERATION SYSTEM SERVICE REQUIRED		

3

## Instrumenten en controleorganen













### Lijst van waarschuwingsmeldingen (wanneer het contactslot op "ON" staat)

E00524100708









Schermtipe 1	Schermtipe 2	Oorzaak	Oplossing (verwijzing)
		<ul style="list-style-type: none"><li>● Er is een storing in het EPS.</li></ul>	<ul style="list-style-type: none"><li>● Breng het voertuig op een veilige plaats tot stilstand en controleer het.</li><li>● Als de waarschuwing niet verdwijnt nadat u het voertuig hebt gecontroleerd, raden wij u aan contact op te nemen met een officieel MITSUBISHI MOTORS Service Centrum. Zie "Elektrische stuurbevestiging (EPS)" op pagina 4-56.</li></ul>

**Instrumenten en controleorganen**

3

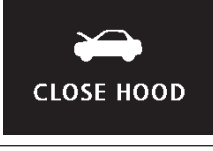









Schermtipe 1	Schermtipe 2	Oorzaak	Oplossing (verwijzing)
 KEY BATTERY LOW	 KEY BATTERY LOW	<ul style="list-style-type: none"> <li>● Er is sprake van een storing in de afstandsbediening.</li> </ul>	<p>Zie "Afstandsbediening" op pagina 1-08.</p>
 KEY MISSING	 KEY NOT DETECTED		
 CONFIRM KEY LOCATION	 KEY STILL IN VEHICLE		
 CHECK DOORS	 CHECK DOORS		
 SERVICE REQUIRED	 KEYLESS OPERATION SYSTEM SERVICE REQUIRED		
 CHECK	 BRAKE SYSTEM SERVICE REQUIRED	<ul style="list-style-type: none"> <li>● Er is niet voldoende remvloeistof in het reservoir</li> <li>● Er is sprake van een storing in het remsysteem.</li> </ul>	<ul style="list-style-type: none"> <li>● Breng het voertuig onmiddellijk op een veilige plaats tot stilstand Wij raden u aan om contact op te nemen met een officieel MITSUBISHI MOTORS Service Centrum. Zie "Waarschuwingmelding remsysteem" op pagina 3-43.</li> </ul>

### Instrumenten en controleorganen

Schermtipe 1	Schermtipe 2	Oorzaak	Oplossing (verwijzing)
		<ul style="list-style-type: none"> <li>Er is sprake van een storing in het ABS.</li> </ul>	<ul style="list-style-type: none"> <li>Voorkom plotseling remmen en rijden met hoge snelheid. Breng het voertuig op een veilige plaats tot stilstand en neem passende maatregelen. Zie “ABS-waarschuwing” op pagina 4-54.</li> </ul>
		<ul style="list-style-type: none"> <li>Een van de portieren of het kofferluik is niet volledig gesloten. Er wordt weergegeven welk portier open is.</li> </ul>	<ul style="list-style-type: none"> <li>Sluit het portier of kofferluik. Zie “Waarschuwingsscherm open portier (wanneer het contactslot in de “ON”-stand staat)” op pagina 3-18.</li> </ul>
		<ul style="list-style-type: none"> <li>De motorkap is open.</li> </ul>	<ul style="list-style-type: none"> <li>Sluit de motorkap. Zie “Motorkap” op pagina 8-03.</li> </ul>
		<ul style="list-style-type: none"> <li>De motor is oververhit.</li> </ul>	<ul style="list-style-type: none"> <li>Breng het voertuig op een veilige plaats tot stilstand en neem passende maatregelen. Zie “Oververhitting van de motor” op pagina 6-04.</li> </ul>
		<ul style="list-style-type: none"> <li>De temperatuur van de automatische-transmissievloeistof (CVT) of van de vloeistof in de Twin Clutch SST is te hoog.</li> </ul>	<ul style="list-style-type: none"> <li>Zie “Automatische transmissie INVECS-III Sports Mode 6CVT (Intelligent &amp; Innovatief Elektronisch Besturingssysteem III)” op pagina 4-29. Zie “Twin Clutch SST” op pagina 4-35.</li> </ul>











3

### Instrumenten en controleorganen

Schermtipe 1	Schermtipe 2	Oorzaak	Oplossing (verwijzing)
 FASTEN SEAT BELT	 FASTEN SEAT BELT	<ul style="list-style-type: none"> <li>● U hebt het contactslot in de "ON"-stand gedraaid zonder uw veiligheidsgordel om te doen.</li> </ul>	<ul style="list-style-type: none"> <li>● Doe uw veiligheidsgordel correct om. Zie "Herinnerings-/waarschuwinglampje en display voor de bestuurdersveiligheidsgordel" op pagina 2-11.</li> </ul>
 SERVICE REQUIRED	 FUEL SYSTEM SERVICE REQUIRED	<ul style="list-style-type: none"> <li>● Er is sprake van een storing in het brandstofsysteem.</li> </ul>	<ul style="list-style-type: none"> <li>● Wij raden u aan om contact op te nemen met een officieel MITSUBISHI MOTORS Service Centrum.</li> </ul>
 RELEASE PARKING BRAKE	 RELEASE PARKING BRAKE	<ul style="list-style-type: none"> <li>● U rijdt terwijl de handrem nog is aangetrokken.</li> </ul>	<ul style="list-style-type: none"> <li>● Zet de handrem los. Zie "Waarschuwingmelding remsysteem" op pagina 3-43.</li> </ul>
 CHECK	 LOW OIL PRESSURE	<ul style="list-style-type: none"> <li>● Er is sprake van een storing in het motoroliecirculatiesysteem.</li> </ul>	<ul style="list-style-type: none"> <li>● Breng het voertuig onmiddellijk op een veilige plaats tot stilstand. Wij raden u aan om dit te laten controleren. Zie "Waarschuwingmelding oliedruk" op pagina 3-44.</li> </ul>
 SERVICE REQUIRED	 CHARGING SYSTEM SERVICE REQUIRED	<ul style="list-style-type: none"> <li>● Er is sprake van een storing in het laadsysteem.</li> </ul>	<ul style="list-style-type: none"> <li>● Breng het voertuig onmiddellijk op een veilige plaats tot stilstand. Wij raden u aan om contact op te nemen met een officieel MITSUBISHI MOTORS Service Centrum. Zie "Waarschuwingmelding laadsysteem" op pagina 3-44.</li> </ul>









3

### Instrumenten en controleorganen

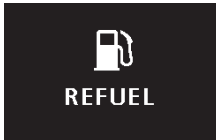
Schermtipe 1	Schermtipe 2	Oorzaak	Oplossing (verwijzing)
 SERVICE REQUIRED	 AIRBAG SYSTEM SERVICE REQUIRED	<ul style="list-style-type: none"> <li>● Er is sprake van een storing in de SRS airbag of het gordelspannersysteem.</li> </ul>	<ul style="list-style-type: none"> <li>● Wij raden u aan om dit te laten controleren. Zie “Waarschuwinglampje/display van het inzittendenbeveiligingssysteem (SRS)” op pagina 2-34.</li> </ul>
 SERVICE REQUIRED	 HEADLAMP LEVELLING SERVICE REQUIRED	<ul style="list-style-type: none"> <li>● Er is sprake van een storing in de automatische koplamphoogteverstelling.</li> </ul>	<ul style="list-style-type: none"> <li>● Wij raden u aan om dit te laten controleren. Zie “Automatische koplamphoogteverstelling*” op pagina 3-50.</li> </ul>
 SERVICE REQUIRED	 ASC SYSTEM SERVICE REQUIRED	<ul style="list-style-type: none"> <li>● Er is sprake van een storing in de actieve stabiliteitsregeling (ASC).</li> <li>● Er is sprake van een storing in de starthulp op hellingen.</li> </ul>	<ul style="list-style-type: none"> <li>● Wij raden u aan om dit te laten controleren. Zie “Actieve stabiliteitsregeling (ASC)” op pagina 4-57.</li> <li>● Zie “Starthulp op hellingen” op pagina 4-51.</li> </ul>
 AFS! SERVICE REQUIRED	 AFS! ADAPTIVE FRONT LIGHTING SERVICE REQUIRED	<ul style="list-style-type: none"> <li>● Er is sprake van een storing in het Adaptive Front lighting System (AFS).</li> </ul>	<ul style="list-style-type: none"> <li>● Wij raden u aan om dit te laten controleren. Zie “Adaptive Front lighting System (AFS)” op pagina 3-51.</li> </ul>
 SERVICE REQUIRED	 4WD SYSTEM SERVICE REQUIRED	<ul style="list-style-type: none"> <li>● Er is sprake van een storing in het ACD (actief-middendifferentieelsysteem).</li> </ul>	<ul style="list-style-type: none"> <li>● Wij raden u aan om dit te laten controleren. Zie “ACD (Active Centre Differential-systeem)” op pagina 4-47.</li> </ul>





3

### Instrumenten en controleorganen

Schermtipe 1	Schermtipe 2	Oorzaak	Oplossing (verwijzing)
 SERVICE REQUIRED	 TRANSMISSION SERVICE REQUIRED	<ul style="list-style-type: none"> <li>● Er is sprake van een storing in de CVT.</li> <li>● Door een mogelijke storing in de Twin Clutch SST of de elektronische motorcontrolemodule werd er een veiligheidsvoorziening in de Twin Clutch SST ingeschakeld.</li> </ul>	<ul style="list-style-type: none"> <li>● Wij raden u aan om dit te laten controleren. Zie “Automatische transmissie INVECS-III Sports Mode 6CVT (Intelligent &amp; Innovatief Elektronisch Besturingsstelsel III)” op pagina 4-29. Zie “Twin Clutch SST” op pagina 4-35.</li> </ul>
 REFUEL	 REFUEL	<ul style="list-style-type: none"> <li>● De brandstof is bijna op.</li> </ul>	<ul style="list-style-type: none"> <li>● Tank zo snel mogelijk bij. Zie “Waarschuwingmelding resterende brandstof” op pagina 3-16.</li> </ul>
 CHECK	 CHECK DPF SYSTEM	<ul style="list-style-type: none"> <li>● Een te grote hoeveelheid partikels hoopt zich op in de dieselpartikelfilter (DPF).</li> </ul>	Zie “Dieselpartikelfilter (DPF)” op pagina 4-19.
 CHECK ENGINE OIL LEVEL	 CHECK ENGINE OIL LEVEL	<ul style="list-style-type: none"> <li>● Het motoroliepeil is hoogstwaarschijnlijk overmatig gestegen.</li> </ul>	<ul style="list-style-type: none"> <li>● Laat het voertuig door een officieel MITSUBISHI MOTORS Service Centrum nakijken. Zie “Segnalazione livello olio motore” op pagina 3-44.</li> </ul>
 REMOVE WATER IN SEPARATOR	 REMOVE WATER IN SEPARATOR	<ul style="list-style-type: none"> <li>● Het brandstoffilter bevat meer dan de toegestane hoeveelheid water.</li> </ul>	<ul style="list-style-type: none"> <li>● Wij raden u aan om dit te laten controleren. Zie “Melding brandstoffilter” op pagina 3-42.</li> </ul>

3

### Instrumenten en controleorganen



Schermtipe 1	Schermtipe 2	Oorzaak	Oplossing (verwijzing)
 <p>POSSIBLE ICY ROADS</p>	 <p>POSSIBLE ICY ROADS</p>	<ul style="list-style-type: none"><li>● De buitentemperatuur is 3 °C of lager.</li></ul>	<ul style="list-style-type: none"><li>● Wees bedacht op ijs op de weg.</li><li>● De weg kan glad zijn door ijsafzetting ook al wordt deze waarschuwing niet weergegeven, dus rijd voorzichtig.</li></ul>
 <p>CHECK</p>	 <p>ENGINE SYSTEM SERVICE REQUIRED</p>	<ul style="list-style-type: none"><li>● De distributieketting is mogelijk versleten.</li></ul>	<ul style="list-style-type: none"><li>● Laat het voertuig door een officieel MITSUBISHI MOTORS Service Centrum nakijken.</li></ul>

## Instrumenten en controleorganen

### Overige onderbrekingsdisplays (wanneer het contactslot in de "ON"-stand staat)



E00524200767

De bedrijfsstatus van elk systeem wordt op het informatiescherm weergegeven. Zie voor meer informatie de betreffende bladzijde voor het systeem.

Schermtipe 1	Schermtipe 2	Systeembetriebsstatus	Verwijzing
		<ul style="list-style-type: none"><li>● Wanneer de actieve stabiliteitsregeling (ASC) werkt</li></ul>	Zie "Actieve stabiliteitsregeling (ASC)" op pagina 4-57.
		<ul style="list-style-type: none"><li>● Wanneer het achteruitrij-sensorsysteem een hindernis detecteert</li></ul>	Zie "Achteruitrij-sensorsysteem" op pagina 4-64.



3

Zo wordt u geïnformeerd dat het tijd is voor een periodieke controle.

Schermtipe 1	Schermtipe 2	Oplossing
		Wij raden u aan om dit te laten controleren. Zie "Onderhoudsherinnering" op pagina 3-12.

De instelling voor het pauze-interval kan worden gewijzigd.

## Instrumenten en controleorganen

Schermtype 1	Schermtype 2	Oplossing
		<p>Breng het voertuig op een veilige plaats tot stilstand, schakel de motor uit en neem een rustpauze. Gebruik dit display als een grove aanduiding voor het nemen van rustpauzes tijdens een lange rit. Het interval vanaf het begin van de reis tot de weergave van dit bericht kan worden ingesteld. Zie "Wijzigen van de functie-instellingen (wanneer het contactslot in de "ON"-stand staat)" op pagina 3-19. Het display en de zoemer waarschuwen de bestuurder wanneer de ingestelde tijd wordt bereikt. Als u blijft doorrijden zonder een rustpauze te nemen, klinkt de zoemer om de 5 minuten om u aan te sporen even rust te nemen.</p> <ul style="list-style-type: none"><li>● In de volgende gevallen wordt de verstreken rijtijd teruggesteld en keert het display naar het vorige displayscherm terug. Hierna sporen de zoemer en het display u aan een rustpauze te nemen wanneer de ingestelde tijd opnieuw bereikt wordt.<ul style="list-style-type: none"><li>• De zoemer klinkt 3 keer.</li><li>• Het contactslot wordt in de "OFF"-stand gedraaid.</li><li>• De schakelaar van de multifunctionele meter wordt 2 seconden of langer ingedrukt gehouden.</li></ul></li></ul>

## Instrumenten en controleorganen

### Controlelampjes

E00501600100



#### Controlelampjes richtingaanwijzers/Waarschuwingsknipperlichten

E00501700257

Deze controlelampjes knipperen in de volgende situaties:

- Wanneer de richtingaanwijzerhendel bewogen wordt om een richtingaanwijzer te activeren. Zie "Hendel richtingaanwijzers" op pagina 3-51.
- Wanneer de schakelaar voor de waarschuwingsknipperlichten wordt ingedrukt om de waarschuwingsknipperlichten te activeren. Zie "Schakelaar waarschuwingsknipperlichten" op pagina 3-53.
- Wanneer de waarschuwingsknipperlichten automatisch geactiveerd worden wanneer er tijdens het rijden plots wordt geremd. Zie "Noodstopsignaalsysteem" op pagina 4-52.

#### OPMERKING

- Als deze controlelampjes te snel knipperen na een andere handeling dan plots remmen, kan dat aan een doorgebrande lamp of een verkeerde aansluiting van de richtingaanwijzers liggen.



#### Controlelampje grootlicht

E00501800160

Dit controlelampje licht op als de grootlichten worden gebruikt.



#### Controlelampje mistlichten voor\*

E00501900363

Dit lampje licht op wanneer de mistlichten voor branden.



#### Controlelampje mistachterlicht

E00502000101

Dit controlelampje licht op wanneer het mistachterlicht brandt.



#### Controlelampje parkeerlicht

E00508900160

Dit controlelampje brandt wanneer de parkeerlichten ingeschakeld zijn.



#### ECO-modusindicator (voor voertuigen uitgerust met CVT of Twin clutch SST)

E00529800029

Behalve bij voertuigen voor Rusland, Kazachstan en Oekraïne wordt deze indicator weergegeven wanneer brandstofefficiënt wordt gereden.



#### Controlelampje dieselvoorverwarming (dieselvoertuigen)

E00502300175

Het controlelampje licht op wanneer het contactslot in de stand "ON" wordt gedraaid. Wanneer de gloeidraad heet wordt, dooft het lampje en kan de motor worden gestart.

#### OPMERKING

- Als de motor koud is, blijft het controlelampje van de dieselvoorverwarming langer branden.
- Als de motor niet is gestart binnen zowat 5 seconden nadat het controlelampje van de dieselvoorverwarming is gedoofd, zet het contactslot dan terug in de stand "LOCK". Zet het contactslot vervolgens op "ON" om de motor opnieuw voor te verwarmen.
- Als de motor warm is, licht het controlelampje van de dieselvoorverwarming niet op, zelfs niet als het contactslot in de stand "ON" wordt gedraaid.

## Waarschuwinglampjes

E00502400147



### Waarschuwinglampje van de remmen

E00502502458

Dit lampje licht op wanneer het contactslot in de stand "ON" is gedraaid en dooft na enkele seconden.

Controleer altijd of het lampje is gedoofd voordat u vertrekt.

Als het contactslot op "ON" staat, licht het waarschuwinglampje van de remmen in de volgende gevallen op:

- Wanneer de handrem aangetrokken is.
- Wanneer het remvloeistofpeil in het reservoir tot onder de minimumstand daalt.
- Wanneer de remkrachtverdelingsfunctie niet correct werkt.

### **⚠ OPGELET**

- In de onderstaande situaties kunnen de remprestaties verminderen of kan het voertuig onstabiel worden als er plots wordt geremd; het is dus ten zeerste aangeraden om niet met hoge snelheid te rijden en niet brusk te remmen. Zet uw voertuig op een veilige plaats aan de kant en laat het systeem nakijken.

### **⚠ OPGELET**

- Het waarschuwinglampje van het remsysteem gaat niet branden wanneer de handrem wordt aangetrokken of dooft niet wanneer deze wordt losgezet.
- Het ABS-waarschuwinglampje en het waarschuwinglampje van het remsysteem branden tegelijk. Zie "ABS-waarschuwinglampje" op pagina 4-54 voor meer informatie.
- Het waarschuwinglampje van het remsysteem blijft tijdens het rijden branden.
- Het voertuig moet als volgt tot stilstand worden gebracht wanneer de remprestaties verslechterd zijn.
  - Druk het rempedaal harder in dan gewoonlijk. Zelfs als het rempedaal tot helemaal beneden kan worden ingedrukt, moet u het hard ingedrukt houden.
  - Als de remmen niet werken, rem dan af op de motor om uw snelheid te verminderen en trek de handrem aan. Druk het rempedaal in om de remlichten te doen oplichten en de achterliggende voertuigen te waarschuwen.

## Instrumenten en controleorganen



### Waarschuwinglampje motorcontrole

E00502601511

Dit lampje is een deel van het boorddiagnosesysteem, dat de besturingssystemen voor de uitstoot van uitlaatgassen, de motor of CVT/Twin Clutch SST bestuurt.

Dit lampje licht op of knippert als er een probleem in één van deze systemen wordt vastgesteld.

Hoewel er normaal gesproken nog met uw voertuig kan worden gereden en slapen niet nodig is, raden wij u toch aan om het systeem zo snel mogelijk te laten controleren.

Dit lampje gaat ook branden wanneer het contactslot in de "ON"-stand wordt gedraaid en gaat uit nadat de motor gestart is. Als het lampje niet uitgaat nadat de motor is gestart, raden wij u aan het voertuig te laten nakijken.

### **⚠ OPGELET**

- Als u blijft rijden terwijl dit lampje brandt, kan het systeem voor de controle van de uitlaatgassen nog meer worden beschadigd. Dit kan ook een nadelige invloed hebben op de brandstofzuinigheid en de bestuurbaarheid van uw voertuig.
- Als het lampje niet oplicht wanneer het contactslot in de stand "ON" wordt gedraaid, raden wij u aan om het systeem te laten controleren.

3

## Instrumenten en controleorganen

### **⚠ OPGELET**

- Als het lampje oplicht terwijl de motor draait, raden wij u aan om niet met hoge snelheid te rijden en het systeem te laten controleren. Onder die omstandigheden kan het gebeuren dat het gaspedaal en het rempedaal minder goed reageren.

### **⚠ OPGELET**

- Wanneer het lampje oplicht terwijl de motor draait, is er een probleem met het oplaadsysteem. Zet het voertuig onmiddellijk op een veilige plaats aan de kant en laat dit liefst controleren.

### OPMERKING

- In de elektronische motorcontrole-module van het boorddiagnosesysteem zijn verschillende gegevens over mogelijke fouten opgeslagen, in het bijzonder wat de uitlaatgasen betreft. Deze gegevens zullen worden gewist als een accukabel wordt losgemaakt, wat een snelle diagnose zal bemoeilijken. Maak geen accukabel los terwijl het waarschuwingslampje van de motorcontrole brandt.

3



### Waarschuwinglampje laadstroom

E00502700456

Dit lampje licht op wanneer het contactslot op "ON" is gezet en dooft nadat de motor is gestart.

Er wordt ook een waarschuwing op het multifunctionele display weergegeven.

### *Weergave op het informatiescherm*

E00524600022

### Waarschuwingmelding brandstoffilter\*

E00529400067

Type 1



Type 2



Wanneer het contactslot op "ON" staat en er meer water in de brandstoffilter zit dan de voorgeschreven limiet, verschijnt een waarschuwingmelding op het informatiescherm van het multifunctionele display.

### **⚠ OPGELET**

- Als deze waarschuwingmelding wordt weergegeven, raden wij u aan het voertuig te laten nakijken. Blijven rijden met deze waarschuwingmelding op het scherm kan de motor beschadigen.

**OPMERKING**

- Als de melding “REMOVE WATER IN SEPARATOR” (verwijder water uit afscheider) niet verdwijnt of regelmatig weer verschijnt, raden wij u aan contact op te nemen met een officieel MITSUBISHI MOTORS Service Centrum.

**Waarschuwingmelding remsysteem**

E00524700300

Type 1



Type 2



Deze waarschuwing wordt weergegeven als u rijdt terwijl de handrem nog steeds is aangetrokken. Het waarschuwingslampje op het instrumentenpaneel gaat alleen branden wanneer de handrem is aangetrokken.

**⚠ OPGELET**

- Indien met een voertuig wordt gereden zonder dat de handrem losstaat, zal deze oververhit raken, wat tot gebrekkige remprestaties en eventueel tot het totale uitvallen van de remmen kan leiden. Als deze waarschuwing wordt weergegeven, laat u de handrem los.

Type 1



Type 2



Wanneer het contactslot in de “ON”-stand is gedraaid en het remvloeistofpeil laag is, wordt deze waarschuwing weergegeven. Het waarschuwingslampje op het instrumentenpaneel gaat ook branden.

**⚠ OPGELET**

- Als de waarschuwing blijft branden en niet uitgaat tijdens het rijden, bestaat het gevaar van onvoldoende remkracht. Zet in dat geval onmiddellijk uw voertuig op een veilige plaats aan de kant en laat het liefst onmiddellijk controleren.
- Als de waarschuwingmelding voor het remsysteem wordt weergegeven en het waarschuwingslampje van het remsysteem en het ABS-waarschuwinglampje tegelijkertijd branden, werkt de remkrachtverdeling niet en kan het voertuig dus instabiel worden als er plotseling wordt geremd. Voorkom plotseling remmen, rijd met lage snelheid en zet het voertuig op een veilige plaats stil. Wij raden u aan het voertuig te laten nakijken.
- Het voertuig moet als volgt tot stilstand worden gebracht wanneer de remprestaties verslechterd zijn.
  - Druk het rempedaal harder in dan gewoonlijk. Zelfs als het rempedaal tot helemaal beneden kan worden ingedrukt, moet u het hard ingedrukt houden.
  - Als de remmen niet werken, rem dan af op de motor om uw snelheid te verminderen en trek de handrem aan. Druk het rempedaal in om de remlichten te doen oplichten en de achterliggende voertuigen te waarschuwen.

3

## Instrumenten en controleorganen

### Waarschuwing melding laadsysteem

E00524800226

Type 1



Type 2



3

Er is een storing in het laadsysteem en de waarschuwing melding wordt weergegeven op het informatiescherm van het multifunctionele display. Het waarschuwingslampje op het instrumentenpaneel gaat ook branden.

#### **⚠ OPGELET**

- Als de waarschuwing verschijnt bij draaiende motor, zet uw auto dan zo snel mogelijk op een veilige plaats stil. Wij raden u aan de auto te laten nakijken.

### Waarschuwing melding oliedruk

E00524900230

Type 1



Type 2



Als de motoroliedruk daalt terwijl de motor loopt, wordt de waarschuwing melding weergegeven op het informatiescherm van het multifunctionele display.

#### **⚠ OPGELET**

- Als er met het voertuig wordt gereden terwijl het motoroliepeil laag is, of als het oliepeil normaal is maar de waarschuwing wordt weergegeven, kan de motor te heet worden en beschadigd raken.
- Als de waarschuwing wordt weergegeven terwijl de motor draait, parkeert u het voertuig onmiddellijk op een veilige plaats en controleert u het motoroliepeil.

#### **⚠ OPGELET**

- Als de waarschuwing wordt weergegeven terwijl het motoroliepeil normaal is, laat u dit controleren.

### Waarschuwing melding motoroliepeil\*

E00526700085

Type 1



Type 2



Wanneer het contactslot in de "ON"-stand staat en het lijkt erop dat het motoroliepeil overmatig is gestegen, wordt de waarschuwing melding weergegeven in het informatievenster op het multifunctionele informatiedisplay.

## Instrumenten en controleorganen

### Combinatieschakelaar grootlichten en dimlicht

E00506001584

#### Type 1

Draai aan de schakelaar om de lichten te doen branden.

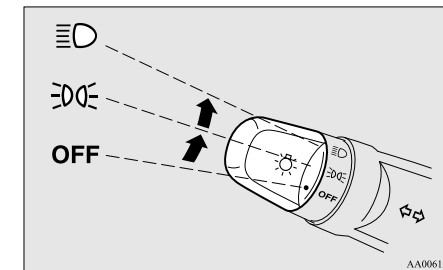

OFF	Alle lichten uit
	Parkeerlichten, achterlichten, nummerplaatverlichting en verlichting van het instrumentenpaneel aan
	De koplampen en de andere lichten gaan branden

### **OPGELET**

- Als deze waarschuwing tijdens het rijden wordt weergegeven, moet u het voertuig op een veilige plaats tot stilstand brengen, de motor uitschakelen en het oliepeil controleren. Zie “Motorolie” op pagina 8-04.

#### OPMERKING

- Laat uw voertuig onmiddellijk controleren door een officieel MITSUBISHI MOTORS Service Centrum.

### Koplampen

#### OPMERKING

- Laat de lampen niet te lang branden terwijl de motor stationair draait (niet draait). Dit kan leiden tot een ontladen accu.
- De binnenkant van het lampglas kan beslaan bij regenval of wanneer het voertuig is gewassen. Dit wijst niet op een functioneel probleem.

Wanneer de lamp wordt aangestoken, zal de damp door de hitte verdwijnen. Als er echter water in de lamp blijft staan, raden wij u aan om ze te laten controleren.

3

## Instrumenten en controleorganen

### Type 2

Draai aan de schakelaar om de lichten te doen branden.

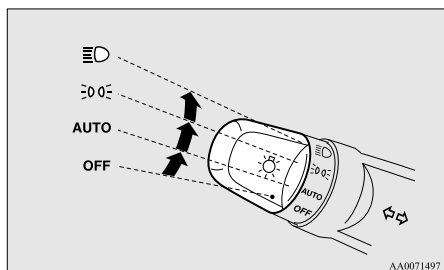

3

OFF	Alle lichten uit
AUTO	Wanneer het contactslot in de stand "ON" staat, gaan de koplampen, parkeerlichten, achterlichten, nummerplaatverlichting en verlichting van het instrumentenpaneel automatisch aan en uit afhankelijk van de lichtomstandigheden buiten. Alle lichten worden automatisch gedoofd wanneer het contactslot in de stand "OFF" wordt gedraaid.
	Parkeerlichten, achterlichten, nummerplaatverlichting en verlichting van het instrumentenpaneel aan
	De koplampen en de andere lichten gaan branden

### OPMERKING

- Bij voertuigen met regensensor kan de gevoeligheid van de automatische aan/uit-regeling worden aangepast. Neem voor meer informatie contact op met een officieel MITSUBISHI MOTORS Service Centrum. Bij voertuigen die zijn uitgerust met het MITSUBISHI multicomunicatiesysteem (MMCS) kunnen instellingen worden veranderd door bediening van het scherm. Raadpleeg de afzonderlijke gebruikershandleiding voor meer informatie.
- Wanneer de koplampen worden uitgeschakeld door de automatische aan/uit-regeling terwijl het contactslot op "ON" staat, worden de mistlichten voor (indien aanwezig) en het mistachterlicht eveneens gedoofd. Wanneer de koplampen vervolgens weer worden ingeschakeld door de automatische aan/uit-regeling, gaan de mistlichten voor eveneens branden, maar blijft het mistachterlicht gedoofd.
- Bedek de sensor (A) van de automatische aan/uit-regeling niet door een sticker of etiket op de voorruit te plakken.

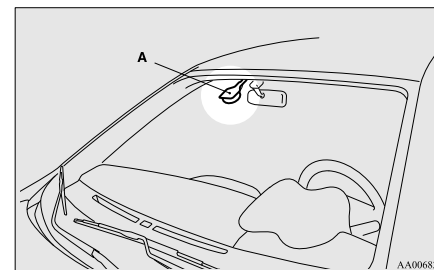

- Indien de lichten niet worden in- of uitgeschakeld wanneer de schakelaar in de stand "AUTO" staat, moet u de schakelaar handmatig bedienen en raden wij u aan om uw voertuig te laten controleren.

### Voertuigen met motorvoertuigverlichting voor overdag\*

Wanneer de motor draait en de lichtschaakelaar is ingesteld op de "AUTO"- of "OFF"-stand, gaat het dimlicht van de koplampen, achterlichten, enz., branden.

### OPMERKING

- De motorvoertuigverlichting voor overdag kan worden uitgeschakeld. Voor meer informatie raden wij u aan contact op te nemen met een officieel MITSUBISHI MOTORS Service Centrum. De voorschriften met betrekking tot de motorvoertuigverlichting kunnen van land tot land verschillen. Stel u op de hoogte van de wetten en voorschriften in de streek waar u rijdt en leef deze na.

## Automatische uitschakelfunctie van de verlichting (koplampen, mistlichten enz.)

E00532700194

- Als de lichtschemelaar in de stand “” staat, het contactslot in de “LOCK”-stand of “ACC”-stand wordt gezet of de sleutel uit het contactslot wordt verwijderd, gaat de verlichting automatisch uit zodra het bestuurdersportier wordt geopend.

[Als de motor werd gestart met de sleutel]  
Als de sleutel wordt uitgenomen en het bestuurdersportier wordt geopend, klinkt er met tussenpozen een hoge zoemtoon om de bestuurder eraan te herinneren de lampen uit te schakelen.

[Als de motor werd gestart met de functie Keyless Operation]

Als het contactslot in de “LOCK”-stand wordt gedraaid en het bestuurdersportier wordt geopend, klinkt er met tussenpozen een hoge zoemtoon om de bestuurder eraan te herinneren de lampen uit te schakelen.

- Als het contactslot in de “LOCK”- of “ACC”-stand wordt gezet of de sleutel uit het contactslot wordt verwijderd terwijl de lichtschemelaar in de stand “” staat, blijft de verlichting na het sluiten van het bestuurdersportier nog ongeveer 3 minuten branden, waarna deze automatisch uitgaat.



### OPMERKING

- De automatische uitschakelfunctie van de verlichting werkt niet als de lichtschemelaar in de stand “” staat.

## Instrumenten en controleorganen

- De automatische uitschakelfunctie van de verlichting kan ook worden uitgeschakeld. Voor meer informatie raden wij u aan contact op te nemen met een officieel MITSUBISHI MOTORS Service Centrum. Bij voertuigen die zijn uitgerust met het MITSUBISHI multicomunicatiesysteem (MMCS) kunnen instellingen worden veranderd door bediening van het scherm. Raadpleeg de afzonderlijke gebruikershandleiding voor meer informatie.

### Wanneer u de lichten wil laten branden:

1. Zet de lichtschemelaar in de “OFF”-stand met het contactslot in de “LOCK”- of “ACC”-stand.
2. Steek de lichten aan met de schemelaar weer in de stand “” of “” en de lichten zullen blijven branden.

### OPMERKING

- Als de motor met de sleutel is gestart, klinkt de “lichten aan”-zoemer met een hoge, onderbroken toon als het bestuurdersportier wordt geopend en de sleutel wordt uitgenomen. De zoemer stopt wanneer het bestuurdersportier wordt gesloten. (Er wordt ook een waarschuwing op het multifunctionele display weergegeven.) De zoemer stopt op de volgende manier.
  - Draai het contactslot in de “OFF”-stand.
  - Sluit het bestuurdersportier.
- Als de motor met de functie Keyless Operation is gestart, klinkt de “lichten aan”-zoemer van de verlichting met een hoge, onderbroken toon als het bestuurdersportier wordt ge-

opend en het contactslot in de “LOCK”-stand staat.

De zoemer stopt wanneer het bestuurdersportier wordt gesloten. (Er wordt ook een waarschuwing op het multifunctionele display weergegeven.)

De zoemer stopt op de volgende manier.

- Draai het contactslot in de “OFF”-stand.
- Sluit het bestuurdersportier.

### “Lichten aan”-zoemer

E00506100096

[Als de motor werd gestart met de sleutel]

Als het bestuurdersportier geopend is terwijl de contactsleutel in de stand “LOCK” of “ACC” staat of uit het contactslot is getrokken terwijl de lichten branden, weerklinkt er een zoemtoon om de bestuurder eraan te herinneren dat hij de lichten moet doven.

[Als de motor werd gestart met de functie Keyless Operation]

Als de lichten branden en het contactslot in de “LOCK”-stand of de “ACC”-stand wordt gezet, of als het bestuurdersportier wordt geopend terwijl het contactslot in de “LOCK”-stand staat, klinkt er een zoemer om de bestuurder eraan te herinneren de lichten uit te schakelen.

In beide gevallen stopt de zoemer automatisch als de automatische uitschakelfunctie wordt ingeschakeld, de lichtschemelaar wordt uitgeschakeld of het portier wordt gesloten.

## Instrumenten en controleorganen

### Dimlicht (verandering grootlicht/dimlicht)

E00506200374

Wanneer de lichtschakelaar in de stand “” staat, wordt van grootlicht op dimlicht (of van dimlicht op grootlicht) overgeschakeld telkens de hendel volledig naar de stand (1) wordt getrokken. Wanneer het grootlicht is ingeschakeld, licht ook het overeenkomstige controlelampje op het instrumentenpaneel op.

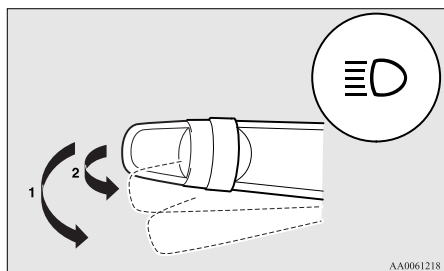

### Lichtsignaal

E00506300199

Het grootlicht licht op wanneer de hendel tot (2) wordt getrokken en gaat uit bij het loslaten van de hendel.

Wanneer het grootlicht is ingeschakeld, licht ook het overeenkomstige controlelampje op het instrumentenpaneel op.

#### OPMERKING

- De grootlichten kunnen ook knipperen wanneer de lichtschakelaar in de stand “OFF” staat.

- Als u de lichten uitschakelt terwijl de koplampen op grootlicht staan, keren de koplampen automatisch terug naar dimlicht wanneer de lichtschakelaar daarna opnieuw in de stand “” wordt gedraaid.

### Welkomstverlichting (voor voertuigen uitgerust met centrale portiervergrendeling met afstandsbediening of Key-less Operation System)

E00528900342

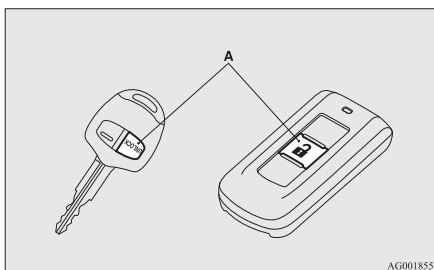

Behalve bij voertuigen voor Rusland, Kazachstan en Oekraïne schakelt deze functie de parkeer- en achterlichten ongeveer 30 seconden lang in na het indrukken van de ontgrendelschakelaar (A) op de afstandsbediening wanneer de combinatieschakelaar van grootlichten en dimlicht in de stand “OFF” of “AUTO” staat (bij voertuigen met automatische verlichtingsregeling). Bij voertuigen met automatische verlichtingsregeling zal de welkomstverlichtingsfunctie enkel werken als het buiten het voertuig donker is.

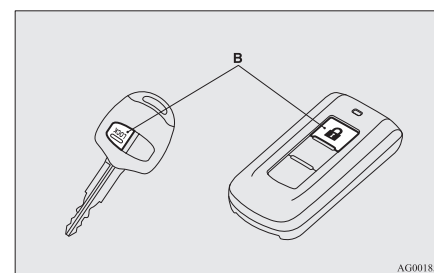

#### OPMERKING

- U kunt de welkomstverlichtingsfunctie op een van de volgende manieren uitschakelen terwijl ze in werking is.
  - Druk op de vergrendelschakelaar (B) van de afstandsbediening.



- Zet de combinatieschakelaar van grootlichten en dimlicht in de stand “” of “”.
- Draai het contactslot in de “ON”-stand.
- De functies kunnen als volgt worden veranderd:
  - Behalve voor voertuigen voor Rusland, Kazachstan en Oekraïne: uitschakelen van de welkomstverlichtingsfunctie.
  - Voertuigen voor Rusland, Kazachstan en Oekraïne: inschakelen van de welkomstverlichtingsfunctie.

- De koplampen kunnen zo worden ingesteld dat ze gaan branden in de dimlichtstand.

Voor meer informatie raden wij u aan contact op te nemen met een officieel MITSUBISHI MOTORS Service Centrum.

Bij voertuigen die zijn uitgerust met het MITSUBISHI multicomunicatiesysteem (MMCS) kunnen instellingen worden veranderd door bediening van het scherm. Raadpleeg de afzonderlijke gebruikershandleiding voor meer informatie.

### Thuiskomstverlichting

E00529000324

Deze functie doet de koplampen ongeveer 30 seconden lang branden in de dimlichtstand nadat het contactslot in de stand "LOCK" is gedraaid.

1. Zet de combinatieschakelaar van grootlichten en dimlicht in de stand "OFF" of "AUTO" (bij voertuigen met automatische verlichtingsregeling).
2. Draai het contactslot in de stand "LOCK". Als de motor met een sleutel werd gestart, verwijdt u ook de sleutel uit het contactslot.

3. Trek binnen 60 seconden nadat het contactslot in de stand "LOCK" is gedraaid de richtingaanwijzerhendel naar u toe.

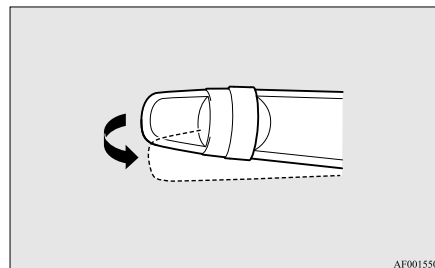

4. De koplampen gaan branden in de dimlichtstand gedurende ongeveer 30 seconden. Nadat de koplampen zijn gedoofd, kunnen ze opnieuw worden ingeschakeld in de dimlichtstand gedurende ongeveer 30 seconden door binnen 60 seconden nadat het contactslot in de stand "LOCK" is gedraaid de richtingaanwijzerhendel naar u toe te trekken. Om de koplampen opnieuw in te schakelen 60 seconden nadat het contactslot in de stand "LOCK" is gedraaid, herhaalt u de procedure vanaf stap 1.

### OPMERKING

- U kunt de thuiskomstverlichtingsfunctie op een van de volgende manieren uitschakelen terwijl ze in werking is.
  - Trek de hendel naar u toe.

### Instrumenten en controleorganen

- Zet de combinatieschakelaar van grootlichten en dimlicht in de stand "OFF" of "AUTO".
- Draai het contactslot in de "ON"-stand.
- De functies kunnen als volgt worden veranderd:
  - De inschakelduur van de koplampen kan worden gewijzigd.
  - De thuiskomstverlichtingsfunctie kan worden uitgeschakeld.

Voor meer informatie raden wij u aan contact op te nemen met een officieel MITSUBISHI MOTORS Service Centrum.

Bij voertuigen die zijn uitgerust met het MITSUBISHI multicomunicatiesysteem (MMCS) kunnen instellingen worden veranderd door bediening van het scherm. Raadpleeg de afzonderlijke gebruikershandleiding voor meer informatie.

3

## Instrumenten en controleorganen

### Koplamphoogteverstelling

E0051740086

#### Schakelaar koplamphoogteverstelling\*

E00517500306

De hoek van de lichtstraal van de koplampen verandert naargelang de belading van het voertuig.

De schakelaar voor koplamphoogteverstelling kan worden gebruikt om de afstand van de lichtstraal (bij dimlicht) bij te stellen, zodat andere bestuurders niet door de koplampen worden verblind.



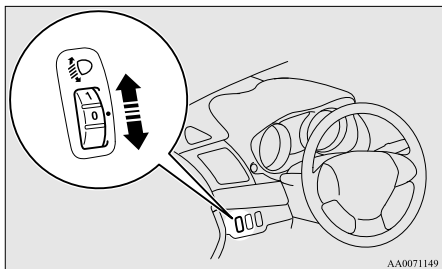

Stel de schakelaar volgens de onderstaande tabel in.

3



#### **⚠ OPGELET**

- Verstel de koplampen altijd voor het rijden.  
Doe dit niet tijdens het rijden, om ongevallen te vermijden.

Toestand van het voertuig					
Schakelaarstand	“0”	“0”	“1”	“2”	“3”

●: 1 persoon

: Volledig volgeladen met bagage

Schakelaarstand 0- Alleen bestuurder/Bestuurder + 1 passagier vooraan

Schakelaarstand 1- 5 inzittenden (bestuurder + passagiers)

Schakelaarstand 2- 5 inzittenden (inclusief de bestuurder) + Volledig volgeladen met bagage

Schakelaarstand 3- Bestuurder + Volledig volgeladen met bagage

#### Automatische koplamphoogteverstelling\*

E00517600479

Met dit mechanisme wordt automatisch de richting van de koplampen (stand van de lichtstraal) aangepast, afhankelijk van veranderingen in de belading van het voertuig, zoals het aantal inzittenden of het gewicht van de bagage. Als de koplampen worden ingeschakeld met het contactslot in de “ON”-stand, wordt de stand van de lichtstraal van de koplampen automatisch aangepast wanneer het voertuig wordt stilgezet.

#### Waarschuwingmelding automatische koplamphoogteverstelling

Type 1



Type 2



Als er een storing in de automatische koplamphoogteverstelling is, wordt de waarschuwing melding weergegeven op het informatiescherm van het multifunctionele display.

#### **⚠ OPGELET**

- Als de waarschuwing wordt weergegeven, is er mogelijk sprake van een storing in het systeem. Laat het voertuig door een officieel MITSUBISHI MOTORS Service Centrum nakijken.

## Hendel richtingaanwijzers

E00506501361

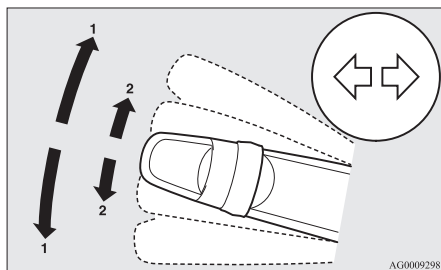

### 1- Richtingaanwijzers

Gebruik stand (1) wanneer u een normale bocht neemt. Na het nemen van de bocht zal de hendel automatisch naar de neutrale stand terugkeren.

### 2- Richtingaanwijzers

Wanneer u de hendel enigszins naar (2) beweegt om van rijbaan te wisselen, knipperen de richtingaanwijzers en het controlelampje op het instrumentenpaneel alleen zolang de hendel wordt bediend.

Wanneer u de hendel iets naar (2) beweegt en dan loslaat, zullen de richtingaanwijzers en het controlelampje op het instrumentenpaneel 3 keer knipperen.

## OPMERKING

- Indien het lampje ongewoon snel knippert, kan het dat de lamp van een van de richtingaanwijzers stuk is. Wij raden u aan om het voertuig te laten controleren.
- De volgende functies kunnen worden ingeschakeld. Voor meer informatie raden wij u

## Instrumenten en controleorganen

### Adaptive Front lighting System (AFS)\*

E00525100372

Het AFS maakt het de bestuurder gemakkelijker om 's nachts te rijden. Als de lichtschildelaar in de "☰" -stand of "AUTO"-stand staat (met de koplampen aan) en u draait aan het stuurwiel, gaat automatisch een bochtenlamp branden die de weg verlicht in de richting waarin het voertuig wordt gestuurd, zodat er een groter deel van de weg verlicht wordt.

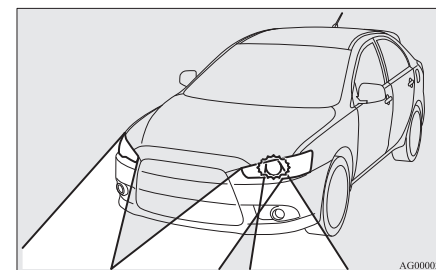

3

## Instrumenten en controleorganen

Wanneer aan het stuurwiel wordt gedraaid (bijvoorbeeld in een bocht), wordt de voorliggende weg verlicht in de richting waarin het voertuig wordt gestuurd. (De linker bochtenlamp gaat branden wanneer de auto naar links wordt gestuurd en de rechter bochtenlamp wanneer het voertuig naar rechts wordt gestuurd.)

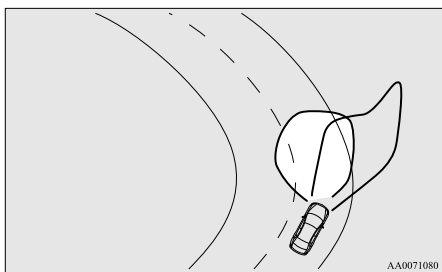

### **⚠ OPGELET**

- Als een van de bochtenlampen ongeveer 15 minuten heeft gebrand, gaat deze automatisch uit. Als u wilt dat deze weer gaat branden, draait u eerst het stuurwiel terug van de gedraaide stand in de rechtuitstand.

### OPMERKING

- De mate waarin het stuurwiel moet worden gedraaid om de bochtenlampen te doen branden hangt af van de rijsnelheid. (Hoe lager de rijsnelheid, hoe meer het stuurwiel moet worden gedraaid.)

De lampen kunnen voor het rijden echter zodanig worden ingesteld dat ze bij een geringe draai beweging van het stuur gaan branden.

- Het AFS werkt niet in de volgende omstandigheden:
  - De versnellingshendel of keuzehendel staat in de “R”-stand.
  - De lichtsakelaar staat in de “”-stand of in de “OFF”-stand.
  - De voertuig snelheid bedraagt 100 km/u of meer.

## Aanduidingen Adaptive Front lighting System (AFS)

E00525300446

Waarschuwing lampje



Waarschuwing melding type 1



Waarschuwing melding type 2



Als er een storing in het AFS is, verschijnt een waarschuwing melding op het informatiescherm van het multifunctionele display en knippert het waarschuwing lampje “AFS OFF” op het instrumentenpaneel.

## **⚠ OPGELET**

- Als de waarschuwingsmelding wordt weergegeven, is er mogelijk sprake van een storing in het systeem. Wij raden u aan om contact op te nemen met een officieel MITSUBISHI MOTORS Service Centrum.

### OPMERKING

- Als het "AFS OFF"-waarschuwinglampje tijdens het rijden knippert, breng dan het voertuig op een veilige plaats tot stilstand, draai het contactslot in de "ACC"-stand of de "LOCK"-stand en start de motor opnieuw. Als het "AFS OFF"-waarschuwinglampje uit blijft, is er geen probleem met het AFS.
- Wanneer het compacte reservewiel onder het voertuig is gemonteerd, werkt het AFS mogelijk niet normaal. Monteer zo snel mogelijk een standaardwiel onder het voertuig in plaats van het compacte reservewiel.

## **Schakelaar waarschuwingknipperlichten**

E00506600756

Gebruik de schakelaar van de waarschuwingsknipperlichten wanneer het voertuig in noodgevallen op de weg moet worden stilgezet.

De waarschuwingsknipperlichten kunnen altijd worden ingeschakeld, ongeacht de stand van het contactslot.

Als u schakelaar indrukt, worden de waarschuwingsknipperlichten in werking gesteld en knipperen alle richtingaanwijzers ononderbroken. Druk de schakelaar opnieuw in om deze uit te schakelen.

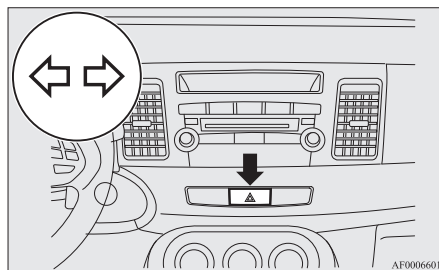

### OPMERKING

- Terwijl de waarschuwingsknipperlichten knipperen doordat de schakelaar manueel werd bediend, werkt het noodstopsignaalsysteem niet. Zie "Noodstopsignaalsysteem" op pagina 4-52.

## Instrumenten en controleorganen

### **Schakelaar mistlichten**

E00506700034

#### **Schakelaar mistlichten voor\***

E00508300467

De mistlichten voor kunnen worden bediend wanneer de koplampen of achterlichten branden. Draai de knop in de richting van "ON" om de mistlichten voor in te schakelen. Er zal ook een controlelampje in het instrumentenblok oplichten. Draai de knop in de richting van "OFF" om de mistlichten voor uit te schakelen. De knop zal automatisch naar zijn oorspronkelijke stand terugkeren als u hem loslaat.

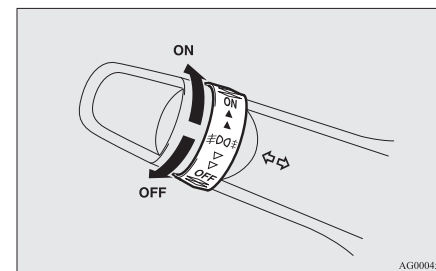

### OPMERKING

- De mistlichten voor worden automatisch gedoofd als de koplampen of de achterlichten worden uitgeschakeld. Draai de knop in de richting "ON" om de mistlichten voor opnieuw te doen branden nadat u de koplampen of de achterlichten hebt ingeschakeld.
- De mistlichten mogen alleen bij mist worden gebruikt. Anders kunnen de tegenliggers door het felle licht worden verblind.

## Instrumenten en controleorganen

- Bij voertuigen met motorvoertuigverlichting voor overdag kunnen de mistlichten voor zelfs worden gebruikt als de lichtschakelaar in de stand "OFF" staat.

### Schakelaar mistachterlicht

E00508400439

Het mistachterlicht kan worden bediend wanneer de koplampen of de mistlichten voor (indien aanwezig) worden ontstoken.

Als het mistachterlicht ingeschakeld is, brandt er een controlelampje op het instrumentenpaneel.

[Voertuigen zonder mistlampen voor]

Draai de knop éénmaal in de richting "ON" om het mistachterlicht te doen branden. Draai de knop éénmaal in de richting "OFF" om het mistachterlicht te doven. De knop zal automatisch naar zijn oorspronkelijke stand terugkeren als u hem loslaat.

[Voertuigen met mistlampen voor]

Draai de knop eenmaal in de richting "ON" om de mistlichten voor te doen branden. Draai de knop nogmaals in de richting "ON" om het mistachterlicht te doen branden. Draai de knop éénmaal in de richting "OFF" om het mistachterlicht te doven. Draai de knop nogmaals in de richting "OFF" om de mistlichten voor te doven. De knop zal automatisch naar zijn oorspronkelijke stand terugkeren als u hem loslaat.

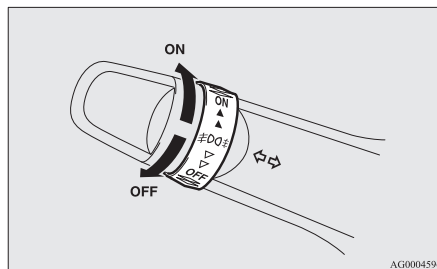

### OPMERKING

- Het mistachterlicht wordt automatisch uitgeschakeld wanneer de koplampen en de mistlichten voor (indien aanwezig) worden uitgeschakeld.
- Draai de knop éénmaal in de richting "ON" nadat u de koplampen hebt aangestoken om het mistachterlicht opnieuw te doen branden. (Voertuigen zonder mistlichten voor)
- Draai de knop tweemaal in de richting "ON" nadat u de koplampen hebt ingeschakeld om het mistachterlicht opnieuw te doen branden. (Voertuigen met mistlampen voor)

## Schakelaar ruitenwissers en -sproeier

E00507101423

### **⚠ OPGELET**

- Wanneer de ruitensproeier bij koud weer wordt gebruikt, kan de op de ruit gesproei-de vloeistof bevroren, wat het zicht kan belemmeren. Verwarm de ruiten met de ruitontdooyer of de achterruietverwarming alvorens de ruitensproeier te gebruiken.

## Voorruitwissers

E00516900518

### OPMERKING

- Voor een goed zicht naar achteren zal de achterruietwischer automatisch enkele malen onafgebroken werken als de versnellingshendel of de keuzehendel in de "R"-stand worden gezet terwijl de voorruitwissers in werking zijn. Zie "Achterruietwischer en -sproeier" op pagina 3-59.

### Behalve bij voertuigen uitgerust met regensensor

E00527000115

U kunt de voorruitwischer en -sproeier bedienen met het contactslot op "ON" of "ACC".

Als de wischerbladen aan de voorruit zijn vastgevroren, mag u de ruitenwissers niet gebruiken tot het ijs gesmolten is en de bladen vrij kunnen bewegen, want anders kan de motor van de ruitenwissers worden beschadigd.

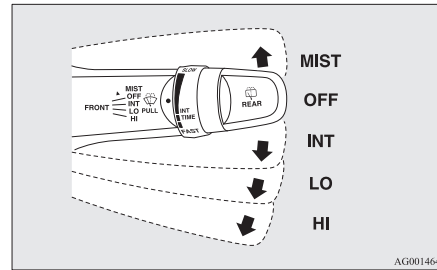

MIST- Mistfunctie

De ruitenwissers zullen eenmaal heen en weer gaan.

OFF - Uit

INT- Interval (snelheidsgevoelig)

LO- Langzaam

HI- Snel

## Instrumenten en controleorganen

### De intervallen aanpassen

Met de hendel in de (snelheidsgevoelige) stand "INT" kan de intervalwerking van de ruitenwissers worden aangepast door aan de knop (A) te draaien.

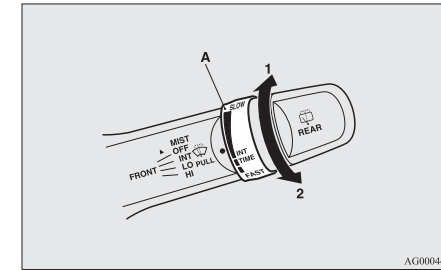

1- Snel

2- Langzaam

### OPMERKING

- De snelheidsgevoelige werking van de voorruitwissers kan worden uitgeschakeld. Voor meer informatie raden wij u aan contact op te nemen met een officieel MITSUBISHI MOTORS Service Centrum. Bij voertuigen die zijn uitgerust met het MITSUBISHI multicomunicatiesysteem (MMCS) kunnen instellingen worden veranderd door bediening van het scherm. Raadpleeg de afzonderlijke gebruikershandleiding voor meer informatie.

### Mistfunctie

De mistfunctie kan worden gebruikt wanneer het contactslot in de stand "ON" of "ACC" staat.

## Instrumenten en controleorganen

De ruitenwissers gaan eenmaal heen en weer wanneer de ruitenwisserhendel omhoog wordt gezet in de stand "MIST" en wordt losgelaten. Dit is bijvoorbeeld handig bij motregen. De ruitenwissers blijven werken zolang de hendel in de stand "MIST" wordt gehouden.

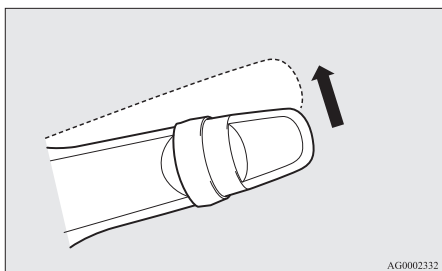

3

### Voertuigen met regensensor

E00526400590

U kunt de voorruitwissers bedienen als het contactslot in de stand "ON" of "ACC" staat.

Als de wisserbladen aan de voorruit zijn vastgevroren, mag u de ruitenwissers niet gebruiken tot het ijs gesmolten is en de bladen vrij kunnen bewegen, want anders kan de motor van de ruitenwissers worden beschadigd.

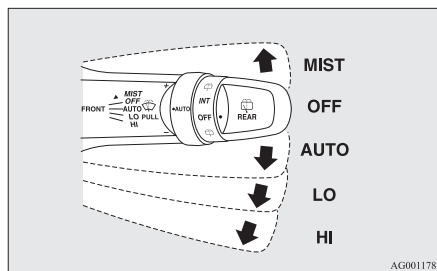

MIST- Mistfunctie

De ruitenwissers zullen eenmaal heen en weer gaan.

OFF - Uit

AUTO- Automatische ruitenwisserregeling

Regensensor

De ruitenwissers werken automatisch afhankelijk van de natheid van de voorruit.

LO- Langzaam

HI- Snel

### Regensensor\*

Deze kan alleen worden gebruikt als het contactslot in de stand "ON" staat.

Als de hendel in de stand "AUTO" staat, detecteert de regensensor (A) de hoeveelheid regen (of sneeuw, andere neerslag, stof, enz.) en beginnen de ruitenwissers automatisch te werken.

Laat de hendel in de stand "OFF" staan als de voorruit vuil is en bij droog weer.

Het gebruik van de ruitenwissers onder deze omstandigheden kan krassen op de voorruit en schade aan de ruitenwissers veroorzaken.

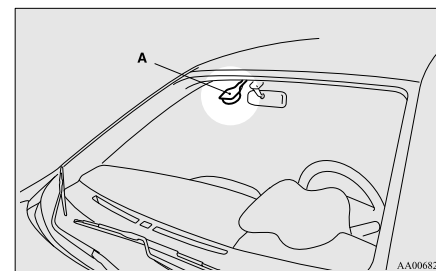

## ⚠ OPGELET

- Als het contactslot in de stand "ON" staat en de hendel in de stand "AUTO", kunnen de ruitenwissers automatisch beginnen te werken in de hieronder beschreven situaties.

Als uw handen geklemd raken, kan dit tot letsels of een defect aan de ruitenwissers leiden. Draai het contactslot in de "LOCK"-stand of zet de hendel in de "OFF"-stand om de regensensor uit te schakelen.

- Als u de regensensor aanraakt tijdens het reinigen van de buitenkant van de voorruit.
- Als u met een doek over de regensensor veegt tijdens het reinigen van de buitenkant van de voorruit.

## **⚠ OPGELET**

- Als u een automatische carwash binnenrijdt.
- Als de voorruit aan een fysieke schok wordt onderworpen.
- Als de regensensor aan een fysieke schok wordt onderworpen.

### OPMERKING

- Om de ruitenwisserrubbers te sparen, vindt deze werking van de ruitenwissers niet plaats wanneer het voertuig stilstaat en de omgevingstemperatuur ongeveer 0 °C of lager is.
- Bedek de sensor niet door een sticker of etiket op de voorruit te plakken. Breng evenmin een waterafstotende coating aan op de voorruit. Dit kan ertoe leiden dat de regensensor de hoeveelheid regen niet detecteert en kan een normale werking van de ruitenwissers verhinderen.
- In de volgende gevallen is het mogelijk dat de regensensor niet behoorlijk werkt. Voor meer informatie raden wij u aan contact op te nemen met een officieel MITSUBISHI MOTORS Service Centrum.
  - Als de ruitenwissers met hetzelfde interval blijven werken ondanks een wijzigende regenhoeveelheid.
  - Als het regent en de ruitenwissers niet werken.

## Instrumenten en controleorganen

### OPMERKING

- De volgende functies kunnen worden ingeschakeld.
  - De automatische werking (regendruppelgevoelig) kan worden gewijzigd in de intervalwerking (snelheidsgevoelig).
  - De automatische werking (regendruppelgevoelig) kan worden gewijzigd in de intervalwerking (behalve snelheidsgevoelig).

Neem voor meer informatie contact op met een officieel MITSUBISHI MOTORS Service Centrum.

Bij voertuigen die zijn uitgerust met het MITSUBISHI multicomunicatiesysteem (MMCS) kunnen instellingen worden veranderd door bediening van het scherm.

Raadpleeg de afzonderlijke gebruikershandleiding voor meer informatie.

### Mistfunctie

Beweeg de hendel in de richting van de pijl en laat hem los om de ruitenwissers eenmaal heen en weer te laten gaan.

Gebruik deze functie bij mist of motregen.

- Het is mogelijk dat de ruitenwissers automatisch beginnen te werken als insecten of vreemde voorwerpen zich op de plaats van de regensensor vastzetten op de voorruit of als de voorruit bevroren is. Voorwerpen die vastzitten op de voorruit zullen de ruitenwissers doen stoppen als de ruitenwissers ze niet kunnen verwijderen. Zet de hendel in de stand "LO" of "HI" om de ruitenwissers opnieuw in te schakelen.

De ruitenwissers zouden ook automatisch kunnen werken door sterk direct zonlicht of een elektromagnetische golf. Zet de hendel in de stand "OFF" om de ruitenwissers te stoppen.

- Neem contact op met een erkend MITSUBISHI MOTORS Service Centrum wanneer de voorruit moet worden vervangen of het glas rond de sensor moet worden verstevigd.

### De gevoeligheid van de regensensor aanpassen

Wanneer de hendel in de stand "AUTO" (regensensor) staat, kan de gevoeligheid van de regensensor worden aangepast door aan de knop (B) te draaien.

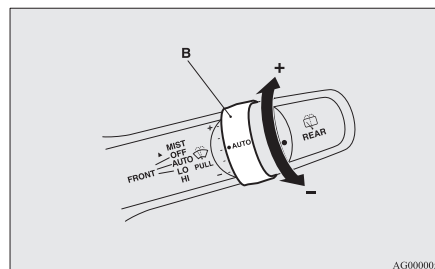

“+”- Gevoeliger voor regen

“-”- Minder gevoelig voor regen

OG4D12E1

## Instrumenten en controleorganen

De ruitenwissers gaan eenmaal heen en weer wanneer de ruitenwisserhendel omhoog wordt gezet in de stand "MIST" en wordt losgelaten terwijl het contactslot in de stand "ON" of "ACC" staat. De ruitenwissers blijven werken zolang de hendel in de stand "MIST" wordt gehouden.

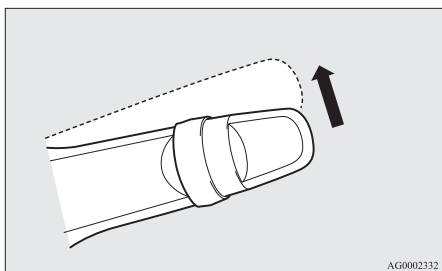

De ruitenwissers gaan eenmaal heen en weer als de hendel in de stand "AUTO" wordt gezet en de knop (C) in de richting van "+" wordt gedraaid terwijl het contactslot in de stand "ON" staat.

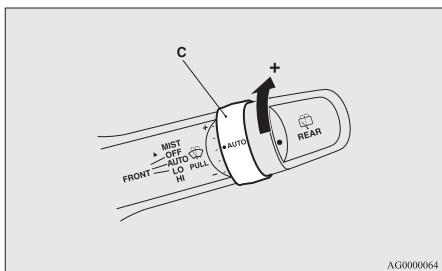

## Voorruijsproeier

E00507201091

U kunt de voorruijsproeier bedienen als het contactslot in de stand "ON" of "ACC" staat.

Als u de hendel naar u toe trekt, wordt sproeivloeistof op de voorruit gespoten.

Wanneer de ruitenwissers niet in werking zijn of met een interval werken, kunt u door de hendel naar u toe te trekken de wissers enkele malen doen werken en sproeivloeistof op de ruit sproeien. Instrumenten en controleorganen Behalve voor voertuigen voor Rusland, Kazachstan en Oekraïne, werken de ruitenwissers ongeveer 6 seconden later nog een keer.

Bij voertuigen met koplampsproeier werkt de koplampsproeier eenmaal samen met de voorruijsproeier wanneer de koplampen branden.

Door de hendel los te laten kort nadat u hem naar u toe hebt getrokken, wordt er ook enkele malen sproeivloeistof op de ruit gesproeid terwijl de ruitenwissers enkele malen werken, behalve voor voertuigen voor Rusland en Oekraïne. (Comfortsproeier) Vervolgens werken de ruitenwissers ongeveer 6 seconden later nog een keer.

De werking van de comfortsproeier wordt gestopt door om het even welke bediening van de hendel.

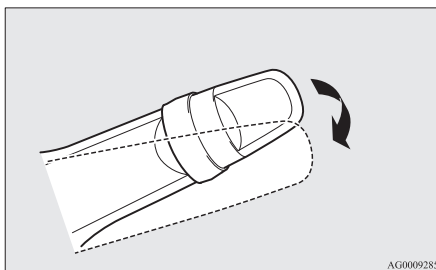

## ⚠ OPGELET

- Wanneer de ruitensproeier bij koud weer wordt gebruikt, kan de op de ruit gesproeide vloeistof bevroren, wat tot een slechte zichtbaarheid leidt. Verwarm de ruiten met de ruitontdooier of de achterruiwverwarming alvorens de ruitensproeier te gebruiken.

## OPMERKING

- De functies kunnen als volgt worden veranderd:
  - De sproeier nooit laten werken wanneer er sproeivloeistof op de ruit wordt gesproeid.
  - Behalve voor voertuigen voor Rusland en Oekraïne, uitschakelen van de comfortsproeier.
  - Behalve voor voertuigen voor Rusland en Oekraïne, uitschakelen van de functie die de ruitenwissers ongeveer 6 seconden later nogmaals laat werken.
  - Voertuigen voor Rusland en Oekraïne, inschakelen van de comfortsproeier.
  - Voertuigen voor Rusland en Oekraïne, nogmaals laten werken van de ruitenwissers na ongeveer 6 seconden.

Voor meer informatie raden wij u aan contact op te nemen met een officieel MITSUBISHI MOTORS Service Centrum.

Bij voertuigen die zijn uitgerust met het MITSUBISHI multicomunicatiesysteem (MMCS) kunnen instellingen worden veranderd door bediening van het scherm.

Raadpleeg de afzonderlijke gebruikershandleiding voor meer informatie.

## Achterrauitwischer en -sproeier

E00507301193

U kunt de schakelaar voor de achterrauitwischer en -sproeier bedienen met het contactslot op "ON" of "ACC".

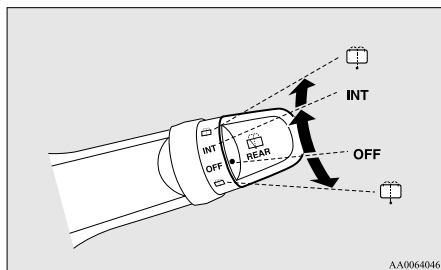

**INT-** De ruitwischer werkt gedurende enkele seconden onafgebroken en daarna met tussenpozen van ongeveer 8 seconden.

**OFF - Uit**



De vloeistof wordt op de achterrauit gesproeid als u de knop volledig in de ene of de andere richting draait. De ruitwissers worden automatisch enkele malen heen en weer bewogen terwijl u de ruitensproeier gebruikt.

## OPMERKING

- De achterrauitwischer zal automatisch enkele malen ononderbroken werken als de versnellingshendel of de keuzehendel in de "R"-stand wordt gezet terwijl de voorruitwissers of de achterrauitwischer in werking zijn. (stand voor automatische werking)

Na de automatische werking stopt de achterrauitwischer met werken wanneer de knop in de "OFF"-stand staat. Als de knop in de "INT"-stand staat, keert de achterrauitwischer terug naar de intervalwerking.

De achterrauitwischer kan zo worden ingesteld dat hij alleen automatisch werkt als de versnellingshendel of de keuzehendel in de "R"-stand wordt gezet terwijl de achterrauitwischer in werking is met de knop in de "INT"-stand. Voor meer informatie raden wij u aan contact op te nemen met een officieel MITSUBISHI MOTORS Service Centrum.

- Als de knop in de "OFF"-stand staat, draait u de knop tweemaal snel in de "INT"-stand om de achterrauitwischer onafgebroken te doen werken. (onafgebroken werking)
- Draai de knop in de "OFF"-stand om de onafgebroken werking van de achterrauitwischer te stoppen.
- De tussentijd voor intervalwerking kan worden gewijzigd.

Voor meer informatie raden wij u aan contact op te nemen met een officieel MITSUBISHI MOTORS Service Centrum. Bij voertuigen die zijn uitgerust met het MITSUBISHI multicomunicatiesysteem (MMCS) kunnen instellingen worden veranderd door bediening van het scherm. Raadpleeg de afzonderlijke gebruikershandleiding voor meer informatie.

## Instrumenten en controleorganen

### Schakelaar koplampsproeier\*

E00507800087

De koplampsproeier kan worden bediend als het contactslot op "ON" of "ACC" staat en de koplampen branden.

Druk de knop éénmaal in om de reinigingsvloeistof op de koplampen te sproeien.

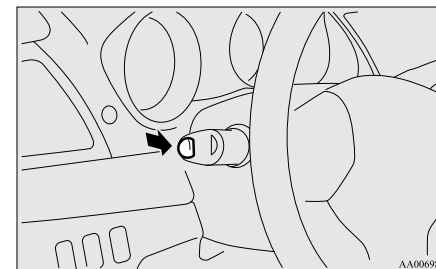

## OPMERKING

- Als het contactslot op "ON" of "ACC" staat en de koplampen branden, werkt de koplampsproeier in combinatie met de voorruitwischer de eerste keer dat de hendel voor de voorruitwischer wordt bediend.

## Instrumenten en controleorganen

### Voorzorgsmaatregelen bij het gebruik van ruitenwissers en sproeiers

E0051000025

- Als de ruitenwissers door ijs of andere oneffenheden op de ruit worden geblokkeerd, kan de aandrijfmotor doorbranden, zelfs als de ruitenwisserschakelaar op "OFF" staat. Breng de wagen op een veilige manier tot stilstand, schakel het contact uit en maak de ruit schoon, zodat de ruitenwissers weer vrij kunnen bewegen.
- Gebruik de ruitenwissers niet als de ruit droog is. Daardoor kunnen ze het glasoppervlak beschadigen en verslijten de wisserbladen sneller.
- Controleer of de wisserbladen niet aan de ruit zijn vastgevroren voor u de ruitenwissers in koud weer in werking stelt. De motor zou kunnen doorbranden als de ruitenwissers worden gebruikt wanneer de wisserbladen aan de ruit zijn vastgevroren.
- Gebruik de sproeier niet langer dan 20 seconden. Gebruik de sproeier niet als het vloeistofreservoir leeg is. Zo voorkomt u dat de pomp defect raakt.
- Controleer regelmatig het peil van de sproeivloeistof in het reservoir en vul zo nodig bij. Vergeet niet bij koud weer een speciale oplossing aan de sproeivloeistof toe te voegen, zodat deze niet bevroert. Als u dit niet doet, werkt de sproeier misschien niet en kunnen de onderdelen van het systeem kapotvriezen.

3

### Schakelaar achterruietverwarming

E00507901069

De schakelaar voor de achterruietontwaseming kan worden bediend wanneer de motor draait. Druk op de schakelaar om de achterruietverwarming in werking te stellen. Na ongeveer 20 minuten wordt deze automatisch opnieuw uitgeschakeld. Druk nogmaals op de schakelaar om de achterruietverwarming na zowat 20 minuten uit te schakelen. Het controlelampje (A) brandt terwijl de achterruietverwarming in werking is.

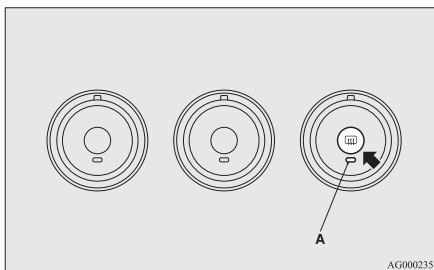

#### OPMERKING

- Als uw voertuig is uitgerust met verwarmde buitenspiegels en de schakelaar van de achterruietverwarming wordt ingedrukt, worden de buitenspiegels ontwasemd of ontdooid. Zie "Verwarmde buitenspiegel" op pagina 4-13.
- De achterruietverwarming dient niet om sneeuw te doen smelten, maar om condens te verwijderen. Veeg de sneeuw weg voor u de achterruietverwarming gebruikt.

**Schakelaar claxon**

E00508000549

Druk op of rond het merkteken "H" op het stuurwiel.

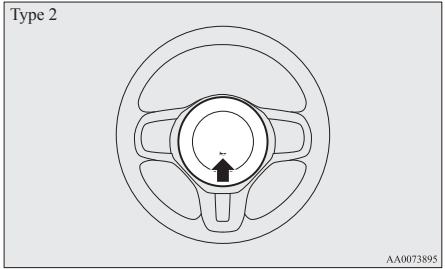
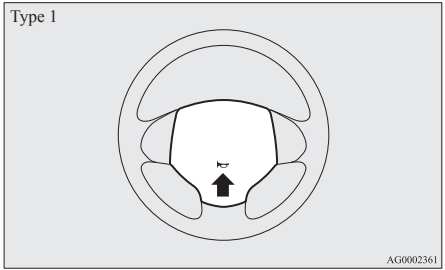

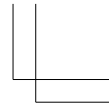
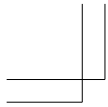

Handwriting practice lines consisting of 12 horizontal dashed lines.

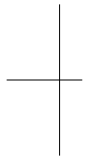

OG4D12E1

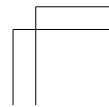
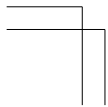

## *Starten en rijden*

Zuinig rijden.....	4-02	Stuurbechrchtigingssysteem.....	4-55
Rijden, alcohol en geneesmiddelen.....	4-03	Actieve stabiliteitsregeling (ASC)*.....	4-57
Veilige rijtechnieken.....	4-03	Cruisecontrol (kruissnelheidsregelaar)*.....	4-59
Aanbevelingen voor de inrijperiode.....	4-04	Achteruitrijensorsysteem*.....	4-64
Handrem.....	4-07	Achteruitkijkcamera*.....	4-68
Parkeren.....	4-08	Ladingen.....	4-71
Verstelling stuurwielhoogte.....	4-09	Rijden met een aanhangwagen.....	4-73
Achteruitkijkspiegel binnen.....	4-10		
Buitenspiegels.....	4-11		
Contactslot.....	4-13		
Stuurwielvergrendeling.....	4-15		
De motor starten en afzetten.....	4-16		
Dieselpartikelfilter (DPF)*.....	4-19		
Werking van de turbolader*.....	4-20		
Auto Stop & Go (AS&G)-systeem*.....	4-21		
Handgeschakelde transmissie*.....	4-25		
Automatische transmissie INVECS-III Sports Mode			
6CVT (Intelligent & Innovatief Elektronisch Bestu- ringssysteem III)*.....	4-29		
Twin Clutch SST (Sport Shift Transmission)*.....	4-35		
Permanente vierwielaandrijving.....	4-46		
Voorzorgen bij het besturen van voertuigen met vier- wielaandrijving.....	4-46		
ACD (Active Centre Differential-systeem)*.....	4-47		
Sperdifferentieel (LSD)*.....	4-49		
Remmen.....	4-50		
Starthulp op hellingen (voertuigen met Twin Clutch SST).....	4-51		
Noodstopsignaalsysteem.....	4-52		
Remhulpsysteem.....	4-52		
Antiblokkeerremmsysteem (ABS).....	4-53		

## Starten en rijden

### Zuinig rijden

E00600101021

Om zuinig te rijden moet aan enkele technische voorwaarden worden voldaan. De eerste vereiste voor een laag brandstofverbruik is een goed afgestelde motor. Om de levensduur van uw voertuig te verlengen en het brandstofverbruik zo laag mogelijk te houden, raden wij u aan om uw voertuig op regelmatige tijdstippen en volgens de onderhoudsvoorschriften te laten controleren.

De brandstofzuinigheid, de uitstoot van uitlaatgasen en het lawaai worden in grote mate beïnvloed door de persoonlijke rijstijl en door bijzondere gebruiksomstandigheden. Om de slijtage van remmen, banden en motor te beperken en de milieuvervuiling zo min mogelijk te houden, moet u de volgende punten in acht nemen.

## 4

### Starten

Vermijd om snel op te trekken en bij het wegrijden plankgas te geven, want een dergelijk rijgedrag leidt tot een hoger brandstofverbruik.

### Schakelen

Schakel alleen bij de juiste snelheid en het juiste motortoerental. Gebruik altijd de hoogst mogelijke versnelling.

### Stadsverkeer

Veelvuldig optrekken en stoppen verhoogt het gemiddelde brandstofverbruik. Gebruik zoveel mogelijk wegen met een vlotte verkeerscirculatie. Vermijd op drukke wegen het gebruik van lage versnellingen bij een hoog motortoerental.

### Stationair draaien

Ook als de motor stationair draait, verbruikt hij brandstof. Laat de motor zo weinig mogelijk langdurig stationair draaien.

### Snelheid

Bij hogere snelheden van het voertuig wordt er meer brandstof verbruikt. Vermijd daarom hoge snelheden. Door iets minder gas te geven, bespaart u al snel een aanzienlijke hoeveelheid brandstof.

### Bandenspanning

Controleer regelmatig de bandenspanning. Een te lage bandenspanning verhoogt de weerstand op het wegdek en dus ook het brandstofverbruik. Bovendien heeft een te lage bandenspanning een nadelige invloed op de slijtage van de banden en op de wegligging van het voertuig.

### Belasting

Laat geen overbodige bagage in de bagageruimte liggen. Vooral in stadsverkeer, waar u vaak moet optrekken en stoppen, zal het verhoogde gewicht van het voertuig het brandstofverbruik sterk beïnvloeden. Rijd ook niet met overbodige bagage of bagagedragers enz. op het dak, want door de verhoogde luchtweerstand stijgt het brandstofverbruik.

### Starten van een koude motor

Bij het starten verbruikt een koude motor meer brandstof.

Een warme motor nodeloos laten draaien, veroorzaakt eveneens een onnodig hoog brandstofverbruik. Rijd na het starten van de motor zo snel mogelijk weg.

### Airconditioning

Als u de airconditioning aanzet, stijgt het brandstofverbruik.

## Rijden, alcohol en geneesmiddelen

E00600200067

Alcohol drinken en rijden is één van de vaakst voorkomende oorzaken van ongevallen.

Uw rijvaardigheid kan ernstig worden aangetast door een te hoog alcoholgehalte in uw bloed, zelfs als dit nog ver onder het wettelijke maximum ligt. Rijd niet wanneer u gedronken hebt. Rijd mee met iemand die niet gedronken heeft, bel een taxi of een vriend of maak gebruik van het openbaar vervoer.

Koffie drinken of een koude douche nemen, maken u niet nuchter.

Ook geneesmiddelen, al of niet op voorschrift, beïnvloeden uw waakzaamheid, waarnemingsvermogen en reactietijd. Raadpleeg uw arts of apotheker voor u onder invloed van deze geneesmiddelen met de wagen rijdt.

### **WAARSCHUWING**

- **DRINK NOOIT ALS U MET DE WAGEN RIJDT.**

Uw waarnemingsvermogen is minder scherp, uw reflexen zijn trager en uw beoordelingsvermogen gaat achteruit.

## Veilige rijtechnieken

E00600300316

Totale rijveiligheid en bescherming tegen letsels kunnen niet worden verzekerd. Wij raden u echter aan om speciaal op het volgende te letten:

### Veiligheidsgordels

Ga na of u en uw passagiers de veiligheidsgordels hebben vastgemaakt voor u het voertuig start.

### Vloermatten

#### **WAARSCHUWING**

- **Houd de vloermatten uit de buurt van de pedalen, door altijd vloermatten te gebruiken die geschikt zijn voor het voertuig en die correct aan te brengen.**

Zorg ervoor dat de vloermatten stevig bevestigd zijn met behulp van de haak enz. om te verhinderen dat ze verschuiven.

Door een vloermat over een pedaal of twee vloermatten op elkaar te leggen kan het pedaal worden geblokkeerd, wat tot ernstige ongevallen kan leiden.

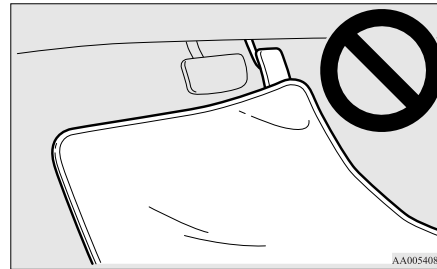

OG4D12E1

## Starten en rijden

### Meenemen van kinderen in het voertuig

- Laat kinderen nooit alleen in het voertuig achter met de sleutel in het voertuig. Kinderen kunnen met de bedieningsinstrumenten spelen, wat een ongeval kan veroorzaken.
- Maak baby's en kleine kinderen behoorlijk vast volgens de wettelijke voorschriften, zodat ze bij een ongeval optimaal beschermd zijn.
- Laat kinderen niet in de bagageruimte spelen. Het is gevaarlijk om kinderen daar te laten spelen terwijl het voertuig in beweging is.

### Laden van bagage

Als u bagage in uw voertuig laadt, zorg er dan voor dat u die niet hoger stapelt dan de stoelen. Dit is gevaarlijk, niet alleen omdat het zicht door de achterruit wordt gehinderd, maar ook omdat de bagage in de passagiersruimte kan worden geslingerd als u hard moet remmen.

## Starten en rijden

### Aanbevelingen voor de inrijperiode

E00600402425

Gedurende de inrijperiode, de eerste 1.000 km, raden wij u aan de onderstaande voorzorgsmaatregelen als gids te gebruiken om de levensduur van uw voertuig te verlengen en om zuinigheid en prestatievermogen te verzekeren.

- Voer het toerental van de motor niet te hoog op.
- Vermijd snel optrekken, versnellen, remmen en lang met hoge snelheid rijden.
- Houd de onderstaande inrij snelheden aan.  
Bemerkt ook dat de wettelijk voorgeschreven snelheidsbeperkingen moeten worden nageleefd.
- Overschrijd de toelaatbare belasting van het voertuig niet.
- Rijd niet met een aanhangwagen.

### Voertuigen uitgerust met M/T

#### Benzinevoertuigen zonder MIVEC-motor

Schakelpunt	Maximumsnelheid	
	1600-modellen	1800-modellen
1 <sup>ste</sup> versnelling	30 km/u	30 km/u
2 <sup>de</sup> versnelling	60 km/u	60 km/u
3 <sup>de</sup> versnelling	90 km/u	85 km/u
4 <sup>de</sup> versnelling	125 km/u	115 km/u
5 <sup>de</sup> versnelling	155 km/u	145 km/u

#### Benzinevoertuigen met MIVEC-motor

Schakelpunt	Maximumsnelheid	
	Voertuigen met 16-inch-banden	Voertuigen met 18-inch-banden
1 <sup>ste</sup> versnelling	30 km/u	30 km/u
2 <sup>de</sup> versnelling	65 km/u	65 km/u
3 <sup>de</sup> versnelling	95 km/u	95 km/u
4 <sup>de</sup> versnelling	125 km/u	125 km/u
5 <sup>de</sup> versnelling	155 km/u	160 km/u

**Dieselveertuigen zonder MIVEC-motor**

Schakelpunt	Maximumsnelheid	
	Voertuigen met 16-inch-banden	Voertuigen met 18-inch-banden
1 <sup>ste</sup> versnelling	20 km/u	20 km/u
2 <sup>de</sup> versnelling	40 km/u	40 km/u
3 <sup>de</sup> versnelling	65 km/u	65 km/u
4 <sup>de</sup> versnelling	95 km/u	95 km/u
5 <sup>de</sup> versnelling	120 km/u	120 km/u
6 <sup>de</sup> versnelling	140 km/u	145 km/u

**Benzinevoertuigen met MIVEC-motor**

Schakelpunt	Maximumsnelheid	
	Voertuigen met 16-inch-banden	Voertuigen met 18-inch-banden
1 <sup>ste</sup> versnelling	20 km/u	20 km/u
2 <sup>de</sup> versnelling	45 km/u	45 km/u
3 <sup>de</sup> versnelling	70 km/u	70 km/u
4 <sup>de</sup> versnelling	90 km/u	95 km/u
5 <sup>de</sup> versnelling	115 km/u	120 km/u
6 <sup>de</sup> versnelling	140 km/u	145 km/u

## Starten en rijden

### Voertuigen met CVT

Schakelpunt		Maximalsnelheid
"D" (RIJDEN)		130 km/u
Bij sportfunctie	1 <sup>ste</sup> stand	50 km/u
	2 <sup>de</sup> stand	60 km/u
	3 <sup>de</sup> stand	70 km/u
	4 <sup>de</sup> stand	90 km/u
	5 <sup>de</sup> stand	120 km/u
	6 <sup>de</sup> stand	130 km/u

### Voertuigen met Twin Clutch SST

Schakelpunt		Maximalsnelheid
Bij sportfunctie	"D" rijstand	
1 <sup>ste</sup> stand	D1	30 km/u
2 <sup>de</sup> stand	D2	50 km/u
3 <sup>de</sup> stand	D3	75 km/u
4 <sup>de</sup> stand	D4	95 km/u
5 <sup>de</sup> stand	D5	130 km/u
6 <sup>de</sup> stand	D6	150 km/u

4

## Handrem

E00600501142

Als u het voertuig wil parkeren, breng het dan eerst volledig tot stilstand en trek dan de hendel van de handrem voldoende stevig aan om te verhinderen dat het kan bewegen.

### De handrem aantrekken

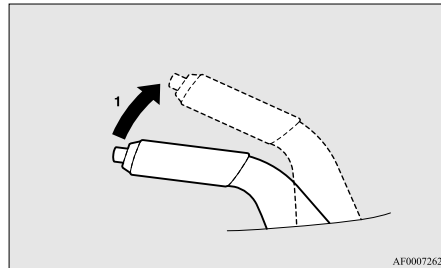

AF0007262

- 1- Druk het rempedaal in en houd het stevig ingedrukt. Trek vervolgens de hendel omhoog zonder de knop aan het uiteinde van de handgreep in te drukken.

## **⚠ OPGELET**

- Als u de handrem wil aantrekken, druk dan eerst de voetrem stevig in om het voertuig volledig tot stilstand te brengen alvorens u de handrem aantrekt. De hendel van de handrem aantrekken terwijl het voertuig in beweging is, zou ervoor kunnen zorgen dat de achterwielen blokkeren, waardoor het voertuig onstabiel wordt. Het zou er ook kunnen voor zorgen dat de handrem niet meer goed werkt.

### OPMERKING

- Oefen voldoende kracht uit op de hendel van de handrem om ervoor te zorgen dat het voertuig onbeweeglijk blijft staan nadat de voetrem is losgelaten.
- Indien de handrem het voertuig niet onbeweeglijk houdt nadat de voetrem is losgelaten, laat uw voertuig dan onmiddellijk controleren.

### De handrem loszetten.

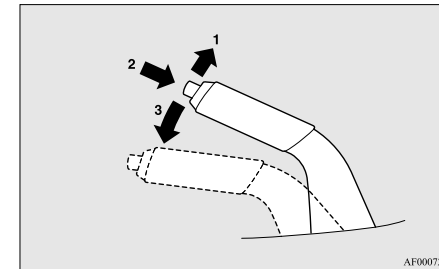

AF0007275

- 1- Druk het rempedaal stevig in en houd het ingedrukt. Trek vervolgens de hendel iets omhoog.
- 2- Druk de knop aan het uiteinde van de handgreep in.
- 3- Laat de hendel volledig zakken.

## Starten en rijden

### **⚠ OPGELET**

- Zorg er alvorens weg te rijden voor dat de handrem volledig losstaat en dat het waarschuwingslampje voor de remmen gedoofd is.

Als u rijdt zonder de handrem volledig te hebben losgezet, verschijnt de waarschuwingsmelding op het informatiescherm van het multifunctionele display. Indien met een voertuig wordt gereden zonder dat de handrem losstaat, zal deze oververhit raken, wat tot gebrekkige remprestaties en eventueel tot het totale uitvallen van de remmen kan leiden.

#### Waarschuwinglampje



4

#### Waarschuwingmelding type 1



#### Waarschuwingmelding type 2

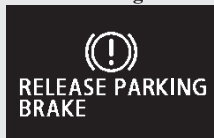

### **⚠ OPGELET**

- Als het waarschuwingslampje van het remsysteem niet dooft nadat de handrem volledig is losgezet, kan het remsysteem defect zijn.

Laat uw voertuig onmiddellijk controleren. Zie “Waarschuwinglampje van de remmen” op pagina 3-41 voor meer informatie.

## **Parkeren**

E00600601329

Als u het voertuig wilt parkeren, trekt u de handrem helemaal aan en plaatst u de versnellingshendel in de 1<sup>ste</sup> of “R”-stand (Achteruit) bij voertuigen met M/T, of plaatst u de keuzehendel (CVT) of de versnellingshendel (Twin Clutch SST) in de “P”-stand (PARKEREN) bij voertuigen met CVT of Twin Clutch SST.

### **Parkeren op een helling**

Volg de onderstaande aanwijzingen om te verhinderen dat uw voertuig zichzelf in beweging zet:

#### ***Parkeren op een neerwaartse helling***

Draai de voorwielen naar de trottoirrand toe en rijd vooruit tot het voorwiel de trottoirrand lichtjes raakt. Bij voertuigen uitgerust met M/T trekt u de handrem aan en plaatst u de versnellingshendel in de “R”-stand (Achteruit).

Bij voertuigen met CVT of Twin Clutch SST trekt u de handrem aan en plaatst u de keuzehendel (CVT) of de versnellingshendel (Twin Clutch SST) in de “P”-stand (PARKEREN).

Leg indien nodig wielblokken voor of achter de wielen.

#### ***Parkeren op een opwaartse helling***

Draai de voorwielen van de trottoirrand weg en rijd achteruit tot het achterwiel de trottoirrand lichtjes raakt.

Bij voertuigen met M/T trekt u de handrem aan en plaatst u de versnellingshendel in de 1<sup>ste</sup> stand.

Bij voertuigen met CVT of Twin Clutch SST trekt u de handrem aan en plaatst u de keuzehendel (CVT) of de versnellingshendel (Twin Clutch SST) in de “P”-stand (PARKEREN).

Leg indien nodig wielblokken voor of achter de wielen.

**OPMERKING**

- Als uw voertuig is uitgerust met CVT of Twin Clutch SST, zorg er dan voor dat u de handrem aantrekt voordat u de keuzehendel (CVT) of de versnellingshendel (Twin Clutch SST) in de “P”-stand (PARKEREN) plaatst. Als u de keuzehendel (CVT) of de versnellingshendel (Twin Clutch SST) in de “P”-stand (PARKEREN) plaatst voordat u de handrem aantrekt, kan het moeilijk zijn om de keuzehendel (CVT) of de versnellingshendel (Twin Clutch SST) uit de “P”-stand (PARKEREN) te schakelen wanneer u daarna met het voertuig gaat rijden. Er is dan mogelijk veel kracht nodig om de keuzehendel (CVT) of de versnellingshendel (Twin Clutch SST) uit de “P”-stand (PARKEREN) te halen.

**Parkeren met draaiende motor**

Laat de motor nooit draaien terwijl u enkele ogenblikken slaapt/rust of een poort of garagedeur opent of sluit enz. Laat de motor ook nooit draaien in een gesloten of slecht verluchte ruimte.

**⚠ WAARSCHUWING**

- Als u de motor laat draaien, loopt u het risico van letsel of overlijden als gevolg van het onbedoeld bedienen van de versnellingshendel (bij M/T of Twin Clutch SST) of de keuzehendel (bij CVT), of als gevolg van de opeenhoping van giftige uitlaatgasen in de passagiersruimte.

**Parkeerplaatsen**

**⚠ WAARSCHUWING**

- Parkeer uw voertuig niet op plaatsen waar brandbaar materiaal, zoals droog gras of bladeren, met de hete uitlaat in aanraking kan komen, aangezien dit brand kan veroorzaken.

**Uw voertuig verlaten**

Zorg er altijd voor dat u de sleutel bij u hebt en vergrendel alle portieren en het kofferluik wanneer u het voertuig onbeheerd achterlaat.

Probeer zoveel mogelijk op goed verlichte plaatsen te parkeren.

**Verstelling stuurwielhoogte**

E00600700307

1. Zet de vergrendelingshendel van de stuurkolom los terwijl u het stuurwiel omhooghoudt.
2. Verstel het stuurwiel tot op de gewenste hoogte.
3. Vergrendel het stuurwiel stevig door de vergrendelingshendel volledig naar omhoog te trekken.

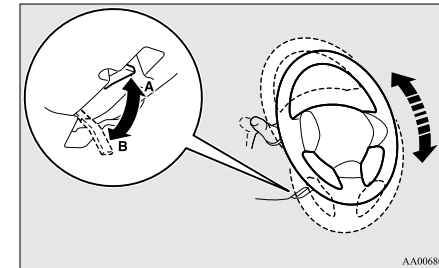

A- Vergrendeld  
B- Ontgrendeld

**⚠ WAARSCHUWING**

- Probeer nooit om het stuurwiel tijdens het rijden te verstellen.

## Starten en rijden

### Achteruitkijkspiegel binnen

E00600800803

Stel de achteruitkijkspiegel pas bij nadat u de stand van de stoelen hebt geregeld, zodat u een goed zicht hebt door de achterraut.

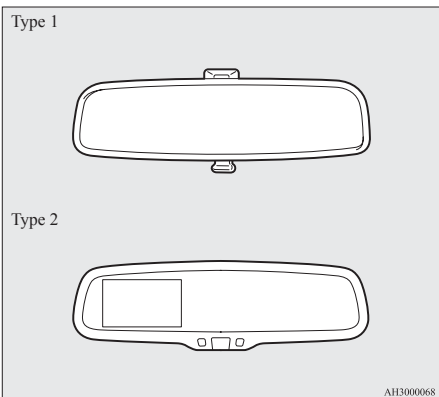

### **WAARSCHUWING**

- **Probeer nooit de achteruitkijkspiegel tijdens het rijden bij te stellen. Dat kan gevaarlijk zijn.**  
Stel de spiegel altijd bij voor u vertrekt.

Stel de achteruitkijkspiegel zo bij dat het zicht door de achterraut maximaal is.

### De verticale stand van de spiegel bijstellen

De spiegel kan naar boven en naar beneden worden bijgesteld.

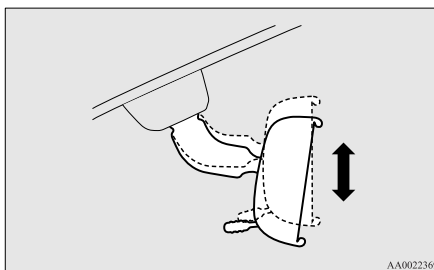

### De stand van de spiegel bijstellen

De spiegel kan naar boven/naar beneden en links/rechts worden bijgesteld.

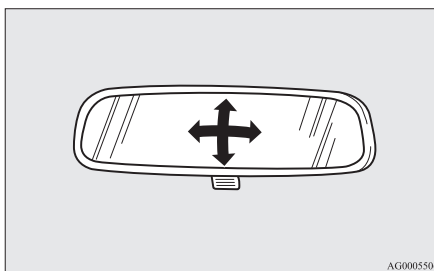

### De verblinding verminderen

#### Type 1

De hendel (A) onderaan de spiegel kan worden gebruikt om de spiegel bij te stellen, zodat u in het donker minder wordt verblind door de koplampen van de achterliggende voertuigen.

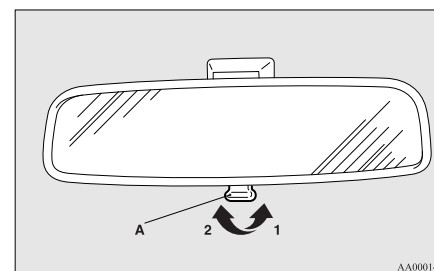

- 1- Normaal
- 2- Tegen verblinding

### Type 2

Wanneer de koplampen van de achterliggende voertuigen zeer helder zijn, wordt de weerkaatsingsfactor van de achteruitkijkspiegel automatisch veranderd om de verblinding te verminderen.

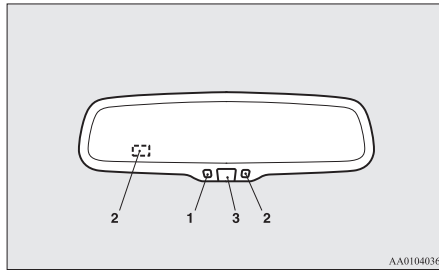

Wanneer het contactslot in de stand "ON" wordt gedraaid, licht het groene controlelampje (1) op en wordt de weerkaatsingsfactor van de spiegel automatisch veranderd.

### OPMERKING

- Hang geen voorwerpen aan de sensoren (2) vooraan en achteraan en sproei er geen ruitenreiniger op, aangezien dit tot een verminderde gevoeligheid zou kunnen leiden.
- Druk op de schakelaar (3) om de automatische stand te annuleren. Het controlelampje dooft. Om terug te keren naar de automatische stand, drukt u nogmaals op de schakelaar of draait u het contactslot op "ON" nadat u het op "LOCK" of "ACC" hebt gedraaid.

## Buitenspiegels

E00600900732

### De stand van de spiegel bijstellen

Als het contactslot op "ON" of "ACC" staat, kunt u de buitenspiegels elektrisch bijstellen.

### ⚠ WAARSCHUWING

- Probeer nooit de buitenspiegels tijdens het rijden bij te stellen. Dat kan gevaarlijk zijn. Stel de spiegels altijd bij voor u vertrekt.
- Uw voertuig is uitgerust met bolle spiegels. Houd er rekening mee dat voorwerpen die u in de spiegel ziet kleiner en verder weg lijken dan bij een gewone vlakke spiegel. Gebruik deze spiegel niet om de afstand van de wagens achter u in te schatten bij het wisselen van rijvak.

## Starten en rijden

1. Druk de hendel (A) naar de kant van de spiegel die u wil bijstellen.

Behalve bij voertuigen die met een inklapschakelaar van de spiegels uitgerust zijn

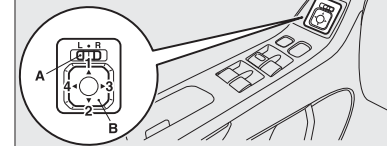

Voertuigen die met een inklapschakelaar van de spiegels uitgerust zijn

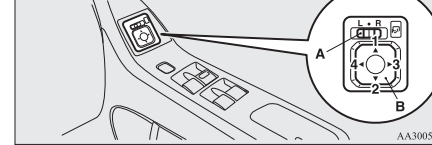

- L - Linkerbuitenspiegel bijstellen
- R - Rechterbuitenspiegel bijstellen

2. Druk de schakelaar (B) naar links, rechts, omhoog of omlaag om de stand van de spiegel te regelen.

- 1- Omhoog
- 2- Omlaag
- 3- Naar rechts
- 4- Naar links

3. Zet de schakelaar (A) na het afstellen terug in de middenstand (●).

## Starten en rijden

### In- en uitklappen van de buitenspiegels

E00618200196

U kunt de buitenspiegel inklappen tot tegen de zijruit zodat u hem niet beschadigt wanneer u weinig parkeerruimte heeft.

#### **⚠ OPGELET**

- **Rijd niet met het voertuig wanneer de spiegel ingeklapt is. Door het verminderde zicht kunnen ongelukken ontstaan.**

[Behalve bij auto's met een spiegelinklapschakelaar]

Druk de spiegel met de hand naar de achterkant van het voertuig toe om hem in te klappen.

Om de spiegel uit te klappen, trekt u hem naar de voorkant van het voertuig toe tot hij vastklikt.

4

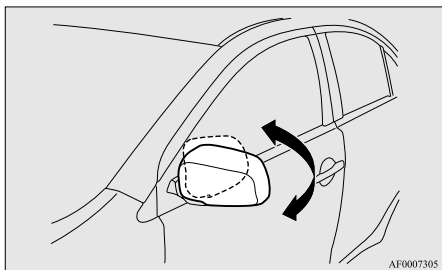

[Bij voertuigen met een spiegelinklapschakelaar]

### De buitenspiegels in- en uitklappen met de inklapschakelaar

Druk op de inklapschakelaar om de buitenspiegels in te klappen terwijl het contactslot in de stand "ON" of "ACC" staat. Druk er nogmaals op om de buitenspiegels opnieuw in hun oorspronkelijke stand uit te klappen.

Nadat het contactslot in de stand "LOCK" is gedraaid, kunnen de buitenspiegels nog gedurende ongeveer 30 seconden worden in- en uitgeklapt met behulp van de inklapschakelaar.

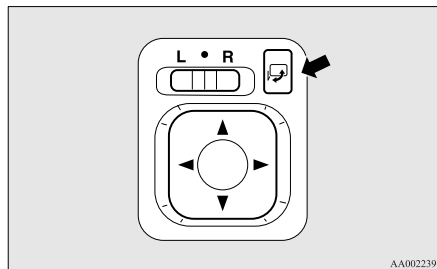

#### **⚠ OPGELET**

- **De buitenspiegels kunnen ook met de hand worden in- en uitgeklapt. Nadat een buitenspiegel met behulp van de inklapschakelaar werd ingeklapt, moet hij echter ook met de inklapschakelaar weer worden uitgeklapt en niet met de hand. Als u de spiegel met de hand zou uitklappen nadat hij met behulp van de inklapschakelaar werd ingeklapt, zou hij niet stevig op zijn plaats worden vergrendeld. Daardoor zou hij kunnen bewegen door de wind of de trillingen terwijl u aan het rijden bent en uw achteruitzicht wegnemen.**

#### OPMERKING

- Zorg ervoor dat uw handen niet gekneld raken terwijl een buitenspiegel aan het bewegen is.
- Als u een spiegel met de hand beweegt of hij beweegt nadat hij een persoon of een voorwerp heeft geraakt, is het mogelijk dat hij met behulp van inklapschakelaar niet opnieuw in zijn oorspronkelijke stand kan worden gezet. Als dit zo is, druk dan op de inklapschakelaar om de buitenspiegel in te klappen en druk dan opnieuw op de schakelaar om hem weer in zijn oorspronkelijke stand te zetten.
- Als de spiegels bij vorst niet normaal werken, druk dan de inklapschakelaar niet te dikwijls in en uit, aangezien daardoor de elektrische schakelingen van de spiegelmotor kunnen doorbranden.

### De buitenspiegels in- en uitklappen zonder de inklapschakelaar

[Voertuigen met centrale portiervergrendeling met afstandsbediening]

De spiegels worden automatisch in- of uitgeklaapt wanneer alle portieren worden vergrendeld, respectievelijk ontgrendeld met de afstandsbedieningschakelaars van de centrale portiervergrendeling. Zie "Centrale portiervergrendeling met afstandsbediening" op pagina 1-04.

[Voertuigen met Keyless Operation System]

De spiegels worden automatisch in- of uitgeklaapt wanneer alle portieren worden vergrendeld, respectievelijk ontgrendeld met de afstandsbedieningschakelaars of met de Keyless Operation-functie van het Keyless Operation System. Zie "Keyless Operation System: De Keyless Operation-functie gebruiken, Centrale portiervergrendeling met afstandsbediening" op bladzijden 1-10 en 1-04.

### OPMERKING

- Functies kunnen worden veranderd zoals hieronder beschreven. Neem contact met een officieel MITSUBISHI MOTORS Service Centrum.  
Bij voertuigen die zijn uitgerust met het MITSUBISHI multicomunicatiesysteem (MMCS) kunnen instellingen worden veranderd door bediening van het scherm. Raadpleeg de afzonderlijke gebruikershandleiding voor meer informatie.
- Automatisch uitklappen wanneer het contactslot in de "ON"-stand wordt gedraaid en automatisch inklappen wanneer het bestuurdersportier wordt geopend nadat het contactslot in de "OFF"-stand is gedraaid.

- Automatisch uitklappen bij een voertuig-snelheid vanaf 30 km/u.
- De automatische uitklapfunctie uitschakelen.

### Verwarmde buitenspiegel\*

E00601200338

Druk op de schakelaar van de achtruitverwarming om de buitenspiegels te ontwasemen of te ont-dooien.

Het controlelampje (A) brandt terwijl de achtruit-verwarming in werking is.

De verwarming wordt na ongeveer 20 minuten au-tomatisch uitgeschakeld.

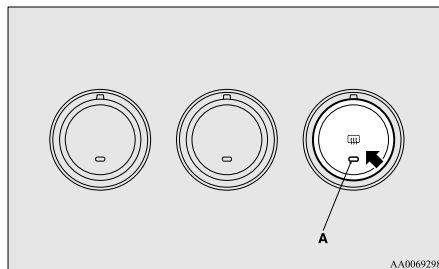

OG4D12E1

## Starten en rijden

### Contactslot

E00601401601

#### [Voertuigen uitgerust met afstandsbediening]

Voor meer informatie over voertuigen die zijn uitgerust met een afstandsbediening, zie "Afstandsbediening: contactslot" op bladzijden 1-13 en 1-19.

#### [Behalve voor voertuigen uitgerust met afstandsbediening]

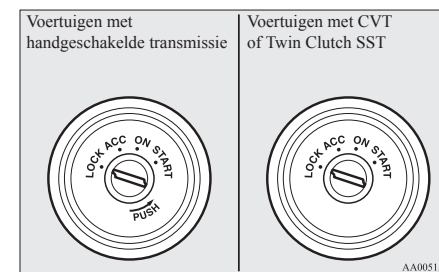

4

### VERGRENDELEN

De motor draait niet meer en het stuurwiel is vergrendeld. Alleen in deze stand past de sleutel in het contactslot.

### ACC

De motor is uitgezet, maar het audiosysteem en andere elektrische systemen kunnen worden gebruikt.

### ON

De motor draait en u kunt alle elektrische inrichtingen van het voertuig bedienen.

### STARTEN

De startmotor werkt. Laat na het starten de sleutel los. Hij keert automatisch naar de "ON"-stand terug.

4-13

## Starten en rijden

### OPMERKING

- Uw voertuig is uitgerust met een elektronisch startblokkeringsstelsel. Om de motor te starten moet de identificatiecode die de zender in de sleutel uitzendt, overeenkomen met de vooraf in de startonderbrekingscomputer geprogrammeerde code. Zie "Elektronisch startblokkeringsstelsel (anti-diefstalsysteem)" op pagina 1-03.

### Automatische uitschakelfunctie van de ACC-spanning

E00620300149

Wanneer 30 minuten zijn verstreken met het contactslot in de "ACC"-stand, schakelt de functie automatisch de spanning voor het audiosysteem en andere elektrische apparaten uit die in die stand kunnen worden bediend.

Wanneer het contactslot uit de "ACC"-stand wordt gedraaid, keert de spanning naar deze systemen terug.

4

### OPMERKING

- De functies kunnen als volgt worden veranderd:
  - De tijd waarna de stroomtoevoer wordt onderbroken kan worden gewijzigd tot ongeveer 60 minuten.
  - De automatische uitschakelfunctie van de ACC-spanning kan worden uitgeschakeld.Voor meer details raden wij u aan contact op te nemen met een officieel MITSUBISHI MOTORS Service Centrum. Bij voertuigen die zijn uitgerust met het MITSUBISHI multicomunicatiesysteem (MMCS) kunnen instellingen worden veranderd door bediening van het scherm.

Raadpleeg de afzonderlijke gebruikershandleiding voor meer informatie.

### De sleutel verwijderen

E00620400254

Draai bij voertuigen uitgerust met M/T de sleutel in de "ACC"-stand om hem te verwijderen. Houd hem ingedrukt tot hij in de "LOCK"-stand gedraaid is en trek hem dan uit het slot.

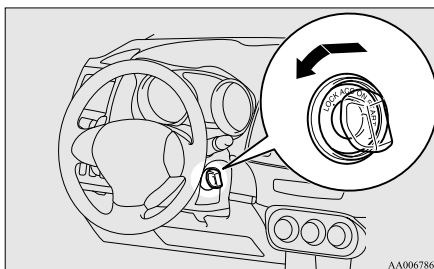

Zet, wanneer u de sleutel verwijdert, bij voertuigen met CVT of Twin Clutch SST eerst de keuzehendel (CVT) of de versnellingshendel (Twin Clutch SST) in de "P"-stand (PARKEREN), draai dan de sleutel in de "LOCK"-stand en verwijder hem uit het slot.

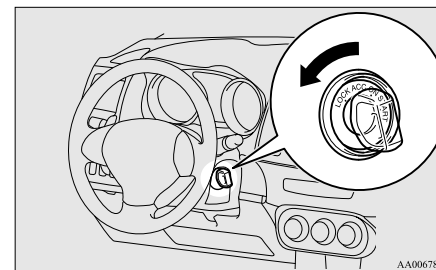

### ⚠ OPGELET

- Verwijder de contactsleutel nooit uit het contactslot terwijl uw voertuig nog in beweging is. U zou het stuur vergrendelen, waardoor uw voertuig onbestuurbaar wordt.
- Als u de motor tijdens het rijden stilzet, valt de rembekrachtiging uit, waardoor het remvermogen vermindert. Ook de stuurbekrachtiging werkt dan niet meer, waardoor de besturing van uw voertuig een grotere krachtinspanning vergt.
- Laat de sleutel niet te lang op "ON" staan als de motor niet draait om de accu niet te ontladen.

**⚠ OPGELET**

- Draai de sleutel niet in de “START”-stand terwijl de motor draait. Dit kan de startmotor beschadigen.

**Stuurwielvergrendeling**

E00601500360

[Voertuigen uitgerust met afstandsbediening]  
Raadpleeg “Afstandsbediening: stuurslot” op bladzijden 1-17, 1-21 voor meer informatie over auto’s die zijn uitgerust met een afstandsbediening.

[Behalve voertuigen uitgerust met afstandsbediening]

**Vergrendelen**

Verwijder de sleutel in de “LOCK”-stand.  
Draai het stuurwiel tot het vergrendeld is.

**Ontgrendelen**

Draai de sleutel in de stand “ACC” terwijl u het stuurwiel lichtjes naar links en naar rechts beweegt.

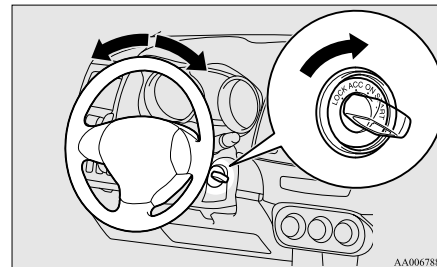

**⚠ OPGELET**

- Verwijder de sleutel als u het voertuig verlaat.  
In sommige landen is het verboden de sleutel in het voertuig te laten wanneer dit geparkeerd staat.

## Starten en rijden

### De motor starten en afzetten

E00620600243

#### Tips voor het starten

- Bedien de startmotor niet langer dan 10 seconden ononderbroken om de accu niet te ontladen. Als de motor niet start, zet dan het contactslot opnieuw op "LOCK", wacht enkele seconden en probeer opnieuw.  
Door herhaalde malen te proberen terwijl de startmotor nog draait, wordt het startmechanisme beschadigd.
- Rijd na het starten van de motor bij koud weer gedurende enkele minuten met een laag toerental tot het staaftiagram van de koelvloeistoftemperatuur begint te bewegen. Anders zal de motor mogelijk niet soepel draaien en kan het voertuig gaan schokken of schommelen tijdens het rijden.  
Een langere opwarmperiode leidt alleen tot extra brandstofverbruik.
- [Voor voertuigen uitgerust met Twin Clutch SST]  
Het volgende kan zich voordoen na het starten van de motor, maar dit is normaal.
  - U kunt werkgeluiden van de Twin Clutch SST horen en trillingen in de carrosserie voelen.
  - Als u de versnellingshendel in de "N"-stand (NEUTRAAL) plaatst en het gaspedaal indrukt, kan het motortoerental slechts beperkt worden verhoogd.
- [Dieselvoertuigen]  
Wanneer het voertuig stilstaat met het koppelpedaal volledig ingedrukt, stijgt het motortoerental zelfs als het gaspedaal wordt ingedrukt niet verder dan 3.000 tr/min om de motor te beschermen.

4

### **WAARSCHUWING**

- **Laat de motor in een gesloten of slecht geventileerde ruimte nooit langer draaien dan nodig om er binnen of buiten te rijden. Koolmonoxidegassen zijn reukloos en kunnen dodelijk zijn.**

### **OPGELET**

- **Probeer uw voertuig nooit te starten door het te duwen of te slepen.**
- **Voer het motortoerental en de snelheid niet te hoog op zolang de motor niet opgewarmd is.**
- **Laat de contactsleutel los zodra de motor aanslaat om de startmotor niet te beschadigen.**

### De motor starten (benzinevoertuigen)

E00620700257

#### [Voertuigen uitgerust met afstandsbediening]

Voor meer informatie over voertuigen die zijn uitgerust met een afstandsbediening, zie "Afstandsbediening: starten" op bladzijden 1-17, 1-21.

#### [Behalve voor voertuigen uitgerust met afstandsbediening]

De motor moet als volgt worden gestart:

1. Steek de contactsleutel in het slot en maak uw veiligheidsgordel vast.
2. Zorg ervoor dat de handrem is aangetrokken.
3. Druk het rempedaal in en houd het ingedrukt.
4. Druk het koppelpedaal (M/T) helemaal in.

#### OPMERKING

- Bij voertuigen met het Auto Stop & Go (AS&G)-systeem werkt de startmotor alleen als het koppelpedaal volledig is ingedrukt (Koppelingvergrendeling).
5. Bij voertuigen uitgerust met M/T plaatst u de versnellingshendel in de "N"-stand (Neutraal).  
Bij voertuigen met een CVT of Twin Clutch SST moet de keuzehendel (CVT) of versnellingshendel (Twin Clutch SST) in de "P"-stand (PARKEREN) staan.

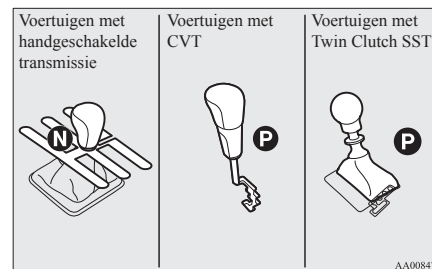

**OPMERKING**

- Bij voertuigen met een CVT werkt de startmotor alleen als de keuzehendel in de “P”-stand (PARKEREN) of de “N”-stand (NEUTRAAL) staat.

Bij voertuigen uitgerust met Twin Clutch SST gaat de startmotor alleen draaien als de versnellingshendel in de “P”-stand (PARKEREN) staat of de hendel in de “N”-stand (NEUTRAAL) staat met het rempedaal ingedrukt.

Start de motor uit veiligheidsoverwegingen in de “P”-stand (PARKEREN) zodat de wielen vergrendeld zijn.

6. Draai de contactsleutel op “ON” en controleer of alle waarschuwinglampjes goed werken voor u de motor start.
7. Draai de contactsleutel op “START” zonder het gaspedaal in te drukken en laat hem los zodra de motor aanslaat.

**OPMERKING**

- Bij het starten van de motor kunnen kleine geluiden hoorbaar zijn. Deze verdwijnen naarmate de motor opwarmt.

**Stationair toerental op hooggelegen plaatsen**

Op hooggelegen plaatsen kan het stationaire toerental hoger zijn. Dit kan nodig zijn om het stationaire toerental te stabiliseren wanneer het stuurbeveiligingssysteem en andere systemen in werking zijn. Het wijst niet op een defect.

**De motor starten (dieselvoertuigen)**

E00625500146

**[Voertuigen uitgerust met afstandsbediening]**

Voor meer informatie over voertuigen die zijn uitgerust met een afstandsbediening, zie “Afstandsbediening: starten” op bladzijden 1-18, 1-21.

**[Behalve voertuigen uitgerust met afstandsbediening]**

1. Steek de contactsleutel in het slot en maak uw veiligheidsgordel vast.
2. Zorg ervoor dat de handrem is aangetrokken.
3. Druk het rempedaal in en houd het ingedrukt.
4. Druk het koppelingspedaal volledig in.

**OPMERKING**

- Bij voertuigen met het Auto Stop & Go (AS&G)-systeem werkt de startmotor alleen als het koppelingspedaal volledig is ingedrukt (Koppelingvergrendeling).

5. Plaats de versnellingshendel in de stand “N” (Neutraal).

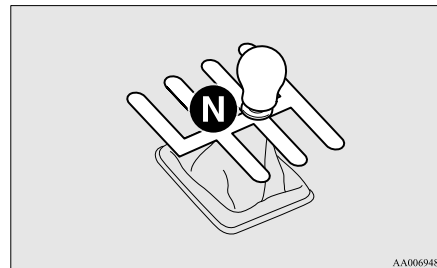

6. Draai de contactsleutel op “ON”. Het controlelampje van de dieselvoorverwarming licht eerst op en dooft dan na enkele ogenblikken; dit betekent dat de motor voldoende is voorverwarmd.

OG4D12E1

**OPMERKING**

- Als de motor koud is, blijft het controlelampje van de dieselvoorverwarming langer branden.

- Wanneer de motor niet is gestart binnen zowat 5 seconden nadat het controlelampje van de dieselvoorverwarming is gedoofd, zet dan de contactsleutel opnieuw in de stand “LOCK”. Zet vervolgens de sleutel op “ON” om de motor opnieuw voor te verwarmen.

- Als de motor warm is, licht het controlelampje van de dieselvoorverwarming niet op, zelfs niet als de contactsleutel in de stand “ON” wordt gezet.

Start de motor door de contactsleutel onmiddellijk op “START” te draaien.

7. Draai de contactsleutel op “START” zonder het gaspedaal in te drukken en laat hem los zodra de motor aanslaat.

**OPMERKING**

- Bij het starten van de motor kunnen kleine geluiden hoorbaar zijn. Deze verdwijnen naarmate de motor opwarmt.

**De MIVEC-motor gebruiken**

De MIVEC-motor regelt de kleptiming automatisch afhankelijk van de rijomstandigheden voor maximale motorprestaties.

**OPMERKING**

- Om de motor te beschermen, is het mogelijk dat de hogesnelheidsfunctie niet wordt gekozen als de temperatuur van de motorkoelvloeistof laag is.

## Starten en rijden

### Leerproces voor de hoeveelheid ingespoten brandstof (dieselveertuigen)

E00627900027

Om de emissie van uitlaatgassen en het motorgeluid laag te houden, voert de motor heel af en toe een leerproces uit voor de hoeveelheid ingespoten brandstof.

Het geluid van de motor verschilt lichtjes van het normale geluid terwijl het leerproces wordt uitgevoerd. Het veranderde motorgeluid wijst niet op een defect.

### De motor afzetten

E00620800144

1. Breng het voertuig volledig tot stilstand.
2. Trek de handrem volledig aan terwijl u het rempedaal indrukt.
3. Bij voertuigen met M/T draait u het contactslot in de "LOCK"-stand om de motor af te zetten en plaatst u vervolgens de versnellingshendel in de 1<sup>ste</sup> stand (helling bergop) of in de "R"-stand (Achterruit) (helling bergaf). Bij voertuigen met CVT of Twin Clutch SST plaatst u de keuzehendel (CVT) of de versnellingshendel (Twin Clutch SST) in de "P"-stand (PARKEREN) en draait u het contactslot in de "LOCK"-stand om de motor af te zetten.

4

### OPMERKING

- Bij voertuigen uitgerust met Twin Clutch SST stopt de motor en wordt de spanning van het voertuig uitgeschakeld ongeveer 1 seconde nadat het contactslot in de "LOCK"-stand is gedraaid.

Dit komt omdat, vanaf het moment dat het contactslot in de "LOCK"-stand wordt gedraaid tot wanneer de motor stopt, de tandwielen in de Twin Clutch SST worden ont koppeld zodat de motor de volgende keer vlot kan worden gestart.

De Twin Clutch SST heeft twee koppelingen die afwisselend worden gekoppeld en ont koppeld om vlot te kunnen schakelen.

Bovendien is het tandwiel aan de zijde met de vrije koppeling altijd gekoppeld, waardoor het schakelen snel gebeurt.

Als de motor zou worden afgezet met gekoppeld tandwiel, zou er weerstand zijn wanneer de motor de volgende keer wordt gestart. Daarom wordt het tandwiel ont koppeld in de periode van ongeveer 1 seconde voordat de motor stopt.

- Bij voertuigen uitgerust met Twin Clutch SST mag u gedurende 1 seconde de versnellingshendel of het gaspedaal niet bedienen totdat de motor stilvalt.

- Als bij voertuigen uitgerust met Twin Clutch SST de temperatuur in de motorruimte hoog is, blijven de koelventilatoren (A) nog enige tijd werken na het afzetten van de motor. Het is dus mogelijk dat het werkingsgeluid van de koelventilatoren nog hoorbaar is na het afzetten van de motor. Dit is normaal en wijst niet op een defect. Na zekere tijd worden de koelventilatoren automatisch uitgeschakeld.

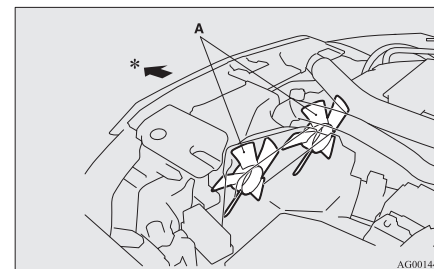

\*: Voorkant van het voertuig

### Dieselpartikelfilter (DPF)\*

E00619800203

De dieselpartikelfilter (DPF) is een inrichting die de meeste partikels uit de uitlaatgassen van een dieselmotor haalt. De DPF verbrandt automatisch partikels die tijdens het rijden met het voertuig werden onderschept. Onder bepaalde rijomstandigheden slaagt de DPF er echter niet in om alle onderschep-te partikels te verbranden, waardoor er zich binnen-in de filter een enorm groot aantal partikels ophoopt.

#### **WAARSCHUWING**

- De temperatuur van de DPF loopt zeer hoog op. Parkeer uw voertuig niet op plaatsen waar brandbaar materiaal, zoals droog gras of droge bladeren, met de hete uitlaat in aanraking kan komen, aangezien dit brand kan veroorzaken.

#### **OPGELET**

- Gebruik geen types brandstof of motorolie die niet de vereiste specificaties voor uw voertuig hebben. Gebruik ook nooit droogmiddelen of andere brandstofadditieven. Dergelijke stoffen zouden de DPF kunnen beschadigen. Zie “Brandstofkeuze” op pagina 02 en “Motorolie” op pagina 8-04.

#### OPMERKING

- Om het risico van een overmatig grote ophoping van partikels tot een minimum te beperken, moet u vermijden om lange tijd met lage snelheid te rijden en vlak na elkaar veel korte afstanden af te leggen.
- De motor klinkt een beetje anders dan gewoonlijk wanneer de DPF automatisch vastzittende partikels verbrandt. Het veranderde motorgeluid wijst niet op een defect.

#### Roetfilter-waarschuwing melding

Type 1



Type 2



De roetfilter-waarschuwing melding gaat bij een storing in het roetfiltersysteem branden.

#### Als de roetfilter-waarschuwing melding oplicht tijdens het rijden

Het ononderbroken branden van de roetfilter-waarschuwing melding geeft aan dat de roetfilter niet alle opgevangen roetdeeltjes heeft kunnen verbranden en dat er zich daarom een grote hoeveelheid deeltjes in de filter heeft opgehoopt. Probeer als volgt met het voertuig te rijden om de DPF in staat te stellen de partikels te verbranden:

- Als het staafdiagram op de weergave van de koelvloeistof temperatuur ongeveer in het midden van de schaal blijft staan, rijd dan ongeveer 20 minuten met een snelheid van minstens 40 km/u.

Als de roetfilter-waarschuwing melding vervolgens blijft branden, neemt u contact op met een officieel MITSUBISHI MOTORS Service Centrum.

#### **OPGELET**

- U hoeft niet onophoudelijk precies zo te rijden als hierboven is aangegeven. Probeer altijd veilig te rijden, rekening houdend met de toestand van de weg.

## Starten en rijden

**Als de roetfilter-waarschuwingmelding en het waarschuwingslampje voor motorcontrole tegelijkertijd oplichten tijdens het rijden**

Waarschuwinglampje



Waarschuwingmelding type 1



4

Waarschuwingmelding type 2



Als er een storing in het roetfiltersysteem optreedt, gaan de waarschuwingmelding en het waarschuwingslampje voor motorcontrole branden. Laat het systeem door een officieel MITSUBISHI MOTORS Service Centrum nakijken.

### **OPGELET**

- Als u blijft rijden terwijl de roetfilter-waarschuwingmelding en het waarschuwingslampje voor motorcontrole branden, kan dit tot motorstoring en schade aan de roetfilter leiden.

### *Werking van de turbolader\**

E00611200100

### **OPGELET**

- Rijd niet met een hoog motortoerental (door, bijvoorbeeld, het motortoerental op te drijven of door snel op te trekken) onmiddellijk nadat de motor is gestart.
- Zet de motor niet af onmiddellijk nadat u met hoge snelheid of bergopwaarts hebt gereden. Laat de motor eerst even stationair draaien zodat de turbolader kan afkoelen.

## Turbolader

De turbolader doet het motorvermogen toenemen door grote hoeveelheden lucht in de motorcilinders te blazen. De geribde onderdelen binnenin de turbolader draaien met extreme hoge snelheden en worden aan uitermate hoge temperaturen blootgesteld. Ze worden gesmeerd en gekoeld door motorolie. Indien de motorolie op de aangegeven, geregelde tijdstippen niet wordt vervangen, kunnen de lagers vastlopen of een abnormaal geluid voortbrengen.

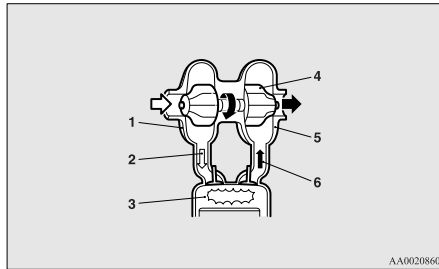

- 1- Luchtcompressor
- 2- Perslucht
- 3- Cilinder
- 4- Turboladerrib
- 5- Turbine
- 6- Uitlaatgassen

## Auto Stop & Go (AS&G)-systeem\*

E00627400051

Het Auto Stop & Go (AS&G)-systeem zal, wanneer het voertuig stopt aan bijvoorbeeld een verkeerslicht of in een file, de motor automatisch afzetten en herstarten zonder dat het contactslot wordt bediend, om de uitstoot van uitlaatgassen te verlagen en het brandstofverbruik te optimaliseren.

### **⚠ OPGELET**

- Als het voertuig langer stil zal blijven staan of als u het voertuig wilt achterlaten, draait u het contactslot in de "LOCK"-stand om de motor af te zetten.

### De motor automatisch afzetten

E00627500094

Het Auto Stop & Go (AS&G)-systeem wordt automatisch ingeschakeld wanneer het contactslot in de stand "ON" wordt gedraaid. U kan het systeem uitschakelen door op de "Auto Stop & Go (AS&G) OFF"-schakelaar te drukken. Zie "Uitschakelen" op pagina 4-24.

1. Breng het voertuig tot stilstand.

## Starten en rijden

Druk het koppelpedaal volledig in terwijl u het rempedaal indrukt en plaats de versnellingshendel in de "N"-stand (Neutraal).

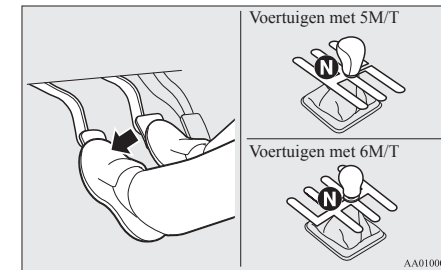

2. Laat het koppelpedaal los. Het "AS&G"-display/controlelampje zal oplichten en de motor zal automatisch worden afgezet.

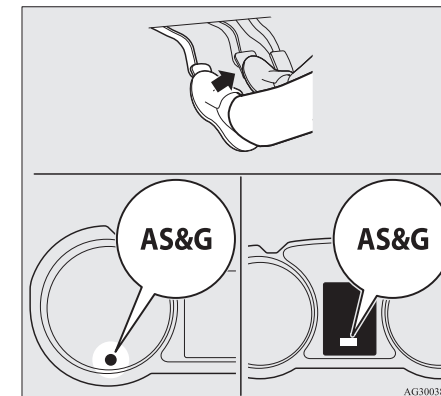

## Starten en rijden

### OPMERKING

- Wanneer de motor automatisch is afgezet, verandert de manier waarop het voertuig wordt bestuurd. Let goed op het volgende.
  - Omdat de rembekrachtiging niet meer werkt, moet u meer kracht uitoefenen op het rempedaal.  
Als het voertuig in beweging is, druk het rempedaal dan harder dan gewoonlijk in.
  - De elektrische stuurbekrachtiging (EPS) werkt niet meer en het wordt moeilijker om het stuurwiel te draaien.

### **⚠ OPGELET**

- **Neem de volgende voorzorgen wanneer de motor automatisch wordt afgezet. Anders zou onverwacht een ongeval kunnen gebeuren wanneer de motor automatisch opnieuw start.**
  - Druk het gaspedaal niet in om het toerental van de motor op te voeren terwijl het voertuig stilstaat (ongeacht of de motor draait of afgezet is).  
**Anders zou onverwacht een ongeval kunnen gebeuren wanneer de motor automatisch opnieuw start.**

4

### **⚠ OPGELET**

- Verlaat de bestuurdersstoel niet of maak de motorkap niet open. Als de veiligheidsgordel van de bestuurder wordt losgemaakt of als de motorkap wordt geopend, zal het "AS&G"-display/controlelampje knipperen om de bestuurder hierop attent te maken. Als dit gebeurt, zal de motor niet automatisch opnieuw worden gestart, ook niet als het koppelpedaal wordt ingedrukt, de veiligheidsgordel opnieuw is vastgemaakt en de motorkap gesloten is. Om de motor te starten, drukt u het koppelpedaal volledig in terwijl u het rempedaal indrukt en draait u het contactslot in de "START"-stand.  
Zie "Afstandsbediening: starten" op bladzijden 4-17, 1-21 of "De motor starten en afzetten" op pagina 4-16 voor meer informatie.

### **⚠ OPGELET**

- Zet de versnellingshendel niet in een andere stand dan de "N"-stand (Neutraal).  
Als de versnellingshendel in een andere stand wordt gezet dan de "N"-stand (Neutraal), knippert het "AS&G"-display/controlelampje en klinkt de zoemer.  
Als de versnellingshendel terug in de "N"-stand (Neutraal) wordt gezet, stopt het display/controlelampje met knipperen en weerklinkt de zoemer niet meer. De motor zal niet opnieuw starten als de versnellingshendel in een andere stand dan de "N"-stand (Neutraal) staat.

### OPMERKING

- In de volgende gevallen zal het Auto Stop & Go (AS&G)-systeem niet werken en zal de motor niet automatisch worden afgezet, zelfs als het voertuig tot stilstand wordt gebracht.
  - De veiligheidsgordel van de bestuurder is niet vastgemaakt
  - Wanneer het bestuurdersportier wordt geopend
  - De motorkap is open
  - Nadat de motor automatisch opnieuw werd gestart, heeft het voertuig nog niet sneller gereden dan ongeveer 5 km/u.
  - De onderdruk van de rembekrachtiging is laag omdat het rempedaal herhaaldelijk wordt ingedrukt of harder dan gewoonlijk wordt ingedrukt

- Nadat het contactslot van de “ON”-stand naar de “START”-stand werd gedraaid, zijn nog geen 30 seconden of meer verstreken.
- Nadat de motor automatisch opnieuw start en het voertuig binnen 10 seconden weer tot stilstand komt.
- De motorkoelvoelstoftemperatuur is laag
- De omgevingstemperatuur bedraagt minder dan ongeveer 3 °C
- De airconditioning is in werking en de passagiersruimte is nog niet voldoende gekoeld
- De luchtstroomknop staat in de ontwasemingstand. Zie “Ontwaseming van de voorruit en de portieruiten: Voor snelle ontwaseming” op bladzijden 5-11, 5-16.
- Wanneer de airconditioning in de AUTO-stand wordt geregeld waar de regelknop van de temperatuur in de buurt van de maximale warmtestand of de maximale koudestand is ingesteld (bij voertuigen met automatische airconditioning).
- Het elektrische stroomverbruik is groot, bijvoorbeeld wanneer de achterrautverwarming of andere elektrische onderdelen in werking zijn of als de aanjagersnelheid hoog is ingesteld.
- De accuspanning of de accuprestaties zijn laag
- Waarschuwingsslampje motorcontrole brandt of het “AS&G”-display/controlelampje knippert

- Als het Auto Stop & Go (AS&G)-systeem werkt terwijl de airconditioning in werking is, zullen zowel de motor als de compressor van de airconditioning uitgeschakeld worden. Alleen de aanjager zal dus werken.
- Als de ontwasemingfunctie en het Auto Stop & Go (AS&G)-systeem tegelijk nodig zijn, wordt aanbevolen de luchtstroomknop in de stand Voetenruimte/ruitontwaseming te zetten. Zie “Keuzeknop van de luchtstroom” op pagina 5-02.
- Als de airconditioning in werking is, stel de regelknop van de temperatuur dan hoger in om de tijd dat de motor automatisch wordt afgezet te verlengen.

### De motor automatisch opnieuw starten

E00627600109

Druk het koppelingspedaal in terwijl de versnellingshendel in de “N”-stand (Neutraal) staat. Het “AS&G”-display/controlelampje gaat uit en de motor start automatisch opnieuw.

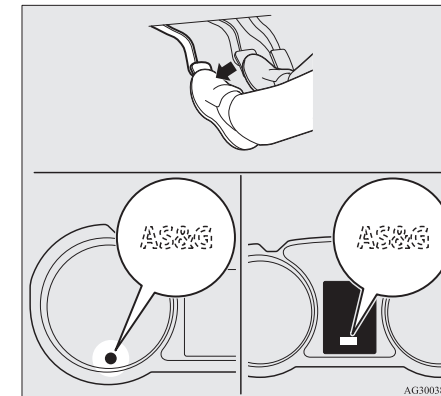

## Starten en rijden

### OPMERKING

- Als de motor niet automatisch opnieuw start of als de motor afslaat, zullen het waarschuwingslampje van de laadstroom en het waarschuwingslampje van de motorcontrole oplichten.

Als dit gebeurt, zal de motor niet opnieuw starten, zelfs als het koppelingspedaal opnieuw wordt ingedrukt. Om de motor te starten, drukt u het koppelingspedaal volledig in terwijl u het rempedaal indrukt en draait u het contactslot in de "START"-stand.

Zie "Afstandsbediening: starten" op bladzijden 4-17, 1-21 of "De motor starten en afzetten" op pagina 4-16 voor meer informatie.

### **OPGELET**

- In de volgende gevallen zal de motor automatisch opnieuw starten, zelfs als de motor werd afgezet door het Auto Stop & Go (AS&G)-systeem. Let dus goed op, anders zou onverwacht een ongeval kunnen gebeuren wanneer de motor opnieuw start.
  - Bij het van een helling naar beneden rollen bedraagt de snelheid van het voertuig 3 km/u of meer
  - De onderdruk van de rembekrachtiging is laag omdat het rempedaal herhaaldelijk wordt ingedrukt of harder dan gewoonlijk wordt ingedrukt
  - De motorkoelvloeistoftemperatuur is laag
  - Wanneer de airconditioning wordt bediend door de schakelaar voor de airconditioning in te drukken.

### **OPGELET**

- Wanneer de vooringestelde temperatuur van de airconditioning aanzienlijk wordt gewijzigd.
- Wanneer de airconditioning in de AUTO-stand wordt geregeld waar de regelknop van de temperatuur in de buurt van de maximale warmtestand of de maximale koudestand is ingesteld (bij voertuigen met automatische airconditioning).
- Wanneer de airconditioning op ON staat, stijgt de temperatuur in de passagiersruimte en werkt de compressor van de airconditioning om de temperatuur te verlagen.
- De luchtstroomknop staat in de ontwaasingsstand. Zie "Voor snelle ontwaasings" op bladzijden 5-11, 5-16
- Het elektrische stroomverbruik is groot, bijvoorbeeld wanneer de achterruitverwarming of andere elektrische onderdelen in werking zijn of als de aanjagersnelheid hoog is ingesteld.

### OPMERKING

- In de volgende gevallen zal de motor niet automatisch opnieuw starten, zelfs als het koppelingspedaal wordt ingedrukt.
  - Terwijl de motor automatisch wordt afgezet, wordt op de schakelaar "Auto Stop & Go (AS&G) UIT" gedrukt om het "Auto Stop & Go (AS&G) UIT"-systeem uit te schakelen.

- De bestuurder heeft de bestuurdersstoel verlaten na het losmaken van de veiligheidsgordel en het openen van het portier.

- Wanneer de motor automatisch opnieuw start, kan het audiovolume tijdelijk lager zijn. Dit wijst niet op een storing.
- Wanneer de motor automatisch wordt afgezet, kan de airconditioning het volume lucht tijdelijk wijzigen. Dit wijst niet op een storing.

## Uitschakelen

E00627700054

Het Auto Stop & Go (AS&G)-systeem wordt automatisch ingeschakeld wanneer het contactslot in de stand "ON" wordt gedraaid. U kan het systeem uitschakelen door op de "Auto Stop & Go (AS&G) OFF"-schakelaar te drukken.

Wanneer het Auto Stop & Go (AS&G)-systeem uitgeschakeld is, zal het "AS&G OFF"-display/controlelampje oplichten.

Om het Auto Stop & Go (AS&G)-systeem weer in te schakelen, drukt u op de "Auto Stop & Go (AS&G) OFF"-schakelaar; het display/controlelampje gaat uit.

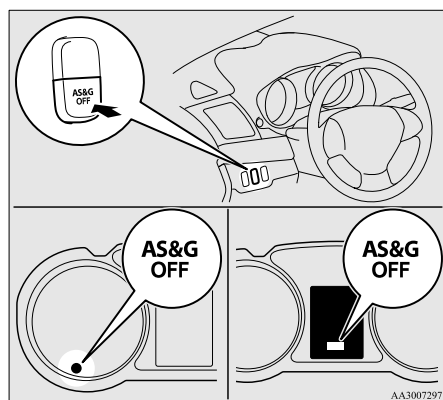

#### OPMERKING

- Als het contactslot in de stand "ON" wordt gedraaid, zal dit display/controlelampje ook gedurende enkele seconden oplichten.

#### Als het <sup>AS&G</sup>OFF-display/controlelampje knippert bij het rijden

E00627800055

Als het <sup>AS&G</sup>OFF-display/controlelampje knippert, is er een storing in het Auto Stop & Go (AS&G)-systeem en zal het systeem niet werken.

Wij raden u aan om contact op te nemen met een officieel MITSUBISHI MOTORS Service Centrum.

#### Handgeschakelde transmissie\*

E00602000681

De schakelstanden zijn afgebeeld op de versnellingshendelknop. Druk bij het starten het koppelingspedaal volledig in en schakel in 1<sup>ste</sup> versnelling of in de "R"-stand (achteruit). Laat vervolgens het koppelingspedaal geleidelijk los terwijl u het gaspedaal indrukt.

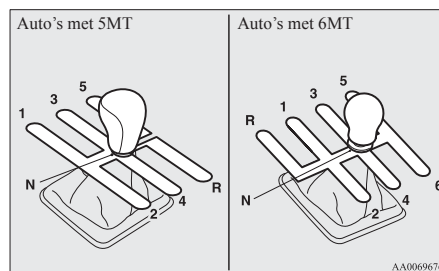

#### ⚠ OPGELET

- Schakel niet in achteruit terwijl u vooruit aan het rijden bent, anders beschadigt u de transmissie.
- Laat uw voet niet op het koppelingspedaal rusten terwijl u aan het rijden bent om beschadiging of vroegtijdige slijtage van de koppeling te vermijden.
- Laat het voertuig niet uitrollen in de "N"-stand (Neutraal).
- Gebruik de versnellingshendel niet als handsteun, want dit kan vroegtijdige slijtage van de schakelvorken van de transmissie veroorzaken.

#### Starten en rijden

#### OPMERKING

- Bij koud weer kan het moeilijk zijn om te schakelen tot het smeermiddel van de transmissie opgewarmd is. Dit is normaal en niet schadelijk voor de transmissie.
- Als u de versnellingshendel moeilijk in 1<sup>ste</sup> versnelling krijgt, ontkoppel dan en begin opnieuw; u zult gemakkelijker kunnen schakelen.

#### De versnellingshendel in de stand "R" (Achteruit) zetten

E00615400126

##### Voertuigen uitgerust met 5M/T

Zet om van 5<sup>de</sup> versnelling in de stand "R" (Achteruit) te schakelen de versnellingshendel eerst in de stand "N" (Neutraal) en vervolgens in de stand "R" (Achteruit).

##### Voertuigen uitgerust met 6M/T

Trek de trekring (A) eerst omhoog en zet vervolgens de versnellingshendel in de stand "R" (Achteruit) terwijl u de trekring omhoog houdt.

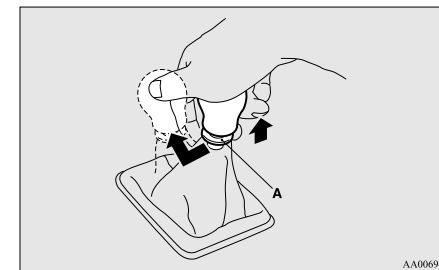

## Starten en rijden

### **⚠ OPGELET**

- Trek de trekkring (A) niet omhoog als u de versnellingshendel in een andere stand dan de stand “R” (Achteruit) zet. Indien u de trekkring (A) altijd omhooggetrokken houdt terwijl u de versnellingshendel verplaatst, zou u de versnellingshendel ongewild in de stand “R” (Achteruit) kunnen zetten, wat een ongeval en/of een probleem met de transmissie kan veroorzaken.

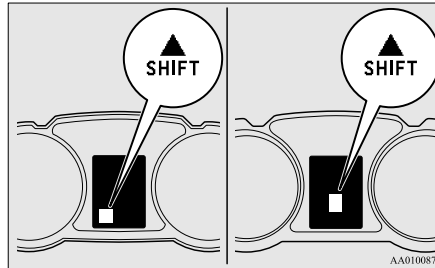

De trekkring zal naar zijn oorspronkelijke stand terugkeren als u de versnellingshendel opnieuw in de stand “N” (Neutraal) zet.

4

### **⚠ OPGELET**

- Indien de trekkring niet terugkeert vanuit zijn opgetrokken stand, raden wij u aan om uw voertuig te laten controleren.

#### OPMERKING

- Behalve bij voertuigen voor Rusland, Kazachstan en Oekraïne geeft de versnellingsindicator de aanbevolen schakelpunten voor brandstofefficiënt rijden weer. Het toont een “▲” wanneer een hogere versnelling wordt aanbevolen en een “▼” wanneer een lagere versnelling gewenst is.

**Maximumsnelheid**

E00610801454

Probeer bij hoge toerentallen niet terug te schakelen, aangezien dit het motortoerental de hoogte kan injagen (de naald van de toerenteller staat in de rode zone), waardoor u de motor kunt beschadigen.

***Benzinevoertuigen zonder MIVEC-motor***

Schakelpunt	Maximumsnelheid	
	1600-modellen	1800-modellen
1 <sup>ste</sup> versnelling	50 km/u	50 km/u
2 <sup>de</sup> versnelling	95 km/u	90 km/u
3 <sup>de</sup> versnelling	135 km/u	130 km/u
4 <sup>de</sup> versnelling	190 km/u	170 km/u

Gebruik de 5<sup>de</sup> versnelling wanneer de snelheid van uw voertuig dit toelaat om maximaal brandstof te besparen.

***Benzinevoertuigen met MIVEC-motor***

Schakelpunt	Maximumsnelheid	
	Voertuigen met 16-inch-banden	Voertuigen met 18-inch-banden
1 <sup>ste</sup> versnelling	50 km/u	50 km/u
2 <sup>de</sup> versnelling	100 km/u	100 km/u
3 <sup>de</sup> versnelling	140 km/u	145 km/u
4 <sup>de</sup> versnelling	185 km/u	190 km/u

Gebruik de 5<sup>de</sup> versnelling wanneer de snelheid van uw voertuig dit toelaat om maximaal brandstof te besparen.

## Starten en rijden

### *Dieselvoertuigen zonder MIVEC-motor*

Schakelpunt	Maximumsnelheid	
	Voertuigen met 16-inch-banden	Voertuigen met 18-inch-banden
1 <sup>ste</sup> versnelling	35 km/u	35 km/u
2 <sup>de</sup> versnelling	60 km/u	65 km/u
3 <sup>de</sup> versnelling	100 km/u	100 km/u
4 <sup>de</sup> versnelling	140 km/u	145 km/u
5 <sup>de</sup> versnelling	180 km/u	185 km/u

Gebruik de 6<sup>de</sup> versnelling wanneer de snelheid van uw voertuig dit toelaat om maximaal brandstof te besparen.

### *Dieselvoertuigen met MIVEC-motor*

Schakelpunt	Maximumsnelheid	
	Voertuigen met 16-inch-banden	Voertuigen met 18-inch-banden
1 <sup>ste</sup> versnelling	35 km/u	35 km/u
2 <sup>de</sup> versnelling	65 km/u	65 km/u
3 <sup>de</sup> versnelling	105 km/u	105 km/u
4 <sup>de</sup> versnelling	140 km/u	140 km/u
5 <sup>de</sup> versnelling	175 km/u	180 km/u

Gebruik de 6<sup>de</sup> versnelling wanneer de snelheid van uw voertuig dit toelaat om maximaal brandstof te besparen.

## Automatische transmissie INVECS-III Sports Mode 6CVT (Intelligent & Innovatief Elektronisch Besturingssysteem III)\*

E00602100086

De INVECS-III maakt gebruik van optimaliserings- en aanpassingsfuncties om de overbrengingsverhouding optimaal af te stemmen op de rijomstandigheden en de situatie op de weg.

De CVT is in staat om de overbrengingsverhouding automatisch en traploos te wijzigen overeenkomstig de rijomstandigheden in alle fasen van het gebruik van het voertuig. De CVT zorgt op die manier voor een soepele werking zonder schokken en een zeer zuinig brandstofverbruik.

### **⚠ OPGELET**

- **Automatisch terugschakelen vindt mogelijk niet plaats zolang de CVT-vloeistof nog koud is, onmiddellijk nadat u wegrijdt. Trap het gaspedaal in om terug te schakelen of schakel indien nodig zelf handmatig terug. Probeer altijd veilig te rijden, rekening houdend met de toestand van de weg.**

### Bediening van de keuzehendel

E00602200159

De CVT selecteert automatisch een optimale overbrengingsverhouding, afhankelijk van de rijnsnelheid en de stand van het gaspedaal.

De keuzehendel (A) heeft 2 schuiven: de hoofdschuif (B) en de handbediende schuif (C).

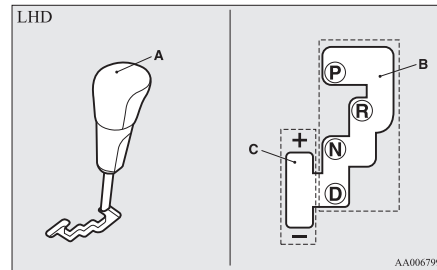

AA0067991

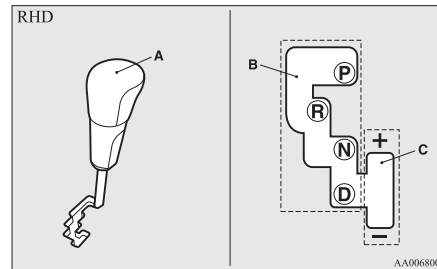

AA0068002

### Starten en rijden

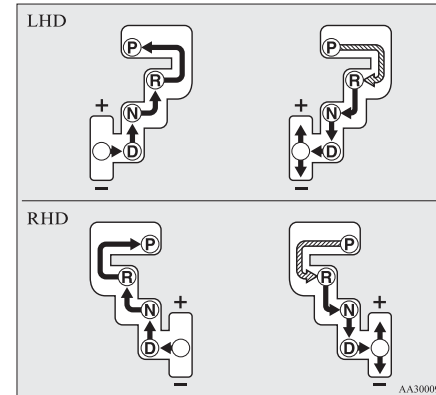

Terwijl u het rempedaal indrukt, beweegt u de keuzehendel door de transmissieschuif.



Beweeg de keuzehendel door de schuif.



### **WAARSCHUWING**

- **Druk altijd het rempedaal in wanneer u de keuzehendel in een andere stand plaatst vanuit de "P"-stand (PARKEREN) of "N"-stand (NEUTRAAL). Druk nooit op het gaspedaal terwijl u de keuzehendel vanuit de "P"-stand (PARKEREN) of "N" (NEUTRAAL) verplaatst.**

## Starten en rijden

### OPMERKING

- Schakel de keuzehendel stevig in elke stand en houd hem daar enkele ogenblikken vast om een verkeerde bediening te vermijden. Controleer altijd de stand die op het keuzehendelstanddisplay wordt aangegeven nadat u de keuzehendel hebt verplaatst.
- Als het rempedaal niet wordt ingedrukt en ingedrukt gehouden, wordt de schakelblokkering ingeschakeld om te verhinderen dat de keuzehendel van de stand "P" (PARKEREN) in een andere stand wordt geschakeld.

### Wanneer de keuzehendel niet uit de "P"-stand (PARKEREN) kan worden geschakeld

E0062900019

Wanneer de keuzehendel vanuit de "P"-stand (PARKEREN) niet naar een andere stand kan worden geschakeld terwijl het rempedaal is ingedrukt en het contactslot op "ON" staat, is dit mogelijk te wijten aan een lege accu of een storing in het schakelblokkeringmechanisme.

Laat het voertuig door een officieel MITSUBISHI MOTORS Service Centrum nakijken.

Schakel als volgt als u het voertuig moet verplaatsen.

1. Zorg ervoor dat de handrem is aangetrokken.
2. Zet de motor af als hij draait.

4

3. Steek een schroevendraaier met plat blad (of minusschroevendraaier) met een doek over het uiteinde in de uitsparing (A) van het deksel. Wrik voorzichtig om het deksel te verwijderen.

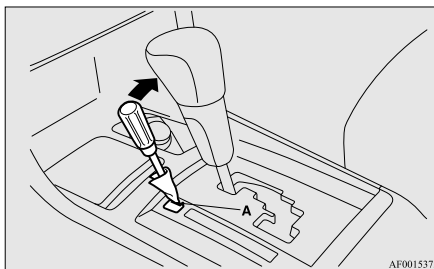

4. Druk het rempedaal met de rechtersoet in.
5. Draai het contactslot in de stand "ACC".

### OPMERKING

- Draai bij een voertuig met Keyless Operation System het contactslot met de nood sleutel in de stand "ACC" als de accu leeg is.

6. Steek een schroevendraaier met plat blad (of minusschroevendraaier) in de ontgrendelingsopening (B) van de schakelblokkering. Plaats de keuzehendel in de "N"-stand (NEUTRAAL) terwijl u de schroevendraaier met plat blad (of minusschroevendraaier) omlaag drukt.

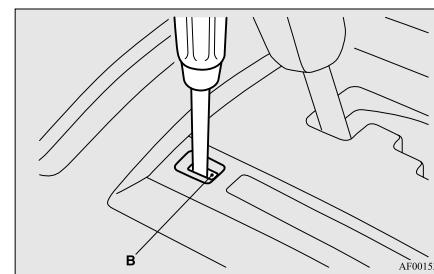

### Keuzehendelstanddisplay

E00619900116

Wanneer het contactslot in de "ON"-stand staat, wordt de stand van de keuzehendel aangegeven op het multi-informatiedisplay.

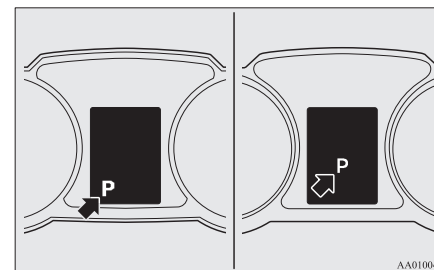

## Keuzehandelstanden (Hoofdschuif)

E00602400223

### **“P” PARKEREN**

Deze stand vergrendelt de transmissie om te beletten dat het voertuig zich in beweging zet. In deze stand kunt u de motor starten.

### **“R” ACHTERUIT**

Deze stand is bedoeld om achteruit te rijden.

## **⚠ OPGELET**

- Zet de keuzehandel nooit in de stand “P” (PARKEREN) of “R” (ACHERUIT) terwijl het voertuig in beweging is om beschadiging van de transmissie te vermijden.

### **“N” NEUTRAAL**

In deze stand is de transmissie ontkoppeld. Dit komt overeen met de neutrale stand van een handgeschakelde transmissie en mag alleen worden gebruikt wanneer het voertuig tijdens het rijden gedurende lange tijd met draaiende motor stilstaat, bijvoorbeeld in een verkeersopstopping.

## **⚠ WAARSCHUWING**

- Zet de keuzehandel nooit in de stand “N” (NEUTRAAL) tijdens het rijden. Dit zou tot ernstige ongevallen kunnen leiden, aangezien u de hendel per ongeluk in de “P”-stand (PARKEREN) of de “R”-stand (ACHERUIT) zou kunnen drukken of u niet meer op de motor zou kunnen afremmen.

## **⚠ WAARSCHUWING**

- Op een helling moet u de motor starten in de “P”-stand (PARKEREN), niet in de “N”-stand (NEUTRAAL).
- Houd altijd uw rechervoet op het rempedaal wanneer u in of uit de stand “N” (NEUTRAAL) schakelt om het risico dat u de controle over uw voertuig verliest tot een minimum te beperken.

### **“D” RIJDEN**

Deze stand is voor normaal rijden. De transmissie kiest automatisch een geschikte overbrengingsverhouding voor uw snelheid en snelheidsvermeerdering.

Het afremmen op de motor gebeurt automatisch, afhankelijk van de toestand van de rijbaan.

## **⚠ OPGELET**

- Zet de keuzehandel nooit in de stand “D” (RIJDEN) vanuit de stand “R” (ACHERUIT) terwijl het voertuig in beweging is om beschadiging van de transmissie te vermijden.

## Sportfunctie

E00602500123

De sportfunctie kan worden gekozen terwijl het voertuig stilstaat of in beweging is door de keuzehandel zachtjes vanuit de stand “D” (RIJDEN) in de handbediende schuif (A) te drukken. Om terug te keren naar de stand “D” moet u de keuzehandel zachtjes opnieuw in de hoofdschuif (B) drukken.

## Starten en rijden

In de sportfunctie kan er snel geschakeld worden, eenvoudig door de keuzehandel naar achteren en naar voren te bewegen. Bij auto's met paddle shifts kunt u de paddle shifts aan het stuurwiel gebruiken om te schakelen. In tegenstelling tot een handgeschakelde transmissie maakt de sportfunctie schakelen met ingedrukt gaspedaal mogelijk.

## OPMERKING

- Als er zich paddle shifts in uw voertuig bevinden, kunt u ook in de sportstand met de paddle shifts schakelen wanneer de keuzehandel in het hoofdkanaal staat. U kunt bovendien op een van de volgende manieren naar het “D”-bereik terugkeren. Wanneer u naar het “D”-bereik terugkeert, verandert het keuzehandelstanddisplay in “D” (RIJDEN).
  - Trek de schakelpeddel “+ (NAAR EEN HOGERE VERSNELLING SCHAKELLEN)” meer dan 2 seconden lang naar voren (naar de bestuurder toe).
  - Breng het voertuig tot stilstand.
  - Duw de keuzehandel vanuit de “D”-stand (RIJDEN) in de met de hand bediende transmissieschuif (A) en duw de keuzehandel in de hoofdschuif (B) terug.

## Starten en rijden

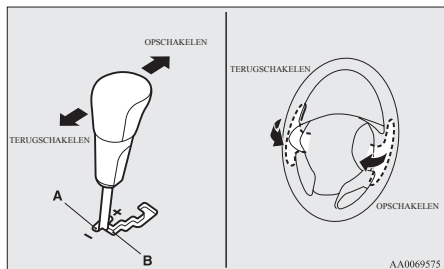

### + (OPSCHAKELEN)

De transmissie schakelt met elke bediening naar één versnelling hoger.

### - (TERUGSCHAKELEN)

De transmissie schakelt met elke bediening één versnelling terug.

4

## **OPGELET**

- Hoger schakelen gebeurt in sportfunctie niet automatisch. De bestuurder moet zelf hoger schakelen, rekening houdende met de verkeersomstandigheden en ervoor zorgen dat het motortoerental niet in de rode zone komt.
- Door het herhaaldelijk bedienen van de keuzehendel of de schakelpeddel wordt steeds een andere schakelstand ingesteld.
- Gebruik bij auto's met paddle shifts de linker en de rechter paddle shift niet tegelijkertijd. Dit zou ertoe kunnen leiden dat u naar een versnelling schakelt die u niet verwacht.

## OPMERKING

- In de sportfunctie kunnen alleen de 6 overbrengingsverhoudingen vooruit gekozen worden. Om achteruit te rijden of het voertuig te parkeren, moet de keuzehendel in de stand "R" (ACHTERUIT) of "P" (PARKEREN) worden gezet.
- Om goede rijprestaties te blijven verzekeren, is het mogelijk dat de transmissie weigert om in een hogere versnelling te schakelen wanneer de keuzehendel bij sommige snelheden in de stand "+ (OPSCHAKELEN)" wordt gezet. Om een te hoog motortoerental te voorkomen, is het ook mogelijk dat de transmissie weigert om in een lagere versnelling te schakelen wanneer de hendel bij sommige snelheden in de stand "- (TERUGSCHAKELEN)" wordt gezet. Wanneer dit gebeurt, geeft een zoemer aan dat het terugschakelen niet zal plaatsvinden.
- In sportfunctie wordt automatisch teruggeschakeld als het voertuig vertraagt. Als het voertuig stopt, wordt automatisch de 1<sup>ste</sup> versnelling gekozen.

## Sportfunctiedisplay

E00612200266

In de sportfunctie wordt de op dat moment gekozen stand op het multifunctionele display weergegeven.

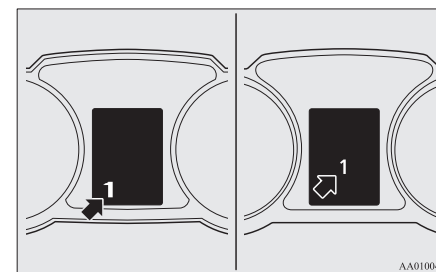

## Wanneer er een storing in de CVT optreedt

E00620000146

### Type 1



of



### Type 2





of



Er zou van een systeemstoring sprake kunnen zijn als de waarschuwingsmelding ⚡ of de waarschuwingsmelding ⚠ op het informatiescherm van het multifunctionele display worden weergegeven.

**⚠ OPGELET**

- Als een storing optreedt in het CVT tijdens het rijden, verschijnt de waarschuwingsmelding  of de waarschuwingsmelding  op het informatiescherm van het multifunctionele display.

Volg in dat geval deze procedures:

[Als de waarschuwingsmelding  wordt weergegeven]

De CVT-vloeistof is oververhit. De motorregeling kan worden ingeschakeld om de temperatuur van de CVT-vloeistof te verlagen, waardoor het motortoerental en de voertuigsnelheid afnemen. Neem in dat geval een van de volgende maatregelen.

- Ga langzamer rijden.
- Breng het voertuig op een veilige plaats tot stilstand, plaats de keuzehendel in de “P”-stand (PARKEREN) en open de motorkap terwijl de motor draait, om de motor te laten afkoelen.

Controleer na enige tijd of de waarschuwingsmelding  niet meer wordt weergegeven. U kunt veilig doorrijden als de melding niet meer wordt weergegeven. Als de melding blijft staan of regelmatig terugkeert, is het raadzaam om uw voertuig te laten nakijken.

[Als de waarschuwingsmelding  wordt weergegeven]

Het is mogelijk dat er iets ongewoons in de CVT gebeurt, waardoor de veiligheidsapparatuur wordt geactiveerd. Wij raden u aan om uw voertuig zo snel mogelijk te laten controleren.

**Werking van de CVT**

E00602600166

**⚠ OPGELET**

- Alvorens een stand te kiezen terwijl de motor draait en het voertuig stilstaat, het rempedaal volledig indrukken om te voorkomen dat het voertuig stilltjes vooruitrijdt. Het voertuig zet zich in beweging zodra de CVT is ingeschakeld, zeker als de motor tijdens het rijden of in de vrijstand met een hoog toerental draait of als de airconditioning is ingeschakeld. Laat daarom de rem pas los als u klaar bent om weg te rijden.
- Druk het rempedaal altijd met de rechtervoet in. Wanneer u de linkervoet gebruikt, zou u in noodgevallen te laat kunnen komen.
- Om een plotse versnelling te vermijden, mag u het toerental van de onbelaste motor niet te hoog opvoeren wanneer u vanuit de “P”-stand (PARKEREN) of de “N”-stand (NEUTRAAL) in een andere versnelling schakelt.
- Het gaspedaal indrukken terwijl uw andere voet op het rempedaal rust, vermindert de efficiëntie van de remprestaties en kan ertoe leiden dat de remblokken te snel verslijten.

**⚠ OPGELET**

- Gebruik de keuzehendel in de juiste schakelstand in overeenstemming met de rijomstandigheden. Rol nooit achterwaarts bergafwaarts met de keuzehendel in de stand “D” (RIJDEN) of in de sportstand of rol nooit voorwaarts met de keuzehendel in de stand “R” (ACHTERUIT). De motor kan afslaan en het onverwachts krachtiger intrappen van het rempedaal en het gewicht van het stuurwiel kunnen tot een ongeval leiden.
- Voer het toerental van de motor niet te hoog op met ingedrukt rempedaal terwijl het voertuig stilstaat. Dit kan de CVT beschadigen. Wanneer u het gaspedaal indrukt terwijl u het rempedaal ingedrukt houdt met de keuzehendel in de “D”-stand (RIJDEN), loopt het motortoerental mogelijk niet zo hoog op als wanneer u dezelfde handeling verricht met de keuzehendel in de “N”-stand (NEUTRAAL).

4

**Inhaalversnelling**

E00602700040

Om bijkomend acceleratievermogen te ontwikkelen in de stand “D” (RIJDEN), moet u het gaspedaal volledig indrukken. De CVT schakelt automatisch terug.

**OPMERKING**

- In de sportfunctie wordt niet teruggeschakeld wanneer het gaspedaal helemaal wordt ingedrukt.

## Starten en rijden

### *Bergop/bergaf rijden*

E00603000040

#### **BERGOP RIJDEN**

De CVT schakelt mogelijk niet op naar een hogere stand als de computer vaststelt dat de actuele snelheid niet kan worden vastgehouden als er eenmaal is opgeschakeld.

Met het oog op soepeler rijprestaties is het mogelijk dat de CVT niet naar een hogere versnelling schakelt als bij het oprijden van een steile helling het gaspedaal losgelaten wordt. Dat is normaal, aangezien de computer de versnellingen tijdelijk blokkeert. Nadat u de top van de heuvel hebt bereikt, worden de normale schakelfuncties weer in werking gesteld.

#### **BERGAF**

Als u een steile helling afrijdt, is het mogelijk dat de computer automatisch een lagere schakelstand kiest. Deze functie ondersteunt het afremmen op de motor, zodat u de remmen minder moet gebruiken.

#### *Wachten*

E00602800025

Voor korte wachttijden, bijvoorbeeld voor verkeerslichten, kan de keuzehendelstand ingeschakeld blijven en het voertuig met de voetrem op zijn plaats gehouden worden.

Als u langere tijd moet wachten met draaiende motor, zet u de keuzehendel in de stand "N" (NEUTRAAL) en trekt u de handrem aan terwijl u het voertuig op zijn plaats houdt met de voetrem.

## **⚠ OPGELET**

- **Houd het voertuig nooit met het gaspedaal op zijn plaats terwijl het voertuig op een helling staat met ingeschakelde CVT, maar gebruik altijd de handrem en/of voetrem.**

### *Parkeren*

E00602900055

Om te parkeren, moet u het voertuig eerst volledig tot stilstand brengen, dan de handrem volledig aantrekken en vervolgens de keuzehendel in de "P"-stand (PARKEREN) zetten.

Zet altijd het contact uit en neem de sleutel uit het slot als u het voertuig achterlaat.

### OPMERKING

- Trek op een helling steeds de handrem aan voor u de keuzehendel in de parkeerstand "P" zet. Indien u de keuzehendel in de stand "P" (PARKEREN) zet voor u de handrem aantrekt, kan het moeilijk zijn om de keuzehendel daarna opnieuw uit de stand "P" (PARKEREN) te verwijderen als u weer met het voertuig wil rijden en moet u een grote kracht op de keuzehendel uitoefenen om hem uit de stand "P" (PARKEREN) los te krijgen.

### *Wanneer de CVT niet schakelt*

E00603100155

Indien de transmissie geen snelheidsverandering uitvoert terwijl u aan het rijden bent of uw voertuig bij het starten op een opwaartse helling onvoldoende snelheid ontwikkelt, kan het zijn dat er iets ongevoons aan de hand is met de transmissie, waardoor een veiligheidsinrichting is geactiveerd. Wij raden u aan om uw voertuig zo snel mogelijk te laten controleren.

## ***Twin Clutch SST (Sport Shift Transmission)\****

E00620900057

De Twin Clutch SST is een transmissie die door een geïntegreerde motor- en transmissieregeling niet alleen het soepel schakelen van een automatische transmissie biedt, maar ook het acceleratievermogen en het zuinige verbruik van een handgeschakelde transmissie benadert.

Er kan bovendien worden gekozen uit twee bedieningsstanden, afhankelijk van de rijomstandigheden. Naast handmatig schakelen biedt de transmissie ook de mogelijkheid om in te spelen op vele verschillende rij situaties.

Bedieningsstand Twin Clutch SST → p. 4-37

Handmatig schakelen → p. 4-39

### **Bediening van de versnellingshendel**

E00621000228

De Twin Clutch SST heeft 6 vooruitversnellingen en 1 achteruitversnelling.

De afzonderlijke versnellingen worden automatisch gekozen, afhankelijk van de stand van de versnellingshendel, de snelheid van het voertuig en de stand van het gaspedaal.

De versnellingshendel (A) heeft 2 transmissiescherven; de hoofdschijf (B) en de met de hand bediende transmissieschijf (C).

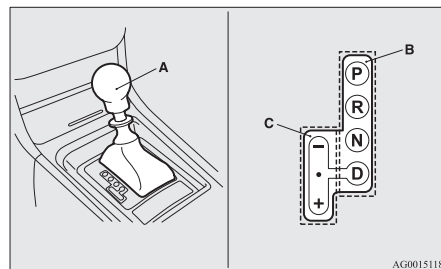

## **Starten en rijden**

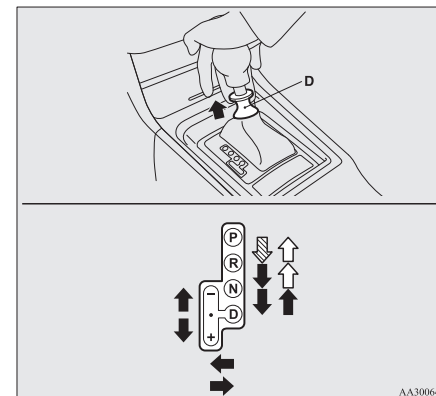

	De trekking (D) moet omhoog worden getrokken met ingedrukt rempedaal om de versnellingshendel te verplaatsen.
	De trekking (D) moet omhoog worden getrokken om de versnellingshendel te verplaatsen.
	De trekking (D) moet niet omhoog worden getrokken om de versnellingshendel te verplaatsen.

## Starten en rijden

### **WAARSCHUWING**

- Als de trekkring altijd omhoog wordt getrokken om de versnellingshendel te bedienen, kan de hendel per ongeluk in de “P”-stand (PARKEREN) of de “R”-stand (ACHTERUIT) worden geschakeld. Zorg ervoor dat u de trekkring niet omhoogtrekt bij het uitvoeren van de handelingen die in de afbeelding met ↓ zijn aangeduid.
- Druk altijd het rempedaal in wanneer u de versnellingshendel in een andere stand plaatst vanuit de “P”-stand (PARKEREN) of “N”-stand (NEUTRAAL). Plaats uw voet nooit op het gaspedaal wanneer u de versnellingshendel vanuit de “P”-stand (PARKEREN) of “N”-stand (NEUTRAAL) beweegt.

4

### OPMERKING

- Als het rempedaal niet ingedrukt en vastgehouden wordt, treedt de schakelblokkering in werking, om ervoor te zorgen dat de versnellingshendel niet vanuit de “P”-stand (PARKEREN) bewogen kan worden.
- Versnel niet onmiddellijk nadat u de versnellingshendel in een andere stand hebt geplaatst. Het kan even duren voordat de transmissie in de gekozen versnelling schakelt.
- Wanneer de versnellingshendel wordt bediend als de vloeistoftemperatuur in de Twin Clutch SST laag is, kan het langer dan gewoonlijk duren om in de gekozen versnelling te schakelen.

### Versnellingshendelstanddisplay

E00621100261

Wanneer het contactslot in de “ON”-stand wordt gedraaid, wordt de stand van de versnellingshendel op het multifunctionele display aangegeven.

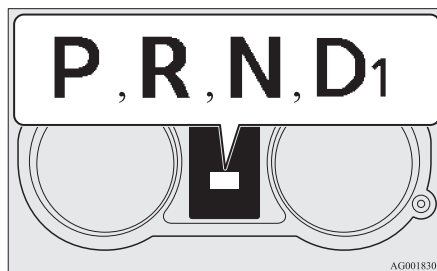

Wanneer met het voertuig wordt gereden met de versnellingshendel in de “D”-stand (RIJDEN), wordt ook het nummer van de vooruitversnelling weergegeven.

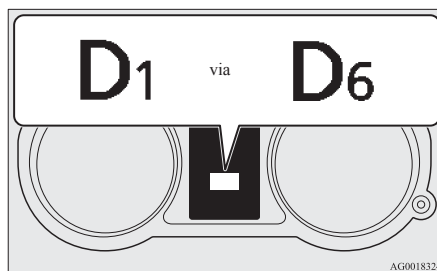

### Als het display van de versnellingshendelstand

**R** knippert en de zoemer klinkt

E00627100146

Als het display van de versnellingshendelstand **R** knippert en de zoemer klinkt terwijl de versnellingshendel in de “R”-stand (ACHTERUIT) staat, zijn de transmissietandwielen niet goed ingegrepen. Volg onderstaande procedure om deze toestand te corrigeren.

1. Druk het rempedaal in met uw rechervoet en plaats de versnellingshendel in de “N”-stand (NEUTRAAL).
2. Plaats de versnellingshendel opnieuw in de “R”-stand (ACHTERUIT) en controleer of het display van de versnellingshendelstand is gestopt met knipperen en of de zoemer niet meer klinkt.
3. Herhaal stap 1 en 2 hierboven als het display van de versnellingshendelstand blijft knipperen en de zoemer klinkt.

### **WAARSCHUWING**

- Om een ongewilde beweging van het voertuig te voorkomen wanneer het display van de versnellingshendelstand **R** knippert en de zoemer klinkt, houdt u het rempedaal ingedrukt met uw rechervoet en drukt u het gaspedaal niet in.

Wanneer het display van de versnellingshendelstand niet wordt weergegeven

E00627200017

Er is mogelijk een storing in de Twin Clutch SST. In dit geval treedt de veiligheidsvoorziening in werking en kan het voertuig niet meer in beweging worden gebracht. Voer onderstaande procedure uit.

1. Parkeer uw voertuig op een veilige plaats en leg de motor stil.
2. Start de motor opnieuw.

Als het display van de versnellingshendelstand wordt weergegeven en het voertuig in beweging komt na het uitvoeren van deze procedure, is er geen storing.

Als het display van de versnellingshendelstand niet wordt weergegeven en het voertuig niet in beweging komt, of als dit probleem zich regelmatig voordoeft, moet u het voertuig zo snel mogelijk door een officieel MITSUBISHI MOTORS Service Centrum laten nakijken.

### Versnellingshendelstanden (handbediende transmissieschuif)

E00621200044

#### “P” PARKEREN

Deze stand vergrendelt de transmissie om te beletten dat het voertuig zich in beweging zet. In deze stand kunt u de motor starten.

#### “R” ACHTERUIT

Deze stand is bedoeld om achteruit te rijden.

### **OPGELET**

- Zet de keuzehendel nooit in de stand “P” (PARKEREN) of “R” (ACHERUIT) terwijl het voertuig in beweging is om beschadiging van de transmissie te vermijden.

#### “N” NEUTRAAL

In deze stand is de transmissie ontkoppeld. Dit komt overeen met de neutrale stand van een handgeschakelde transmissie en mag alleen worden gebruikt wanneer het voertuig tijdens het rijden gedurende lange tijd met draaiende motor stilstaat, bijvoorbeeld in een verkeersopstopping.

### **WAARSCHUWING**

- Schakel de versnellingshendel nooit naar de stand “N” (VRIJSTAND) terwijl u aan het rijden bent. Dit zou tot ernstige ongevallen kunnen leiden, aangezien u de hendel per ongeluk in de parkeerstand “P” of de achteruitstand “R” zou kunnen drukken en dan niet meer op de motor zou kunnen afremmen.
- Op een helling moet de motor worden gestart in de “P”-stand (PARKEREN). Hoewel de motor kan worden gestart in de “N”-stand (VRIJSTAND) als het rempedaal wordt ingedrukt, mag u de motor uit veiligheidsoverwegingen niet in de “N”-stand (VRIJSTAND) starten.
- Houd altijd uw rechtervoet op het rempedaal wanneer u in of uit de stand “N” (NEUTRAAL) schakelt om het risico dat u de controle over uw voertuig verliest tot een minimum te beperken.

#### “D” RIJDEN

Deze stand is voor normaal rijden. De transmissie kiest automatisch een geschikte overbrengingsverhouding voor uw snelheid en snelheidsvermeerdering.

Het afremmen op de motor gebeurt automatisch, afhankelijk van de toestand van de rijbaan.

OG4D12E1

## Starten en rijden

### **OPGELET**

- Zet de keuzehendel nooit in de stand “D” (RIJDEN) vanuit de stand “R” (ACHERUIT) terwijl het voertuig in beweging is om beschadiging van de transmissie te vermijden.

#### OPMERKING

- Wanneer de motor koud is, gebeurt het schakelen naar een hogere versnelling bij een hogere voertuigsnelheid dan wanneer de motor warm is. Deze regeling dient om de motor snel op te warmen. Het wijst niet op een defect. Wanneer het voertuig enige tijd heeft gereden, gebeurt het schakelen naar een hogere versnelling bij de normale motortoerentallen.

### Bedieningsstand Twin Clutch SST

E00621300146



Kies een van de volgende twee bedieningsstanden, afhankelijk van de rijomstandigheden.

## Starten en rijden

Bedieningsstand Twin Clutch SST	Kenmerk
NORMAAL (bedieningsstand bij het starten van de motor)	Bedieningsstand voor normaal rijden op lokale wegen, snelwegen en dergelijke. Er wordt soepel geschakeld bij lage motortoerentallen voor zuinig rijden met een goede rijkwaliteit.
SPORT	Bedieningsstand voor het rijden op bergachtige wegen, wegen met hellingen bergop en bergaf en snelwegen met lange afdalingen waarbij op de motor moet worden geremd. Het schakelen gebeurt bij hogere motortoerentallen en sneller dan in de "NORMAAL"-stand. Er kan ook snel worden teruggeschakeld wanneer het gaspedaal wordt ingedrukt om snel op te trekken of bij het remmen.

4

### OPMERKING

- Het onafgebroken rijden op een afgesloten circuit of op andere plaatsen waar de motor met hoge toerentallen draait en zwaar wordt belast, leidt doorgaans tot een stijging van de vloeistoftemperatuur in de Twin Clutch SST. Als de temperatuur te sterk stijgt, verschijnt de waarschuwingsmelding  op het informatiescherm van het multifunctionele display om de bestuurder te waarschuwen. Als de waarschuwingsmelding  verschijnt, moet u "Waarschuwingsmelding" op pagina 4-41 raadplegen en de juiste maatregelen nemen.
- De bedieningsstand van de Twin Clutch SST kan zowel in het "D"-bereik als bij handmatig schakelen worden gekozen.
- Als u de "SPORT"-stand selecteert terwijl de motor koud is, kan het opschakelen bij andere toerentallen gebeuren dan wanneer de motor warm is. Dit heeft gewoon te maken met de werking van het regelsysteem, dat op die manier de motor snel opwarmt. Het wijst niet op een defect.
- Op een glad wegdek, bijvoorbeeld op besneeuwde wegen, wordt de stand "NORMAAL" aanbevolen voor vlot schakelen bij lage motortoerentallen.

### Schakelaar voor bedieningsstand Twin Clutch SST

E00621400147

Bedien de schakelaar voor de bedieningsstand van de Twin Clutch SST (A) terwijl het contactslot in de "ON"-stand staat om de bedieningsstand te wijzigen.

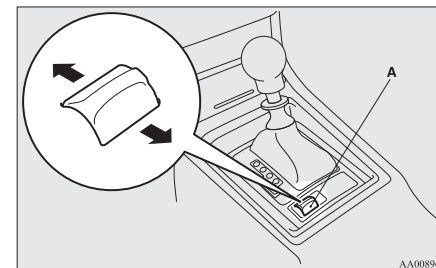

Bij het starten van de motor wordt de bedieningsstand automatisch ingesteld op "NORMAAL". Volg de onderstaande procedures om de bedieningsstand te wijzigen.

#### Omschakelen van de "NORMAAL"-stand naar de "SPORT"-stand

Druk, terwijl het voertuig stilstaat of tijdens het rijden, de schakelaar voor de bedieningsstand van de Twin Clutch SST naar voren.

#### Omschakelen van de "SPORT"-stand naar de "NORMAAL"-stand

Druk, terwijl het voertuig stilstaat of tijdens het rijden, de schakelaar voor de bedieningsstand van de Twin Clutch SST naar achteren.

**OPMERKING**

- Als de schakelaar voor de bedieningsstand van de Twin Clutch SST ingedrukt blijft nadat een bedieningsstand is gekozen, treedt een foutpreventiefunctie in werking en wordt de bedieningsstand automatisch ingesteld op "NORMAAL".  
Als u opnieuw een bedieningsstand wilt kiezen, moet u het contactslot weer in de "ACC"- of "LOCK"-stand draaien en de motor opnieuw starten. Druk vervolgens op de schakelaar voor de bedieningsstand van de Twin Clutch SST.

**Bedieningsstanddisplay Twin Clutch SST**

E00621500180

Wanneer het contactslot in de "ON"-stand wordt gedraaid, wordt de momenteel gekozen bedieningsstand weergegeven op het multifunctionele display.

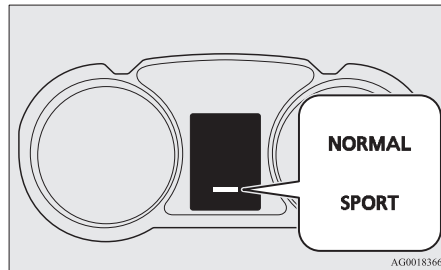

**Handmatig schakelen**

E00621600149

Met de versnellingshendel (A) of de schakelpeddels (B) kan handmatig worden geschakeld.

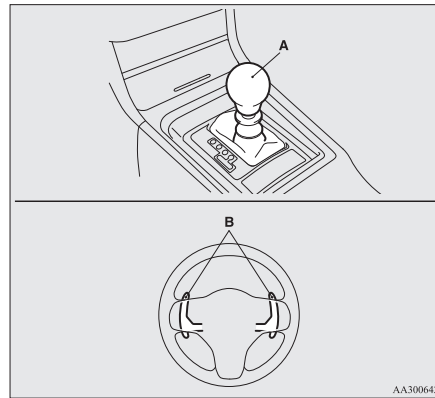

Schakelen kan ook met ingedrukt gaspedaal. Dit maakt sportief rijden mogelijk, bijvoorbeeld snel bochtenwerk, door vlug terug te schakelen en zo snelheid te minderen net voor het ingaan van de bocht.

**⚠ OPGELET**

- Tijdens het rijden met handmatig schakelen moet u de juiste schakelpositie kiezen om het motortoerental te regelen, zodat de wijzer van de toerenteller niet in het rood komt te staan.

**⚠ OPGELET**

- Plots remmen op de motor en snel optrekken kunnen het voertuig doen slippen. Houd bij het terugschakelen rekening met de toestand van de weg en met de rij-snelheid.
- Als de linker- en rechterschakelpeddels tegelijkertijd worden bediend, schakelt de transmissie mogelijk niet in een andere versnelling.

**OPMERKING**

- Alleen de vooruitversnellingen 1 t/m 6 kunnen worden gekozen.  
Om achteruit te rijden of te parkeren, moet de versnellingshendel respectievelijk in de "R"-stand (ACHTERUIT) of de "P"-stand (PARKEREN) worden geplaatst.
- Bij handmatig schakelen wordt automatisch teruggeschakeld wanneer het voertuig vertraagt en schakelt de transmissie terug naar de 1<sup>st</sup>e versnelling voordat het voertuig stopt.
- Als de versnellingshendel of de schakelpeddels herhaaldelijk worden bediend, zal de transmissie ook herhaaldelijk schakelen.
- Om goede rijprestaties te garanderen, wordt er - afhankelijk van de voertuigsnelheid - mogelijk niet naar een hogere versnelling geschakeld, zelfs als de versnellingshendel of schakelpeddels worden bediend. Als het motortoerental te hoog dreigt op te lopen, klinkt de zoe-mer en wordt er - afhankelijk van de voertuigsnelheid - mogelijk niet naar een hogere versnelling geschakeld, zelfs als de versnellingshendel of schakelpeddels worden bediend.

## Starten en rijden

- Wanneer op een agressieve manier wordt gereden, d.w.z. met een hoog motortoerental en plots optrekken en/of vertragen, kan het langer duren voordat de Twin Clutch SST schakelt als gevolg van de hogere olietemperaturen.

### Schakelen met de versnellingshendel

E00621700023

### Handmatig schakelen kiezen

Beweeg, terwijl het voertuig stilstaat of tijdens het rijden, de versnellingshendel van de "D"-stand (RIJDEN) in de hoofdschuif naar de bestuurdersstoel toe om handmatig schakelen te kiezen.

Telkens als de versnellingshendel naar voren wordt geduwd, schakelt de transmissie 1 versnelling terug.

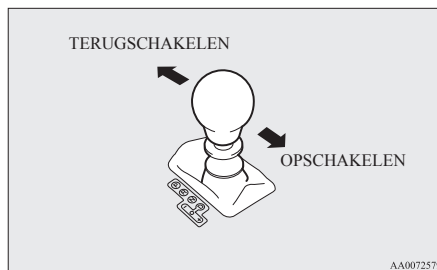

### OPMERKING

- Beweeg, terwijl het voertuig stilstaat of tijdens het rijden, de versnellingshendel van de "D"-stand (RIJDEN) in de hoofdschuif naar de bestuurdersstoel toe om handmatig schakelen te kiezen.

### Schakelen met de schakelpeddel

E00621800053

### Handmatig schakelen kiezen

Wanneer het voertuig stilstaat of rijdt met de versnellingshendel in de "D"-stand (RIJDEN), kan handmatig schakelen worden gekozen door een van de schakelpeddel naar u toe te trekken.

4

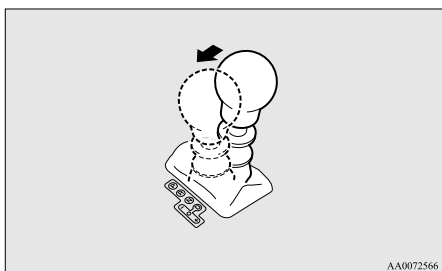

### Naar een hogere versnelling schakelen en terugschakelen

Telkens als de versnellingshendel naar achteren wordt getrokken, schakelt de transmissie 1 versnelling hoger.

### OPMERKING

- Nadat handmatig schakelen is gekozen met de versnellingshendel, kunt u ook met de schakelpeddel naar een hogere versnelling schakelen en terugschakelen.

### Terugkeren naar het "D"-bereik

Beweeg de versnellingshendel naar de bijrijdersstoel toe om terug te keren naar het "D"-bereik.

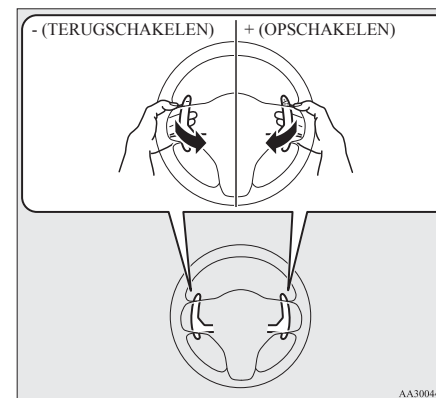
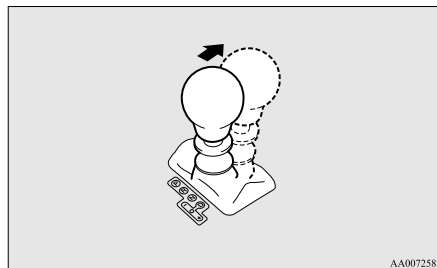

### Naar een hogere versnelling schakelen

Telkens als u aan de schakelpeddel + (OPSCHAKELEN) trekt, schakelt de transmissie 1 versnelling hoger.

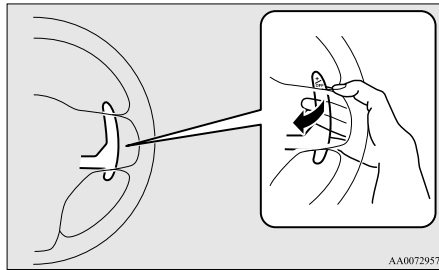

### Terugschakelen

Telkens als u aan de schakelpeddel - (TERUGSCHAKELEN) trekt, schakelt de transmissie 1 versnelling terug.

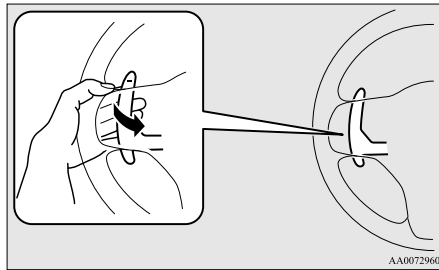

### OPMERKING

- Nadat handmatig schakelen is gekozen met de schakelpeddels, kunt u ook met de versnellingshendel naar een hogere versnelling schakelen en terugschakelen.

### Terugkeren naar het "D"-bereik

Trek, met de versnellingshendel in de "D"-stand (RIJDEN), de schakelpeddel + (OPSCHAKELEN) minstens 2 seconden naar u toe om terug te keren naar het "D"-bereik.

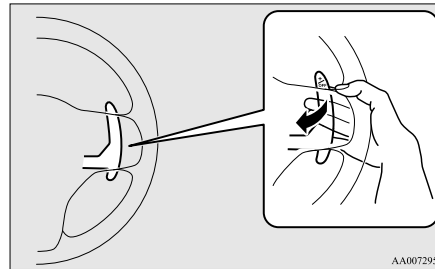

### OPMERKING

- Als handmatig schakelen is gekozen met de schakelpeddels wanneer de versnellingshendel in de "D"-stand (RIJDEN) staat, keert de transmissie automatisch terug naar het "D"-bereik voordat het voertuig stopt.
- Wanneer de transmissie vanuit handmatig schakelen terugkeert naar het "D"-bereik, kan ze automatisch naar een hogere versnelling schakelen of terugschakelen vanuit de handmatig gekozen versnelling, afhankelijk van de voertuigsnelheid of de rijomstandigheden.

## Starten en rijden

- Als handmatig schakelen is gekozen met de schakelpeddels, kan het "D"-bereik opnieuw worden gekozen door de versnellingshendel vanuit de "D"-stand (RIJDEN) naar de bestuurdersstoel toe te bewegen en terug in de richting van de bijrijdersstoel te verplaatsen.

### Display van handmatig schakelen

E00623500171

Bij handmatig schakelen wordt de momenteel gekozen versnelling weergegeven op het multifunctionele display.

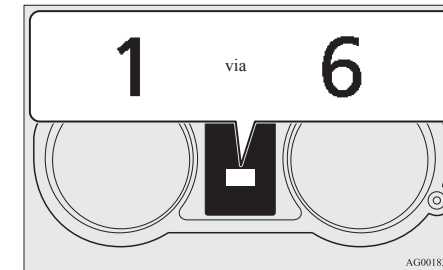



### Waarschuwingsmelding

E00626700190



of



Neem de volgende maatregelen wanneer de waarschuwing melding  of  op het informatiescherm van het multifunctionele display verschijnt tijdens het rijden.

## Starten en rijden

### Wanneer de waarschuwingsmelding verschijnt

E0062680087

De temperatuur van de vloeistof in de Twin Clutch SST is hoog.

Neem in dit geval de volgende maatregelen.

- Verlaag de voertuigsnelheid.
- Breng het voertuig op een veilige plaats tot stilstand, plaats de versnellingshendel in de "P"-stand (PARKEREN) en open de motorkap terwijl de motor draait, om de motor te laten afkoelen.

Controleer na een tijdje of de waarschuwingsmelding  is verdwenen. Als de melding verdwijnt, kan normaal met het voertuig worden gereden. Als de waarschuwingsmelding niet verdwijnt of vaak verschijnt, moet u het voertuig laten nakijken door een officieel MITSUBISHI MOTORS Service Centrum.

4

### **OPGELET**

- Als de waarschuwingsmelding  wordt weergegeven, bijvoorbeeld als het voertuig niet versnelt wanneer het gaspedaal wordt ingedrukt, kan het zijn dat normaal rijden niet mogelijk is. Let voor de veiligheid op de omgeving terwijl u met het voertuig rijdt.

### OPMERKING



- Wanneer onafgebroken op heuvelachtige wegen of op een sportieve manier wordt gereden, kan het voertuig gaan trillen. Die trilling maakt de bestuurder erop attent dat de vloeistoftemperatuur van de Twin Clutch SST is gestegen. Het wijst niet op een defect. In dit geval moeten dezelfde maatregelen worden genomen als wanneer de waarschuwings  verschijnt. Wanneer de trilling ophoudt, kan normaal met het voertuig worden gereden.

### Als met het voertuig wordt gereden terwijl de waarschuwings wordt weergegeven

Als u met het voertuig blijft rijden na het verschijnen van de waarschuwingsmelding  en de temperatuur van de vloeistof in de Twin Clutch SST blijft stijgen, kan de transmissiebeschermingsfunctie in werking treden. De transmissie werkt dan als of de versnellingshendel in de "N"-stand (NEUTRAAL) staat.

(Op dat moment kan tijdelijk niet met het voertuig worden gereden.)

In dat geval moet u de volgende maatregelen treffen:

1. Druk het rempedaal in en breng het voertuig op een veilige plaats tot stilstand.
2. Plaats de versnellingshendel in de "P"-stand (PARKEREN) en open de motorkap terwijl de motor draait, om de motor te laten afkoelen.
3. Controleer na een tijdje of de waarschuwingsmelding  is verdwenen. Zet vervolgens de motor af als de waarschuwingsmelding  is verdwenen.
4. Als de motor opnieuw kan worden gestart, kan normaal met het voertuig worden gereden.

Als de waarschuwingsmelding niet verdwijnt of vaak verschijnt, moet u het voertuig laten nakijken door een officieel MITSUBISHI MOTORS Service Centrum.

### Wanneer de waarschuwingsmelding verschijnt

E0062690062

Door een mogelijke storing in de Twin Clutch SST of de elektronische motorcontrolemodule werd er een veiligheidsvoorziening in de Twin Clutch SST ingeschakeld.

In dit geval moet u de volgende procedure uitvoeren.

1. Parkeer uw voertuig op een veilige plaats en leg de motor stil.
2. Start de motor opnieuw.

Als de waarschuwingsmelding  verdwijnt, is er geen sprake van een abnormale situatie.

Als de waarschuwingsmelding echter niet verdwijnt of vaak verschijnt, moet u het voertuig zo snel mogelijk laten nakijken door een officieel MITSUBISHI MOTORS Service Centrum.

### **OPGELET**

- Als de waarschuwingsmelding  wordt weergegeven, bijvoorbeeld als het voertuig niet versnelt wanneer het gaspedaal wordt ingedrukt, kan het zijn dat normaal rijden niet mogelijk is. Let voor de veiligheid op de omgeving terwijl u met het voertuig rijdt.

## Bediening van de Twin Clutch SST

E00622000108

### **⚠ OPGELET**

- Alvorens een stand te kiezen terwijl de motor draait en het voertuig stilstaat, het rempedaal volledig indrukken om te voorkomen dat het voertuig stilletjes vooruitrijdt. Het voertuig komt in beweging zodra de Twin Clutch SST wordt ingeschakeld. Laat het rempedaal pas los wanneer u klaar bent om weg te rijden.
- Druk het rempedaal altijd met de rechtervoet in.  
Wanneer u de linkervoet gebruikt, zou u in noodgevallen te laat kunnen komen.
- Om een plotse versnelling te vermijden, mag u het toerental van de onbelaste motor niet te hoog opvoeren wanneer u vanuit de "P"-stand (PARKEREN) of de "N"-stand (NEUTRAAL) in een andere versnelling schakelt.
- Het gaspedaal indrukken terwijl uw andere voet op het rempedaal rust, vermindert de efficiëntie van de remprestaties en kan ertoe leiden dat de remblokken te snel verslijten.

### **⚠ OPGELET**

- Gebruik de versnellingshendel in de juiste schakelstand in overeenstemming met de rijomstandigheden.  
Rol nooit achterwaarts bergafwaarts met de versnellingshendel in de stand "D" (RIJDEN) of in de handmatige schakelstand of rol nooit voorwaarts met de versnellingshendel in de stand "R" (ACHTERUIT).  
De motor kan afslaan en het onverwachts krachtiger intrappen van het rempedaal en het gewicht van het stuurwiel kunnen tot een ongeval leiden.
- Voer het toerental van de motor niet te hoog op met ingedrukt rempedaal terwijl het voertuig stilstaat.  
Dit kan een plotse versnelling en schade aan de Twin Clutch SST veroorzaken.  
Wanneer u het gaspedaal indrukt terwijl u het rempedaal ingedrukt houdt met de versnellingshendel in de "D"-stand (RIJDEN), loopt het motortoerental mogelijk niet zo hoog op als wanneer u dezelfde handeling verricht met de versnellingshendel in de "N"-stand (NEUTRAAL).

#### *Inhaalversnelling*

E00622100011

Om bijkomend acceleratievermogen te ontwikkelen in de stand "D" (RIJDEN), moet u het gaspedaal volledig indrukken. De Twin Clutch SST zal automatisch terugschakelen.

## Starten en rijden

### OPMERKING

- Bij handmatig schakelen wordt er niet teruggeschakeld als het gaspedaal helemaal ingedrukt is.

#### *Bergop/bergaf rijden*

E00622200100

### BERGOP RIJDEN

Het is mogelijk dat de Twin Clutch SST niet naar een hogere versnelling schakelt als de computer bepaalt dat de huidige snelheid in een hogere schakelstand toch niet kan worden aangehouden.

Met het oog op soepeler rijprestaties is het mogelijk dat de Twin Clutch SST niet naar een hogere versnelling schakelt als bij het oprijden van een steile helling het gaspedaal losgelaten wordt. Dat is normaal, aangezien de computer de versnellingen tijdelijk blokkeert. Nadat u de top van de heuvel hebt bereikt, worden de normale schakelfuncties weer in werking gesteld.

### **⚠ OPGELET**

- Benut de neiging van het voertuig om stilletjes vooruit te rijden niet om met lage snelheid een helling op te rijden.  
De volgende omstandigheden kunnen beschadiging van de transmissie of een ongeval veroorzaken.
  - De vloeistoftemperatuur van de Twin Clutch SST stijgt en kan beschadiging van de transmissie veroorzaken.



## Starten en rijden

### **⚠ OPGELET**

- Als de neiging tot stilletjes vooruitrijden van het voertuig onafgebroken wordt gebruikt om met lage snelheid te rijden, zal het voertuig beginnen te trillen of verschijnt de waarschuwingsmelding  op het informatiescherm van het multifunctionele display om de bestuurder erop attent te maken dat de vloeistoftemperatuur van de Twin Clutch SST is gestegen.

Als de vloeistoftemperatuur van de Twin Clutch SST daarna nog verder stijgt, treedt de transmissiebeschermingsfunctie in werking.

Als dit gebeurt, kan het voertuig plotseling achteruitrijden alsof de versnellingshendel in de “N”-stand (NEUTRAAL) zou staan en een ongeval veroorzaken.

Als de waarschuwingsmelding  verschijnt of de transmissiebeschermingsfunctie in werking treedt, raadpleeg dan “Wanneer de waarschuwingsmelding  verschijnt” op pagina 4-42.

### **BERGAF**

Als u een steile helling afrijdt, is het mogelijk dat de computer automatisch een lagere schakelstand kiest. Deze functie ondersteunt het afremmen op de motor, zodat u de remmen minder moet gebruiken.

4

### *Wachten*

E00622300097

Voor korte wachttijden, bijvoorbeeld voor verkeerslichten, kan de versnellingshendelstand ingeschakeld blijven en het voertuig met de voetrem op zijn plaats gehouden worden.

Plaats bij langere wachttijden met draaiende motor de versnellingshendel in de “N”-stand (NEUTRAAL) en trek de handrem aan terwijl u het voertuig met de voetrem op zijn plaats houdt.

### **⚠ OPGELET**



- Houd het voertuig niet op zijn plaats op een helling bergop door het gaspedaal in te drukken in plaats van het rempedaal. De volgende omstandigheden kunnen beschadiging van de transmissie of een ongeval veroorzaken.
  - De vloeistoftemperatuur van de Twin Clutch SST stijgt en kan beschadiging van de transmissie veroorzaken.

### **⚠ OPGELET**

- Als het voertuig op zijn plaats wordt gehouden door het gaspedaal in te drukken in plaats van het rempedaal, zal het voertuig beginnen te trillen of verschijnen “SLOW DOWN” (afremmen) en de waarschuwingsmelding  op het informatiescherm van het multifunctionele display om de bestuurder erop attent te maken dat de vloeistoftemperatuur van de Twin Clutch SST is gestegen.

Als de vloeistoftemperatuur van de Twin Clutch SST daarna nog verder stijgt, treedt de transmissiebeschermingsfunctie in werking.

Als dit gebeurt, kan het voertuig plotseling achteruitrijden alsof de versnellingshendel in de “N”-stand (NEUTRAAL) zou staan en een ongeval veroorzaken.

Als de waarschuwingsmelding  verschijnt of de transmissiebeschermingsfunctie in werking treedt, raadpleeg dan “Wanneer de waarschuwingsmelding  verschijnt” op pagina 4-42.

### *Parkeren*

E00622400014

Om het voertuig te parkeren dient het eerst volledig tot stilstand te worden gebracht. Trek daarna de handrem aan en plaats de versnellingshendel in de “P”-stand (PARKEREN).

Zet altijd het contact uit en neem de sleutel uit het slot als u het voertuig achterlaat.

**OPMERKING**

- Gebruik op een helling altijd de handrem alvorens de versnellingshendel in de “P”-stand (PARKEREN) te plaatsen. Indien u de versnellingshendel in de stand “P” (PARKEREN) zet voor u de handrem aantrekt, kan het moeilijk zijn om de versnellingshendel daarna opnieuw uit de stand “P” (PARKEREN) te verwijderen als u weer met het voertuig wil rijden en moet u een grote kracht op de versnellingshendel uitoefenen om hem uit de stand “P” (PARKEREN) los te krijgen.

***Wat te doen als het volgende zich voordoet met de Twin Clutch SST***

E00622500132

In geval van een storing in de Twin Clutch SST of de elektronische motorregeleenheid kan het volgende gebeuren.

- Twin Clutch SST schakelt niet.
- Voertuig kan niet bewegen.
- Versnelling van Twin Clutch SST is langzaam.
- Voertuig kruipt niet.
- “Schakelschok” is groot.
- Schakelen gebeurt bij hoger motortoerental.
- Reactie is langzaam.

Als een van deze omstandigheden zich voordoet, moet u de volgende procedure uitvoeren.

**Wanneer de waarschuwing melding  verschijnt**

De temperatuur van de vloeistof in de Twin Clutch SST is hoog. Zie “Waarschuwing melding” op pagina 4-41 en neem de gepaste maatregelen.

**Wanneer het waarschuwingslampje van de motorcontrole gaat branden of knippert**

Er is mogelijk een storing in de elektronische motorregeleenheid. Zie “Waarschuwing lampje motorcontrole” op pagina 3-41 en neem de gepaste maatregelen.

**Wanneer het display van de versnellingshendelstand niet wordt weergegeven**

Door een mogelijke storing in de Twin Clutch SST werd er een veiligheidsvoorziening in de Twin Clutch SST ingeschakeld. Zie “Wanneer het display van de versnellingshendelstand niet wordt weergegeven” op pagina 4-36 en neem de gepaste maatregelen.

**Wanneer de waarschuwing melding  wordt weergegeven of geen waarschuwing wordt weergegeven in het multifunctionele informatiedisplay**

Door een mogelijke storing in de Twin Clutch SST of de elektronische motorcontrole module werd er een veiligheidsvoorziening in de Twin Clutch SST ingeschakeld.

Voer onderstaande procedure uit.

1. Parkeer uw voertuig op een veilige plaats en leg de motor stil.
2. Start de motor opnieuw.

Als het voertuig in beweging komt en normaal versnelt na het uitvoeren van deze procedure, is er geen storing.

Als het voertuig echter niet in beweging komt of niet normaal versnelt, of als dit probleem zich regelmatig voordoet, moet u het voertuig zo snel mogelijk door een officieel MITSUBISHI MOTORS Service Centrum laten nakijken.

** OPGELET**

- Als de temperatuur van de vloeistof in de Twin Clutch SST hoog is, kan het stationair motortoerental toenemen wanneer het voertuig wordt gestopt of zal het voertuig een lichte neiging tot kruipen vertonen.
- Als de temperatuur van de vloeistof in de Twin Clutch SST daarna nog verder stijgt, zal de waarschuwing melding  verschijnen.

## Starten en rijden

### **Permanente vierwielaandrijving**

E00604900192

Voertuigen met permanente vierwielaandrijving (4WD) worden aangedreven door een motorvermogen dat constant en evenredig op de 4 wielen wordt overgebracht.

Dit zorgt niet alleen voor een betere wegligging op droge en verharde wegen, maar ook voor een betere tractie op gladde, natte of besneeuwde wegdekken en wanneer u wegrijdt uit modder.

**Deze voertuigen zijn echter niet ontworpen voor het rijden op onverharde wegen en ongeschikt voor het rijden over hobbelige wegen, aangezien dit tot overmatige belastingen kan leiden.** De geschikte rijomstandigheden voor voertuigen met permanente vierwielaandrijving zijn dezelfde als voor voertuigen met gewone voorwielaandrijving.

4

### **Voorzorgen bij het besturen van voertuigen met vierwielaandrijving**

E00606800603

#### **Banden en wielen**

Aangezien het aandrijfkoppel op de 4 wielen kan worden overgebracht, worden de rijprestaties van het voertuig bij gebruik van de vierwielaandrijving sterk beïnvloed door de toestand van de banden.

Let goed op de banden.

- Monteer uitsluitend de voorgeschreven banden op alle wielen. Zie “Banden en wielen” op pagina 9-13.
- Zorg ervoor dat alle banden van hetzelfde formaat en type zijn.  
Wanneer een van de banden of wielen moet worden vervangen, vervang ze dan allemaal.
- Alle banden moeten onderling verwisseld worden voor er een verschil in slijtage tussen de banden voor en achter merkbaar is.

Uw wagen kan niet goed presteren als de banden een verschil in slijtage vertonen. Zie “Onderling verwisselen van de banden” op pagina 8-17.

- Controleer regelmatig de bandenspanning.

### **⚠ OPGELET**

- Gebruik altijd banden van dezelfde maat, hetzelfde type en hetzelfde merk die dezelfde slijtage vertonen. Als u banden van een andere maat, een ander type of merk of een verschillende slijtagegraad gebruikt, zal de temperatuur van de differentieelolie stijgen, wat het besturingssysteem kan beschadigen. Daarnaast wordt de aandrijflijn onderworpen aan een overmatige belasting, wat tot olieklekken, het vastlopen van onderdelen of andere ernstige defecten kan leiden.

#### **Slepen**

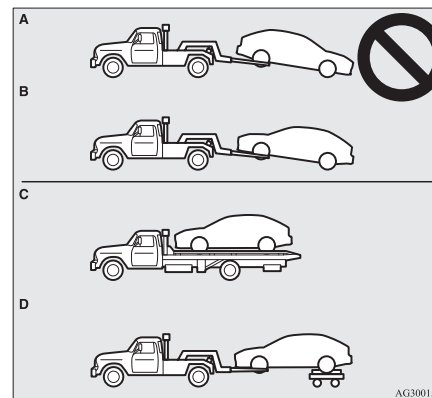

### **⚠ OPGELET**

- **Sleep geen voertuigen met permanente vierwielaandrijving met de voor- of achterwielen op de grond (Type A of B), zoals op de afbeelding getoond. Daardoor zou het aandrijfsysteem van uw voertuig kunnen worden beschadigd of zou het voertuig tegen de slede kunnen botsen. Gebruik voor het slepen van voertuigen met permanente vierwielaandrijving steeds een uitrusting van het Type C of het Type D.**

### **Opkrikken van een vierwielaangedreven voertuig**

### **⚠ WAARSCHUWING**

- **Probeer de motor niet te starten als u het voertuig opkrikt. Het wiel op de grond kan beginnen draaien en de wagen kan van de krik rollen.**

### **ACD (Active Centre Differential-system)\***

E00611400072

ACD is een systeem dat de versnellingsprestaties en de recht-vooruitstabiliteit verbetert door de spierwerking van het differentieel en de krachtverdeling van het centrale differentieel te regelen.

### **⚠ OPGELET**

- **Vertrouw niet te veel op het ACD-systeem. Zelfs het ACD-systeem kan niet verhinderen dat de natuurwetten van de fysica op het voertuig inwerken. Net als elk systeem, heeft ook dit systeem zijn beperkingen en kan het u niet helpen om onder alle omstandigheden de tractie van en de controle over het voertuig te behouden. Roekeloos rijden kan tot ongevallen leiden. Het is de verantwoordelijkheid van de bestuurder om voorzichtig te rijden. Dit betekent rekening houden met de verkeers-, weg- en omgevingsomstandigheden.**
- **Zorg ervoor dat de banden van alle vier de wielen van dezelfde voorgeschreven maat, type en merk zijn en geen verschil in slijtagegraad vertonen. Anders werkt het ACD-systeem mogelijk niet behoorlijk.**

### **OPMERKING**

- **Als de handremhendel wordt aangetrokken terwijl het voertuig in beweging is, wordt het centrale differentieel vrijgezet zodat het achterwiel gemakkelijker kan worden geblokkeerd.**

OG4D12E1

### **Bedieningsstand van ACD**

E00625000037

Kies een van de volgende drie bedieningsstanden, afhankelijk van de rijomstandigheden.

Bedieningsstand van ACD	Werking
TARMAC	Dit is de normale bedieningsstand. Gebruik deze stand op asfaltwegen.
GRAVEL (GRIND)	Gebruik deze bedieningsstand bij het rijden op een ietwat glad wegoppervlak, bijvoorbeeld op natte wegen en grindwegen.
SNOW (SNEEUW)	Gebruik deze bedieningsstand bij het rijden op een glad wegoppervlak, bijvoorbeeld op besneeuwde wegen.

### **Schakelaar van bedieningsstand ACD**

E00625100054

Bedien de AWC-schakelaar terwijl het contactslot in de "ON"-stand staat om de bedieningsstand te wijzigen.

## Starten en rijden

Bij elke druk op de schakelaar verandert de bedieningsstand in de volgorde “TARMAC” → “GRAVEL” → “SNOW” → “TARMAC”.

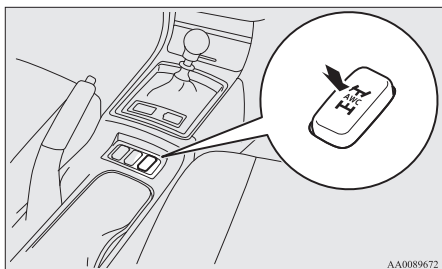

AA0089672

4

### OPMERKING

- De bedieningsstand kan worden gewijzigd terwijl het voertuig in beweging is.
- De gekozen bedieningsstand wordt in het geheugen opgeslagen wanneer de motor wordt afgezet.

Als echter een accuklem wordt losgekoppeld, wordt de in het geheugen opgeslagen bedieningsstand gewist en wordt de bedieningsstand ingesteld op “TARMAC”.

### Display bedieningsstand ACD

E00625200101

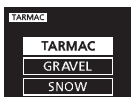

Voorbeeld: “TARMAC”-stand is gekozen. De momenteel gekozen bedieningsstand wordt weergegeven op het multifunctionele display.

4-48

Wanneer de bedieningsstand wordt gewijzigd, verschijnt de gekozen stand ook op het onderbrekingsweergavescherm van het informatiescherm van het multifunctionele display.

De bedieningsstand wordt enkele seconden lang weergegeven op het informatiescherm, waarna opnieuw het oorspronkelijke scherm verschijnt.

### ⚠ OPGELET

- In agressieve rijomstandigheden kan de weergave van de ACD-bedieningsstand knipperen. De ACD-functie wordt dan tijdelijk onderbroken om het ACD-systeem te beschermen, maar dit heeft geen invloed op het normale rijden. Nadat enige tijd met het voertuig is gereden en de ACD-bedieningsstand constant wordt weergegeven, begint het ACD-systeem opnieuw te werken.

### ACD-waarschuwing melding

E00625300102

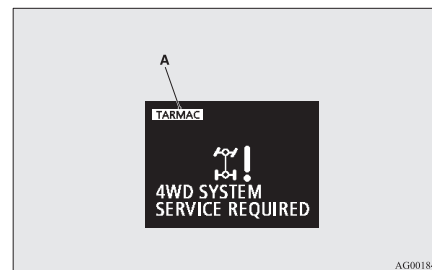

Als er zich een storing voordoet in het systeem, verschijnt de waarschuwing melding  op het informatiescherm van het multifunctionele display.

Tegelijkertijd gaat de weergave van de ACD-bedieningsstand (A) uit.



AG0018412

### ⚠ OPGELET

- Er is mogelijk een storing in het systeem. Parkeer uw voertuig op een veilige plaats en leg de motor stil. Start de motor opnieuw en controleer of de waarschuwing melding  verdwijnt. Als de waarschuwing melding  verdwijnt, is er geen sprake van een abnormale situatie. Als de waarschuwing melding  niet verdwijnt of vaak verschijnt, is het niet nodig om het voertuig onmiddellijk tot stilstand te brengen, maar wordt u wel aangeraden het voertuig te laten nakijken.

OG4D12E1

#### OPMERKING

- De waarschuwing kan verschijnen als de omgevingstemperatuur daalt en de viscositeit van de vloeistof in het AWC-systeem toeneemt. De ACD-functie wordt dan tijdelijk onderbroken, maar dit heeft geen invloed op het normale rijden. Als de motor opnieuw is gestart na het opwarmen van de vloeistof in het AWC-systeem of een stijging van de omgevingstemperatuur, begint het ACD-systeem na enige tijd rijden opnieuw te werken als de waarschuwing melding verdwijnt.

#### *Sperddifferentieel (LSD)\**

E00606900082

Voor het achterwieldifferentieel wordt een sperddifferentieel (LSD) gebruikt. De kenmerken van dit sperddifferentieel (LSD) worden hieronder beschreven:

Net als bij een gewoon differentieel draait het wiel aan de ene kant bij het nemen van een bocht met een verschillende snelheid dan het wiel aan de andere kant. Het sperddifferentieel (LSD) verschilt echter van een conventioneel differentieel op het volgende punt: indien het wiel aan de ene zijde grip verliest, wordt een groter koppel uitgeoefend op het wiel aan de andere zijde, ter verbetering van de grip.

#### OPMERKING

- Zelfs als de wielen een verschillende mate van grip hebben, als beide wielen doordraaien, heeft het sperddifferentieel (LSD) geen nut.

#### **⚠ OPGELET**

- Start de motor nooit wanneer een van de achterwielen opgekrikt is en het andere de grond raakt, aangezien het voertuig daardoor zou kunnen vooruitschieten.
- Voortdurende pogingen om het voertuig los te trekken uit sneeuw, modder, enz. bij een hoog motortoerental kunnen het sperddifferentieel (LSD) beschadigen.

Starten en rijden

#### **⚠ OPGELET**

- Het gebruik van een compact reservewiel heeft een nadelige invloed op het sperddifferentieel (LSD); vervang het compacte reservewiel zo snel mogelijk door een wiel met standaardmaat.

4

## Starten en rijden

### Remmen

E00607001306

Alle onderdelen van het remsysteem zijn van vitaal belang voor uw veiligheid. Wij raden u aan om het voertuig op regelmatige tijdstippen te laten controleren, in overeenstemming met het onderhoudsboekje.

#### **⚠ OPGELET**

- **Neem geen rijstijl aan met veel en plotseling remmen en laat ook nooit uw voet op het rempedaal rusten tijdens het rijden. Dat veroorzaakt oververhitting en slijtage van de remmen.**

#### 4 Remsysteem

De voetrem is onderverdeeld in twee remcircuits. En uw voertuig is uitgerust met rembekrachtiging. Indien een van de remcircuits uitvalt, is het andere nog altijd beschikbaar om het voertuig tot stilstand te brengen. Als de rembekrachtiging om een of andere reden uitvalt, zullen de remmen nog altijd werken. In dat geval moet u het rempedaal harder en dieper indrukken dan gewoonlijk, zelfs als het rempedaal tot helemaal beneden kan worden ingedrukt of weerstand biedt bij het indrukken; stop zo snel mogelijk met rijden en laat het remsysteem herstellen.

#### **⚠ WAARSCHUWING**

- **Zet de motor niet af wanneer het voertuig in beweging is. Als u tijdens het rijden de motor afzet, zal de rembekrachtiging uitvallen, waardoor uw remmen niet meer zo goed werken.**

4-50

#### **⚠ WAARSCHUWING**

- **Als de rembekrachtiging is uitgevallen of als een van de hydraulische remsystemen niet meer behoorlijk werkt, laat uw voertuig dan onmiddellijk controleren.**

#### Waarschuwing melding

Het waarschuwinglampje van het remsysteem gaat branden om op een defect van het remsysteem te wijzen. Er wordt ook een waarschuwing op het multifunctionele display weergegeven. Zie “Waarschuwinglampje van de remmen” op pagina 3-41 en “Waarschuwing melding remsysteem” op pagina 3-43.

#### Natte remmen

Controleer het remsysteem onmiddellijk na het wegrijden en bij lage snelheid, vooral wanneer de remmen nat zijn, om te weten of het goed werkt. Wanneer u door diepe plassen bent gereden, bij zware regenval of na een wasbeurt kan er zich een waterfilm vormen op de remschijven, waardoor de normale remwerking wordt verminderd. Druk in dat geval het rempedaal herhaaldelijk lichtjes in terwijl u traag vooruitrijdt om de remmen te doen drogen.

#### Bergaf rijden

Bij het afdalen van een steile helling kunt u oververhitting van de remmen voorkomen door naar een lagere versnelling terug te schakelen en op de motor af te remmen.

#### **⚠ WAARSCHUWING**

- **Zorg ervoor dat er zich geen voorwerpen in de buurt van het rempedaal bevinden en dat er geen vloermat kan onderschuiven, want dit zou de pedaalslag kunnen verminderen, wat in noodgevallen uitermate gevaarlijk kan zijn. Zorg ervoor dat het pedaal altijd vrij kan worden bediend. Zorg ervoor dat de vloermat altijd stevig op haar plaats wordt gehouden.**

#### Remblokken

- Vermijd situaties waarin u hard moet remmen. Nieuwe remmen moeten tijdens de eerste 200 km worden ingereden en mogen dan dus slechts voorzichtig worden ingedrukt.
- De schijfremmen zijn uitgerust met een waarschuwingsmechanisme dat tijdens het remmen een scherp metaalachtig geluid voortbrengt als de remblokken versleten zijn. Als u dit geluid hoort, laat de remblokken dan onmiddellijk vervangen.

#### **⚠ WAARSCHUWING**

- **Wanneer u met versleten remblokken rijdt, wordt het moeilijker om te stoppen, wat een ongeval kan veroorzaken.**

OG4D12E1

## Starthulp op hellingen (voertuigen met Twin Clutch SST)

E00628000184

De starthulp op hellingen vergemakkelijkt het vertrek op een steile helling bergop door achteruitrollen van het voertuig te voorkomen. Het houdt de remkracht ongeveer 2 seconden lang aan wanneer u uw voet van het rempedaal naar het gaspedaal verplaatst.

### **OPGELET**

- Vertrouw niet te veel op de starthulp op hellingen om achteruitrollen van het voertuig te voorkomen. Zelfs als de starthulp op hellingen is ingeschakeld, kan het voertuig onder bepaalde omstandigheden toch achteruitrollen, bijvoorbeeld als het voertuig zwaar geladen is of op een zeer steile of gladde weg.
- De starthulp op hellingen is niet bedoeld om het voertuig langer dan 2 seconden op zijn plaats te houden op een helling bergop.
- Gebruik de starthulp op hellingen niet in plaats van het rempedaal om het voertuig op zijn plaats te houden op een helling bergop. Hierdoor kan een ongeval ontstaan.
- Draai het contactslot niet in de "LOCK"- of "ACC"-stand terwijl de starthulp op hellingen in werking is. Hierdoor kan de starthulp op hellingen worden uitgeschakeld en kan een ongeval ontstaan.

## Bediening

E00628100260

1. Breng het voertuig volledig tot stilstand met het rempedaal.
2. Wanneer u het rempedaal loslaat, behoudt het starthulpsysteem op hellingen de tijdens het stoppen uitgeoefende remkracht gedurende 2 seconden.
3. Wanneer u het rempedaal indrukt, vermindert het starthulpsysteem op hellingen de remkracht geleidelijk naarmate het voertuig in beweging komt.

### OPMERKING

- De starthulp op hellingen wordt ingeschakeld als aan alle onderstaande voorwaarden is voldaan.
  - De motor draait.  
(De starthulp op hellingen zal niet worden ingeschakeld terwijl de motor start of onmiddellijk nadat de motor is gestart.)
  - De versnellingshendel staat in een andere stand dan "P" (PARKEREN) of "N" (NEUTRAAL).
  - Het voertuig staat volledig stil en het rempedaal is ingedrukt.
  - De handrem is vrijgezet.
- De starthulp op hellingen werkt niet als het gaspedaal wordt ingedrukt voordat het rempedaal is losgelaten.
- De starthulp op hellingen werkt ook bij het achteruitrijden op een helling bergop.

## Waarschuwing melding

E00628200274

Als zich iets abnormaals voordoet in het systeem, zal het volgende display/controlelampje oplichten.

## Starten en rijden



- ASC-controlelampje

### Waarschuwing melding



### **OPGELET**

- Als de waarschuwing wordt weergegeven, zal de starthulp op hellingen niet werken. Vertrek voorzichtig.
- Parkeer uw voertuig op een veilige plaats en leg de motor stil. Start de motor opnieuw en controleer of de waarschuwing melding/indicator is verdwenen. Is dit het geval, dan werkt de starthulp op hellingen opnieuw normaal. Als ze niet verdwijnen of vaak verschijnen, is het niet nodig om het voertuig onmiddellijk tot stilstand te brengen, maar moet u het voertuig wel laten nakijken in een officieel MITSUBISHI MOTORS Service Centrum.

## Starten en rijden

### *Noodstopsignaalsysteem*

E00626000018

Dit mechanisme beperkt de kans op een aanrijding van achteren door snel en automatisch waarschuwingsknipperlichten te laten knipperen om bij plots remmen achteropkomende voertuigen te waarschuwen. Wanneer het noodstopsignaalsysteem in werking is, knippert tegelijkertijd het controlelampje van de waarschuwingsknipperlichten op het instrumentenpaneel.

#### **OPGELET**

- Wanneer de ABS-waarschuwing of ASC-waarschuwing weergegeven wordt, is het mogelijk dat het noodstopsignaalsysteem niet werkt.  
Zie “ABS-waarschuwinglampje/display” op pagina 4-54.  
Zie “ASC-waarschuwingmelding” op pagina 4-59.

4

#### OPMERKING

- [Activering van het noodstopsignaalsysteem]  
Het systeem schakelt in als aan de volgende voorwaarden wordt voldaan.
  - De voertuigsnelheid bedraagt ongeveer 55 km/u of meer.
  - Het rempedaal is ingedrukt en het systeem detecteert een plotse rembeweging op basis van de verminderde snelheid van het voertuig en de gebruiksomstandigheid van het antiblokkeerremstelsel (ABS).[Deactivering van het noodstopsignaalsysteem]

Het systeem schakelt uit als aan de volgende voorwaarden wordt voldaan.

- Het rempedaal wordt losgelaten.
- De schakelaar voor de waarschuwingsknipperlichten wordt ingedrukt.
- Het systeem detecteert geen plotse rembeweging op basis van de verminderde snelheid van het voertuig en de gebruiksomstandigheid van het antiblokkeerremstelsel (ABS).

### *Remhulpsysteem*

E00627000275

Het remhulpsysteem assisteert de bestuurder als hij het rempedaal niet stevig kan indrukken wanneer dit nodig is (bijvoorbeeld bij remmen in noodsituaties) en biedt een grotere remkracht.

Als het rempedaal plots wordt ingedrukt, werken de remmen krachtiger dan gewoonlijk.

#### **OPGELET**

- Het remhulpsysteem is niet bedoeld om meer remkracht uit te oefenen dan zijn capaciteit toestaat. Houd steeds voldoende afstand tot uw voorligger en vertrouw niet te veel op het remhulpsysteem.

#### OPMERKING

- Wanneer het remhulpsysteem in werking is, blijft een grote remkracht behouden, zelfs als het rempedaal licht wordt losgelaten. U kunt de werking van het systeem stoppen door uw voet volledig van het rempedaal te halen.
- Het remhulpsysteem kan in werking treden wanneer het rempedaal volledig wordt ingedrukt, zelfs als dit niet plots gebeurt.

- Wanneer het remhulpsysteem in werking is, kan het ingedrukte rempedaal zacht aanvoelen en is het mogelijk dat het pedaal kleine bewegingen maakt in combinatie met het geluid van het ABS-systeem of dat de carrosserie en het stuurwiel trillen. Dit is de normale werking van het remhulpsysteem en wijst niet op een defect. Blijf het rempedaal stevig indrukken.
- U kunt een werkingsgeluid horen wanneer het rempedaal plots wordt ingedrukt terwijl het voertuig stilstaat. Dit is de normale werking van het remhulpsysteem en wijst niet op een storing.

### Antiblokkeerremstelsysteem (ABS)

E00607101189

Het antiblokkeerremstelsysteem (ABS) helpt te voorkomen dat de wielen tijdens het remmen blokkeren. Zo blijven de rijeigenschappen en de bestuurbaarheid van het voertuig behouden.

#### Tips voor het rijden

- Bewaar altijd een veilige afstand tot uw voorligger. Bewaar in de volgende situaties een grotere remafstand, ook al is het voertuig met ABS uitgerust:
  - Bij het rijden op grind of besneeuwde wegen.
  - Rijden met sneeuwkettingen.
  - Bij het rijden over een hobbelig wegdek.
- Het ABS-systeem werkt niet alleen in situaties waarin plots moet worden geremd. Het systeem kan ook voorkomen dat de wielen blokkeren wanneer u over putten, stalen rijplaten, wegmarkeringen en elk hobbelig wegdek rijdt.
- Wanneer het ABS-systeem geactiveerd is, kunt u eventueel het kloppen van het rempedaal en de trillingen van de carrosserie en het stuurwiel voelen. Het kan ook aanvoelen alsof het pedaal het indrukken tegenwerkt.
 

**Houd in dit geval het rempedaal stevig ingedrukt. Ga niet pompend remmen, want dat leidt tot verminderde remprestaties.**
- Er klinkt een geluid van de werking uit de motorruimte of u voelt mogelijk een schok van het rempedaal wanneer u onmiddellijk na het starten van de motor begint te rijden. Dit zijn normale geluiden of acties van het ABS dat een zelftest uitvoert. Het wijst niet op een defect.

#### Starten en rijden

- Het ABS kan worden gebruikt wanneer het voertuig een snelheid van meer dan ongeveer 10 km/u heeft bereikt. Het stopt met werken wanneer het voertuig minder dan ongeveer 5 km/u rijdt.

### **⚠ OPGELET**

- **Het ABS kan geen ongevallen voorkomen. Het is uw verantwoordelijkheid om veiligheidsoverwegingen in acht te nemen en voorzichtig te rijden.**
- **Om het ABS goed te laten werken, moeten alle vier de wielen en banden dezelfde maat hebben en van hetzelfde type zijn.**
- **Monteer geen in de handel verkrijgbaar sperdifferentieel (LSD) op uw voertuig. Het ABS werkt dan mogelijk niet meer behoorlijk.**

## Starten en rijden

### ABS-waarschuwinglampje/display

E00607201193

Waarschuwinglampje



Waarschuwingmelding type 1



Waarschuwingmelding type 2



4

Als er een storing in het systeem is, gaat het ABS-waarschuwinglampje branden en verschijnt de waarschuwingmelding op het informatiescherm van het multifunctionele display.

Onder normale omstandigheden gaat het ABS-waarschuwinglampje alleen branden wanneer het contactslot in de "ON"-stand wordt gedraaid en gaat het enkele seconden later uit.

### **⚠ OPGELET**

- In de volgende gevallen werkt het ABS niet en werkt alleen het standaard remsys-

### **⚠ OPGELET**

teem. (Het standaard remsysteem functioneert normaal.) Als dit gebeurt, raden wij u aan uw voertuig zo snel mogelijk te laten nakijken.

- Wanneer het contactslot in de "ON"-stand staat, gaat het waarschuwinglampje niet branden of blijft het branden en gaat niet uit
- Het waarschuwinglampje gaat tijdens het rijden branden
- De waarschuwingmelding verschijnt tijdens het rijden

### Als het waarschuwinglampje/de waarschuwingmelding tijdens het rijden verschijnen

E00607301149

#### *Als alleen het ABS-waarschuwinglampje/-display gaat branden*

Vermijd dus om hard te remmen en snel te rijden. Breng het voertuig op een veilige plaats tot stilstand. Start de motor opnieuw en controleer of het lampje na een paar minuten rijden dooft; licht het ook niet meer op tijdens het rijden zelf, dan is er geen probleem.

Als het waarschuwinglampje/ de waarschuwingmelding niet verdwijnt of als deze opnieuw verschijnen wanneer met het voertuig wordt gereden, raden wij u aan het voertuig te laten controleren.

*Als het ABS-waarschuwinglampje/melding en het waarschuwinglampje/melding van het remsysteem tegelijk verschijnen*

Waarschuwinglampje



Waarschuwingmelding type 1



Waarschuwingmelding type 2



Eventueel zullen het ABS-systeem en de remverdelingsfunctie niet werken, waardoor het voertuig bij hard remmen onstabiel kan worden.

Vermijd dus om hard te remmen en snel te rijden. Breng het voertuig op een veilige plaats tot stilstand en laat het nakijken.

#### OPMERKING

- Het ABS-waarschuwinglampje en het waarschuwinglampje van het remsysteem gaan tegelijkertijd branden en de waarschuwingmeldingen verschijnen beurtelings op het multi-informatiedisplay.

#### Na het rijden op met ijs bedekte wegen

E00618800046

Na het rijden op met sneeuw of ijs bedekte wegen, verwijdert u alle sneeuw en ijs die zich rond de wielen hebben afgezet. Bij voertuigen met ABS moet u opletten dat u de wielsnelheidssensoren (A) en de kabels die zich bij de wielen bevinden niet beschadigt.

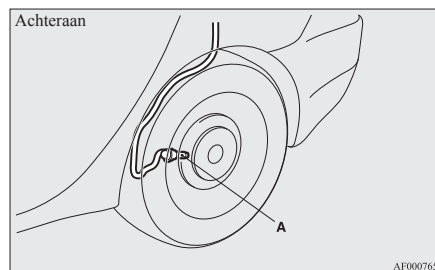
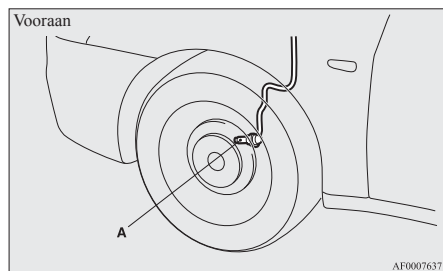

#### Starten en rijden

#### Stuurbekrachtigingssysteem

E00607400316

De stuurbekrachtiging werkt wanneer de motor draait. Hierdoor is minder kracht nodig om het stuurwiel te draaien.

Het stuurbekrachtigingssysteem biedt de mogelijkheid mechanisch te sturen in geval de stuurbekrachtiging uitvalt. Als de stuurbekrachtiging om een of andere reden uitvalt, kunt u het voertuig nog sturen. Als de stuurbekrachtiging uitvalt, zult u merken dat het voertuig veel zwaarder stuurt en dat het stuurwiel veel meer “vrije speling” heeft. Als dit gebeurt, raden wij u aan om uw voertuig te laten controleren.

#### **⚠ OPGELET**

- Zet de motor niet af wanneer het voertuig in beweging is. Als u de motor afzet, wordt het zeer moeilijk om het stuurwiel te draaien en dit kan tot een ongeval leiden.

4

#### Hydraulisch stuurbekrachtigingssysteem (HPS)\*

E00620100088

Het hydraulische stuurbekrachtigingssysteem (HPS) maakt gebruik van een hydraulische pomp om te helpen bij het draaien van het stuurwiel.

#### **⚠ OPGELET**

- Houd het stuurwiel niet helemaal in één richting gedraaid. Dit kan schade berokkenen aan het stuurbekrachtigingssysteem.

## Starten en rijden

### Elektrische stuurbekrachting (EPS)\*

E00620200106

De elektrische stuurbekrachting (EPS) gebruikt een elektrische motor om het draaien aan het stuurwiel te vergemakkelijken.

#### OPMERKING

- Wanneer het stuurwiel herhaaldelijk in de uiterste stand wordt gedraaid (bijvoorbeeld, bij het parkeren in een nauwe ruimte), kan een beschermingsfunctie in werking treden om oververhitting van het stuurbekrachtigings-systeem te voorkomen. Door deze functie wordt het geleidelijk moeilijker om het stuurwiel te draaien. Draai in dit geval zo weinig mogelijk aan het stuurwiel. Wanneer het systeem is afgekoeld, zal het stuur weer normaal werken.
- Als u aan het stuurwiel draait terwijl het voertuig stilstaat en de koplampen branden, kunnen de koplampen dof worden. Dit is normaal. Na korte tijd krijgen de koplampen hun oorspronkelijke helderheid terug.

4

### Waarschuwing melding elektrische stuurbekrachting

#### Type 1



#### Type 2



Als er zich een storing voordoet in het systeem, verschijnt de waarschuwing melding op het informatiescherm van het multifunctionele display.

### **⚠ OPGELET**

- Als de waarschuwing melding tijdens het rijden verschijnt, kan het moeilijker worden om het stuurwiel te draaien.

#### Als de waarschuwing melding tijdens het rijden verschijnt

1. Breng uw voertuig op een veilige manier tot stilstand en zet de motor af.

2. Wacht ongeveer 30 seconden en start de motor opnieuw om te controleren of de waarschuwing melding verdwijnt; als de melding uitgaat, is er geen probleem.

Als de waarschuwing melding niet uitgaat of opnieuw verschijnt tijdens het rijden, raden wij u aan uw voertuig te laten controleren.

## Actieve stabiliteitsregeling (ASC)\*

E00616700373

De actieve stabiliteitsregeling (ASC) is verantwoordelijk voor de regeling van het antiblokkeerremstelsel (ABS), de tractieregelings- en de stabiliteitsregelingsfunctie om de controle en tractie van het voertuig te helpen bewaren. Lees dit hoofdstuk samen met de bladzijde over het ABS-systeem, de tractieregelings- en de stabiliteitsregelingsfunctie.

Antiblokkeerremstelsel (ABS) → p. 4-53

Tractieregeling → p. 4-57

Stabiliteitsregeling → p. 4-57

### ⚠ OPGELET

- Verlaat u niet al te zeer op de ASC. Zelfs de actieve stabiliteitsregeling (ASC) kan niet verhinderen dat de natuurwetten van de fysica op het voertuig inwerken. Net als elk systeem, heeft ook dit systeem zijn beperkingen en kan het u niet helpen om onder alle omstandigheden de tractie van de controle over het voertuig te behouden. Roekeloos rijden kan tot ongevallen leiden. Het is de verantwoordelijkheid van de bestuurder om voorzichtig te rijden. Dit betekent rekening houden met de verkeers-, weg- en omgevingsomstandigheden.
- Zorg er steeds voor dat u op de 4 wielen banden van hetzelfde type en dezelfde maat gebruikt. Anders werkt de actieve stabiliteitsregeling (ASC) mogelijk niet behoorlijk.

### ⚠ OPGELET

- Monteer geen in de handel verkrijgbaar sperdifferentieel (LSD) op uw voertuig. De ASC werkt dan mogelijk niet meer behoorlijk.

#### OPMERKING

- In de volgende situaties kan een werkingsgeluid hoorbaar zijn vanuit de motorruimte. Dit geluid heeft te maken met de controle van de werking van de actieve stabiliteitsregeling. Op dat moment kunt u een schok voelen bij het indrukken van het rempedaal. Dit wijst niet op een defect.
  - Wanneer het contactslot in de stand "ON" wordt gedraaid.
  - Wanneer een tijdje met het voertuig is gereden na het starten van de motor.
- Als het ASC wordt geactiveerd, zijn er trillingen voelbaar in de carrosserie en kan er een gierend geluid uit de motorruimte worden waargenomen. Dit wijst erop dat het systeem normaal werkt. Het wijst niet op een defect.
- Wanneer het waarschuwingslampje van het ABS-systeem brandt, is de ASC niet actief.

#### Tractieregeling

E00619000074

De tractieregelingsfunctie verhindert dat de aandrijfwielen op een glad wegdek doorslippen. Zo kan er soepel vanuit stilstand opgetrokken worden. Het systeem zorgt ook voor een optimale verdeling van de aandrijfkraft als tijdens het rijden in een bocht het gaspedaal wordt ingetrapd.

### ⚠ OPGELET

- Als u met het voertuig op een besneeuwde of met ijs bedekte weg rijdt, monteer dan altijd sneeuwbanden en matig uw snelheid.

#### Stabiliteitsregeling

E00619100017

Het actieve stabiliteitsregelsysteem is ontworpen om het voertuig in gladde omstandigheden of tijdens snelle stuurbewegingen, onder controle te helpen houden. Het systeem werkt door het motorvermogen en de remkracht voor elk van de wielen te regelen.

#### OPMERKING



- De stabiliteitsregeling werkt bij snelheden van ongeveer 15 km/u of meer.

#### "ASC OFF"-schakelaar

E00619200441

Het ASC-systeem wordt automatisch ingeschakeld wanneer het contactslot in de stand "ON" wordt gedraaid. U kunt het systeem uitschakelen door de "ASC OFF"-schakelaar 3 seconden of langer ingedrukt te houden.

## Starten en rijden

Als de ASC uitgeschakeld is, zal het -display/controlelampje oplichten. Als u de ASC weer wilt inschakelen, drukt u kort op de “ASC OFF”-schakelaar; het -display/controlelampje gaat uit.

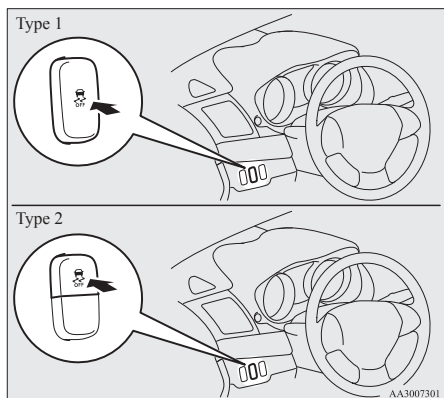

4

### **OPGELET**

- Uit veiligheidsoverwegingen moet de “ASC OFF”-schakelaar worden bediend wanneer het voertuig stilstaat.
- Zorg ervoor dat de ASC bij het rijden in normale omstandigheden ingeschakeld is.

### OPMERKING

- Wanneer u uit modder, zand of verse sneeuw komt gereden, kan het dat het motortoerental niet verhoogt wanneer het gaspedaal wordt ingedrukt. Schakel in dat geval de actieve stabiliteitsregeling (ASC) tijdelijk uit met de “ASC OFF”-schakelaar om gemakkelijker met het voertuig weg te kunnen rijden.
- Met de “ASC OFF”-schakelaar schakelt u zowel de stabiliteitsregelings- als de tractieregelingsfunctie uit.
- Als u op de “ASC OFF”-schakelaar blijft drukken nadat de actieve stabiliteitsregeling (ASC) is uitgeschakeld, wordt de “beschermingsfunctie tegen onbedoeld gebruik” ingeschakeld en wordt de ASC weer ingeschakeld.

### Display voor de werking van de ASC of ASC OFF-display

E00619300501



- Display voor de werking van de ASC/ASC-controlelampje  
Het display/controlelampje knippert wanneer de ASC in werking is.





- Display ASC OFF/ASC OFF-controlelampje  
Dit display/controlelampje licht op wanneer de ASC wordt uitgeschakeld met de “ASC OFF”-schakelaar.



### OPMERKING

- Welke gegevens op het display worden weergegeven, hangt af van het voertuigmodel.

### **OPGELET**

- Als het -display/controlelampje knippert, is de ASC actief. Dit betekent dat u op een glad wegdek rijdt of dat de wielen hun grip beginnen te verliezen. Indien dit gebeurt, rijdt dan trager en druk uw gaspedaal minder in.
- Als de temperatuur van het remsysteem te hoog oploopt omdat er continu geremd wordt op een glad wegdek, gaat het -display/controlelampje knipperen. De remregeling van het tractieregelsysteem wordt tijdelijk uitgeschakeld om oververhitting van het remsysteem te voorkomen. De motorregeling van het tractieregelsysteem en de normale remfunctie blijven gewoon werken. Breng uw voertuig op een veilige plaats tot stilstand. Als de temperatuur van het remsysteem voldoende is gedaald, gaat het -display/controlelampje uit en wordt de tractieregeling weer geactiveerd.

### OPMERKING

- Het -display/controlelampje kan gaan branden wanneer u de motor start. Dit betekent dat de accuspanning tijdelijk is afgenomen toen de motor werd gestart. Dit duidt niet op een storing, zolang het display maar onmiddellijk uitgaat.
- Wanneer een compact reservewiel op het voertuig is gemonteerd, is de grip van dat wiel minder, waardoor het waarschijnlijker wordt dat het -display/controlelampje gaat knipperen.

### ASC-waarschuwing melding

E00619400528

Als zich iets abnormaals voordoet in het systeem, zal het volgende display/controlelampje oplichten.



- ASC-controlelampje



- Display ASC OFF/ASC OFF-controlelampje

Waarschuwing melding type 1



Waarschuwing melding type 2



#### OPMERKING

- Welke gegevens op het display worden weergegeven, hangt af van het voertuigmodel.

### **⚠ OPGELET**

- Er is mogelijk een storing in het systeem. Parkeer uw voertuig op een veilige plaats en leg de motor stil. Start de motor opnieuw en controleer of het display/controlelampje uitgaat. Als ze uitgaan, is er geen sprake van een abnormale situatie. Als ze niet uitgaan of vaak verschijnen, is het niet nodig om het voertuig onmiddellijk tot stilstand te brengen, maar wordt u wel aangeraden het voertuig te laten nakijken.

### Slepen

E00624400047

### **⚠ OPGELET**

- Als het voertuig wordt gesleept met alleen de voorwielen of alleen de achterwielen van de grond, mag het contactslot niet in de "ON"-stand worden gezet. Wanneer het contactslot in de "ON"-stand wordt gezet, kan de ASC in werking treden en een ongeluk veroorzaken. De juiste sleepmethode hangt af van het transmissietype en de rijstand van het voertuig. Zie "Slepen" op pagina 6-14 voor meer informatie.

### *Cruisecontrol* *(kruissnelheidsregelaar)\**

E00609100896

Cruisecontrol is een automatische snelheidsregeling die een ingestelde snelheid handhaaft. Deze regeling kan worden ingeschakeld bij snelheden van ongeveer 40 km/u tot ongeveer 200 km/u.

### **⚠ OPGELET**

- Als u niet met een vast ingestelde snelheid wenst te rijden, schakelt u de cruisecontrol uit voor uw eigen veiligheid.
- Gebruik de cruisecontrol niet wanneer de omstandigheden geen constante rijnsnelheid toelaten, bijvoorbeeld bij druk verkeer, op kronkelende, bevroren, besneeuwde, natte en gladde wegen of bij het afdalen van een steile helling.
- Bij voertuigen met handgeschakelde transmissie mag de versnellingshendel niet in de stand "N" (Neutraal) worden gezet tijdens het rijden met een vast ingestelde snelheid zonder het koppelpedaal in te drukken. Hierdoor zal het toerental te hoog oplopen en kan de motor worden beschadigd.

#### OPMERKING

- Het is mogelijk dat u met de cruisecontrol uw snelheid op hellingen of afdalingen niet constant kunt houden.
- Op steile hellingen kan uw snelheid afnemen. U kunt het gaspedaal gebruiken om met de ingestelde snelheid te blijven rijden.

## Starten en rijden

- Bij steile afdalingen kan de snelheid van het voertuig tot boven de ingestelde snelheid toenemen. U moet dan afremmen om uw snelheid onder controle te houden. Dit heeft tot gevolg dat het rijden met de ingestelde snelheid wordt uitgeschakeld.

## Cruisecontrolschakelaars

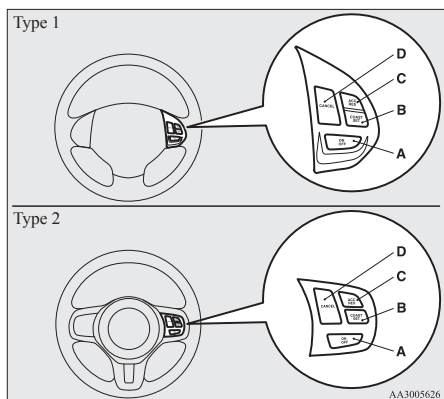

### A- "ON OFF"-schakelaar

Hiermee schakelt u de cruisecontrol in en uit.

### B- "COAST SET"-schakelaar

Hiermee verlaagt u de ingestelde snelheid en stelt u de gewenste snelheid in.

### C- "ACC RES"-schakelaar

Hiermee verhoogt u de ingestelde snelheid en keert u terug naar de oorspronkelijk ingestelde snelheid.

### D- "CANCEL"-schakelaar

Hiermee schakelt u het rijden met de ingestelde snelheid uit.

## OPMERKING

- Let erop dat u de cruisecontrolschakelaars correct indrukt wanneer u ze bedient. De ingestelde snelheid kan automatisch worden uitgeschakeld als twee of meer cruisecontrolschakelaars tegelijk worden ingedrukt.

## Inschakelen

E00609301156

1. Druk op de "ON OFF"-schakelaar (A) terwijl het contactslot op "ON" staat om de cruisecontrol in te schakelen. Het "CRUISE"-controlelampje op het instrumentenpaneel zal oplichten.

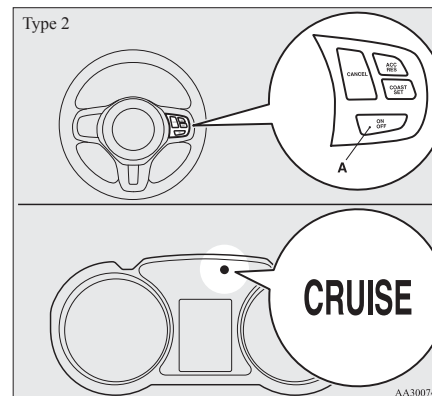
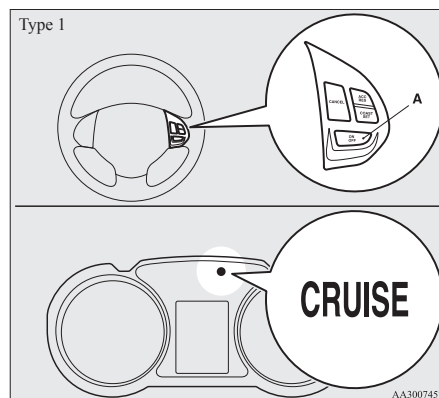

## OPMERKING

- Als de cruisecontrol is ingeschakeld wanneer het contactslot in de stand "LOCK" of "ACC" wordt gedraaid, wordt de cruisecontrol automatisch ingeschakeld wanneer u de eerstvolgende keer de motor start. Ook het "CRUISE"-controlelampje zal branden.
  - Bij een te lage accuspanning kunnen de in het geheugen opgeslagen gegevens voor de cruisecontrol worden gewist. Dat kan ertoe leiden dat het "CRUISE"-controlelampje niet oplicht wanneer u de motor opnieuw start. Druk in dit geval nogmaals op de "ON OFF"-schakelaar om de cruisecontrol in te schakelen.
2. Controleer of de bedieningsstand van de Twin Clutch SST is ingesteld op "NORMAAL" (bij voertuigen uitgerust met Twin

Clutch SST). Zie “Bedieningsstand Twin Clutch SST” op pagina 4-37.

#### OPMERKING

- De cruisesnelheid kan niet worden ingesteld wanneer de bedieningsstand van de Twin Clutch SST is ingesteld op “SPORT”.

3. Versnel of vertraag tot uw gewenste snelheid en druk vervolgens op de “COAST SET”-schakelaar (B) en laat hem los wanneer het “CRUISE”-controlelampje oplicht. Het voertuig zal de gewenste snelheid handhaven.

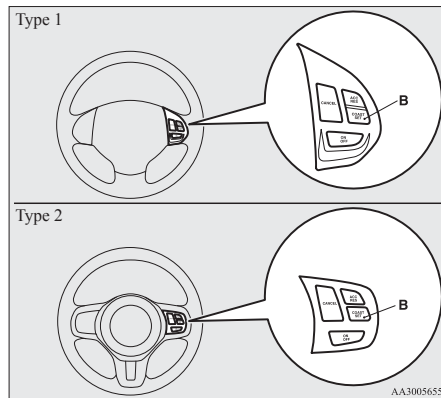

#### OPMERKING

- Wanneer u de “COAST SET”-schakelaar loslaat, wordt de voertuigsnelheid ingesteld.

### De ingestelde snelheid verhogen

E00609400541

U kunt de ingestelde snelheid op 2 manieren verhogen.

#### “ACC RES”-schakelaar

Houd de “ACC RES”-schakelaar (C) ingedrukt terwijl u met de ingestelde snelheid rijdt en de snelheid wordt geleidelijk verhoogd.

Laat de schakelaar los zodra u de gewenste snelheid hebt bereikt. Uw nieuwe kruissnelheid is nu ingesteld.

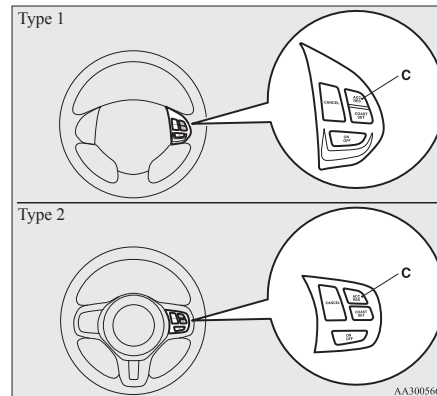

Als u de snelheid in kleine stappen wilt verhogen, drukt u de “ACC RES”-schakelaar minder dan ongeveer 1 seconde in en laat u deze weer los. Telkens als u de “ACC RES”-schakelaar indrukt, neemt de snelheid met ongeveer 1,6 km/u toe.

## Starten en rijden

### Gaspedaal

Gebruik tijdens het rijden met de ingestelde snelheid het gaspedaal om de gewenste snelheid te bereiken, druk vervolgens op de “COAST SET”-schakelaar (B) en laat deze even los om de nieuwe gewenste kruissnelheid in te stellen.

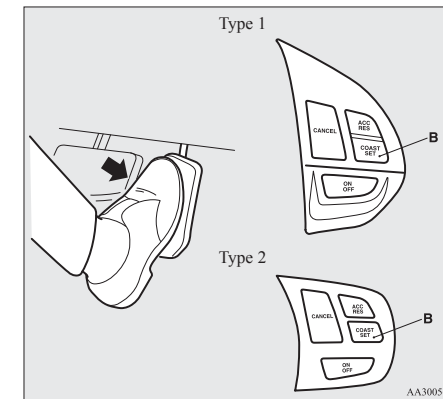

### De ingestelde snelheid verlagen

E00609500470

Er zijn twee manieren om de ingestelde snelheid te verlagen.

#### “COAST SET”-schakelaar

Houd de “COAST SET”-schakelaar (B) ingedrukt tijdens het rijden met de ingestelde snelheid om uw snelheid geleidelijk te verlagen.

## Starten en rijden

Laat de schakelaar los zodra u de gewenste snelheid hebt bereikt. Uw nieuwe kruissnelheid is nu ingesteld.

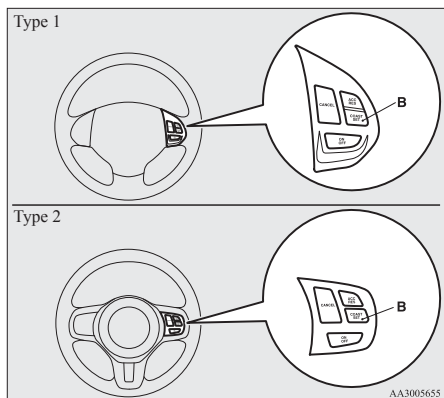

4

Om uw snelheid in kleine stappen te verlagen, drukt u de "COAST SET"-schakelaar minder dan zowat 1 seconde in en laat u hem los. Bij elke druk op de "COAST SET"-schakelaar vertraagt uw voertuig met ongeveer 1,6 km/u.

## Rempedaal

Druk tijdens het rijden met de ingestelde snelheid het rempedaal in, waardoor de cruisecontrol wordt uitgeschakeld, en druk vervolgens de "COAST SET"-schakelaar (B) kortstondig in en laat hem los om een nieuwe gewenste kruissnelheid in te stellen.

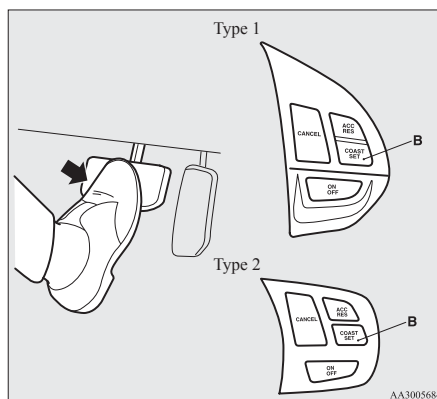

## De snelheid tijdelijk verhogen of verlagen

E00619500125

### De snelheid tijdelijk verhogen

Druk het gaspedaal in zoals u normaal zou doen. Als u het pedaal loslaat, keert u terug naar de ingestelde snelheid.

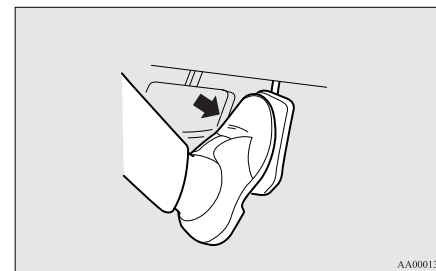

## OPMERKING

- Onder sommige rijomstandigheden kan het rijden met de ingestelde snelheid worden uitgeschakeld. Als dit gebeurt, zie "Inschakelen" op pagina 4-60 en herhaal de procedure voor het instellen van de snelheid.

### De snelheid tijdelijk verlagen

Druk het rempedaal in om de snelheid te verlagen. Als u weer met de eerder ingestelde snelheid wilt rijden, drukt u op de "ACC RES"-schakelaar (C). Zie "Terug met de ingestelde snelheid rijden" op pagina 4-64.

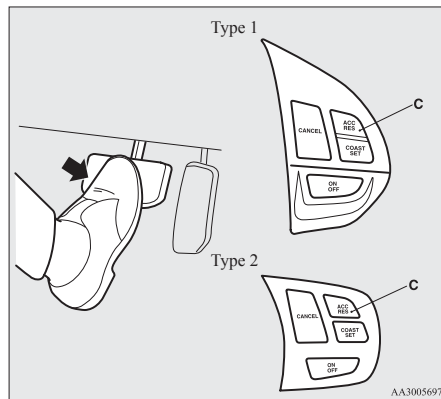

### Uitschakelen

E00609701235

Het rijden met de ingestelde snelheid kan als volgt worden uitgeschakeld:

- Druk op de "ON OFF"-schakelaar (A). (Cruisecontrol wordt uitgeschakeld.)
- Druk op de "CANCEL"-schakelaar (D).

- Druk het rempedaal in.

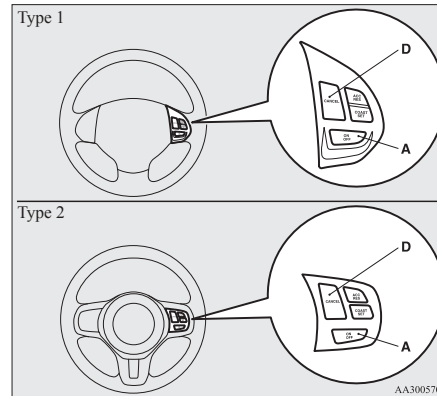

Het rijden met de ingestelde snelheid wordt automatisch uitgeschakeld op een van de volgende manieren.

- Wanneer u het koppelingspedaal indrukt (bij voertuigen met handgeschakelde transmissie).
- Wanneer uw snelheid daalt tot ongeveer 15 km/u of nog meer onder de ingestelde snelheid vanwege een heuvel, enz.
- Wanneer uw snelheid daalt tot zowat 40 km/u of minder.
- Wanneer de bedieningsstand van de Twin Clutch SST is ingesteld op "SPORT" (bij voertuigen uitgerust met Twin Clutch SST). Zie "Bedieningsstand Twin Clutch SST" op pagina 4-37.
- Wanneer de actieve stabiliteitsregeling (ASC) in werking treedt. (indien aanwezig) Zie "Actieve stabiliteitsregeling (ASC)" op pagina 4-57.

OG4D12E1

## ⚠ WAARSCHUWING

- Bij voertuigen uitgerust met CVT of Twin Clutch SST moet u, ook al wordt het rijden met de ingestelde snelheid bij het schakelen naar de "N"-stand (NEUTRAAL) uitgeschakeld, de keuzehendel (CVT) of de versnellingshendel (Twin Clutch SST) nooit tijdens het rijden in de "N"-stand (NEUTRAAL) zetten. Daardoor zou het onmogelijk worden om af te remmen op de motor, wat tot ernstige ongevallen kan leiden.

Het rijden met de ingestelde snelheid kan ook als volgt worden uitgeschakeld:

- Wanneer het motortoerental toeneemt en in de buurt komt van de rode zone van de toerenteller (het rode gedeelte van de toerentellerschijf).

## ⚠ OPGELET

- Wanneer het rijden met de ingestelde snelheid automatisch wordt uitgeschakeld in een andere situatie dan hierboven beschreven, kan dit wijzen op een systeemstoring. Druk de "ON-OFF"-schakelaar in om de cruisecontrol uit te schakelen en laat het voertuig door een officieel MITSUBISHI MOTORS Service Centrum nakijken.

## Starten en rijden

### Terug met de ingestelde snelheid rijden

E00609800532

Als het rijden met de ingestelde snelheid wordt uitgeschakeld onder de omstandigheden die worden beschreven in "Uitschakelen" op pagina 4-63, kunt u terugkeren naar de vooraf ingestelde snelheid door de "ACC RES"-schakelaar (C) in te drukken terwijl u rijdt met een snelheid van zowat 40 km/u of hoger.

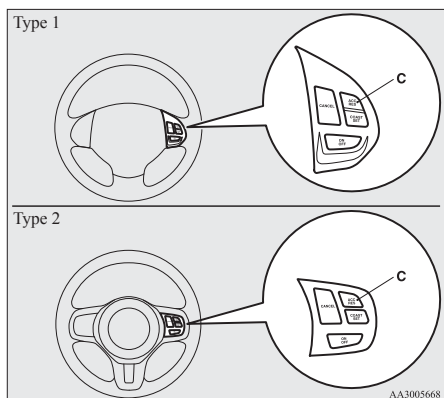

Als er zich echter een van de volgende omstandigheden voordoet, kunt u met behulp van de schakelaar niet opnieuw met de vooraf ingestelde snelheid gaan rijden.

In dergelijke situaties moet u de procedure voor de instelling van de snelheid herhalen:

- De "ON OFF"-schakelaar is ingedrukt.
- Het contactslot is op "OFF" gedraaid.
- Het "CRUISE"-controlelampje is gedoofd.

### Achteruitrijensorsysteem\*

E00615500358

Dit systeem treedt in werking wanneer u achteruitrijdt. Het maakt gebruik van hoek- en achtersensoren om een hindernis te detecteren en er verschijnt een melding in het informatievenster van het multifunctionele display en er weerklinkt een zoemer om de benaderende afstand tot de hindernis aan te geven.

#### **⚠ OPGELET**

- Het achteruitrijensorsysteem helpt u om de benaderende afstand te bepalen tussen het voertuig en een hindernis die zich achter het voertuig bevindt. Er zijn wel enkele beperkingen wat de detecteerbare zones en voorwerpen betreft en sommige voorwerpen worden eventueel niet correct gedetecteerd. Verlaat u daarom nooit volledig blind op het achteruitrijensorsysteem en rijd even voorzichtig met het voertuig als u zou doen indien het niet met dit systeem was uitgerust.
- Controleer de onmiddellijke omgeving altijd zorgvuldig met uw eigen ogen om de veiligheid te verzekeren. Verlaat u nooit uitsluitend op het achteruitrijensorsysteem als u met het voertuig rijdt.

### Detectiezones van hindernissen

E00615600274

De detectiezones van de hoek- en achtersensoren zijn beperkt tot wat op de afbeelding wordt getoond. Bovendien kunnen de sensoren geen lage of smalle voorwerpen detecteren die zich dicht bij de achterbumper bevinden. Controleer de onmiddellijke omgeving dus steeds heel zorgvuldig als u veilig met uw voertuig wil rijden.

#### Plaatsing van hoek- en achtersensoren

Er bevinden zich twee hoeksensoren (A) op de hoeken van de achterbumper en twee achtersensoren (B) in het midden van de achterbumper.

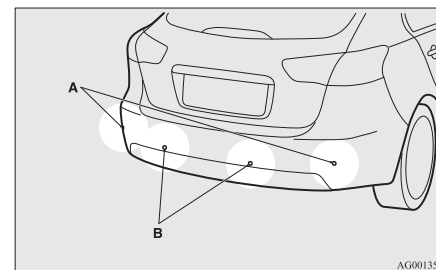

#### Detectiezones van het achteruitrijensorsysteem

Naargelang van het feit of het voertuig al of niet met een trekhaak is uitgerust, kunt u het achteruitrijensorsysteem veranderen tussen standaardfunctie en trekhaakfunctie. De trekhaakfunctie verandert het systeem om de zone waarin de trekhaak is aangebracht van de detectiezones uit te sluiten.

### Voertuigen zonder trekhaak

De detectiezones bevinden zich binnen ongeveer 60 cm (A) van de hoeksensoren, 150 cm (B) van de achtersensoren en 60 cm (C) of minder van het bodemoppervlak, met uitsluiting van de zone ongeveer 10 cm (D) boven het bodemoppervlak.

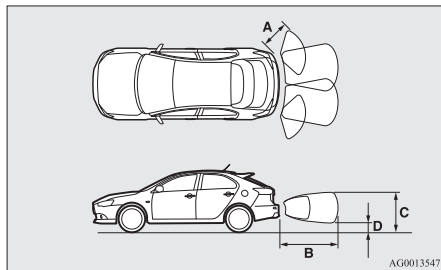

### Voertuigen met trekhaak

De detectiezones bevinden zich binnen ongeveer 60 cm (A) van de hoeksensoren, 150 cm (B) van de achtersensoren en 60 cm (C) of minder van het bodemoppervlak, met uitsluiting van de zone ongeveer 10 cm (D) boven het bodemoppervlak. De niet-gedetecteerde zones (E) bevinden zich binnen ongeveer 20 cm (F) van de bumper.

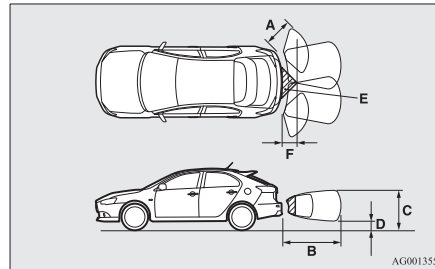

### OPMERKING

- Een aanrijding tegen de achterbumper kan ervoor zorgen dat de hoek- en achtersensoren uitvallen en dat het systeem niet behoorlijk werkt. Laat het voertuig door een officieel MITSUBISHI MOTORS Service Centrum nakijken.
- De sensoren detecteren geen voorwerpen die zich in de zone vlak onder of tegen de bumper bevinden. Indien de hoogte van een voorwerp lager is dan de montagepositie van de hoek- of achtersensoren, kan het dat de sensoren het niet blijven detecteren, zelfs al deden ze dat aanvankelijk wel.

### Starten en rijden

Voor informatie over hoe u de detectiezones kunt veranderen, zie “De detectiezones veranderen” op pagina 4-67.

### **OPGELET**

- Onder de volgende omstandigheden is het mogelijk dat het achteruitrij-sensorsysteem niet behoorlijk werkt:
  - De sensoren of de onmiddellijke omgeving ervan zijn met ijs, sneeuw of modder bedekt.
  - De sensoren zijn bevroren.
  - Het systeem ontvangt een ultrasoon geluid van andere bronnen (claxons van andere voertuigen, motoren van bromfietsen/zware motoren, remmen, radio's, stromende regen, opspattend water, sneeuwkettingen enz.).
  - De sensoren zijn extreem warm of koud (wanneer het voertuig gedurende lange tijd in de blakende zon of in koud weer werd geparkeerd).
  - Het voertuig hangt sterk over.
  - Het voertuig rijdt op ruw terrein (met een hobbelig, heuvelachtig, met stenen of gras bedekt oppervlak).
  - Het voertuig bevindt zich te dicht bij een hindernis.
  - De sensoren of de onmiddellijke omgeving ervan werden met de hand afgewist of er werden zelfklevers of accessoires op aangebracht.
- Het is mogelijk dat het achteruitrij-sensorsysteem het volgende niet behoorlijk detecteert:
  - Smalle voorwerpen, zoals draadnetten of touwen.

## Starten en rijden

### **⚠ OPGELET**

- Voorwerpen die geluidsgolven absorberen, zoals sneeuw.
- Voorwerpen met een scherpe hoek.
- Voorwerpen met een glad oppervlak, zoals glas.
- Lage voorwerpen, zoals trottoirranden.

### OPMERKING

- Het geluid van de zoemer kan lager zijn dan het normale waarschuwingsgeluid als het achteruitrij-sensorsysteem ultrasone geluiden van andere bronnen ontvangt, maar dit wijst niet op een defect. De zoemer zal stoppen met weerklinken en het systeem zal terugkeren naar normale werking, zodra het geluid niet langer wordt ontvangen.

4

## Bediening

E00615700741

U kunt het systeem bedienen door de versnellingshendel of de keuzehendel in de “R”-stand te plaatsen terwijl het contactslot in de “ON”-stand staat. Wanneer het achteruitrij-sensorsysteem wordt bediend, gaat het controlelampje van het achteruitrij-sensorsysteem (A) branden. Druk op de “SONAR”-schakelaar om de bediening te stoppen; het controlelampje van het achteruitrij-sensorsysteem (A) dooft.

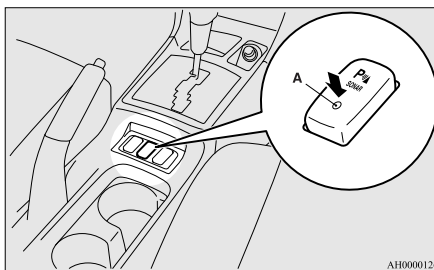

AH0000126

### OPMERKING

- Alleen wanneer de versnellingshendel of de keuzehendel in de “R”-stand staat, kan het achteruitrij-sensorsysteem worden bediend of gestopt met de “SONAR”-schakelaar.

## Waarschuwing voor hindernissen

Als er zich een hindernis achter het voertuig bevindt, verschijnt een waarschuwingmelding in het informatievenster van het multifunctionele display en klinkt er een waarschuwingsoemer.

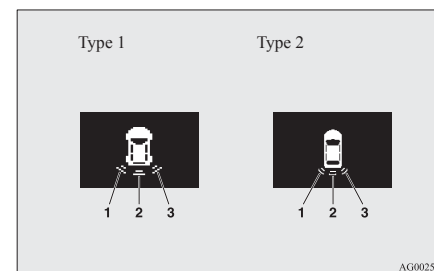

AG0025922

- 1- Hoeksensor (links)
- 2- Achtersensor
- 3- Hoeksensor (rechts)

## Hoeksensor

Afstand tussen voertuig en hindernis	Cyclus van waarschuwing/melding/-geluid
Ongeveer 60 tot 40 cm	Onderbroken
Ongeveer 40 tot 20 cm	Snel onderbroken
Minder dan ongeveer 20 cm	Ononderbroken

**Achtersensor (voertuigen zonder trekhaak)**

Afstand tussen voertuig en hindernis	Cyclus van waarschuwing/melding/-geluid
Ongeveer 150 tot 80 cm	Onderbroken
Ongeveer 80 tot 40 cm	Snel onderbroken
Minder dan ongeveer 40 cm	Ononderbroken

**Achtersensor (voertuigen met trekhaak)**

Afstand tussen voertuig en hindernis	Cyclus van waarschuwing/melding/-geluid
Ongeveer 150 tot 100 cm	Onderbroken
Ongeveer 100 tot 60 cm	Snel onderbroken
Minder dan ongeveer 60 cm	Ononderbroken

**⚠ OPGELET**

- De afstanden worden enkel benaderend opgegeven, aangezien door verschillende factoren fouten kunnen worden veroorzaakt, bijvoorbeeld de temperatuur, de vochtigheid of de vorm van de hindernissen.

**OPMERKING**

- Wanneer de sensoren verschillende hindernissen tegelijk detecteren, geeft het informatievenster van het multifunctionele display de richting van de hindernissen aan die elke sensor detecteert. Hindernissen die zich dichterbij bevinden, krijgen echter voorrang op andere gedetecteerde hindernissen en de waarschuwingsoemer klinkt als u dicht bij een hindernis bent.

**De detectiezones veranderen**

E00615800191

De detectiezones kunnen als volgt worden gewijzigd:

**Voertuigen met trekhaak**

Druk de "SONAR"-schakelaar gedurende ongeveer 3 seconden of meer in en laat hem dan opnieuw los indien de werking van het systeem met behulp van de "SONAR"-schakelaar werd afgebroken. De zoemer weerklinkt tweemaal om aan te geven dat de detectiezone werd veranderd.

**Voertuigen zonder trekhaak**

Druk de "SONAR"-schakelaar gedurende ongeveer 3 seconden of meer in en laat hem dan opnieuw los indien de werking van het systeem met behulp van de "SONAR"-schakelaar werd afgebroken. De zoemer weerklinkt eenmaal om aan te duiden dat de detectiezone werd veranderd.

**OPMERKING**

- De detectiezone wordt niet veranderd als u de "SONAR"-schakelaar gedurende 10 seconden of langer ingedrukt houdt.
- Nadat de "SONAR"-schakelaar is ingedrukt, verschilt de werking van het achteruitrijzen-

sorsysteem naargelang van de instelling van de detectiezone.

- Instelling zonder trekhaak  
Wanneer de versnellingshendel of de keuzehendel in de "R"-stand wordt geplaatst, werkt het achteruitrijzensensorsysteem, ook als de werking van de hoeksensor is gestopt door het indrukken van de "SONAR"-schakelaar.
- Instelling met trekhaak  
Wanneer de werking van het achteruitrijzensensorsysteem is gestopt door het indrukken van de "SONAR"-schakelaar, werkt het achteruitrijzensensorsysteem niet voordat de motor wordt afgezet, ook niet als de versnellingshendel of de keuzehendel in de "R"-stand wordt geplaatst. U kunt de werking van het achteruitrijzensensorsysteem hervatten door op de "SONAR"-schakelaar te drukken of de motor af te zetten en opnieuw te starten en vervolgens de versnellingshendel of de keuzehendel in de "R"-stand te plaatsen.

## Starten en rijden

### Waarschuwingmelding van achteruitrijensorsysteem

E00615900310

Als er sprake is van een storing in het achteruitrijensorsysteem, gaat de melding voor de defecte sensor knipperen en klinkt ongeveer 5 seconden lang een waarschuwingstoeter. Ook nadat de toeter is opgehouden, blijft de melding knipperen totdat het systeem weer normaal werkt. Laat het voertuig door een officieel MITSUBISHI MOTORS Service Centrum nakijken.

Bijvoorbeeld: hoeksensor (links) defect

Type 1

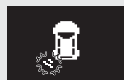

Type 2



AG0025935

4

### Achteruitkijkcamera\*

E00618400345

Het achteruitrijcamerasysteem geeft een beeld van wat er zich achter het voertuig bevindt weer op het scherm van het MITSUBISHI Multicommunicatiesysteem (MMCS) of in de binnenspiegel.

#### **⚠ OPGELET**

- De achteruitkijkcamera is een ondersteuningssysteem waardoor de bestuurder kan kijken of er zich hindernissen achter het voertuig bevinden. Het zichtbereik ervan is beperkt, dus mag u er zich niet overdreven op verlaten. Rijd even voorzichtig als u zou doen als u geen achteruitkijkcamera gehad zou hebben.
- Controleer dus ook steeds met uw eigen ogen of de omgeving rond uw voertuig veilig is. Verlaat u niet blindelings op de achteruitkijkcamera.

#### Zichtbereik van de achteruitkijkcamera

Het zichtbereik van de achteruitkijkcamera is beperkt tot de zone die op de afbeeldingen wordt getoond. De camera toont geen beelden vanaf de zijkant en de onderkant van de achterbumper, enz. Controleer steeds met uw eigen ogen of de omgeving rond het voertuig veilig is als u achteruitrijdt.

#### Plaats van de achteruitkijkcamera

De achteruitkijkcamera (A) is gemonteerd in het deel nabij de hendel van het kofferluik.

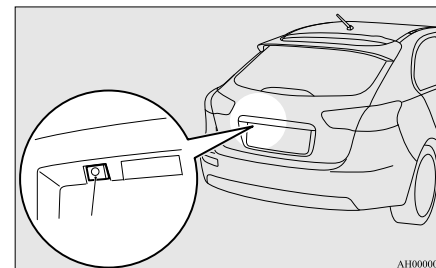

AH0000067

#### Zichtbereik van de achteruitkijkcamera

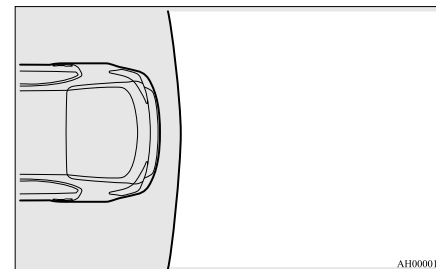

AH0000155

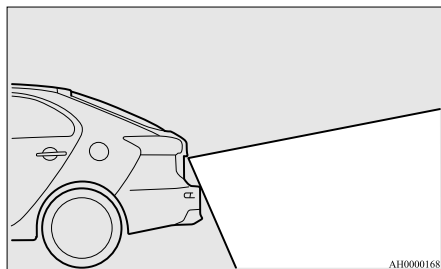

### Gebruik van de achteruitkijkcamera

Wanneer u de versnellingshendel of de keuzehendel in de "R"-stand plaatst terwijl het contactslot op "ON" staat, verschijnt het beeld van achter het voertuig automatisch op het scherm van het MITSUBISHI multicomunicatiesysteem (MMCS) of de binnenspiegel. Als u de versnellingspook of de keuzehendel in een andere stand zet, keert het scherm terug naar de originele weergave.

### **⚠ OPGELET**

- De achteruitkijkcamera is voorzien van een speciale lens, waardoor het kan lijken dat voorwerpen die op het scherm worden getoond dichterbij of verderaf zijn dan in werkelijkheid het geval is.

### OPMERKING

- Omdat de achteruitkijkcamera met een speciale lens is uitgerust, kan het op het scherm lijken alsof de lijnen op de grond tussen parkeerplaatsen niet evenwijdig zijn.

### Starten en rijden

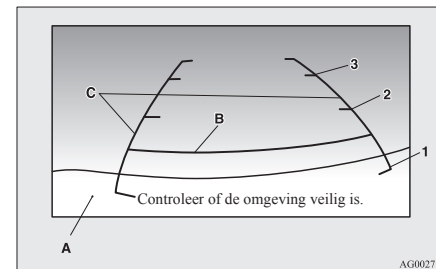

- 1- Ongeveer aan de achterrand van de achterbumper
- 2- Ongeveer 100 cm
- 3- Ongeveer 200 cm

### OPMERKING

- Als het voertuig overhelt omdat er te veel personen in het voertuig zitten, door het gewicht en de aanbrenging van de bagage, en/of door de toestand van het wegdek, kan het zijn dat de lijnen in het beeld van de achteruitkijkcamera niet nauwkeurig gericht zijn ten opzichte van het effectieve wegdek. De referentielijnen voor afstand en voertuigbreedte zijn gebaseerd op een vlak wegoppervlak. In de volgende gevallen lijken voorwerpen op het scherm verder weg dan ze in werkelijkheid zijn.

- In de volgende situaties kan de aanduiding op het scherm moeilijk zichtbaar zijn. Er is niets abnormaals.
  - Weinig licht ('s nachts)
  - Wanneer het zonlicht of het licht van de koplampen van een ander voertuig rechtstreeks in de lens schijnt
- Indien de camera heet is en dan door regen of in de carwash wordt afgekoeld, kan de lens bewasemen. Dit wijst niet op een defect.
- Het is niet mogelijk om hindernissen volledig te zien als de lens vuil is. Als de lens bevuild is door waterdruppels, sneeuw, modder of olie, wis het vuil dan af en zorg ervoor dat u geen krassen maakt op de lens.
- Gelieve de volgende voorzorgen te nemen. Als u dit niet doet, zou dit tot een slechte werking van de camera kunnen leiden.
  - Stel de camera niet bloot aan fysieke schokken.
  - Breng geen was aan op de camera.
  - Spat geen kokend water op de camera.
  - Haal de camera niet uiteten.

### Referentielijnen op het scherm

Op het scherm worden referentielijnen en het bovenoppervlak van de achterbumper (A) weergegeven.

- De rode lijn (B) geeft een afstand van ongeveer 50 cm achter de achterbumper aan.
- Twee groene lijnen (C) geven een afstand van ongeveer 20 cm buiten de carrosserie aan.
- Korte dwarslijnen (1 t/m 3) geven de afstand tot de achterbumper aan.

## Starten en rijden

- Wanneer de achterkant van het voertuig beladen is met het gewicht van passagiers of bagage.

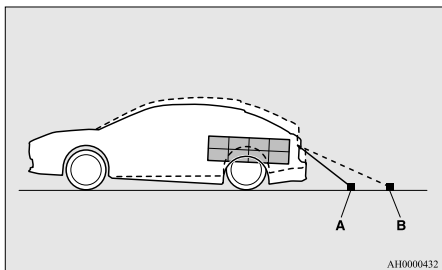

A- Werkelijke voorwerpen  
B- Op het scherm getoonde voorwerpen

4

- Wanneer zich een opwaartse helling achter het voertuig bevindt.

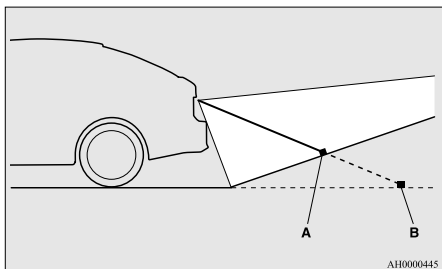

A- Werkelijke voorwerpen  
B- Op het scherm getoonde voorwerpen

- De referentielijnen voor afstand en voertuigbreedte zijn bedoeld om de afstand tot een vlak voorwerp, zoals een vlak wegoppervlak, aan te geven. Hierdoor kan de afstand tot een uitstekend voorwerp op het scherm verschillen van de werkelijke afstand tot het uitstekende voorwerp. Gebruik ze niet als richtlijn voor afstanden ten opzichte van vaste voorwerpen.

Bijvoorbeeld: op het scherm lijkt punt B het dichtste bij en dan punten C en A in volgorde van afstand. In werkelijkheid bevinden punten A en B zich op gelijke afstand van het voertuig en ligt punt C verder weg dan punten A en B.

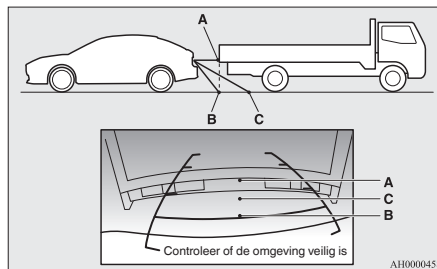

## De aanduiding op het scherm van de binnenspiegel wijzigen

E00631300080

Het scherm van de binnenspiegel kan worden uitgeschakeld en de taal van de waarschuwingsberichten op het scherm kan worden gewijzigd.

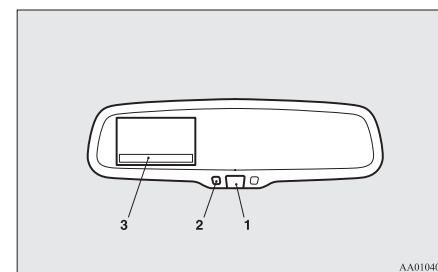

### De niet-weergavestand tijdelijk instellen

Als u op de schakelaar (1) drukt terwijl het beeld wordt weergegeven, verdwijnt het tijdelijk.

Om terug te keren naar de weergavestand, drukt u nogmaals op de schakelaar of draait u het contactslot op "ON" nadat u het op "LOCK" of "ACC" hebt gedraaid.

### De niet-weergavestand permanent instellen

1. Draai het contactslot in de "ON"-stand.

## **OPGELET**

- Voer om veiligheidsredenen de volgende handelingen niet uit bij draaiende motor.

2. Zet de versnellingshendel of keuzehendel in de "R"-stand.

3. Houd de schakelaar (1) ingedrukt (gedurende ongeveer 15 seconden).  
Terwijl u de schakelaar ingedrukt houdt, gaat het oranje controlelampje (2) branden. Wanneer het beeld verdwijnt, is de instelling van de niet-weergavestand voltooid.

**De taal van de waarschuwingstekst wijzigen (3)**  
E00630500027

1. Draai het contactslot in de "ON"-stand.

**⚠ OPGELET**

- Voer om veiligheidsredenen de volgende handelingen niet uit bij draaiende motor.

2. Zet de versnellingshendel of keuzehendel in de "R"-stand.
3. Houd de schakelaar (1) ingedrukt (gedurende 6 tot 11 seconden) om de taalkeuzestand in te schakelen.  
In deze stand wordt het beeld weergegeven en gaat het groene controlelampje (2) branden.
4. Druk op de schakelaar tot de gewenste taal op het scherm verschijnt.  
Bij elke druk op de schakelaar verandert de taal. Wanneer de waarschuwingstekst knipt, is de instelling voltooid.

**Ladingen**

E00609901400

**Voorzorgen bij het vervoer van ladingen**

**⚠ OPGELET**

- Stapel geen vrachten of bagage hoger dan de rugleuning. Zorg ervoor dat uw lading of bagage niet kan bewegen nadat uw voertuig zich in beweging heeft gezet. Als het zicht van de bestuurder naar achteren belemmerd is en uw lading door plots remmen in het voertuig wordt geslingerd, kan dit een ernstig ongeval of letsel veroorzaken.
- Laad zware vrachten of bagage vooraan in het voertuig. Indien de lading achteraan in het voertuig te zwaar is, kan de besturing onstabiel worden.

**Een dakdrager laden**

**⚠ OPGELET**

- Gebruik een dakdrager die perfect op uw voertuig past.  
Laad bagage niet rechtstreeks op het dak. Lees voor de installatie de handleiding die met de dakdrager wordt meegeleverd.

**Starten en rijden**

**OPMERKING**

- Wij raden u aan om een originele dakdrager van MITSUBISHI te gebruiken, aangezien de te gebruiken beugels een speciale vorm hebben. Voor meer details raden wij u aan contact op te nemen met een officieel MITSUBISHI MOTORS Service Centrum.

**Befestigingsbeugels van de dakdrager\***

Gebruik de beugels (A) om de dakdrager aan te brengen.

De beugels (A) bevinden zich onder elke afdekking (B).

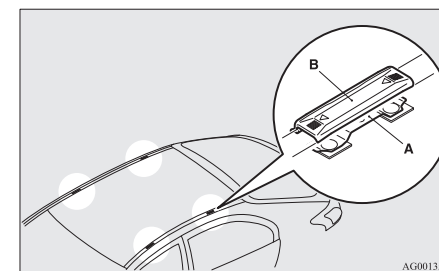

4

## Starten en rijden

### De dakdrager bevestigen

Schuif elke afdekking (B) naar de voorzijde van het voertuig om deze te verwijderen.

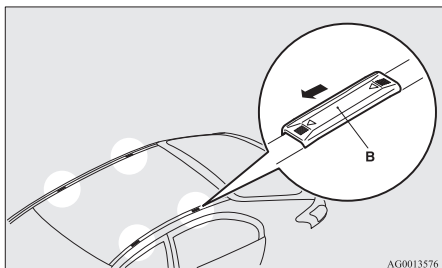

### De afdekkingen opnieuw aanbrengen

1. Plaats bij elke afdekking de lipjes (C) op de afdekking in de gaten (D) in het dak.
2. Schuif de afdekking (B) naar de achterzijde van het voertuig om deze te monteren.

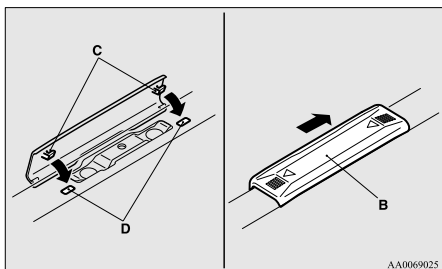

## Te nemen voorzorgen met een dakdrager

### ⚠ OPGELET

- Zorg ervoor dat het gewicht van de bagage de maximaal toegelaten daklast niet overschrijdt.

Indien de maximaal toegelaten daklast wordt overschreden, kan dit uw voertuig beschadigen.

De daklast is de totale toegelaten last op het dak (het gewicht van de dakdrager plus het gewicht van de bagage op de dakdrager).

Voor specifieke cijfers, zie “Maximale daklast” op pagina 9-07.

- Wanneer bagage op het voertuig is geladen, is het ten sterkste aanbevolen traag te rijden en bruske manoeuvres, zoals plots remmen of snel draaien, te vermijden.

Zorg er bovendien voor dat het gewicht van de bagage op de dakdrager gelijkmatig gespreid is en leg de zwaarste voorwerpen altijd helemaal onderaan. Laad er geen voorwerpen op die breder zijn dan de dakdrager.

Het bijkomende gewicht op het dak zou het zwaartepunt van het voertuig kunnen verhogen en de besturingskenmerken van het voertuig kunnen beïnvloeden.

Dit kan leiden tot rijfouten of noodmanoeuvres, waardoor u mogelijk de controle over uw voertuig verliest en een ongeval veroorzaakt.

### ⚠ OPGELET

- Controleer voor u vertrekt en nadat u een korte afstand hebt gereden altijd of de lading wel stevig op de dakdrager is bevestigd. Controleer tijdens uw reis af en toe of de lading nog altijd stevig bevestigd is.

### OPMERKING

- Verwijder de dakdrager als u hem niet gebruikt om windgeluiden te vermijden en het brandstofverbruik te verminderen.
- Verwijder de dakdrager voor u een automatische carwash binnenrijdt.
- Zorg ervoor dat er genoeg ruimte wordt gelaten om het schuifdak (indien aanwezig) te openen wanneer er een dakdrager wordt gemonteerd.

## Rijden met een aanhangwagen

E00610000563

Als u met uw voertuig een aanhangwagen wil trekken, moet u zich tot een officieel MITSUBISHI MOTORS Service Centrum wenden om een trekhaak te laten aanbrengen die aan alle wettelijke voorschriften in uw land beantwoordt.

De voorschriften voor het rijden met een aanhangwagen kunnen van land tot land verschillen. Leef steeds de voorschriften na van het land waar u zich bevindt.

### **OPGELET**

#### ● Ongevalrisico!

**Een trekhaak moet worden aangebracht volgens de richtlijnen van MITSUBISHI MOTORS.**

### Maximaal gewicht van een geremde aanhangwagen en maximale belasting van de trekhaak

Overschrijd nooit het maximale gewicht van een aanhangwagen en de maximale belasting van de trekhaak die in de specificaties zijn vermeld. (Zie "Voertuiggewicht" op pagina 9-07.)

Als u op een hoogte van meer dan 1.000 m boven de zeespiegel met een aanhangwagen rijdt, moet u het maximumgewicht van de aanhangwagen met 10% van het maximaal toelaatbaar treingewicht verminderen voor elke 1.000 m stijging, omdat de motor door de lagere atmosferische druk minder vermogen levert.

## Montagespecificaties van de trekhaak

Raadpleeg de onderstaande tabel voor de bevestigingspunten (A) van de trekhaak.

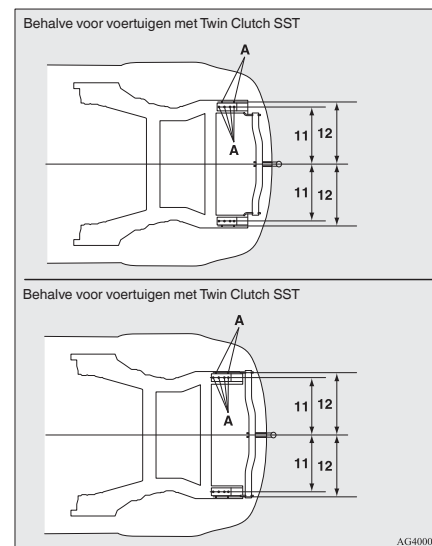
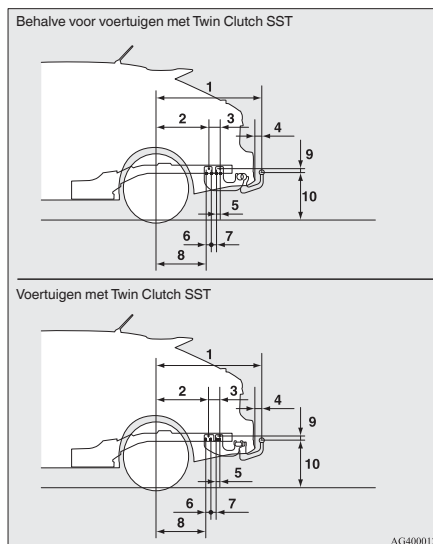

	Behalve voor voertuigen met Twin Clutch SST	Voertuigen met Twin Clutch SST
1	1.072 mm	1.072 mm
2	529,5 mm	529,5 mm
3	113,5 mm	113,5 mm
4	79,2 mm	77 mm

\*1: Voertuigen uitgerust met 16 inch-banden zonder hoge wielophanging

\*2: Voertuigen uitgerust met 18 inch-banden

\*3: Voertuigen uitgerust met 16 inch-banden met hoge wielophanging

## Starten en rijden

	Behalve voor voertuigen met Twin Clutch SST	Voertuigen met Twin Clutch SST
5	37,5 mm	37,5 mm
6	51,75 mm	51,75 mm
7	51,75 mm	51,75 mm
8	502,5 mm	502,5 mm
9	34 mm	34 mm
10	458 mm <sup>*1</sup> , 466 mm <sup>*2</sup> , 478 mm <sup>*3</sup> (bij rijklaar gewicht)	466 mm (bij rijklaar gewicht)
	363 mm tot 371 mm <sup>*1</sup> , 376 mm tot 379 mm <sup>*2</sup> , 381 mm tot 383 mm <sup>*3</sup> (bij geladen toestand)	389 mm (bij geladen toestand)
11	495 mm	495 mm
12	529,5 mm	529,5 mm

\*1: Voertuigen uitgerust met 16 inch-banden zonder hoge wielophanging

\*2: Voertuigen uitgerust met 18 inch-banden

\*3: Voertuigen uitgerust met 16 inch-banden met hoge wielophanging

### OPMERKING

- De waarden onder punt 10 kunnen variëren, afhankelijk van de belading met bagage.

### Nuttige tips

- Laat de koppeling bij het wegrijden niet slippen (alleen voertuigen uitgerust met M/T) en voer het motortoerental bij het optrekken niet hoger op dan nodig is.
- Let erop dat u de 100 km/u voor het trekken van aanhangwagens niet overschrijdt. Het is ook raadzaam om de plaatselijke wetgeving in acht te nemen als de maximumsnelheid voor het rijden met aanhangwagen tot minder dan 100 km/u beperkt is.
- Vermijd schokken van de oplooppem door het rempedaal eerst licht en dan harder in te drukken.
- Schakel bij het afrijden van een helling naar een lagere schakelstand terug om zoveel mogelijk op de motor af te remmen.

### Bijkomende voorzorgsmaatregelen voor voertuigen die zijn uitgerust met een CVT of Twin Clutch SST

Het wordt aangeraden om de "D"-stand (CVT of Twin Clutch SST) op hellingen of bij lage snelheid te gebruiken. Gebruik in bergachtige streken de sportfunctie (CVT) of handmatig schakelen (Twin Clutch SST) om beter op de motor af te remmen en het remsysteem te ontlasten. De maximumsnelheid voor de gekozen schakelstand mag echter niet overschreden worden.

### Oververhitting

Dit is gewoonlijk het gevolg van een mechanisch defect. Als uw voertuig oververhit raakt, moet u stoppen en controleren op een losse of kapotte waterpomp/aandrijfriem van de alternator, een geblokkeerde luchtinlaat van de radiator of een laag koelvloeistofpeil. Als deze punten in orde zijn, kan de oververhitting een aantal mechanische oorzaken hebben die moeten worden nagekeken in een bevoegde werkplaats.

### OPGELET

- In geval van oververhitting van de motor, zie het deel "Oververhitting van de motor" onder "In noodgevallen" voordat u maatregelen neemt.
- Als bij voertuigen uitgerust met CVT of Twin Clutch SST de waarschuwingsmelding  wordt weergegeven, is de temperatuur van de CVT-vloeistof of Twin Clutch SST-vloeistof hoog. Lees de referentiebladzijde en neem de vereiste maatregelen. Zie "Wanneer er een storing in de CVT optreedt" op pagina 4-32 of "Waarschuwingsmelding" op pagina 4-41.

## Voor aangenaam rijden

Ventilatieroosters.....	5-02	Bekerhouder.....	5-108
Verwarming*.....	5-04	Flessenhouder.....	5-109
Manuele airconditioning*.....	5-08	Hoedenplank.....	5-109
Automatische airconditioning*.....	5-12	Verstelbare laadvloer*.....	5-110
Belangrijke tips voor het gebruik van de airconditioning.....	5-17	Steungreep.....	5-111
Luchtreiniger.....	5-18	Kledinghaak.....	5-111
Digitaal afgestemde LW/MW/FM-radio met cd-speler*.....	5-18		
Digitaal afgestemde LW/MW/FM-radio met cd-wisselaar*.....	5-34		
Nummers van een USB-apparaat afspelen*.....	5-51		
Nummers afspelen vanaf een Bluetooth®-apparaat (voertuigen met Bluetooth® 2.0-interface).....	5-62		
De externe audio-ingangsfunctie gebruiken*.....	5-65		
Afstandsbedieningsschakelaars voor de geluidsinstallatie op het stuurwiel*.....	5-66		
Foutcodes.....	5-69		
Foutcodes (iPod).....	5-71		
Foutcodes (USB-geheugenapparaat).....	5-72		
Behandeling van compact discs.....	5-74		
Antenne.....	5-75		
Digitale klok*.....	5-76		
Link System*.....	5-78		
Bluetooth® 2.0-interface*.....	5-78		
USB-ingangsaansluiting*.....	5-97		
Zonneklep.....	5-99		
Asbak*.....	5-100		
Sigarettenaansteker*.....	5-101		
Stekkerdoos voor accessoires*.....	5-101		
Interieurverlichting.....	5-102		
Opbergruimten.....	5-105		

## Voor aangenaam rijden

### Ventilatieroosters

E00700100197

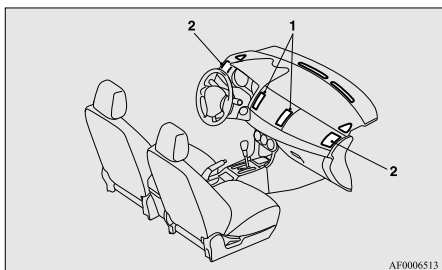

- 1- Ventilatieroosters midden
- 2- Zijventilatieroosters

#### OPMERKING

- Zet geen dranken bovenop het instrumentenpaneel. Als er vloeistof in de ventilatieroosters van de airconditioning terechtkomt, zou het systeem kunnen worden beschadigd.

5

### Bijstellen en richten van de luchtstroom

E00700200866

#### Ventilatieroosters midden

Stel bij met de knop (A).

Als u het ventilatorrooster wilt sluiten, beweegt u de knop (A) zover mogelijk naar binnen.

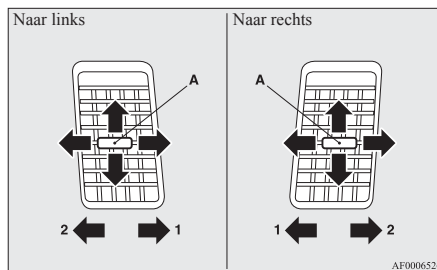

- 1- Sluiten
- 2- Openen

#### Zijventilatieroosters

Stel bij met de knop (A).

Als u het ventilatorrooster wilt sluiten, beweegt u de knop (A) zover mogelijk naar buiten.

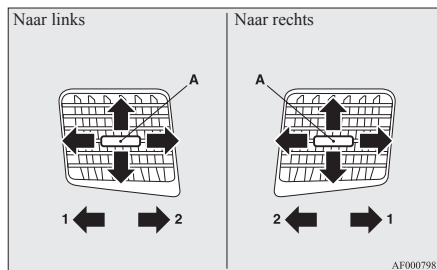

- 1- Sluiten
- 2- Openen

#### OPMERKING

- Bij voertuigen met airconditioning kan de koude lucht als damp uit de ventilatieroosters komen. Dit komt doordat vochtige lucht door de airconditioning plots wordt afgekoeld. Deze damp zal na enkele ogenblikken optrekken.

#### Keuzeknop van de luchtstroom

E00726500320

Draai aan de keuzeknop van de luchtstroom om de blaasrichting en de hoeveelheid lucht in te stellen die uit de ventilatieroosters stroomt.

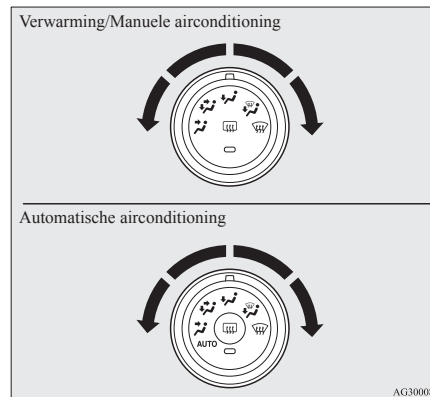

## **⚠ OPGELET**

- Wanneer de keuzeknop van de luchtstroom wordt gebruikt tussen de standen “” en “”, kan worden vermeden dat de ruiten beslaan door de schakelaar van de luchtverversing in de stand “buitenlucht” te zetten. (Zie “Schakelaar van de luchtverversing” op bladzijden 5-08, 5-13.)

## **De instelling van de luchtstroom veranderen**

E00700300870

Draai aan de keuzeknop van de luchtstroom om de blaasrichting en de hoeveelheid lucht in te stellen die uit de ventilatioosters stroomt. (Zie “Keuzeknop van de luchtstroom” op pagina 5-02.)

Deze symbolen worden in diverse afbeeldingen op de volgende bladzijden gebruikt om te tonen hoeveel lucht uit de ventilatioosters stroomt.

→: Kleine hoeveelheid lucht uit de ventilatioosters

→: Matige hoeveelheid lucht uit de ventilatioosters

→: Grote hoeveelheid lucht uit de ventilatioosters

### **Gezicht**

De lucht stroomt uitsluitend naar het bovenste gedeelte van de passagiersruimte.

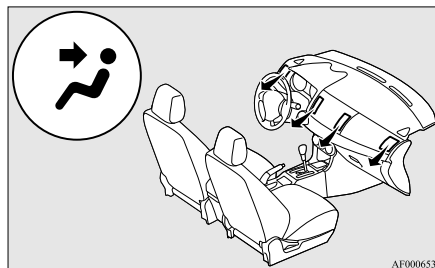



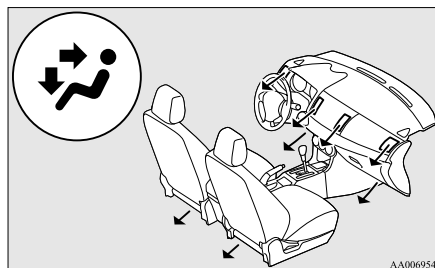

### **Voetenruimte/Gezicht**

De lucht stroomt naar het bovenste gedeelte van de passagiersruimte en naar de voetenruimte.



## **Voor aangenaam rijden**

### **OPMERKING**

- Met de luchtstroomknop tussen de standen “” en “”, stroomt de lucht voornamelijk naar het bovenste gedeelte van de passagiersruimte. Met de luchtstroomknop tussen de standen “” en “” stroomt de lucht voornamelijk naar de voetenruimte.

### **Voetenruimte**

De lucht stroomt vooral naar de voetenruimte.

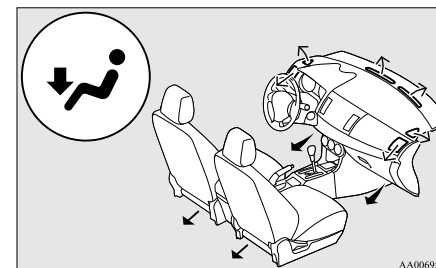

5

## Voor aangenaam rijden

### Voetenruimte/Ontwaseming

De lucht stroomt naar de voetenruimte, de voorruit en de zijruiten.

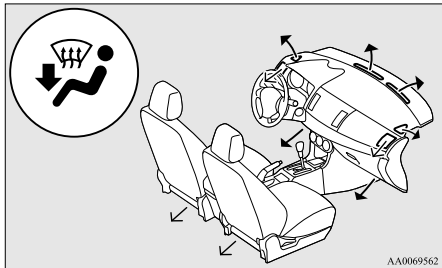

### Ontwaseming

De lucht stroomt vooral naar de voorruit en de zijruiten.

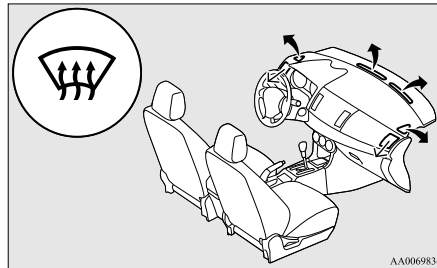

### OPMERKING

- Met de luchtstroomknop tussen de standen “” stroomt de lucht voornamelijk naar de voetenruimte. Met de luchtstroomknop tussen de standen “” stroomt de lucht voornamelijk naar de voorruit en portierruiten.

5

## Verwarming\*

E0073390010

De verwarming kan alleen worden gebruikt terwijl de motor draait.

### Bedieningspaneel

E0073400050

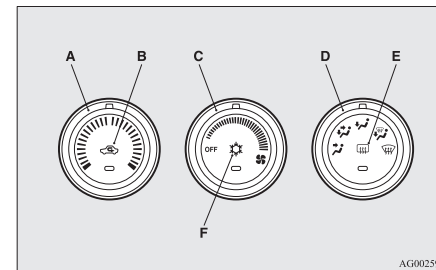

- A- Regelknop van de temperatuur
- B- Schakelaar van de luchtverversing
- C- Keuzeknop van de aanjagersnelheid
- D- Keuzeknop van de luchtstroom
- E- Schakelaar achterrautverwarming → p. 3-60

### OPMERKING

- Knop (F) is niet beschikbaar. Het controlelampje onder de toets gaat niet branden als de toets wordt ingedrukt.

### Keuzeknop van de aanjagersnelheid

E00734100019

Pas de aanjagersnelheid aan door de keuzeknop (van de aanjagersnelheid) met de klok mee of tegen de klok in te draaien.

Naarmate u deze knop meer naar rechts draait, neemt de aanjagersnelheid geleidelijk toe.

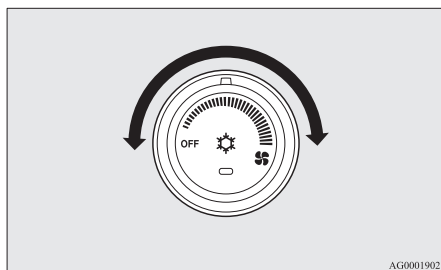

#### Regelknop van de temperatuur

E00734200010

Draai de regelknop van de temperatuur met de klok mee of tegen de klok in.

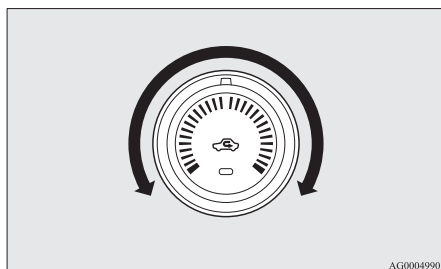

#### OPMERKING

- Terwijl de temperatuur van de motorkoelvloeistof laag is, zal de temperatuur van de lucht uit de verwarming koel/koud zijn tot de motor is opgewarmd, zelfs als u de regelknop op warme lucht hebt ingesteld.

#### Schakelaar van de luchtverversing

E00734300011

Druk gewoon op de schakelaar van de luchtverversing om de luchtstroom te veranderen.

Telkens als u de schakelaar indrukt, is er een geluid hoorbaar.

- Buitenlucht: Controlelampje (A) is UIT  
Buitenlucht komt naar binnen.
- Inwendige circulatie: Controlelampje (A) is AAN  
Alleen de binnenlucht circuleert.

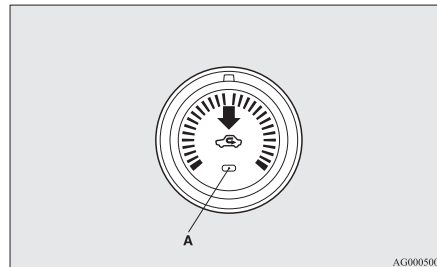

#### Voor aangenaam rijden

### **⚠ OPGELET**

- Gebruik normaal de stand “buitenlucht” om de voorruit en de zijruiten vrij te houden van condens en om mist of vorst snel van de voorruit te verwijderen. Gebruik de stand “inwendige circulatie” als de buitenlucht stoffig of vervuild is. Zet de knop af en toe kort op de stand “buitenlucht” om de ventilatiekracht te verhogen zodat de ruiten niet beslaan.
- Wanneer u de stand “inwendige circulatie” gedurende langere tijd gebruikt, kunnen de ruiten beslaan.

#### OPMERKING

- Wanneer de verwarming in werking is en de schakelaar van de luchtverversing in de stand “buitenlucht” staat, bepaalt het systeem automatisch om verder buitenlucht toe te voeren of over te schakelen op inwendige circulatie. Bij een hoge buitenluchttemperatuur kiest het systeem voor inwendige circulatie en licht het controlelampje (A) in de schakelaar op. Druk op de schakelaar van de luchtverversing om terug te keren naar de toevoer van buitenlucht.

#### De luchtkeuze aanpassen (functie-instellingen veranderen)

E00734500013

Functies kunnen naar wens worden gewijzigd zoals hieronder beschreven.

- Automatische luchtregeling inschakelen:  
Wanneer de verwarming in werking is, wordt de schakelaar van de luchtverversing automatisch geregeld.

5

## Voor aangenaam rijden

- Automatische luchtregeling uitschakelen:  
Zelfs als de verwarming in werking is, wordt de schakelaar van de luchtverversing niet automatisch geregeld.
- Werkwijze voor het wijzigen van instellingen  
Houd de schakelaar van de luchtverversing 10 seconden of langer ingedrukt. Wanneer de instelling is gewijzigd, wordt er een geluid weergegeven en gaat het controlelampje knipperen.
  - Wanneer de instelling wordt gewijzigd van inschakelen in uitschakelen, worden drie geluidssignalen weergegeven en knippert het controlelampje driemaal.
  - Wanneer de instelling wordt gewijzigd van uitschakelen in inschakelen, worden twee geluidssignalen weergegeven en knippert het controlelampje driemaal.

### OPMERKING

- De fabrieksinstelling is “Automatische luchtregeling inschakelen”.
- Wanneer de luchtstroomknop naar “” is gedraaid om het beslaan van de ruiten te voorkomen, schakelt de ventilator automatisch over naar de stand buitenlucht, ook al is “Automatische luchtregeling uitschakelen” ingeschakeld.

## Bediening van het verwarmingssysteem

E00734600014

### Verwarming

Zet de keuzeknop van de luchtstroom in de stand “” en de schakelaar van de luchtverversing (A) in de stand “buitenlucht”.

5-06

Zet de regelknop van de temperatuur op de gewenste temperatuur door hem met de klok mee of tegen de klok in te draaien. Kies dan de gewenste aanjagersnelheid.

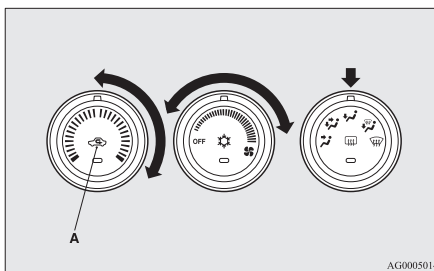

### OPMERKING

- Voor een snelle opwarming zet u de keuzeknop van de aanjagersnelheid in de stand die op de afbeelding wordt getoond.

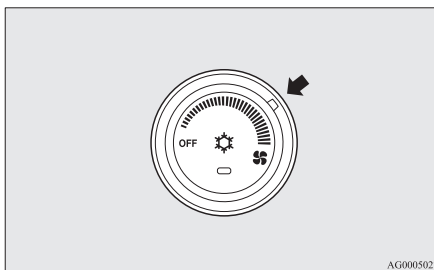

## Combinatie van warme en koude lucht

E00734700015

Zet de luchtstroomknop in de stand die op de afbeelding wordt getoond en de keuzeknop voor de luchtstroom (A) in de stand “buitenlucht”.

De luchtstroom zal naar de voetenruimte en naar het bovenste gedeelte van de passagiersruimte worden gericht. Kies dan de gewenste aanjagersnelheid.

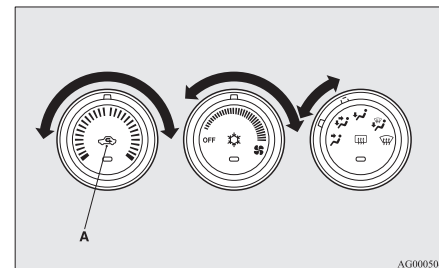



Er stroomt warme lucht naar de voetenruimte en onverwarmede of licht opgewarmde lucht (naargelang van de ingestelde temperatuur) naar het bovenste gedeelte van de passagiersruimte.

## Ontwaseming van de voorruit en de zijruiten

E00734800058

### **OPGELET**

- Vergewis u er voor uw eigen veiligheid van dat u door alle ruiten een goed zicht hebt.

Stel de keuzeknop van de luchtstroom in (op “” of “”) om vorst of condens van de voorruit en de zijruiten te verwijderen.

OG4D12E1

### Voor gewone ontwaseming

Gebruik deze instelling om condensvorming op de voorruit en de zijruiten te vermijden en de voetenruimte te verwarmen.

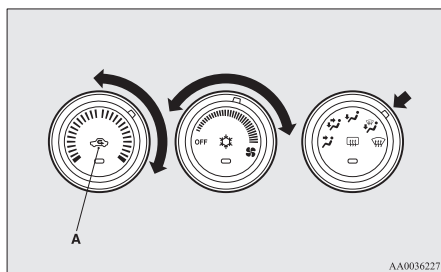

1. Zet de schakelaar van de luchtverversing (A) in de stand "buitenlucht".
2. Zet de keuzeknop van de luchtstroom in de stand "↔".
3. Kies de gewenste aanjagersnelheid door de keuzeknop van de aanjagersnelheid te verdraaien.
4. Kies de gewenste temperatuur door de regelknop van de temperatuur te verdraaien.

### Voor snelle ontwaseming

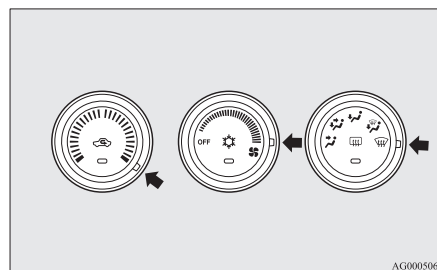

1. Zet de keuzeknop van de luchtstroom in de stand "↔".
2. Stel de aanjager op de maximale snelheid in.
3. Regel de temperatuur door deze op de maximale temperatuur in te stellen.

### OPMERKING

- Wanneer de keuzeknop van de luchtstroom in de stand "↔" staat, wordt de stand "buitenlucht" automatisch gekozen.
- Richt de luchtstroom van de zijventilatieoosters naar de zijruiten om doeltreffend te ontwasemen.
- Bij voertuigen uitgerust met het Auto Stop & Go (AS&G)-systeem zal, als de luchtstroomknop in de ontwasemingstand staat die op de afbeelding te zien is, het Auto Stop & Go (AS&G)-systeem niet werken en zal de motor niet automatisch worden afgezet, zelfs als het voertuig tot stilstand wordt gebracht. Zo wordt een goed zicht behouden.

### Voor aangenaam rijden

#### Binnenlaten van buitenlucht

E00734900017

Om bij warm weer buitenlucht binnen te laten, moet u de schakelaar van de luchtverversing (A) in de stand buitenlucht zetten en de regelknop van de temperatuur instellen zoals op de afbeelding getoond. Zorg ervoor dat u de regelknop van de temperatuur helemaal naar links draait. Kies dan de gewenste aanjagersnelheid.

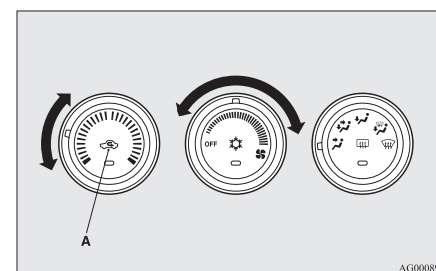

### OPMERKING

- Draai de keuzeknop van de luchtstroom met de klok mee om lucht naar de voetenruimte en de voorruit te doen stromen.

## Voor aangenaam rijden

### Manuele airconditioning\*

E00700500348

De airconditioning kan alleen worden gebruikt als de motor draait.

### Bedieningspaneel

E00700600479

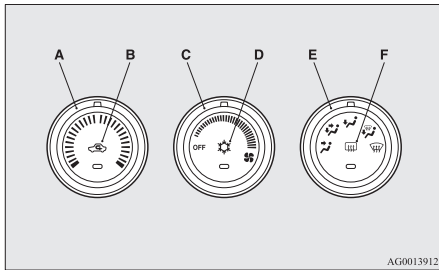

- A- Regelknop van de temperatuur
- B- Schakelaar van de luchtverversing
- C- Keuzeknop van de aanjagersnelheid
- D- Schakelaar van de airconditioning
- E- Keuzeknop van de luchtstroom
- F- Schakelaar achterrautverwarming → p. 3-60

### Keuzeknop van de aanjagersnelheid

E00700700164

Pas de aanjagersnelheid aan door de keuzeknop (van de aanjagersnelheid) met de klok mee of tegen de klok in te draaien.

Naarmate u deze knop meer naar rechts draait, neemt de aanjagersnelheid geleidelijk toe.

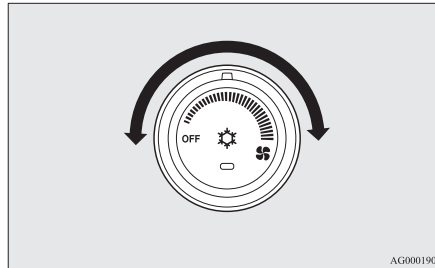

### Regelknop van de temperatuur

E00700900283

Draai de regelknop van de temperatuur met de klok mee of tegen de klok in.

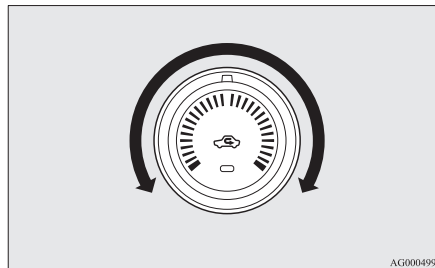

### OPMERKING

- Terwijl de temperatuur van de motorkoelvloeistof laag is, zal de temperatuur van de lucht uit de verwarming koel/koud zijn tot de motor is opgewarmd, zelfs als u de regelknop op warme lucht hebt ingesteld.

### Schakelaar van de luchtverversing

E00701300604

Druk gewoon op de schakelaar van de luchtverversing om de luchtstroom te veranderen.

Telkens als u de schakelaar indrukt, is er een geluid hoorbaar.

- Buitenlucht: Controlelampje (A) is UIT  
Buitenlucht komt naar binnen.
- Inwendige circulatie: Controlelampje (A) is AAN  
Alleen de binnenlucht circuleert.

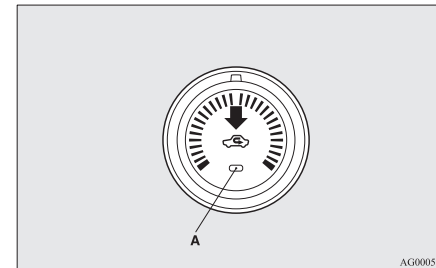

## **⚠ OPGELET**

- Gebruik normaal de stand “buitenlucht” om de voorruit en de zijruiten vrij te houden van condens en om mist of vorst snel van de voorruit te verwijderen. Als u een intensieve koeling wenst of als de buitenlucht stoffig of op een andere manier verontreinigd is, gebruik dan de stand “inwendige circulatie”. Zet de knop af en toe kort op de stand “buitenlucht” om de ventilatiekracht te verhogen zodat de ruiten niet beslaan.
- Wanneer u de stand “inwendige circulatie” gedurende langere tijd gebruikt, kunnen de ruiten beslaan.

### OPMERKING

- Wanneer de airconditioning in werking is en de schakelaar van de luchtverversing in de stand “buitenlucht” staat, bepaalt het systeem automatisch om verder buitenlucht toe te voeren of over te schakelen op inwendige circulatie. Bij een hoge buitenluchttemperatuur kiest het systeem voor inwendige circulatie om een snelle afkoeling te verzekeren en licht het controlelampje (A) in de schakelaar op. Druk op de schakelaar van de luchtverversing om terug te keren naar de toevoer van buitenlucht.

### *De luchtkeuze aanpassen (functie-instellingen veranderen)*

E00732500064

Functies kunnen naar wens worden gewijzigd zoals hieronder beschreven.

- Automatische luchtregeling inschakelen: Wanneer de airconditioning werkt, wordt de keuzeknop voor de luchtstroom automatisch geregeld.
- Automatische luchtregeling uitschakelen: Zelfs wanneer de airconditioning werkt, wordt de keuzeknop voor de luchtstroom niet automatisch geregeld.
- Werkwijze voor het wijzigen van instellingen Houd de schakelaar van de luchtverversing 10 seconden of langer ingedrukt. Wanneer de instelling is gewijzigd, wordt er een geluid weergegeven en gaat het controlelampje knipperen.
  - Wanneer de instelling wordt gewijzigd van inschakelen in uitschakelen, worden drie geluidssignalen weergegeven en knippert het controlelampje driemaal.
  - Wanneer de instelling wordt gewijzigd van uitschakelen in inschakelen, worden twee geluidssignalen weergegeven en knippert het controlelampje driemaal.

### OPMERKING

- De fabrieksinstelling is “Automatische luchtregeling inschakelen”.
- Wanneer de luchtstroomknop naar  is gedraaid om het beslaan van de ruiten te voorkomen, schakelen de ventilatieroosters automatisch over in de stand buitenlucht, ook al is “Automatische luchtregeling uitschakelen” ingeschakeld.

## Voor aangenaam rijden

### *Schakelaar van de airconditioning*

E00701500840

Druk op de schakelaar om de airconditioning in te schakelen, waarna het controlelampje (A) zal oplichten.

Telkens als u de schakelaar indrukt, is er een geluid hoorbaar.

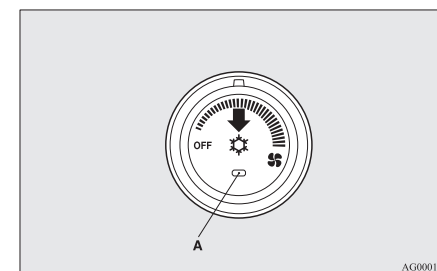

Druk opnieuw op de schakelaar om ze uit te schakelen.

## **⚠ OPGELET**

- Als de airconditioning in werking is, kan het stationaire toerental lichtjes verhogen, doordat de compressor van de airconditioning automatisch wordt in-/uitschakeld. Bij voertuigen met CVT moet u het rempedaal volledig indrukken wanneer de motor stationair draait, om te voorkomen dat het voertuig stilletjes vooruitrijdt (“kruip”).

## Voor aangenaam rijden

### OPMERKING

- Als er een probleem wordt vastgesteld in het airconditioningsysteem, knippert het controlelampje voor de werking van de airconditioning (A). Druk eenmaal op de schakelaar van de airconditioning om deze af te zetten en nogmaals om deze weer aan te zetten. Als het controlelampje van de werking van de airconditioning (A) gedurende korte tijd niet knippert, is er geen enkel probleem. Indien het opnieuw begint te knipperen, raden wij u aan om het te laten controleren.
- Soms, bijvoorbeeld nadat u met uw voertuig naar een carwash met hogedrukreiniging bent geweest, kan de condensator door het water nat zijn geworden, waardoor het controlelampje voor de werking (A) tijdelijk knippert. In dit geval is er geen enkel probleem. Wacht even, druk de schakelaar van de airconditioning eenmaal in om het systeem af te zetten en nogmaals om het weer aan te zetten. Nadat het water is verdampt, zal het lampje ophouden met knipperen.

5

## Bediening van het airconditioningsysteem

E00701800380

### Verwarming

Zet de keuzeknop van de luchtstroom in de stand “” en de schakelaar van de luchtverversing (A) in de stand “buitenlucht”.

Zet de regelknop van de temperatuur op de gewenste temperatuur door hem met de klok mee of tegen de klok in te draaien. Kies dan de gewenste aanjagersnelheid.

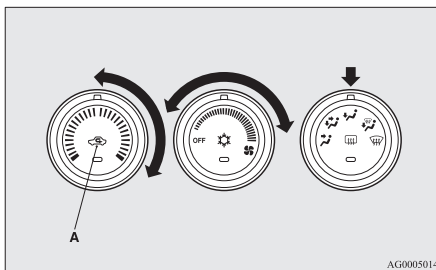

### OPMERKING

- Voor een snelle opwarming zet u de keuzeknop van de aanjagersnelheid in de stand die op de afbeelding wordt getoond.

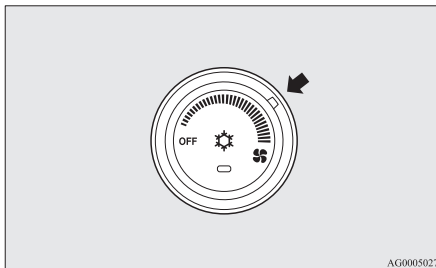

## Koelen

E00701900613

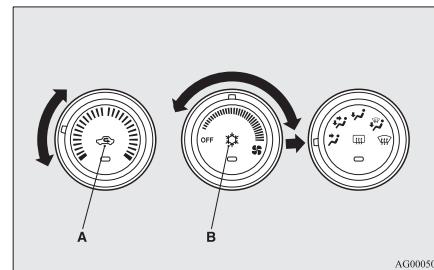

1. Zet de keuzeknop van de luchtstroom in de stand “”.
2. Zet de schakelaar van de luchtverversing (A) in de stand “buitenlucht”.
3. Druk op de schakelaar voor de airconditioning (B).
4. Verander de temperatuur door de regelknop van de temperatuur met de klok mee of tegen de klok in te draaien.
5. Kies dan de gewenste aanjagersnelheid.

## **⚠ OPGELET**

- Als u een intensieve koeling wenst of de buitenlucht stoffig of verontreinigd is, zet dan de schakelaar van de luchtverversing in de stand “inwendige circulatie” en draai de regelknop van de temperatuur helemaal naar links. Zet de knop af en toe kort op de stand “buitenlucht” om de ventilatiekracht te verhogen zodat de ruiten niet beslaan.

### OPMERKING

- Wanneer de airconditioning in werking is en de schakelaar van de luchtverversing in de stand “buitenlucht” staat, bepaalt het systeem automatisch om verder buitenlucht toe te voeren of over te schakelen op inwendige circulatie. Bij een hoge buitenluchttemperatuur kiest het systeem voor inwendige circulatie om voor een snelle afkoeling te zorgen; het controlelampje in de schakelaar van de luchtverversing licht dan op. Druk op de schakelaar van de luchtverversing om terug te keren naar de toevoer van buitenlucht.

### *Combinatie van warme en koude lucht*

E00702000347

Zet de luchtstroombeknop in de stand die op de afbeelding wordt getoond en de keuzeknop voor de luchtstroom (A) in de stand “buitenlucht”.

De luchtstroom zal naar de voetenruimte en naar het bovenste gedeelte van de passagiersruimte worden gericht. Kies dan de gewenste aanjagersnelheid.

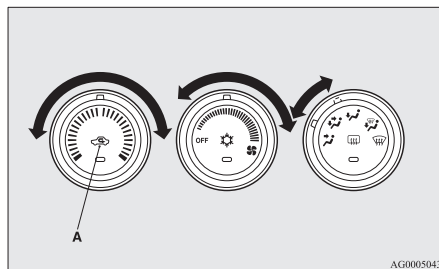

AG0005043

Er stroomt warme lucht naar de voetenruimte en onverwarmde of licht opgewarmde lucht (naargelang van de ingestelde temperatuur) naar het bovenste gedeelte van de passagiersruimte.

### *Ontwaseming van de voorruit en de zijruiten*

E00702100827

## **⚠ OPGELET**

- Vergewis u er voor uw eigen veiligheid van dat u door alle ruiten een goed zicht hebt.

Stel de keuzeknop van de luchtstroom in (op “” of “”) om vorst of condens van de voorruit en de zijruiten te verwijderen.

### *Voor gewone ontwaseming*

Gebruik deze instelling om condensvorming op de voorruit en de zijruiten te vermijden en de voetenruimte te verwarmen.

OG4D12E1

### Voor aangenaam rijden

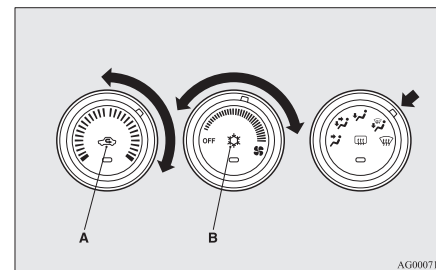

AG0007193

1. Zet de schakelaar van de luchtverversing (A) in de stand “buitenlucht”.
2. Zet de keuzeknop van de luchtstroom in de stand “”.
3. Kies de gewenste aanjagersnelheid door de keuzeknop van de aanjagersnelheid te verdraaien.
4. Kies de gewenste temperatuur door de regelknop van de temperatuur te verdraaien.
5. Druk op de schakelaar voor de airconditioning (B).

### Voor snelle ontwaseming

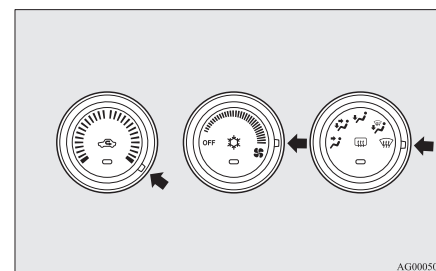

AG0005069

## Voor aangenaam rijden

1. Zet de keuzeknop van de luchtstroom in de stand “”.
2. Stel de aanjager op de maximale snelheid in.
3. Regel de temperatuur door deze op de maximale temperatuur in te stellen.

### OPMERKING

- Als de keuzeknop van de luchtstroom in de stand “” staat, werkt de airconditioning automatisch en wordt ook de stand “buitenlucht” automatisch ingesteld.
- Richt de luchtstroom van de zijventilatieoosters naar de zijruiten om doeltreffend te ontwasemen.
- Stel de regelknop van de temperatuur niet in de buurt van de maximale koudestand in. Koude lucht zal tegen de ruiten worden geblazen en de ontwaseming verhinderen.
- Bij voertuigen uitgerust met het Auto Stop & Go (AS&G)-systeem zal, als de luchtstroomknop in de ontwasemingstand staat die op de afbeelding te zien is, het Auto Stop & Go (AS&G)-systeem niet werken en zal de motor niet automatisch worden afgezet, zelfs als het voertuig tot stilstand wordt gebracht. Zo wordt een goed zicht behouden.

5

## Binnenlaten van buitenlucht

E00702200105

Om bij warm weer buitenlucht binnen te laten, moet u de schakelaar van de luchtverversing (A) in de stand buitenlucht zetten en de regelknop van de temperatuur instellen zoals op de afbeelding getoond. Zorg ervoor dat u de regelknop van de temperatuur helemaal naar links draait. Kies dan de gewenste aanjagersnelheid.

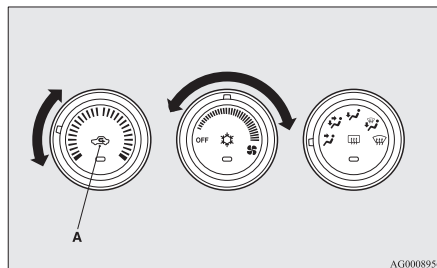

AG0008956

### OPMERKING

- Draai de keuzeknop van de luchtstroom met de klok mee om lucht naar de voetenruimte en de voorruit te doen stromen.

## Automatische airconditioning\*

E00702400022

De airconditioning kan alleen worden gebruikt als de motor draait.

## Bedieningspaneel

E00702501147

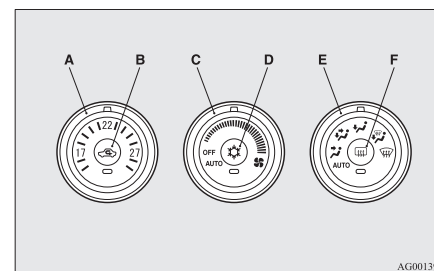

AG0013925

- A- Regelknop van de temperatuur
- B- Schakelaar van de luchtverversing
- C- Keuzeknop van de aanjagersnelheid
- D- Schakelaar van de airconditioning
- E- Keuzeknop van de luchtstroom
- F- Schakelaar achterrautverwarming → p. 3-60

### OPMERKING

- Op de aangegeven plaats bevindt zich een binnenluchttemperatuursensor (G). Plaats nooit iets op de sensor, want dit verhindert een goede werking.

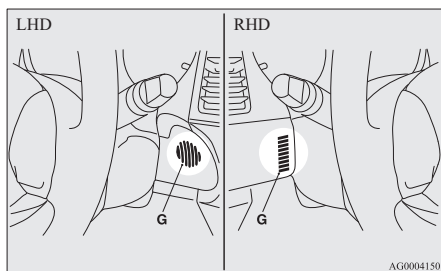

### Keuzeknop van de aanjagersnelheid

E00702800215

Pas de aanjagersnelheid aan door de keuzeknop (van de aanjagersnelheid) met de klok mee of tegen de klok in te draaien.

Naarmate u deze knop meer naar rechts draait, neemt de aanjagersnelheid geleidelijk toe.

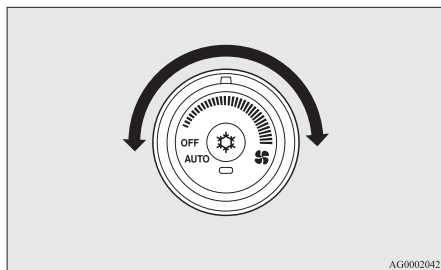

AG0002042

### Regelknop van de temperatuur

E00703000416

Draai de regelknop van de temperatuur met de klok mee of tegen de klok in.



AG0004349

### OPMERKING

- Terwijl de temperatuur van de motorkoelvloeistof laag is, zal de temperatuur van de lucht uit de verwarming koel/koud zijn tot de motor is opgewarmd, zelfs als u de regelknop op warme lucht hebt ingesteld.
- Als de temperatuur op de hoogste of op de laagste stand wordt ingesteld, zullen de luchtstroom en de airconditioning als volgt automatisch worden veranderd:
  - Snel verwarmen (wanneer de temperatuur op de hoogste stand is ingesteld) Er wordt buitenlucht binnengevoerd en de airconditioning wordt uitgeschakeld.
  - Snel koelen (wanneer de temperatuur op de laagste stand is ingesteld) De binnenlucht zal circuleren en de airconditioning werkt.

### Voor aangenaam rijden

De hierboven beschreven instellingen zijn de fabrieksinstellingen. De keuzeknop voor de luchtstroom en de airconditioningschakelaar kunnen worden aangepast (de functie-instelling kan worden gewijzigd), en het automatisch overschakelen tussen de buitenlucht en de airconditioning volgens de gebruiksomstandigheden kan naar wens worden gewijzigd. Voor meer informatie raden wij u aan contact op te nemen met een officieel MITSUBISHI MOTORS Service Centrum.

Zie “De airconditioningschakelaar aanpassen (functie-instellingen veranderen)” op pagina 5-15.

Zie “De luchtkeuze aanpassen (functie-instellingen veranderen)” op pagina 5-14.

### Schakelaar van de luchtverversing

E00703400508

Druk gewoon op de schakelaar van de luchtverversing om de luchtstroom te veranderen.

Telkens als u de schakelaar indrukt, is er een geluid hoorbaar.

- Buitenlucht: Controlelampje (A) is UIT  
Buitenlucht komt naar binnen.
- Inwendige circulatie: Controlelampje (A) is AAN  
Alleen de binnenlucht circuleert.

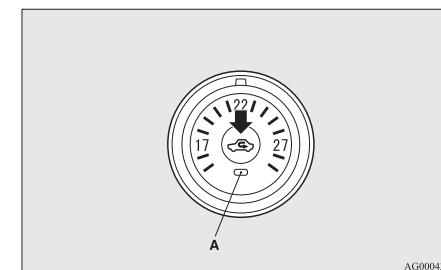

AG0004365

## Voor aangenaam rijden

### **⚠ OPGELET**

- Gebruik normaal de stand “buitenlucht” om de voorruit en de zijruiten vrij te houden van condens en om mist of vorst snel van de voorruit te verwijderen.  
Als u een intensieve koeling wenst of als de buitenlucht stoffig of op een andere manier verontreinigd is, gebruik dan de stand “inwendige circulatie”. Zet de knop af en toe kort op de stand “buitenlucht” om de ventilatiekracht te verhogen zodat de ruiten niet beslaan.
- Wanneer u de stand “inwendige circulatie” gedurende langere tijd gebruikt, kunnen de ruiten beslaan.

#### OPMERKING

- Als de keuzeknop van de luchtstroom of de keuzeknop van de aanjagersnelheid opnieuw in de stand “AUTO” worden gezet nadat ze manueel werden bediend, zal ook de schakelaar van de luchtverversing automatisch worden gestuurd.
- Wanneer de koelvloeistoftemperatuur een bepaald niveau bereikt, wordt de luchtkeuze automatisch naar de stand binnenlucht overgeschakeld en gaat het controlelampje (A) branden. Het systeem schakelt dan niet naar de stand buitenlucht over, ook al wordt de keuzeknop voor de luchtstroom ingedrukt.

#### *De luchtkeuze aanpassen (functie-instellingen veranderen)*

E00732600052

Functies kunnen naar wens worden gewijzigd zoals hieronder beschreven.

5-14

- Automatische luchtregeling inschakelen:  
Als de luchtstroomknop of keuzeknop voor de snelheid van de aanjager naar de “AUTO”-stand wordt gedraaid, wordt de keuzeknop voor de luchtstroom ook automatisch geregeld.
- Automatische luchtregeling uitschakelen:  
Zelfs als de luchtstroomknop of keuzeknop voor de snelheid van de aanjager naar de “AUTO”-stand wordt gedraaid, wordt de keuzeknop voor de luchtstroom niet automatisch geregeld.
- Werkwijze voor het wijzigen van instellingen  
Houd de schakelaar van de luchtverversing 10 seconden of langer ingedrukt. Wanneer de instelling is gewijzigd, wordt er een geluid weergegeven en gaat het controlelampje knipperen.
  - Wanneer de instelling wordt gewijzigd van inschakelen in uitschakelen, worden drie geluidsignalen weergegeven en knippert het controlelampje driemaal.
  - Wanneer de instelling wordt gewijzigd van uitschakelen in inschakelen, worden twee geluidsignalen weergegeven en knippert het controlelampje driemaal.

#### OPMERKING

- De fabrieksinstelling is “Automatische luchtregeling inschakelen”.
- Wanneer de luchtstroomknop naar  is gedraaid om het beslaan van de ruiten te voorkomen, schakelen de ventilatioosters automatisch over in de stand buitenlucht, ook al is “Automatische luchtregeling uitschakelen” ingeschakeld.

#### *Schakelaar van de airconditioning*

E00703501216

Druk de schakelaar in om de airconditioning in te schakelen. Het controlelampje (A) licht op. Telkens als u de schakelaar indrukt, is er een geluid hoorbaar.

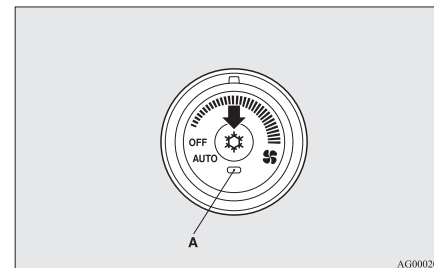

Druk opnieuw op de schakelaar om ze uit te schakelen.

### **⚠ OPGELET**

- Als de airconditioning in werking is, kan het stationaire toerental lichtjes verhogen, doordat de compressor van de airconditioning automatisch wordt in-/uitschakeld. Als een voertuig met CVT of Twin Clutch SST stilstaat en de motor met stationair toerental draait, drukt u het rempedaal helemaal in om te voorkomen dat het voertuig stilletjes vooruitrijdt.

OG4D12E1

#### OPMERKING

- Als er een probleem wordt vastgesteld in het airconditioningsysteem, knippert het controlelampje voor de werking van de airconditioning (A). Druk eenmaal op de schakelaar van de airconditioning om deze af te zetten en nogmaals om deze weer aan te zetten. Als het controlelampje van de werking van de airconditioning (A) gedurende korte tijd niet knippert, is er geen enkel probleem. Indien het opnieuw begint te knipperen, raden wij u aan om het te laten controleren.
- Soms, bijvoorbeeld nadat u met uw voertuig naar een carwash met hogedrukreiniging bent geweest, kan de condensator door het water nat zijn geworden, waardoor het controlelampje voor de werking (A) tijdelijk knippert. In dit geval is er geen enkel probleem. Wacht even, druk de schakelaar van de airconditioning eenmaal in om het systeem af te zetten en nogmaals om het weer aan te zetten. Nadat het water is verdampt, zal het lampje ophouden met knipperen.

#### *De airconditioningschakelaar aanpassen (functie-instellingen veranderen)*

E00732700066

Functies kunnen naar wens worden gewijzigd zoals hieronder beschreven.

- Automatische regeling van de airconditioning inschakelen:  
Als de luchtstroomknop of keuzeknop voor de snelheid van de aanjager in de "AUTO"-stand wordt gedraaid, of de temperatuurregelknop op de minimumtemperatuur wordt ingesteld, wordt de airconditioningschakelaar automatisch geregeld.

- Automatische regeling van de airconditioning uitschakelen:  
De airconditioningschakelaar wordt niet automatisch geregeld zolang de airconditioningschakelaar niet bediend wordt.
- Werkwijze voor het wijzigen van instellingen  
Houd de airconditioningschakelaar ongeveer 10 seconden of langer ingedrukt. Wanneer de instelling is gewijzigd, wordt er een geluid weergegeven en gaat het controlelampje knipperen.
  - Wanneer de instelling wordt gewijzigd van inschakelen in uitschakelen, worden drie geluidssignalen weergegeven en knippert het controlelampje driemaal.
  - Wanneer de instelling wordt gewijzigd van uitschakelen in inschakelen, worden twee geluidssignalen weergegeven en knippert het controlelampje driemaal.

#### OPMERKING

- De fabrieksinstelling is "Automatische regeling van de airconditioning inschakelen".
- Wanneer u de luchtstroomknop naar  draait om het beslaan van de ruiten te voorkomen, werkt de airconditioning automatisch, ook al is "Automatische luchtregeling uitschakelen" ingeschakeld.

#### Voor aangenaam rijden

#### Automatische werking van het systeem

E00704100892

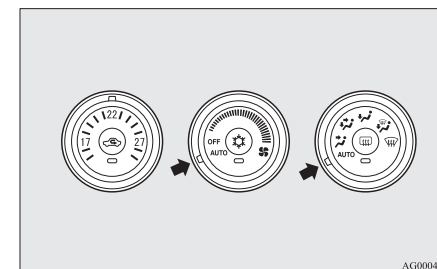

Gebruik het systeem onder normale omstandigheden in de AUTO-functie en volg de onderstaande werkwijzen:

1. Zet de keuzeknop van de aanjagersnelheid in de stand "AUTO".
2. Zet de temperatuurregelknop op de gewenste temperatuur.
3. Zet de keuzeknop van de luchtstroom in de stand "AUTO".

De ventilatieopening (behalve ), de luchtversingshendel (inwendige circulatie/buitenlucht), de aanjagersnelheid, en de aan-uit-schakelaar van de airconditioning worden automatisch gestuurd. Zet de keuzeknop van de aanjagersnelheid in de stand "OFF" om het systeem uit te schakelen.

## Voor aangenaam rijden

### **⚠ OPGELET**

- Als de airconditioning in werking is, kan het stationaire toerental lichtjes verhogen, doordat de compressor van de airconditioning automatisch wordt in-/uitgeschakeld. Als een voertuig met CVT of Twin Clutch SST stilstaat en de motor met stationair toerental draait, drukt u het rempedaal helemaal in om te voorkomen dat het voertuig stiltejes vooruitrijdt.

### OPMERKING

- Terwijl de temperatuur van de motorkoelvloeistof laag is, zal de temperatuur van de lucht uit de verwarming koel/koud zijn tot de motor is opgewarmd, zelfs als u de regelknop op warme lucht hebt ingesteld. Om te vermijden dat de voorruit en de zijruiten beslaan, moet de ventilatorfunctie worden overgeschakeld op “

5

### Het systeem in manuele werking van de luchtstroom gebruiken

E00704200095

De aanjagersnelheid en de ventilatiefunctie kunnen manueel worden bediend door de keuzeknop van de aanjagersnelheid en de keuzeknop van de luchtstroom in de gewenste stand te zetten. Om terug te keren naar automatische werking, moeten de knoppen in de stand “AUTO” worden gezet.

### Ontwaseming van de voorruit en de zijruiten

E00704300807

### **⚠ OPGELET**

- Vergewis u er voor uw eigen veiligheid van dat u door alle ruiten een goed zicht hebt.

Stel de keuzeknop van de luchtstroom in (op “

### Voor gewone ontwaseming

Gebruik deze instelling om condensvorming op de voorruit en de zijruiten te vermijden en de voetenruimte te verwarmen.

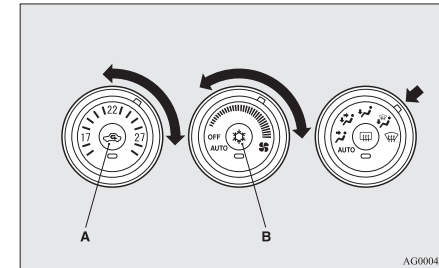

1. Zet de schakelaar van de luchtverversing (A) in de stand “buitenlucht”.
2. Zet de keuzeknop van de luchtstroom in de stand “

5-16

### Voor snelle ontwaseming

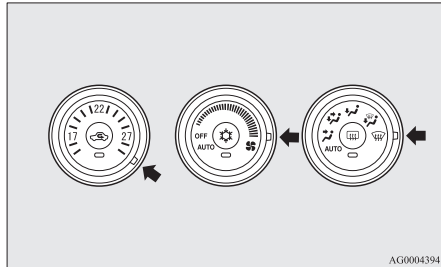

1. Zet de keuzeknop van de luchtstroom in de stand “”.
2. Stel de aanjager op de maximale snelheid in.
3. Stel de temperatuur op de hoogste stand in.

### OPMERKING

- Als de keuzeknop van de luchtstroom in de stand “” staat, werkt de airconditioning automatisch en wordt ook de stand “buitenlucht” automatisch ingesteld.
- Richt de luchtstroom van de zijventilatieoosters naar de zijruiten om doeltreffend te ontwasemen.
- Stel de regelknop van de temperatuur niet in de buurt van de maximale koudestand in. Koude lucht zal tegen de ruiten worden geblazen en de ontwaseming verhinderen.

- Bij voertuigen uitgerust met het Auto Stop & Go (AS&G)-systeem zal, als de luchtstroomknop in de ontwasemingstand staat die op de afbeelding te zien is, het Auto Stop & Go (AS&G)-systeem niet werken en zal de motor niet automatisch worden afgezet, zelfs als het voertuig tot stilstand wordt gebracht. Zo wordt een goed zicht behouden.

### Voor aangenaam rijden

### Belangrijke tips voor het gebruik van de airconditioning

E00708300603

- Parkeer uw voertuig in de schaduw.  
Als u het voertuig in de felle zon parkeert, zal het interieur zeer heet worden en zal het dus langer duren voor het is afgekoeld.  
Als u uw voertuig toch in de zon moet parkeren, open dan de ruiten gedurende enkele minuten nadat u de airconditioning hebt aanzet om de hete lucht naar buiten te laten.
- Sluit de ruiten als de airconditioning aanstaat. Het binnenstromen van buitenlucht langs de ruiten vermindert het koelvermogen.
- Een te sterke koeling is ongezond. De binnentemperatuur mag slechts 5 tot 6 °C onder de buitentemperatuur liggen.
- Controleer, wanneer u het systeem in werking stelt, of er geen bladeren of sneeuw door de luchttoevoerkanalen, net voor de voorruit, kunnen worden aangezogen. Bladeren in het luchttoevoersysteem kunnen de luchtstroom verminderen en de waterafvoer verstopen.

### Aanbevolen koel- en smeermiddelen voor het airconditioningsysteem

Als u ondervindt dat de airconditioning minder goed werkt, is er misschien een lek in het koelmiddelsysteem. Wij raden u aan om het systeem te laten controleren.

Voor het airconditioningsysteem van uw voertuig moeten het koelmiddel HFC-134a en het smeermiddel SUN-PAG56 worden gebruikt.

Het gebruik van een ander koel- of smeermiddel zal ernstige schade veroorzaken en een volledige vervanging van het airconditioningsysteem noodzakelijk maken. Het koelmiddel mag niet in de atmosfeer worden geloosd.

### Voor aangenaam rijden

Het is aanbevolen om het koelmiddel op te vangen en voor hergebruik te recyclen.

### Als u de airconditioning lange tijd niet gebruikt

De airconditioning moet ten minste vijf minuten per week worden ingeschakeld, zelfs bij koud weer. Zo voorkomt u dat de compressor vastloopt en wordt de airconditioning in een optimale staat van werking gehouden.

### Luchtreiniger

E00708400574

In deze airconditioning is een luchtfilter ingebouwd die stof en vuil uit de lucht verwijdert. Vervang deze luchtfilter van tijd tot tijd, aangezien hij na verloop van tijd door de ophoping van pollen en vuil de lucht minder efficiënt zal reinigen. Zie het "ONDERHOUDSBOEKJE" voor de onderhoudsintervallen.

#### OPMERKING

- De werking onder bepaalde omstandigheden, zoals het rijden op stoffige wegen en het frequente gebruik van de airconditioning, kan de levensduur van de luchtfilter verkorten. Vervang de luchtreiniger wanneer u de indruk hebt dat de luchtstroom kleiner is dan normaal of wanneer de voorruit en zijruiten snel beslaan. Wij raden u aan om dit te laten controleren.

### Digitaal afgestemde LW/MW/ FM-radio met cd-speler\*

E00708501501

De geluidsinstallatie kan alleen worden gebruikt wanneer het contactslot in de "ON"- of de "ACC"-stand staat.

#### OPMERKING

- Draai het contactslot in de "ACC"-stand als u met afgezette motor naar de geluidsinstallatie wilt luisteren. Als het contactslot in de "ACC"-stand blijft staan, wordt de spanning voor elektrische accessoires na een bepaalde tijd automatisch uitgeschakeld en kunt u de geluidsinstallatie niet langer gebruiken. Wanneer het contactslot uit de "ACC"-stand wordt gedraaid, keert de spanning weer terug. Zie "Automatische uitschakelfunctie van de ACC-spanning" op pagina 4-14.
- Wanneer in het voertuig een gsm wordt gebruikt, kan het dat het audiosysteem ruis voortbrengt. Dit betekent echter niet dat er iets mis is met het audiosysteem. In een dergelijk geval moet de gsm zo ver weg mogelijk van de geluidsinstallatie worden gebruikt.
- Indien vreemde voorwerpen of water in het audiosysteem binnendringen, of indien er rook of een vreemde geur uitkomen, zet dan het audiosysteem onmiddellijk af. Wij raden u aan om dit te laten controleren. Probeer nooit zelf een reparatie uit te voeren. Vermijd verder gebruik zonder controle door een geschoolde vakman.

## Bedieningspaneel geluidsterkte- en toonhoogteregeling

E00708600811

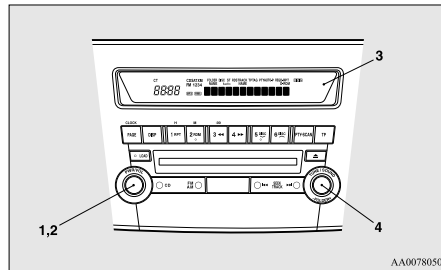

- 1- PWR (aan/uit)-schakelaar
- 2- VOL (Geluidsterkteregelaar)-knop
- 3- Display
- 4- SOUND-schakelaar (klankkleurregeling)

## De geluidsterkte regelen

E00708700258

### *VOL (Geluidsterkteregelaar)*

Draai de VOL-knop (2) met de klok mee om de geluidsterkte te verhogen; en tegen de klok in om de geluidsterkte te verlagen.

### De toonhoogte regelen

E00708800451

Druk op de SOUND-schakelaar (4) om het volgende te selecteren: TYPE → FIELD → BASS → MID → TREBLE → FADER → BALANCE → geluidsregelingsmodus uitgeschakeld.

### SNELLE TOEGANG

Als u snel toegang wilt hebben tot de geluidinstelfuncties, houdt u de SOUND-schakelaar (4) ingedrukt en draait u de schakelaar met de klok mee of tegen de klok in om toegang te krijgen tot de gewenste geluidsinstelling. Laat de schakelaar los om de instelling bij te stellen.

### VASTHOUDMODUS

Als de SOUND-schakelaar (4) tijdens het automatisch bijstellen van het geluid meer dan 2 seconden ingedrukt wordt gehouden, schakelt deze naar de "Hold"-modus (vasthouden). De gekozen geluidsmodus wordt vastgehouden totdat de SOUND-schakelaar (4) opnieuw meer dan 2 seconden lang ingedrukt wordt gehouden.

### TYPE (keuze van akoestische eigenschappen)

1. Draai aan de SOUND-schakelaar (4) om het gewenste muziektype te kiezen.
2. Druk op de SOUND-schakelaar (4) om de geluidsinstallatie op het gekozen muziektype in te stellen.

## Voor aangenaam rijden

Geluidssfeer	Gedetailleerde informatie
CLASSIC	De optimale akoestische eigenschappen voor klassieke muziek, die een algehele geluidsbalans vraagt die vlak is.
JAZZ	De optimale akoestische eigenschappen voor jazzmuziek, die om een atmosferisch geluid vraagt dat verschillende modulaties toepast op lage tonen, middenbereik en hoge tonen.
POP	De optimale akoestische eigenschappen voor popmuziek, die vraagt om een helder stemgeluid met gemoduleerde lage en hoge tonen.
ROCK	De optimale akoestische eigenschappen voor rockmuziek, die om een geluid vraagt met een gevoel voor snelheid dat het middenbereik benadrukt.
HIP-HOP	De optimale akoestische eigenschappen voor hiphopmuziek, die om een krachtig geluid vraagt met de nadruk op de lage tonen.

### FIELD (geluidsveldkeuze)

1. Draai aan de SOUND-schakelaar (4) om het gewenste geluidsveld te kiezen.
2. Druk op de SOUND-schakelaar (4) om de geluidsinstallatie op het gekozen geluidsveld in te stellen.

## Voor aangenaam rijden

Geluidsveldtype	Gedetailleerde informatie
NORMAL	Dit geluidsveld produceert een geluidseffect waarbij de stemmen op de voorgrond klinken en de instrumenten de luisteraar omringen.
STAGE	Dit geluidsveld produceert een geluidseffect waarbij de stemmen recht van voren komen, zoals bij een toneel.
LIVE	Dit geluidsveld produceert een geluidseffect dat lijkt op een live-optreden, waarbij de luisteraar omringd wordt door geluid uit alle richtingen.
HALL	Dit geluidsveld produceert een geluidseffect dat lijkt op dat van een concerthal met weergalmen- de akoestiek.

5

### **BASS (Regeling lage tonen)**

Draai aan de SOUND-schakelaar (4) om de gewenste lage tonen te kiezen.

### **MID (Regeling middentonen)**

Draai aan de SOUND-schakelaar (4) om de gewenste middentonen te kiezen.

### **TREBLE (Regeling hoge tonen)**

Draai aan de SOUND-schakelaar (4) om de gewenste hoge tonen te kiezen.

### **FADER (Balansregeling voor/achter)**

Draai de SOUND-schakelaar (4) om de geluidsstrekte uit de luidsprekers voor en achter in evenwicht te brengen.

5-20

### **BAL (Balansregeling links/rechts)**

Draai de SOUND-schakelaar (4) om de geluidsstrekte uit de luidsprekers links en rechts in evenwicht te brengen.

### **OPMERKING**

- Wanneer dit op 0 wordt ingesteld, hoort u een pieptoon.
- Wanneer TYPE of FIELD wordt gewijzigd, wordt het geluid kort uitgeschakeld; dit duidt niet op een storing.
- De geluidsregelingsmodus wordt uitgeschakeld als de radio of cd wordt bediend, of als er 10 seconden lang geen aanpassing is gedaan.

### **SCV-functie (snelheidsafhankelijke geluidsstrekte)**

E0072680088

De SCV-functie stelt automatisch de instellingen voor volume, bas, middentonen en hoge tonen in overeenkomstig de rijsnelheid.

De SCV-functie kan in- en uitgeschakeld worden. Zie "Instelling van de functie" op pagina 5-27.

OG4D12E1

### Bedieningspaneel en display radio

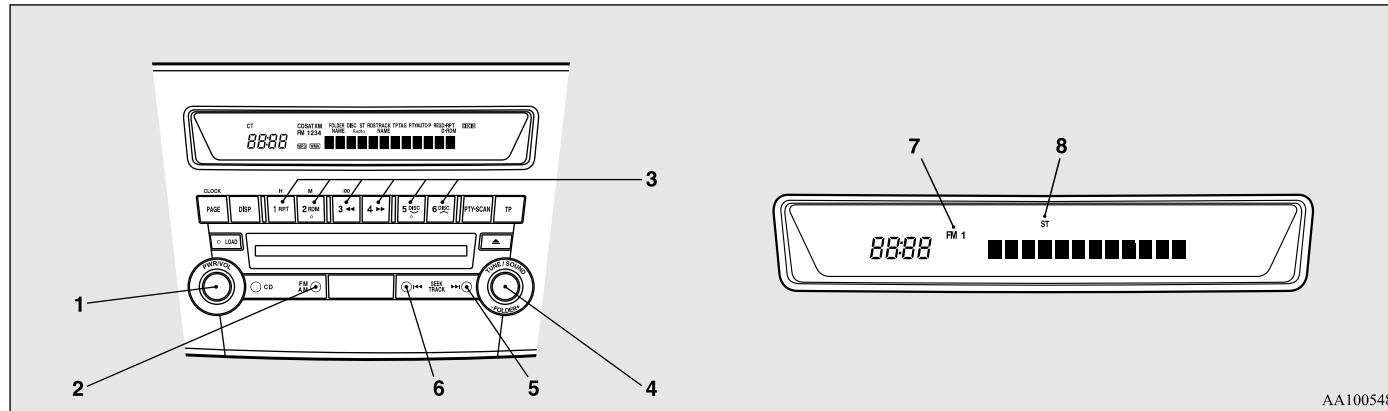

AA1005488

- 1- PWR (aan/uit)-schakelaar
- 2- AM/FM-toets (FM/MW/LW-keuzetoets)
- 3- Geheugenkeuzetoetsen
- 4- TUNE-schakelaar (afstemmen)

- 5- SEEK (Opwaarts zoeken)-toets
- 6- SEEK (Neerwaarts zoeken)-toets
- 7- FM (FM1/FM2/FM3)-indicator
- 8- ST (Stereo-indicator)

## Voor aangenaam rijden

### Naar de radio luisteren

E00709000522

1. Druk op de PWR-schakelaar (1) of de AM/FM-knop (2) om de radio aan te zetten. Druk nogmaals op de PWR-schakelaar om de radio uit te zetten.
2. Druk de AM/FM-toets (2) in om de gewenste band te kiezen.
3. Draai aan de TUNE-schakelaar (4) of druk op de SEEK-toets (5 of 6) of de geheugenkeuzetoetsen (3) om op een radiozender af te stemmen.

### De radio afstemmen

E00709100419

#### Automatisch afstemmen

Na het indrukken van de SEEK-toets (5 of 6) wordt automatisch een ontvangbare zender gekozen en begint de ontvangst van de zender.

#### Met de hand afstemmen

De golflengte verandert telkens wanneer u aan de TUNE-schakelaar (4) draait. Draai aan de schakelaar om de gewenste radiozender te kiezen.

5

### Frequenties in het geheugen opslaan

E00716100916

#### Instelling met de hand

U kunt aan de geheugenkeuzetoetsen (3) maximum 18 zenders op de FM-band (6 FM1-, 6 FM2- en 6 FM3-zenders) en telkens 6 zenders op de MW-band en de LW-band toekennen. (Zenders die reeds aan de geheugenkeuzetoetsen zijn toegekend, worden vervangen door eventuele nieuw toegekende zenders.)

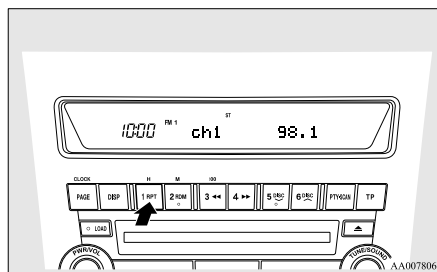

Volg de hieronder beschreven stappen.

1. Druk op de SEEK-toets (zoeken) (5 of 6) of draai aan de TUNE-schakelaar (afstemmen) (4) om af te stemmen op de golflengte die u in het geheugen wilt opslaan.
2. Druk op een van de geheugenkeuzetoetsen (3) totdat u een pieptoon hoort. Terwijl de frequentie in het geheugen wordt ingevoerd, wordt het geluid tijdelijk onderbroken. Het nummer van de toets die overeenkomt met de invoer in het geheugen alsmede de golflengte worden weergegeven.
3. Het vooraf ingestelde geheugennummer wordt weer opgeroepen door de toets in te drukken en binnen 1 seconde weer los te laten.

### OPMERKING

- Als een accuklem losgemaakt wordt, worden alle in het geheugen opgeslagen radiogolflengten gewist.

#### Automatische instelling

Met deze methode worden alle met de hand ingestelde zenders op de voor ontvangst gekozen band vervangen door zenders op dezelfde band die automatisch worden gekozen in volgorde van signaalsterkte.

De radio kiest automatisch 6 zenders op de FM-band (alleen FM3-zenders) en telkens 6 zenders op de MW- en op de LW-band.

Volg de hieronder beschreven stappen.

1. Kies de functie radio en houd de AM/FM-toets (2) gedurende 2 seconden of langer ingedrukt. De 6 stations met de grootste signaalsterkte zullen automatisch aan de geheugenkeuzetoetsen (3) worden toegekend, waarbij het station met de laagste frequentie aan de toets met het laagste nummer wordt toegekend.
2. Als u daarna een geheugenkeuzetoets indrukt om een kanaalnummer te kiezen, zal de radio het station beginnen te ontvangen dat aan dat nummer is toegekend.

### OPMERKING

- Indien u de AM/FM-toets (2) gedurende 2 seconden of langer ingedrukt houdt terwijl u afstemt op de FM1- of FM2-band, zal de radio automatisch overschakelen naar de FM3-band, waar het automatisch zoeken/opslaan zal worden geactiveerd.

## Radiogegevensysteem (RDS)

E00709200322

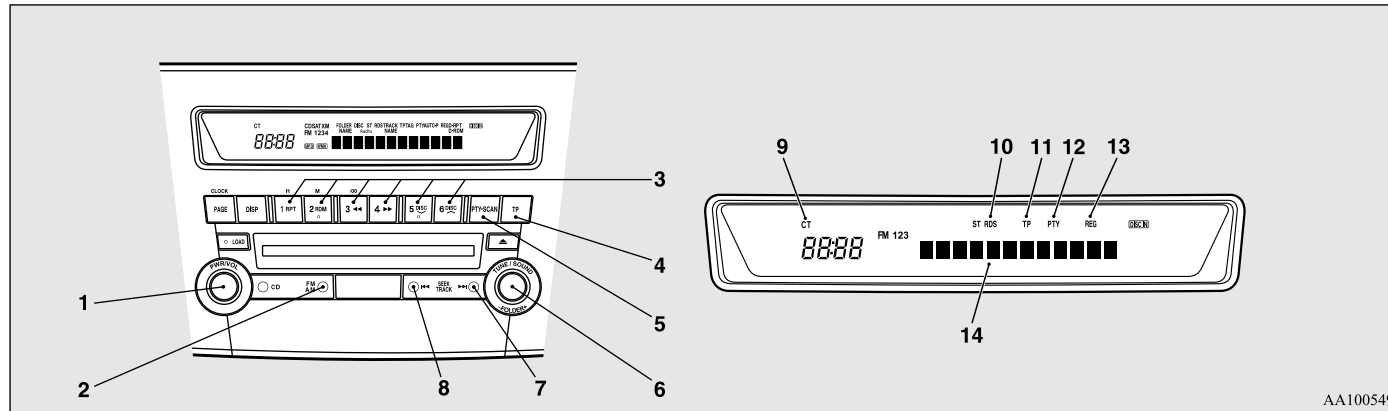

AA1005491

- 1- PWR (aan/uit)-schakelaar
- 2- AM/FM-toets (FM/MW/LW-keuzetoets)
- 3- Geheugenkeuzetoetsen
- 4- TP (Verkeersinformatieprogramma)-toets
- 5- PTY (Programmatype)-toets
- 6- TUNE-schakelaar (afstemmen)
- 7- SEEK (Opwaarts zoeken)-toets

- 8- SEEK (Neerwaarts zoeken)-toets
- 9- CT (Tijdstelling)-indicator
- 10- RDS (Radiogegevensysteem)-indicator
- 11- TP (Verkeersinformatieprogramma)-indicator
- 12- PTY (Programmatype)-indicator
- 13- REG (Regionaal programma)-indicator
- 14- Display

5

RDS gebruikt het PI (programma-identificatie)-signaal en de AF (alternatieve frequentie)-lijst die als aanvulling op de normale FM-radioprogramma's worden uitgezonden, haalt de FM-zenders die hetzelfde programma uitzenden uit de AF-lijst en stemt automatisch af op de zender met het sterkste signaal. Tijdens een lange rit kunt u zo bijvoorbeeld naar hetzelfde programma blijven luisteren zonder dat u hoeft over te schakelen op een andere zender die hetzelfde programma uitzendt als u het zendbereik verlaat van de zender die u op dat ogenblik aan het beluisteren bent. De RDS-radio wordt ook gekenmerkt door de beperkte ontvangst van de programmatypes, de verkeersinformatie naar het EON (enhanced other network) en de uitzending van noodoproepen die de normale uitzendingen onderbreken en de beperkte/onbeperkte ontvangst van de regionale programma's.

## Voor aangenaam rijden

### **AF (Alternatieve frequenties)-functie**

E00720900074

De AF-functie zoekt een zender die hetzelfde programma uitzendt en kiest de zender met het sterkste signaal uit de AF-lijst.

De AF-functie wordt altijd ingeschakeld, tenzij u ze manueel uitschakelt.

De AF-functie kan worden in- en uitgeschakeld (op "ON" of "OFF" gezet). Zie "Instelling van de functie" op pagina 5-27.

### **CT (Tijdstelling)-functie**

E00721000069

De klok kan automatisch worden ingesteld met behulp van het signaal van de lokale RDS-zenders. Zie "Digitale klok" op pagina 5-76.

### **REG (Regionaal programma)-functie**

E00721100060

De REG-functie beperkt de ontvangst tot zenders die regionale programma's uitzenden.

Regionale programma's en regionale netwerken zijn in verschillende landen en streken anders georganiseerd (ze kunnen worden veranderd naargelang het uur, de regio of het zendbereik); indien u de regionale programma's dus niet automatisch wenst te ontvangen, kunt u REG ON zo instellen dat u geen regionale programma's ontvangt.

De REG-functie kan worden in- en uitgeschakeld (op "ON" of "OFF" gezet). Zie "Instelling van de functie" op pagina 5-27.

### **PI (Programma-identificatie)-zoekfunctie**

E00721200263

Wanneer u lange afstanden aflegt en de gewenste vooraf ingestelde zender zwak is, zoekt de radio een andere frequentie met dezelfde PI-code in de AF-lijst die hetzelfde programma uitzendt.

Indien er geen frequenties zijn die hetzelfde programma uitzenden, zoekt de radio een frequentie die regionale programma's uitzendt. Als de radio erin slaagt de regionale programma's te zoeken, verschijnt op het display de REG-indicator (13).

Als de radio er niet in slaagt de regionale programma's te zoeken, keert hij terug naar de gewenste vooraf ingestelde zender.

De PI-functie kan worden in- en uitgeschakeld (op "ON" of "OFF" gezet). Zie "Instelling van de functie" op pagina 5-27.

### **OPMERKING**

- Tijdens het zoeken wordt het geluid van het audiosysteem gedempt. Op het display verschijnt "WAIT" of "SEARCH".

### **PTY (Programmatype)**

E00721300248

De RDS-uitzendingen worden volgens het programmatype (PTY) als volgt onderverdeeld. Gebruik de TUNE-schakelaar (6) om het gewenste programmatype te kiezen.

1. NEWS (Nieuws)
2. AFFAIRS (Actualiteit)
3. INFO (Informatie)
4. SPORT
5. EDUCATE (Opvoeding/Leerprogramma's)
6. DRAMA (Toneel)
7. CULTURE (Cultuur)
8. SCIENCE (Wetenschap)
9. VARIED (Gevarieerde programma's)
10. POP M (Popmuziek)
11. ROCK M (Rockmuziek)
12. EASY M (Achtergrondmuziek)
13. LIGHT M (Licht klassieke muziek)
14. CLASSICS (Klassieke muziek)

15. OTHER M (Andere muziek)
16. WEATHER (Weerberichten)
17. FINANCE (Financieel nieuws)
18. CHILDREN (Kinderprogramma's)
19. SOCIAL (Sociaal nieuws)
20. RELIGION (Religieuze programma's)
21. PHONE IN (Opbelprogramma's)
22. TRAVEL (Reisinfo)
23. LEISURE (Vrije tijd)
24. JAZZ
25. COUNTRY
26. NATION M (Nationale muziek)
27. OLDIES
28. FOLK M (Folkmuziek)
29. DOCUMENT

Een uitzending van een gewenst programmatype zoeken:

1. Druk op de PTY-toets (5).
2. Draai aan de TUNE-schakelaar (6) of druk op een geheugenkeuzetoets (3) om het gewenste programmatype te kiezen.
3. Twee seconden na het kiezen van het gewenste programmatype begint de radio naar een uitzending van het door u gekozen programmatype te zoeken. Tijdens het zoeken knippert het gekozen programmatype op het display.

- Als de radio een zender met het gewenste programmatype opvangt, vermeldt het display de naam van de zender.

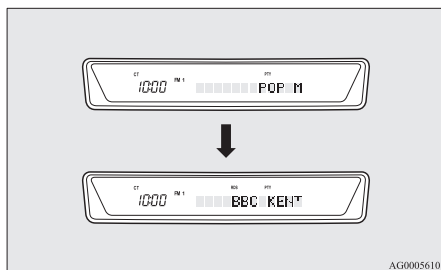

#### OPMERKING

- Als de SEEK-toets (7 of 8) wordt ingedrukt, probeert de radio een andere zender van hetzelfde programmatype te vinden als het type dat op dat moment gekozen is.
- Als er geen zender met het door u gewenste PTY wordt gevonden, zal op het display ongeveer 5 seconden lang "EMPTY" verschijnen, waarna de radio terug op de vorige zender zal afstemmen.

#### Opslaan van programmatypes in het geheugen

E00721400063

Er kunnen maximaal 6 programmatypes in het geheugen worden opgeslagen.

Volg de hieronder beschreven stappen.

- Druk op de TUNE-schakelaar (6) om op het programmatype af te stemmen, dat in het geheugen opgeslagen moet worden.

- Druk ongeveer 3 seconden of langer één van de geheugenkeuzetoetsen (2) in. Terwijl het programmatype in het geheugen wordt ingevoerd, wordt het geluid tijdelijk onderbroken. Het nummer van de toets die met de invoering in het geheugen overeenstemt en het programmatype worden op het display getoond.
- Het vooraf ingestelde geheugennummer wordt weer opgeroepen door de toets in te drukken en binnen ongeveer 2 seconden weer los te laten.

#### De taal van het programmatype-display veranderen

E00721500123

U kunt de door u gewenste taal kiezen uit Engels, Frans, Duits, Zweeds, Spaans en Italiaans.

- Druk 2 seconden of langer op de TUNE-schakelaar (6) om de taal van het programmatype-display te kiezen. Zie "Instelling van de functie" op pagina 5-27.
- Draai aan de TUNE-schakelaar (6) om een taal te kiezen.

#### OPMERKING

- Nadat u een functie hebt gekozen, kunt u de instelling van de functie verlaten door een van de volgende stappen uit te voeren:
  - Druk minstens 2 seconden op de TUNE-schakelaar (6).
  - Voer gedurende 10 seconden niets in.

#### Voor aangenaam rijden

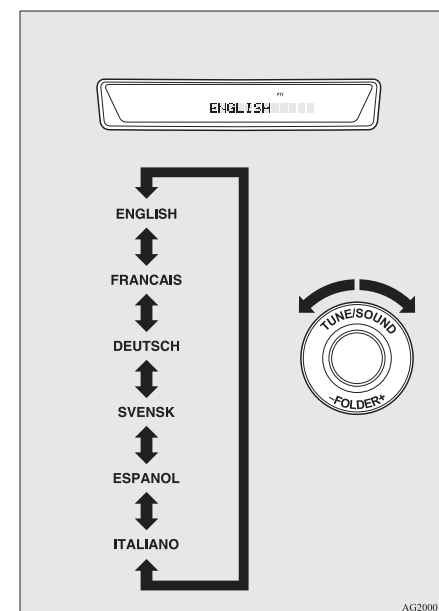

5

#### Verkeersinformatie

E00721600209

De radio zal tijdens de ontvangst van FM-uitzendingen of het afspelen van compact discs automatisch op uitzendingen met verkeersinformatie afstemmen. Volg de onderstaande aanwijzingen om deze functie te kiezen.

## Voor aangenaam rijden

1. Druk op de TP-toets (4). Het display vermeldt dan "TP" (11).  
Als er RDS-gegevens kunnen worden gelezen, verschijnt de aanduiding "RDS" (10) op het display. Als dit niet het geval is, verschijnt op het display ongeveer 5 seconden lang "NO RDS".
2. Als de radio verkeersinformatie vindt op de zender die op dat ogenblik wordt beluisterd of op een andere zender, zal op het display 5 seconden lang "TRAF INF" verschijnen, gevolgd door de aanduiding van de frequentie gedurende 2 seconden. Daarna verschijnt op het display de naam van de zender die de verkeersinformatie uitzendt waarnaar u zult luisteren. De geluidssterkte is afzonderlijk ingesteld voor het beluisteren van normale audioprogramma's en voor het beluisteren van verkeersinformatie. De geluidssterkte zal dan ook automatisch overschakelen naar die welke was ingesteld toen voor het laatst verkeersinformatie werd ontvangen. Nadat de verkeersinformatie afgelopen is, zal de radio terugkeren naar het programma dat voordien werd ontvangen en naar de geluidssterkte van dat programma.
3. Druk op de TP-toets (4) om naar de vorige toestand terug te gaan.

### OPMERKING

- Wanneer "TP" te zien is, stopt de radio alleen bij TP-zenders, ook al wordt er aan de TUNE-schakelaar (6) gedraaid.

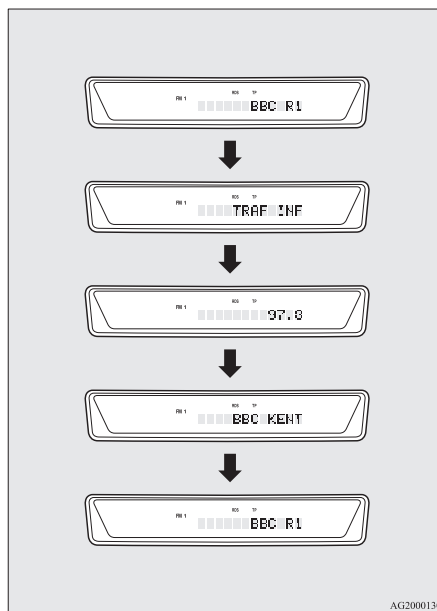

### TP (Verkeersinformatie)-zoekfunctie

E00721800083

De stand-byfunctie voor verkeersinformatie wordt aangezet (waarbij de TP-indicator (11) op het display wordt getoond) en ongeveer 45 seconden nadat de RDS-indicator (10) wordt uitgeschakeld omdat het signaal te zwak is of omdat wordt overgeschakeld van een TP-zender naar een zender die geen verkeersinformatie uitzendt, zal het biepgekluid 5 maal te horen zijn en zal op alle frequenties automatisch een TP-zender worden gezocht.

De TP-zoekfunctie kan worden in- en uitgeschakeld (op "ON" en "OFF" gezet). Zie "Instelling van de functie" op pagina 5-27.

### Uitzendingen met noodoproepen

E00721700112

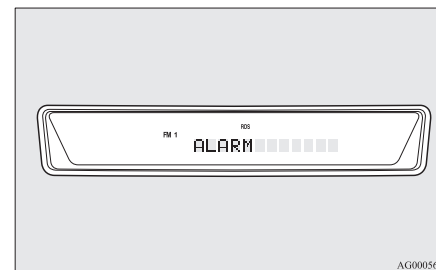

Als er een uitzending met een noodoproep wordt ontvangen tijdens de ontvangst van een FM-uitzending of tijdens het afspelen van een compact disc terwijl het contactslot in de stand "ACC" of "ON" staat, zal op het display "ALARM" verschijnen en zal het programma dat u aan het beluisteren bent worden onderbroken. De geluidssterkte is afzonderlijk ingesteld voor het beluisteren van normale audioprogramma's en voor het beluisteren van calamiteitenuitzendingen. De geluidssterkte zal dan ook automatisch overschakelen naar die welke was ingesteld toen voor het laatst een calamiteitenuitzending of verkeersinformatie werd ontvangen. Nadat de calamiteitenuitzending is afgelopen, zal de radio naar het programma dat voordien werd ontvangen en naar de geluidssterkte van dat programma terugkeren.

**Instelling van de functie**

E00722500319

De volgende functies kunnen worden veranderd:

- AF
- CT

- REG
- TP-S
- PI-S
- Taal van het programmatypedisplay (PTY)

- SCV

1. Druk 2 seconden of langer op de TUNE-schakelaar (6) om defunctie-instelmodus te kiezen.

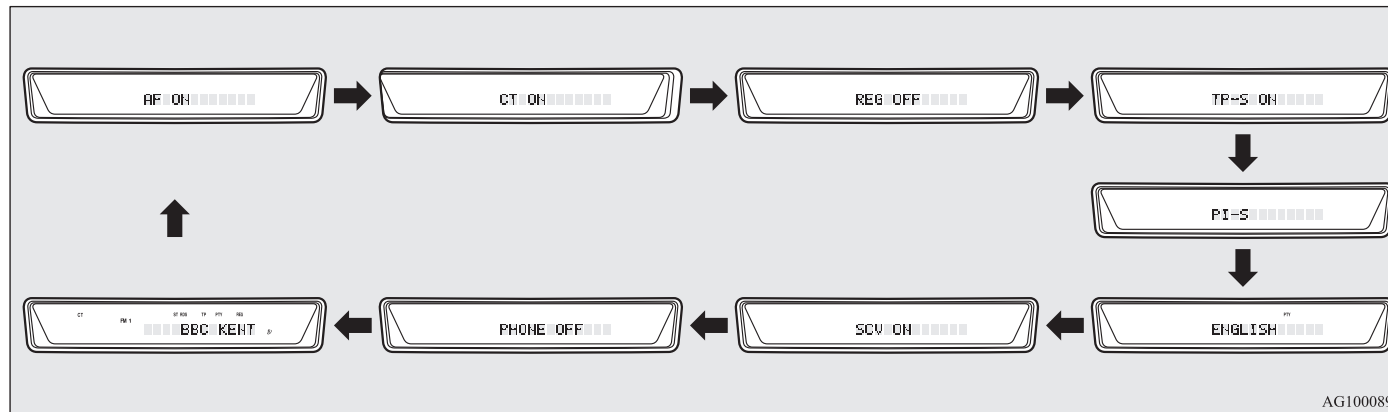

2. Druk herhaaldelijk op de TUNE-schakelaar (6) om de modus te kiezen die u wilt wijzigen. De volgorde is: AF → CT → REG → TP-S → PI-S → Taal van het PTY-display → SCV → PHONE → Functie-instelmodus UIT.

**OPMERKING**

- Alhoewel "PHONE" op het display verschijnt, is de PHONE-functie niet in werking.

### Voor aangenaam rijden

3. Kies de gewenste instelling voor de in- of uitschakeling (op "ON" en op "OFF" zetten) van alle functies zoals hieronder getoond. De instelling zal op het display worden getoond.

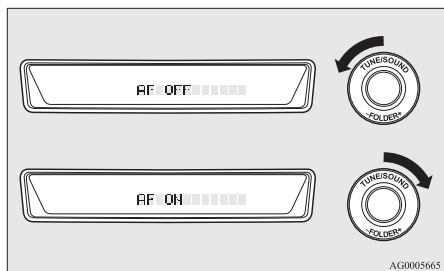

#### OPMERKING

- Nadat u een functie hebt gekozen, kunt u de instelling van de functie verlaten door een van de volgende stappen uit te voeren:
  - Druk minstens 2 seconden op de TUNESCHAKELAAR (6).
  - Voer gedurende 10 seconden niets in.
- Voor aanwijzingen voor het instellen van de taal van het PTY-display, zie "De taal van het programmatype-display veranderen" op pagina 5-25.

5

Bedieningspaneel en display CD-speler

E00709500875

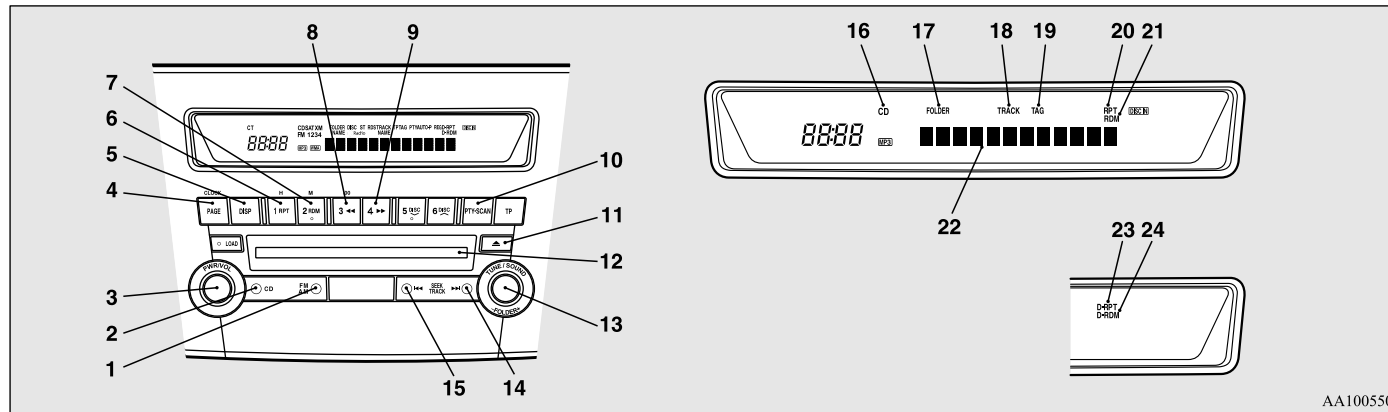

AA1005505

- 1- AM/FM-toets
- 2- CD (CD-omschakelingsfunctie)-toets
- 3- PWR (aan/uit)-schakelaar
- 4- PAGE (titels doorbladeren)-toets
- 5- DISP (Display)-toets
- 6- RPT (Herhaal)-toets
- 7- RDM (Willekeurig afspelen)-toets
- 8- ◀◀ (Snel achteruitspoelen)-toets
- 9- ▶▶ (Snel vooruitspoelen)-toets
- 10- SCAN-toets
- 11- Uitwerptoets
- 12- CD-invoergleuf

- 13- FOLDER (map)-schakelaar
- 14- ▶▶1 (Nummer omhoog)-toets
- 15- 1◀◀ (Nummer omlaag)-toets
- 16- CD-indicator
- 17- FOLDER-indicator (Mapindicator)
- 18- TRACK-indicator (tracknummer)
- 19- TAG-indicator (tag)
- 20- RPT (Herhaalfunctie)-indicator
- 21- RDM (Willekeurige afspelfunctie)-indicator
- 22- Display
- 23- D-RPT-indicator
- 24- D-RDM-indicator

## Voor aangenaam rijden

### Een CD beluisteren

E00709601482

1. Voer de cd in met het etiket naar boven.  
Wanneer een disc wordt ingevoerd, licht de CD-indicator (16) op en begint de CD-speler te spelen, zelfs als u op dat moment naar de radio aan het luisteren bent. De cd-speler begint ook met afspelen wanneer de cd-toets (2) wordt ingedrukt en er zich een cd in de speler bevindt, of als er een cd in de cd-invoersleuf (12) is geplaatst, ook al speelt de radio.
2. Als u de cd-speler uit wilt zetten, schakelt u de stroom met de PWR-schakelaar (3) uit, of schakelt u naar de radiomodus door op de AM/FM-toets (1) te drukken, of werpt u de cd uit door op de uitwerptoets (11) te drukken.

#### OPMERKING

- Om de geluidsterkte en de toon te regelen, zie “De geluidsterkte regelen” op pagina 5-19 en “De toonhoogte regelen” op pagina 5-19.
- U hebt de adapter niet nodig om 8 cm compact discs af te spelen. Voer de disc in het midden van de CD-invoersleuf in.
- Zie “Behandeling van compact discs” op pagina 5-74 voor informatie over het gebruik van CD's.

5

### Een muziek-CD beluisteren

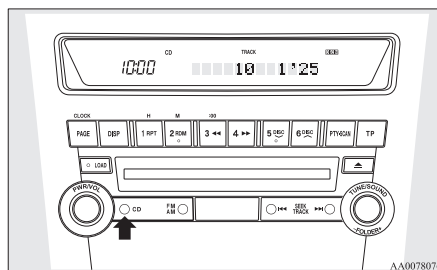

Druk op de cd-toets (2) als er zich al een cd in de cd-speler bevindt. De geluidsinstallatie schakelt naar de cd-functie en begint met afspelen. Het tracknummer en de afspeeltijd worden op het display weergegeven. De nummers op de cd worden achter elkaar en doorlopend afgespeeld.

### Een MP3-CD beluisteren

Met deze CD-speler kunt u MP3 (MPEG Audio Layer-3)-bestanden afspelen die zijn opgenomen op CD-ROM's, CD-R's (beschrijfbaar CD's) en CD-RW's (herschrijfbaar CD's) in de ISO9660-formaten Level 1/Level 2, Joliet en Romeo. Elke cd kan maximaal 255 bestanden in maximaal 100 mappen, tot maximaal 16 niveaus bevatten. De ID3-taginformatie kan tijdens het afspelen van MP3-bestanden worden weergegeven. Voor meer informatie over ID3-tags, zie “Scherm voor CD-tekst en MP3-titels” op pagina 5-33.

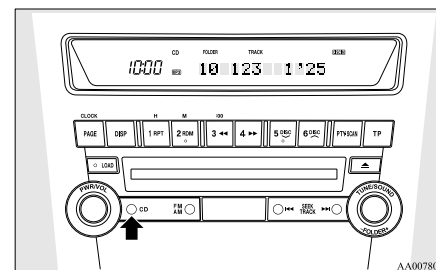

Druk op de cd-toets (2) als er zich al een cd in de cd-speler bevindt.

Op het scherm verschijnt “READING” en het afspelen begint. Het volgnummer van de map en van het nummer, de afspeeltijd en de aanduiding “MP3” verschijnen op het scherm.

## OPMERKING

- Tijdens het beluisteren van een schijf waarop zowel cd-da (cd-digital audio) en MP3-bestanden staan, kunt u overschakelen tussen cd-da, MP3 en externe geluidsinvoer door gedurende 2 seconden of langer op de cd-toets te drukken (tot u een pieptoon hoort).
- Bij een CD die zowel CD-DA- als MP3-bestanden bevat, worden de CD-DA-bestanden automatisch eerst afgespeeld.
- De afspiegelingskwaliteit hangt van de gebruikte software en de bit rate af. Raadpleeg de gebruikershandleiding van de gebruikte software voor meer informatie.
- Afhankelijk van de indeling van de bestanden en de mappen op de schijf, kan het enige tijd duren voordat het afspelen begint.
- MP3-conversiesoftware en brandsoftware worden niet met deze eenheid meegeleverd.
- U kunt moeilijkheden ondervinden om een MP3 af te spelen of om de informatie van MP3-bestanden die met sommige schrijfwarepakketten of CD-recorders (CD-R/RW-drivers) zijn opgenomen op het scherm te doen verschijnen.
- Als u veel mappen of andere dan MP3-bestanden hebt, kan het enige tijd duren voordat het afspelen begint.
- Met dit toestel kunnen geen MP3-bestanden worden opgenomen.
- Voor meer informatie over CD-R's/RW's, zie "Opmerkingen over CD-R 's/RW's" op pagina 5-75.

## **⚠ OPGELET**

- **Als u probeert om een bestand af te spelen dat geen MP3-formaat heeft, maar wel een bestandsnaam met de extensie ".mp3", kan er een storend lawaai uit de luidsprekers komen, kunnen de luidsprekers worden beschadigd en kan ook uw gehoor daarvan aanzienlijke schade ondervinden.**

### Volgorde van de mapelectie/afspeelvolgorde van MP3-bestanden (Voorbeeld)

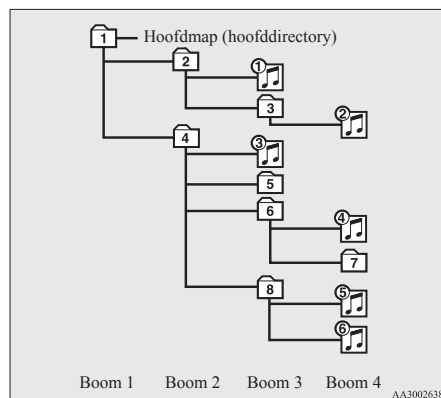

## Voor aangenaam rijden

### Mapkeuze

In de volgorde  – 

### Bestandskeuze

In de volgorde  – 

### Snel vooruit-/achteruitspoelen van de cd

#### Snel vooruitspoelen

De cd wordt snel vooruitgespoeld als de ►►-toets (9) ingedrukt gehouden wordt. Het afspelen begint zodra de toets wordt losgelaten.

#### Snel terugspoelen

De cd wordt snel teruggespoeld als de ◀◀-toets (8) ingedrukt gehouden wordt. Het afspelen begint zodra de toets wordt losgelaten.

#### Een gewenste map kiezen (alleen voor MP3-CD's)

U kunt de gewenste map kiezen door de FOLDER (map)-schakelaar (13) te draaien.

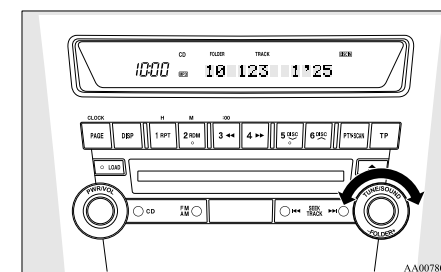

## Voor aangenaam rijden

### Map omhoog

Draai de FOLDER (map)-schakelaar (13) met de klok mee tot het gewenste mapnummer op het display wordt weergegeven.

### Map omlaag

Draai de FOLDER (map)-schakelaar (13) tegen de klok in tot het gewenste mapnummer op het display wordt weergegeven.

### Een gewenste nummer kiezen

U kunt nummers op een cd merken door van de ◀◀ of ▶▶-toets (15 of 14) gebruik te maken.

### Nummer omhoog

De cd slaat zoveel nummers over als het aantal keren dat u op de toets ▶▶ (14) drukt.

Het displayvenster geeft het tracknummer aan van het nummer dat is gekozen.

### Nummer omlaag

De cd slaat zoveel nummers over als het aantal keren dat u op de toets ◀◀ (15) drukt.

Het displayvenster geeft het tracknummer aan van het nummer dat is gekozen.

### Nummers herhalen

#### Een nummer herhalen

Druk op de RPT-toets (6) om hetzelfde nummer te herhalen.

Als er op de RPT-toets wordt gedrukt, gaat de RPT-indicator (20) branden.

Om deze modus te verlaten drukt u nogmaals op de toets.

### Een map herhalen (alleen voor MP3-CD's)

Terwijl een nummer wordt afgespeeld, drukt u 2 seconden of langer op de RPT-toets (6) (totdat u een pieptoon hoort). De D-RPT-indicator (23) gaat branden en alle nummers in de map die het nummer bevat dat momenteel wordt afgespeeld, worden herhaald.

Om deze modus te verlaten drukt u nogmaals op de toets.

### OPMERKING

- Bij een CD die zowel CD-DA- als MP3-bestanden bevat, worden door het indrukken van de herhaaltoets enkel bestanden met hetzelfde formaat (alleen CD-DA- of alleen MP3-bestanden) herhaald.

### Nummers in willekeurige volgorde afspelen

#### Willekeurig afspelen van een cd (alleen voor muziek-cd's)

Als de RDM-toets (7) wordt ingedrukt, gaat de RDM-indicator (21) branden en worden de nummers in willekeurig gekozen volgorde afgespeeld. Om deze modus te verlaten drukt u nogmaals op de toets.

#### Willekeurig afspelen van een map (alleen voor MP3-CD's)

Als de RDM-toets (7) wordt ingedrukt, gaat de RDM-indicator (21) branden en worden de nummers in willekeurig gekozen volgorde afgespeeld uit de map die op dat moment is gekozen. Om deze modus te verlaten drukt u nogmaals op de toets.

### Willekeurig afspelen van alle mappen op een cd (alleen voor MP3-cd's)

Druk 2 seconden of langer op de RDM-toets (7) (totdat u een pieptoon hoort). De D-RDM-indicator (24) gaat branden en de nummers die worden afgespeeld, worden willekeurig gekozen uit alle mappen op de schijf.

Om deze modus te verlaten drukt u nogmaals op de toets.

### OPMERKING

- Bij een CD die zowel CD-DA- als MP3-bestanden bevat, worden met de willekeurige afspeelfunctie enkel bestanden met hetzelfde formaat (alleen CD-DA- of alleen MP3-bestanden) in willekeurige volgorde afgespeeld.

### Het begin van elk nummer op een CD zoeken en afspelen

Druk op de SCAN-toets (10). Op het scherm (22) verschijnt "SCAN" en de cd-speler speelt de eerste 10 seconden van elk nummer op de cd af. Het volgnummer van het afgespeelde nummer knippert terwijl de scanfunctie is ingeschakeld.

Om deze modus te verlaten drukt u nogmaals op de toets.

### OPMERKING

- Nadat alle nummers op de CD werden gescand, wordt de CD opnieuw afgespeeld vanaf het begin van het nummer dat aan het afspelen was toen met het scannen werd begonnen.
- De scanfunctie wordt uitgeschakeld wanneer op radio of CD wordt overgeschakeld.

## Voor aangenaam rijden

- Bij een CD die zowel CD-DA- als MP3-bestanden bevat, worden met de scanfunctie enkel bestanden met hetzelfde formaat (alleen CD-DA- of alleen MP3-bestanden) afgespeeld.

### Een CD uitwerpen

Wanneer de uitwerptoets (11) wordt ingedrukt, stopt de cd automatisch en wordt hij uitgeworpen. Het systeem schakelt automatisch over op radio.

### OPMERKING

- Als u een uitgeworpen cd niet binnen 15 seconden uit de sleuf neemt, wordt de cd opnieuw geladen.

### Scherm voor CD-tekst en MP3-titels

E00725000171

Deze CD-speler kan CD-tekst en MP3-titels weergeven, met inbegrip van ID3-taginformatie.

### CD-tekst

De cd-speler kan schijf- en tracktitels weergeven voor schijven met geconverteerde schijf- en tracktiteleinformatie. Druk herhaalde malen op de DISP-toets (5) om keuzes te maken in de volgende volgorde: naam disc → naam nummer → normale displayfunctie.

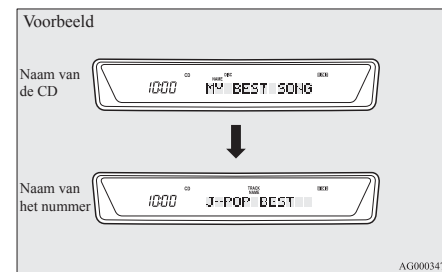

### OPMERKING

- Het scherm kan tot 12 tekens weergeven. Indien de naam van een disc of van een nummer meer dan 12 tekens telt, druk dan de PAGE-toets (4) in om de volgende 12 tekens te bekijken.
- Als er geen informatie over het nummer kan worden getoond, verschijnt op het scherm de mededeling "NO TITLE" (geen titel).
- Tekens die de CD-speler niet kan tonen, worden weergegeven als "•".

### MP3-titels

De cd-speler kan map- en tracktitels weergeven voor schijven met geconverteerde map- en trackinformatie. Druk herhaalde malen op de DISP-toets (5) om keuzes te maken in de volgende volgorde: naam map → naam nummer → normale displayfunctie.

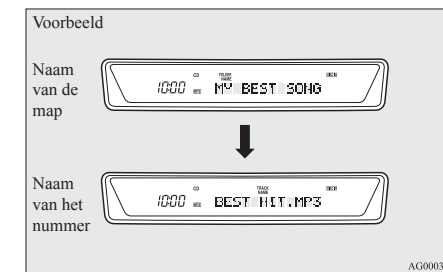

### ID3-taginformatie

De CD-speler kan ID3-taginformatie weergeven voor bestanden die met ID3-taginformatie werden opgenomen.

1. Druk gedurende 2 seconden of langer op de DISP-toets (5) om over te schakelen naar de ID3-taginformatie. De TAG-indicator (19) verschijnt op het display.
2. Druk herhaalde malen op de DISP-toets om keuzes te maken in de volgende volgorde: naam album → naam nummer → naam artiest → normale displayfunctie.

### OPMERKING

- Om van de ID3-taginformatie naar de mapnaam terug te keren, druk opnieuw gedurende 2 seconden of langer op de DISP-toets.

## Voor aangenaam rijden

- Als er geen informatie over het nummer kan worden getoond, verschijnt op het scherm de mededeling "NO TITLE" (geen titel).
- Het scherm kan tot 12 tekens weergeven. Indien de naam van een map, de naam van een nummer of een onderdeel van de ID3-taginformatie meer dan 12 tekens telt, druk dan op de PAGE-toets (4) om de volgende 12 tekens te bekijken.
- Namen van mappen en van nummers kunnen telkens worden weergegeven tot een lengte van 32 tekens. Onderdelen van de ID3-taginformatie kunnen telkens worden weergegeven tot een lengte van 30 tekens.
- Tekens die de CD-speler niet kan tonen, worden weergegeven als "•".

5

## Digitaal afgestemde LW/MW/ FM-radio met cd-wisselaar\*

E00708501514

De geluidsinstallatie kan alleen worden gebruikt wanneer het contactslot in de "ON"- of de "ACC"-stand staat.

### OPMERKING

- Draai het contactslot in de "ACC"-stand als u met afgezette motor naar de geluidsinstallatie wilt luisteren. Als het contactslot in de "ACC"-stand blijft staan, wordt de spanning voor elektrische accessoires na een bepaalde tijd automatisch uitgeschakeld en kunt u de geluidsinstallatie niet langer gebruiken. Wanneer het contactslot uit de "ACC"-stand wordt gedraaid, keert de spanning weer terug. Zie "Automatische uitschakelfunctie van de ACC-spanning" op pagina 4-14.
- Wanneer in het voertuig een gsm wordt gebruikt, kan het dat het audiosysteem ruis voortbrengt. Dit betekent echter niet dat er iets mis is met het audiosysteem. In een dergelijk geval moet de gsm zo ver weg mogelijk van de geluidsinstallatie worden gebruikt.
- Indien vreemde voorwerpen of water in het audiosysteem binnendringen, of indien er rook of een vreemde geur uitkomen, zet dan het audiosysteem onmiddellijk af. Wij raden u aan om dit te laten controleren. Probeer nooit zelf een reparatie uit te voeren. Vermijd verder gebruik zonder controle door een geschoolde vakman.

- De geluidsversterker (indien aanwezig) bevindt zich onder de linkervoorstoel. Bescherm de versterker tegen zware schokken. Zo niet, dan kan de versterker worden beschadigd of kunnen defecten optreden.

## Bedieningspaneel geluidssterkte- en toonhoogteregeling

E00708600824

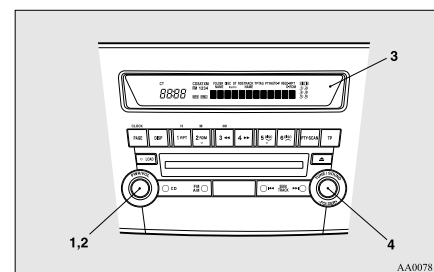

- 1- PWR (aan/uit)-schakelaar
- 2- VOL (Geluidssterkteregelaar)-knop
- 3- Display
- 4- SOUND-schakelaar (klankkleurregeling)

## De geluidssterkte regelen

E00708700261

### *VOL (Geluidssterkteregelaar)*

Draai de VOL-knop (2) met de klok mee om de geluidssterkte te verhogen; en tegen de klok in om de geluidssterkte te verlagen.

## De toonhoogte regelen

E00708800927

Druk op de SOUND-schakelaar (4) om het volgende te selecteren: SUB PUNCH → TYPE → FIELD → BASS → MID → TREBLE → FADER → BALANCE → geluidsregelingsmodus uitgeschakeld.

### OPMERKING

- Het SUB LEVEL kan alleen worden ingesteld bij voertuigen uitgerust met een geluidsinstallatie van topklasse.  
Wanneer u bij voertuigen zonder geluidsinstallatie van topklasse op de SOUND-schakelaar (4) drukt, begint het display met TYPE.

### SNELLE TOEGANG

Als u snel toegang wilt hebben tot de geluidinstelfuncties, houdt u de SOUND-schakelaar (4) ingedrukt en draait u de schakelaar met de klok mee of tegen de klok in om toegang te krijgen tot de gewenste geluidsinstelling. Laat de schakelaar los om de instelling bij te stellen.

### VASTHOUDMODUS

Als de SOUND-schakelaar (4) tijdens het automatisch bijstellen van het geluid meer dan 2 seconden ingedrukt wordt gehouden, schakelt deze naar de "Hold"-modus (vasthouden). De gekozen geluidsmodus wordt vastgehouden totdat de SOUND-schakelaar (4) opnieuw meer dan 2 seconden lang ingedrukt wordt gehouden.

### SUB PUNCH (geluidssterkeregelaar van de subwoofer)

Om de gewenste geluidssterkte van de subwoofer te kiezen.

### TYPE (keuze van akoestische eigenschappen)

1. Draai aan de SOUND-schakelaar (4) om het gewenste muziektype te kiezen.
2. Druk op de SOUND-schakelaar (4) om de geluidsinstallatie op het gekozen muziektype in te stellen.

Geluidssfeer	Gedetailleerde informatie
CLASSIC (Klassieke muziek)	De optimale akoestische eigenschappen voor klassieke muziek, die een algehele geluidsbalans vraagt die vlak is.
JAZZ	De optimale akoestische eigenschappen voor jazzmuziek, die om een atmosferisch geluid vraagt dat verschillende modulaties toepast op lage tonen, middenbereik en hoge tonen.
POP	De optimale akoestische eigenschappen voor popmuziek, die vraagt om een helder stemgeluid met gemoduleerde lage en hoge tonen.
ROCK	De optimale akoestische eigenschappen voor rockmuziek, die om een geluid vraagt met een gevoel voor snelheid dat het middenbereik benadrukt.
HIP-HOP	De optimale akoestische eigenschappen voor hiphopmuziek, die om een krachtig geluid vraagt met de nadruk op de lage tonen.

### FIELD (geluidsveldkeuze)

1. Draai aan de SOUND-schakelaar (4) om het gewenste geluidsveld te kiezen.

## Voor aangenaam rijden

2. Druk op de SOUND-schakelaar (4) om de geluidsinstallatie op het gekozen geluidsveld in te stellen.

Geluidsveldtype	Gedetailleerde informatie
NORMAAL	Dit geluidsveld produceert een geluidseffect waarbij de stemmen op de voorgrond klinken en de instrumenten de luisteraar omringen.
STAGE	Dit geluidsveld produceert een geluidseffect waarbij de stemmen recht van voren komen, zoals bij een toneel.
LIVE	Dit geluidsveld produceert een geluidseffect dat lijkt op een live-optreden, waarbij de luisteraar omringd wordt door geluid uit alle richtingen.
HALL	Dit geluidsveld produceert een geluidseffect dat lijkt op dat van een concerthall met weergalmen-de akoestiek.

### BASS (Regeling lage tonen)

Draai aan de SOUND-schakelaar (4) om de gewenste lage tonen te kiezen.

### MID (Regeling middentonen)

Draai aan de SOUND-schakelaar (4) om de gewenste middentonen te kiezen.

### TREBLE (Regeling hoge tonen)

Draai aan de SOUND-schakelaar (4) om de gewenste hoge tonen te kiezen.

### Voor aangenaam rijden

#### **FADER** (*Balansregeling voor/achter*)

Draai de SOUND-schakelaar (4) om de geluidssterkte uit de luidsprekers voor en achter in evenwicht te brengen.

#### **BAL** (*Balansregeling links/rechts*)

Draai de SOUND-schakelaar (4) om de geluidssterkte uit de luidsprekers links en rechts in evenwicht te brengen.

#### OPMERKING

- Wanneer dit op 0 wordt ingesteld, hoort u een pieptoon.
- Wanneer SUB PUNCH, TYPE of FIELD wordt gewijzigd, wordt het geluid kort uitgeschakeld; dit duidt niet op een storing.
- De geluidsregelingsmodus wordt uitgeschakeld als de radio of cd wordt bediend, of als er 10 seconden lang geen aanpassing is gedaan.

## 5

### SCV-functie (snelheidsafhankelijke geluidssterkte)

E00726800440

De SCV-functie stelt automatisch de instellingen voor volume, bas, midden tonen en hoge tonen in overeenkomstig de rijsnelheid.

De SCV-functie kan in- en uitgeschakeld worden. Zie "Instelling van de functie" op pagina 5-43.

### Bedieningspaneel en display radio

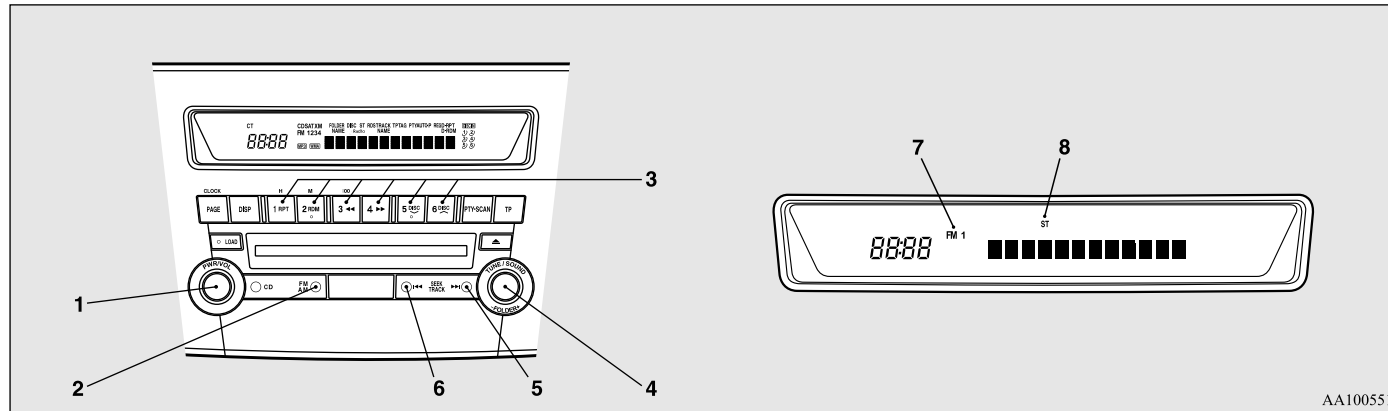

AA1005518

- 1- PWR (aan/uit)-schakelaar
- 2- AM/FM-toets (FM/MW/LW-keuzetoets)
- 3- Geheugenkeuzetoetsen
- 4- TUNE-schakelaar (afstemmen)

- 5- SEEK (Opwaarts zoeken)-toets
- 6- SEEK (Neerwaarts zoeken)-toets
- 7- FM (FM1/FM2/FM3)-indicator
- 8- ST (Stereo-indicator)

## Voor aangenaam rijden

### Naar de radio luisteren

E00709000548

1. Druk op de PWR-schakelaar (1) of de AM/FM-knop (2) om de radio aan te zetten. Druk nogmaals op de PWR-schakelaar om de radio uit te zetten.
2. Druk de AM/FM-toets (2) in om de gewenste band te kiezen.
3. Draai aan de TUNE-schakelaar (4) of druk op de SEEK-toets (5 of 6) of de geheugenkeuzetoetsen (3) om op een radiozender af te stemmen.

### De radio afstemmen

E00709100422

#### Automatisch afstemmen

Na het indrukken van de SEEK-toets (5 of 6) wordt automatisch een ontvangbare zender gekozen en begint de ontvangst van de zender.

#### Met de hand afstemmen

De golflengte verandert telkens wanneer u aan de TUNE-schakelaar (4) draait. Draai aan de schakelaar om de gewenste radiozender te kiezen.

5

### Frequenties in het geheugen opslaan

E00716100929

#### Instelling met de hand

U kunt aan de geheugenkeuzetoetsen (3) maximum 18 zenders op de FM-band (6 FM1-, 6 FM2- en 6 FM3-zenders) en telkens 6 zenders op de MW-band en de LW-band toekennen. (Zenders die reeds aan de geheugenkeuzetoetsen zijn toegekend, worden vervangen door eventuele nieuw toegekende zenders.)

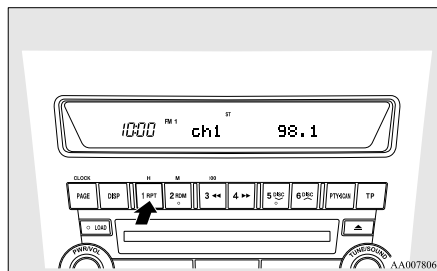

Volg de hieronder beschreven stappen.

1. Druk op de SEEK-toets (zoeken) (5 of 6) of draai aan de TUNE-schakelaar (afstemmen) (4) om af te stemmen op de golflengte die u in het geheugen wilt opslaan.
2. Druk op een van de geheugenkeuzetoetsen (3) totdat u een pieptoon hoort. Terwijl de frequentie in het geheugen wordt ingevoerd, wordt het geluid tijdelijk onderbroken. Het nummer van de toets die overeenkomt met de invoer in het geheugen alsmede de golflengte worden weergegeven.
3. Het vooraf ingestelde geheugennummer wordt weer opgeroepen door de toets in te drukken en binnen 1 seconde weer los te laten.

### OPMERKING

- Als een accuklem losgemaakt wordt, worden alle in het geheugen opgeslagen radiogolflengten gewist.

#### Automatische instelling

Met deze methode worden alle met de hand ingestelde zenders op de voor ontvangst gekozen band vervangen door zenders op dezelfde band die automatisch worden gekozen in volgorde van signaalsterkte. De radio kiest automatisch 6 zenders op de FM-band (alleen FM3-zenders) en telkens 6 zenders op de MW- en op de LW-band.

Volg de hieronder beschreven stappen.

1. Kies de functie radio en houd de AM/FM-toets (2) gedurende 2 seconden of langer ingedrukt. De 6 stations met de grootste signaalsterkte zullen automatisch aan de geheugenkeuzetoetsen (3) worden toegekend, waarbij het station met de laagste frequentie aan de toets met het laagste nummer wordt toegekend.
2. Als u daarna een geheugenkeuzetoets indrukt om een kanaalnummer te kiezen, zal de radio het station beginnen te ontvangen dat aan dat nummer is toegekend.

### OPMERKING

- Als u de AM/FM-toets (2) langer dan 2 seconden ingedrukt houdt, terwijl u afstemt in het FM1- of FM2-golflengtebereik, schakelt de radio automatisch naar het FM3-golflengtebereik waar automatisch zoeken/opslaan wordt geactiveerd.

## Radiogegevensysteem (RDS)

E00709200335

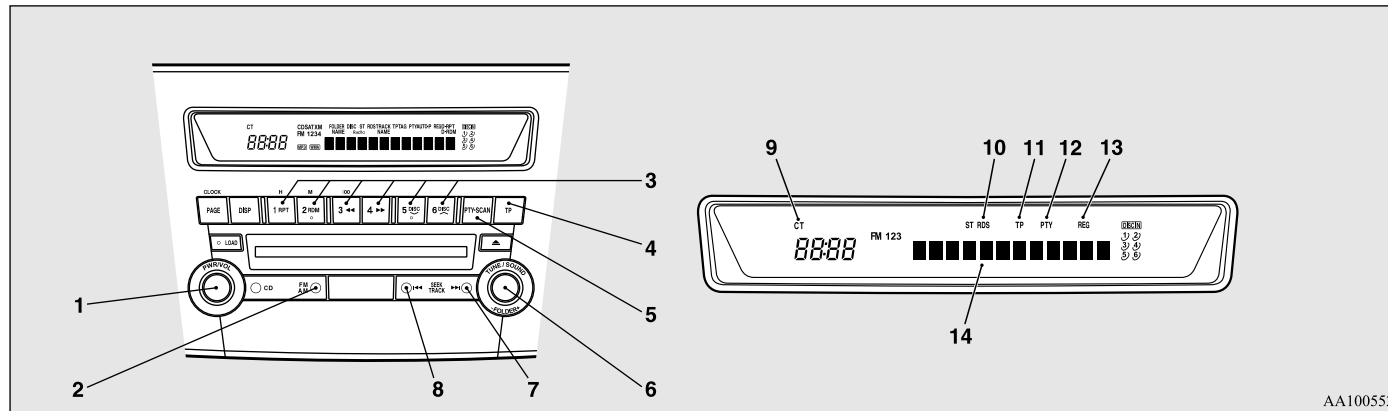

AA1005521

- 1- PWR (aan/uit)-schakelaar
- 2- AM/FM-toets (FM/MW/LW-keuzetoets)
- 3- Geheugenkeuzetoetsen
- 4- TP (Verkeersinformatieprogramma)-toets
- 5- PTY (Programmatype)-toets
- 6- TUNE-schakelaar (afstemmen)
- 7- SEEK (Opwaarts zoeken)-toets

- 8- SEEK (Neerwaarts zoeken)-toets
- 9- CT (Tijdstelling)-indicator
- 10- RDS (Radiogegevensysteem)-indicator
- 11- TP (Verkeersinformatieprogramma)-indicator
- 12- PTY (Programmatype)-indicator
- 13- REG (Regionaal programma)-indicator
- 14- Display

5

RDS gebruikt het PI (programma-identificatie)-signaal en de AF (alternatieve frequentie)-lijst die als aanvulling op de normale FM-radioprogramma's worden uitgezonden, haalt de FM-zenders die hetzelfde programma uitzenden uit de AF-lijst en stemt automatisch af op de zender met het sterkste signaal. Tijdens een lange rit kunt u zo bijvoorbeeld naar hetzelfde programma blijven luisteren zonder dat u hoeft over te schakelen op een andere zender die hetzelfde programma uitzendt als u het zendebereik verlaat van de zender die u op dat ogenblik aan het beluisteren bent. De RDS-radio wordt ook gekenmerkt door de beperkte ontvangst van de programmatypes, de verkeersinformatie naar het EON (enhanced other network) en de uitzending van noodoproepen die de normale uitzendingen onderbreken en de beperkte/onbeperkte ontvangst van de regionale programma's.

## Voor aangenaam rijden

### **AF (Alternatieve frequenties)-functie**

E00720900159

De AF-functie zoekt een zender die hetzelfde programma uitzendt en kiest de zender met het sterkste signaal uit de AF-lijst.

De AF-functie wordt altijd ingeschakeld, tenzij u ze manueel uitschakelt.

De AF-functie kan worden in- en uitgeschakeld (op "ON" of "OFF" gezet). Zie "Instelling van de functie" op pagina 5-43.

### **CT (Tijdstelling)-functie**

E00721000072

De klok kan automatisch worden ingesteld met behulp van het signaal van de lokale RDS-zenders. Zie "Digitale klok" op pagina 5-76.

### **REG (Regionaal programma)-functie**

E00721100103

De REG-functie beperkt de ontvangst tot zenders die regionale programma's uitzenden.

Regionale programma's en regionale netwerken zijn in verschillende landen en streken anders georganiseerd (ze kunnen worden veranderd naargelang het uur, de regio of het zendbereik); indien u de regionale programma's dus niet automatisch wenst te ontvangen, kunt u REG ON zo instellen dat u geen regionale programma's ontvangt.

De REG-functie kan worden in- en uitgeschakeld (op "ON" of "OFF" gezet). Zie "Instelling van de functie" op pagina 5-43.

### **PI (Programma-identificatie)-zoekfunctie**

E00721200276

Wanneer u lange afstanden aflegt en de gewenste vooraf ingestelde zender zwak is, zoekt de radio een andere frequentie met dezelfde PI-code in de AF-lijst die hetzelfde programma uitzendt.

Indien er geen frequenties zijn die hetzelfde programma uitzenden, zoekt de radio een frequentie die regionale programma's uitzendt. Als de radio erin slaagt de regionale programma's te zoeken, verschijnt op het display de REG-indicator (13).

Als de radio er niet in slaagt de regionale programma's te zoeken, keert hij terug naar de gewenste vooraf ingestelde zender.

De PI-functie kan worden in- en uitgeschakeld (op "ON" of "OFF" gezet). Zie "Instelling van de functie" op pagina 5-43.

### **OPMERKING**

- Tijdens het zoeken wordt het geluid van het audiosysteem gedempt. Op het display verschijnt "WAIT" of "SEARCH".

### **PTY (Programmatype)**

E00721300251

De RDS-uitzendingen worden volgens het programmatype (PTY) als volgt onderverdeeld. Gebruik de TUNE-schakelaar (6) om het gewenste programmatype te kiezen.

1. NEWS (Nieuws)
2. AFFAIRS (Actualiteit)
3. INFO (Informatie)
4. SPORT
5. EDUCATE (Opvoeding/Leerprogramma's)
6. DRAMA (Toneel)
7. CULTURE (Cultuur)
8. SCIENCE (Wetenschap)
9. VARIED (Gevarieerde programma's)
10. POP M (Popmuziek)
11. ROCK M (Rockmuziek)
12. EASY M (Achtergrondmuziek)
13. LIGHT M (Licht klassieke muziek)
14. CLASSICS (Klassieke muziek)

15. OTHER M (Andere muziek)
16. WEATHER (Weerberichten)
17. FINANCE (Financieel nieuws)
18. CHILDREN (Kinderprogramma's)
19. SOCIAL (Sociaal nieuws)
20. RELIGION (Religieuze programma's)
21. PHONE IN (Opbelprogramma's)
22. TRAVEL (Reisinfo)
23. LEISURE (Vrije tijd)
24. JAZZ
25. COUNTRY
26. NATION M (Nationale muziek)
27. OLDIES
28. FOLK M (Folkmuziek)
29. DOCUMENT

Een uitzending van een gewenst programmatype zoeken:

1. Druk op de PTY-toets (5).
2. Draai aan de TUNE-schakelaar (6) of druk op een geheugenkeuzetoets (3) om het gewenste programmatype te kiezen.
3. Twee seconden na het kiezen van het gewenste programmatype begint de radio naar een uitzending van het door u gekozen programmatype te zoeken. Tijdens het zoeken knippert het gekozen programmatype op het display.

- Als de radio een zender met het gewenste programmatype opvangt, vermeldt het display de naam van de zender.

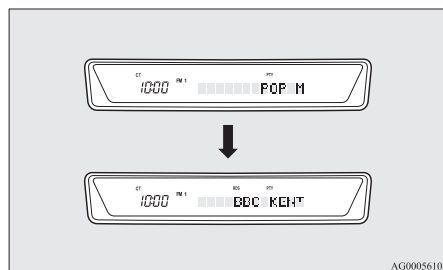

#### OPMERKING

- Als de SEEK-toets (7 of 8) wordt ingedrukt, probeert de radio een andere zender van hetzelfde programmatype te vinden als het type dat op dat moment gekozen is.
- Als er geen zender met het door u gewenste PTY wordt gevonden, zal op het display ongeveer 5 seconden lang "EMPTY" verschijnen, waarna de radio terug op de vorige zender zal afstemmen.

#### Opslaan van programmatypes in het geheugen

E00721400076

Er kunnen maximaal 6 programmatypes in het geheugen worden opgeslagen.

Volg de hieronder beschreven stappen.

- Druk op de TUNE-schakelaar (6) om op het programmatype af te stemmen, dat in het geheugen opgeslagen moet worden.

- Druk ongeveer 3 seconden of langer één van de geheugenkeuzetoetsen (2) in. Terwijl het programmatype in het geheugen wordt ingevoerd, wordt het geluid tijdelijk onderbroken. Het nummer van de toets die met de invoering in het geheugen overeenstemt en het programmatype worden op het display getoond.
- Het vooraf ingestelde geheugennummer wordt weer opgeroepen door de toets in te drukken en binnen ongeveer 2 seconden weer los te laten.

#### De taal van het programmatype-display veranderen

E00721500136

U kunt de door u gewenste taal kiezen uit Engels, Frans, Duits, Zweeds, Spaans en Italiaans.

- Druk 2 seconden of langer op de TUNE-schakelaar (6) om de taal van het programmatype-display te kiezen. Zie "Instelling van de functie" op pagina 5-43.
- Draai aan de TUNE-schakelaar (6) om een taal te kiezen.

#### OPMERKING

- Nadat u een functie hebt gekozen, kunt u de instelling van de functie verlaten door een van de volgende stappen uit te voeren:
  - Druk minstens 2 seconden op de TUNE-schakelaar (6).
  - Voer gedurende 10 seconden niets in.

#### Voor aangenaam rijden

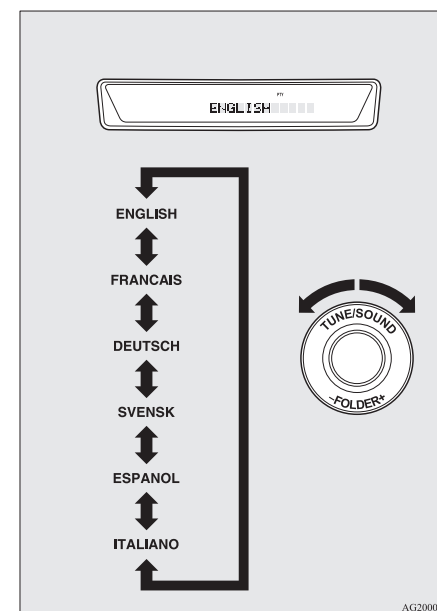

5

#### Verkeersinformatie

E00721600124

De radio zal tijdens de ontvangst van FM-uitzendingen of het afspelen van compact discs automatisch op uitzendingen met verkeersinformatie afstemmen. Volg de onderstaande aanwijzingen om deze functie te kiezen.

## Voor aangenaam rijden

1. Druk op de TP-toets (4). Het display vermeldt dan "TP" (11).  
Als er RDS-gegevens kunnen worden gelezen, verschijnt de aanduiding "RDS" (10) op het display. Als dit niet het geval is, verschijnt op het display ongeveer 5 seconden lang "NO RDS".
2. Als de radio verkeersinformatie vindt op de zender die op dat ogenblik wordt beluisterd of op een andere zender, zal op het display 5 seconden lang "TRAF INF" verschijnen, gevolgd door de aanduiding van de frequentie gedurende 2 seconden. Daarna verschijnt op het display de naam van de zender die de verkeersinformatie uitzendt waarnaar u zult luisteren. De geluidssterkte is afzonderlijk ingesteld voor het beluisteren van normale audioprogramma's en voor het beluisteren van verkeersinformatie. De geluidssterkte zal dan ook automatisch overschakelen naar die welke was ingesteld toen voor het laatst verkeersinformatie werd ontvangen. Nadat de verkeersinformatie afgelopen is, zal de radio terugkeren naar het programma dat voordien werd ontvangen en naar de geluidssterkte van dat programma.
3. Druk op de TP-toets (4) om naar de vorige toestand terug te gaan.

### OPMERKING

- Wanneer "TP" te zien is, stopt de radio alleen bij TP-zenders, ook al wordt er aan de TUNE-schakelaar (6) gedraaid.

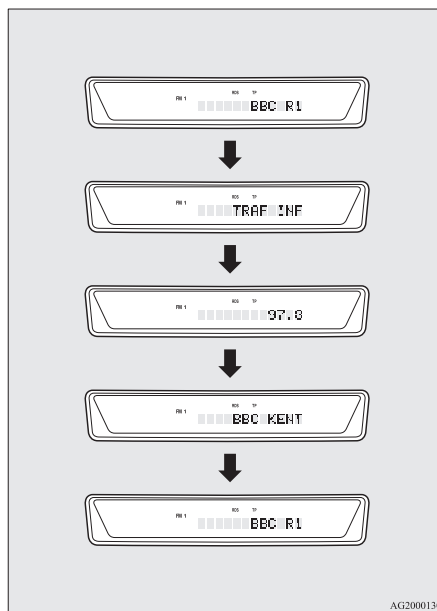

### TP (Verkeersinformatie)-zoekfunctie

E00721800171

De stand-byfunctie voor verkeersinformatie wordt aangezet (waarbij de TP-indicator (11) op het display wordt getoond) en ongeveer 45 seconden nadat de RDS-indicator (10) wordt uitgeschakeld omdat het signaal te zwak is of omdat wordt overgeschakeld van een TP-zender naar een zender die geen verkeersinformatie uitzendt, zal het biepge-luid 5 maal te horen zijn en zal op alle frequenties automatisch een TP-zender worden gezocht.

De TP-zoekfunctie kan worden in- en uitgeschakeld (op "ON" en "OFF" gezet). Zie "Instelling van de functie" op pagina 5-43.

### Uitzendingen met noodoproepen

E00721700125

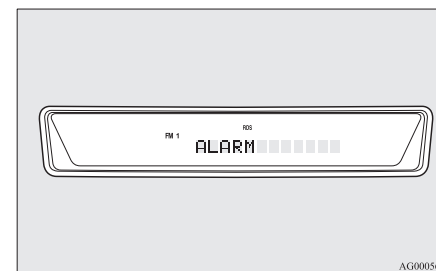

Als er een uitzending met een noodoproep wordt ontvangen tijdens de ontvangst van een FM-uitzending of tijdens het afspelen van een compact disc terwijl het contactslot in de stand "ACC" of "ON" staat, zal op het display "ALARM" verschijnen en zal het programma dat u aan het beluisteren bent worden onderbroken. De geluidssterkte is afzonderlijk ingesteld voor het beluisteren van normale audioprogramma's en voor het beluisteren van calamiteitenuitzendingen. De geluidssterkte zal dan ook automatisch overschakelen naar die welke was ingesteld toen voor het laatst een calamiteitenuitzending of verkeersinformatie werd ontvangen. Nadat de calamiteitenuitzending is afgelopen, zal de radio naar het programma dat voordien werd ontvangen en naar de geluidssterkte van dat programma terugkeren.

## Voor aangenaam rijden

### Instelling van de functie

E00722500322

De volgende functies kunnen worden veranderd:

- AF
- CT

- REG
- TP-S
- PI-S
- Taal van het programmatypedisplay (PTY)

- SCV

1. Druk 2 seconden of langer op de TUNE-schakelaar (6) om defunctie-instelmodus te kiezen.

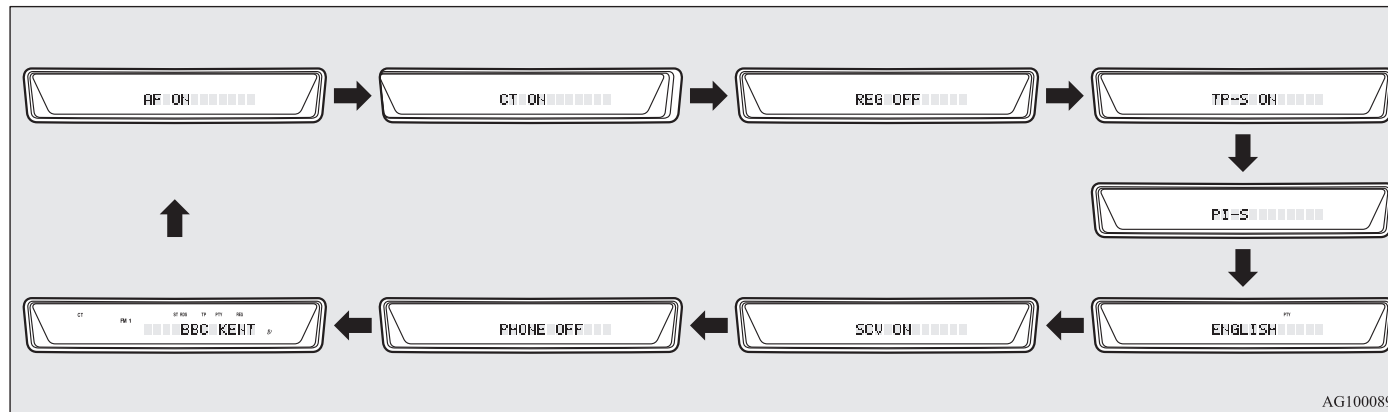

2. Druk herhaaldelijk op de TUNE-schakelaar (6) om de modus te kiezen die u wilt wijzigen. De volgorde is: AF → CT → REG → TP-S → PI-S → Taal van het PTY-display → SCV → PHONE → Functie-instelmodus UIT.

### OPMERKING

- Alhoewel "PHONE" op het display verschijnt, is de PHONE-functie niet in werking.

### Voor aangenaam rijden

3. Kies de gewenste instelling voor de in- of uitschakeling (op "ON" en op "OFF" zetten) van alle functies zoals hieronder getoond. De instelling zal op het display worden getoond.

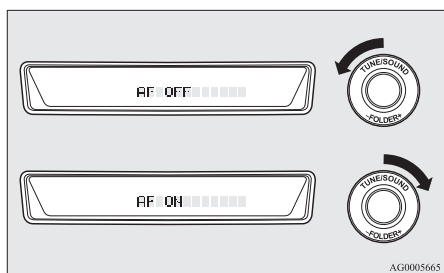

#### OPMERKING

- Nadat u een functie hebt gekozen, kunt u de instelling van de functie verlaten door een van de volgende stappen uit te voeren:
  - Druk minstens 2 seconden op de TUNESchakelaar (6).
  - Voer gedurende 10 seconden niets in.
- Voor aanwijzingen voor het instellen van de taal van het PTY-display, zie "De taal van het programmatype-display veranderen" op pagina 5-25.

5

Bedieningspaneel en display CD-speler

E00709500888

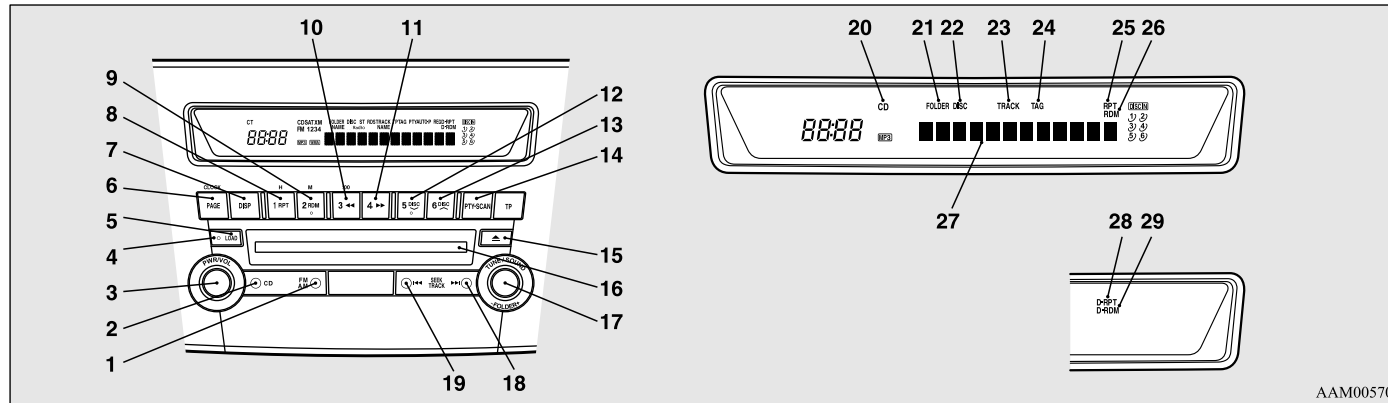

AAM005703

- 1- AM/FM-toets
- 2- CD (CD-omschakelingsfunctie)-toets
- 3- PWR (aan/uit)-schakelaar
- 4- LOAD-indicator (laden)
- 5- LOAD (invoeren)-toets
- 6- PAGE (titels doorbladeren)-toets
- 7- DISP (Display)-toets
- 8- RPT (Herhaal)-toets
- 9- RDM (Willekeurig afspelen)-toets
- 10- ◀◀ (Snel achteruitspoelen)-toets
- 11- ▶▶ (Snel vooruitspoelen)-toets
- 12- DISC (disc omlaag)-toets
- 13- DISC (disc omhoog)-toets
- 14- SCAN-toets
- 15- Uitwerptoets

- 16- CD-invoergleuf
- 17- FOLDER (map)-schakelaar
- 18- ▶▶ (Nummer omhoog)-toets
- 19- ◀◀ (Nummer omlaag)-toets
- 20- CD-indicator
- 21- FOLDER-indicator (Mapindicator)
- 22- DISC-indicator (disc)
- 23- TRACK-indicator (tracknummer)
- 24- TAG-indicator (tag)
- 25- RPT (Herhaalfunctie)-indicator
- 26- RDM-indicator (willekeurig afspelen)
- 27- Display
- 28- D-RPT-indicator
- 29- D-RDM-indicator

## Voor aangenaam rijden

### Een CD beluisteren

E00709601495

De CD kan worden ingevoerd of uitgeworpen door de LOAD-toets (5) of de uitwerptoets (15) in te drukken, zelfs als de stroom van het audiosysteem is uitgeschakeld.

1. Druk op de PWR-schakelaar (3) om de geluidsinstallatie aan of uit te zetten. De geluidsinstallatie gaat aan in de laatst gebruikte modus.
2. Druk de CD-toets (2) in om naar de CD-functie te gaan.  
De automatische wisselaar zal met het afspelen beginnen als de CD zich reeds in de automatische wisselaar bevindt.
3. Als u de cd-speler uit wilt zetten, schakelt u de stroom met de PWR-schakelaar (3) uit, of schakelt u naar de radiomodus door op de AM/FM-toets (1) te drukken, of werpt u de cd uit door op de uitwerptoets (15) te drukken.

#### OPMERKING

5

- Voor informatie over het regelen van de geluidssterkte en de toon, zie “De geluidssterkte regelen” op pagina 5-34 en “De toonhoogte regelen” op pagina 5-35.
- Er kunnen tot 6 CD's in de automatische CD-wisselaar worden ingevoerd.
- 8 cm CD's kunnen in deze automatische wisselaar niet worden afgespeeld.
- Zie “Behandeling van compact discs” op pagina 5-74 voor informatie over het gebruik van cd's.

### CD's invoeren

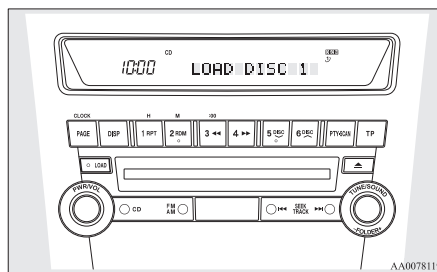

#### Eén enkele CD invoeren

1. Druk de LOAD-toets (5) kort in.
2. Op het scherm van de automatische wisselaar verschijnt “WAIT” en de wisselaar bereidt zich voor om een CD in te voeren.
3. Wanneer de automatische wisselaar voor het laden van cd's gereed is, gaat de LOAD-indicator (4) branden en verschijnt op het display “LOAD DISC No. (1-6)” (cd nr. (1-6) laden).
4. Wanneer er zich een cd in de cd-sleuf bevindt, begint het afspelen van de cd.

#### OPMERKING

- Indien er meer dan één lege invoergleuf is, kunt u de gewenste gleuf kiezen door op de DISC-toetsen (12 of 13) te drukken.
- Indien u gedurende ongeveer 15 seconden nadat de automatische wisselaar in standby is gegaan voor het invoeren geen CD invoert, zal de standbyfunctie voor het invoeren worden uitgeschakeld.

#### Alle discs invoeren

1. Druk de LOAD-toets (5) gedurende 2 seconden of langer in (tot u een bieptoon hoort).

2. De automatische wisselaar kiest de invoergleuf met het laagste nummer en schakelt over op de standbyfunctie voor het invoeren.
3. Voer een disc in zodra op het scherm “LOAD DISC No. (1-6)” verschijnt. De automatische wisselaar zal dan automatisch de volgende lege invoergleuf kiezen en in de standbyfunctie voor het invoeren overschakelen.
4. Herhaal de hierboven beschreven stappen tot er zich in elke invoergleuf een cd bevindt. Het afspelen zal beginnen met de disc die u als laatste hebt ingevoerd.

#### OPMERKING

- Indien u de LOAD-toets (5) opnieuw indrukt terwijl de automatische wisselaar in de standbyfunctie voor het invoeren staat, zal de standbyfunctie voor het invoeren worden uitgeschakeld.

### CD's uitwerpen

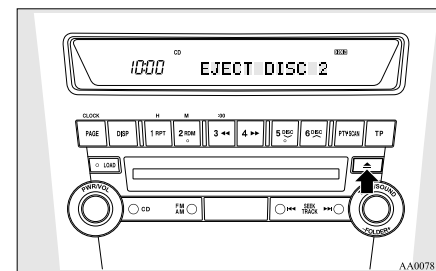

#### Eén enkele CD uitwerpen

Druk kort op de uitwerptoets (15) om de op dat ogenblik gekozen CD uit te werpen.

**OPMERKING**

- Als u op de uitwerptoets (15) drukt terwijl op het display "LOAD DISC No. (1-6)" (cd nr. (1-6) laden) staat, wordt de standbymodus voor laden geannuleerd en wordt de volgende cd uitgeworpen.
- Indien u een uitgeworpen CD binnen de 15 seconden niet verwijdert, zal de CD opnieuw worden ingevoerd en zal de uitwerpfunctie worden uitgeschakeld. De opnieuw ingevoerde CD zal niet worden afgespeeld.

**Alle cd's uitwerpen**

1. Druk de uitwerptoets (15) gedurende 2 seconden of langer in (tot u een bieptoon hoort).
2. De op dat moment gekozen CD zal worden uitgeworpen. Als u de uitgeworpen CD verwijdert, zal automatisch de volgende CD worden uitgeworpen.
3. Herhaal de hierboven beschreven stappen tot alle cd's uitgeworpen zijn. De automatische wisselaar zal dan in de standbyfunctie voor het invoeren gaan.

**OPMERKING**

- Indien u een uitgeworpen CD binnen de 15 seconden niet verwijdert, zal de CD opnieuw worden ingevoerd en zal de uitwerpfunctie worden uitgeschakeld. De opnieuw ingevoerde CD zal niet worden afgespeeld.

**Een gewenste CD kiezen**

U kunt de gewenste CD kiezen met behulp van de DISC-toets (12 of 13). De actieve cd wordt op het display aangegeven.

**Disc omhoog**

Druk herhaalde malen op de DISC-toets (13) tot het gewenste discnummer op het scherm verschijnt.

**Disc omlaag**

Druk herhaalde malen op de DISC-toets (12) tot het gewenste discnummer op het scherm verschijnt.

**Een muziek-CD beluisteren**

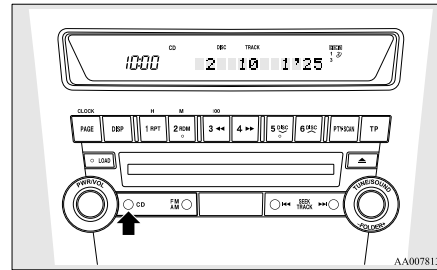

Druk op de CD-toets (2) indien de CD's zich al in de automatische wisselaar bevinden. De automatische wisselaar zal op de CD-functie overschakelen en met het afspelen beginnen. Het discnummer, het volgnummer van het nummer en de afspeeltijd verschijnen op het scherm. De discs in de eenheid zullen achter elkaar en ononderbroken worden afgespeeld.

**Een MP3-CD beluisteren**

Met deze CD-speler kunt u MP3 (MPEG Audio Layer-3)-bestanden afspelen die zijn opgenomen op CD-ROM's, CD-R's (beschrijfbaar CD's) en CD-RW's (herschrijfbaar CD's) in de ISO9660-formaten Level 1/Level 2, Joliet en Romeo. Elke cd kan maximaal 255 bestanden in maximaal 100 mappen, tot maximaal 16 niveaus bevatten. De ID3-taginformatie kan tijdens het afspelen van MP3-bestanden worden weergegeven. Voor meer informatie over ID3-tags, zie "Scherm voor CD-tekst en MP3-titels" op pagina 5-50.

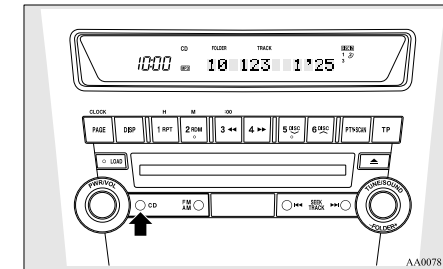

Druk op de cd-toets (2) als de cd's zich al in de automatische cd-wisselaar bevinden. Op het scherm verschijnt "READING" en het afspelen begint. Het volgnummer van de map en van het nummer, de afspeeltijd en de aanduiding "MP3" verschijnen op het scherm.

## Voor aangenaam rijden

### OPMERKING

- Tijdens het beluisteren van een schijf waarop zowel cd-da (cd-digital audio) en MP3-bestanden staan, kunt u overschakelen tussen cd-da, MP3 en externe geluidsinvoer door gedurende 2 seconden of langer op de cd-toets te drukken (tot u een pieptoon hoort).
- Bij een CD die zowel CD-DA- als MP3-bestanden bevat, worden de CD-DA-bestanden automatisch eerst afgespeeld.
- De afspiegeluidskwaliteit hangt van de gebruikte software en de bit rate af. Raadpleeg de gebruikershandleiding van de gebruikte software voor meer informatie.
- Afhankelijk van de indeling van de bestanden en de mappen op de schijf, kan het enige tijd duren voordat het afspelen begint.
- MP3-conversiesoftware en brandsoftware worden niet met deze eenheid meegeleverd.
- U kunt moeilijkheden ondervinden om een MP3 af te spelen of om de informatie van MP3-bestanden die met sommige schrijfwarepakketten of CD-recorders (CD-R/RW-drivers) zijn opgenomen op het scherm te doen verschijnen.
- Als u veel mappen of andere dan MP3-bestanden hebt, kan het enige tijd duren voordat het afspelen begint.
- Met dit toestel kunnen geen MP3-bestanden worden opgenomen.
- Voor meer informatie over CD-R's/RW's, zie "Opmerkingen over CD-R 's/RW's" op pagina 5-75.

5

### **⚠ OPGELET**

- Als u probeert om een bestand af te spelen dat geen MP3-formaat heeft, maar wel een bestandsnaam met de extensie ".mp3", kan er een storend lawaai uit de luidsprekers komen, kunnen de luidsprekers worden beschadigd en kan ook uw gehoor daarvan aanzienlijke schade ondervinden.

### Volgorde van de mapelectie/afspeelvolgorde van MP3-bestanden (Voorbeeld)

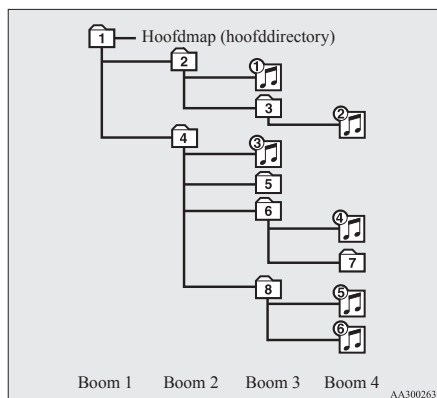

### Mapkeuze

In de volgorde

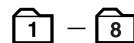

### Bestandskeuze

In de volgorde



### Snel vooruit-/achteruitspoelen van de CD

#### Snel vooruitspoelen

De cd wordt snel vooruitgespoeld als de ►►-toets (11) ingedrukt gehouden wordt. Het afspelen begint zodra de toets wordt losgelaten.

#### Snel terugspoelen

De cd wordt snel teruggespoeld als de ◀◀-toets (10) ingedrukt gehouden wordt. Het afspelen begint zodra de toets wordt losgelaten.

### Een gewenste map kiezen (alleen voor MP3-CD's)

U kunt de gewenste map kiezen door de FOLDER (map)-schakelaar (17) te draaien.

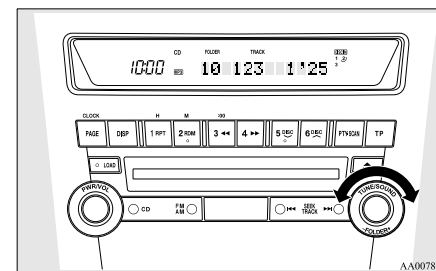

### Map omhoog

Draai de FOLDER (map)-schakelaar (17) met de klok mee tot het gewenste mapnummer op het display wordt weergegeven.

### Map omlaag

Draai de FOLDER (map)-schakelaar (17) tegen de klok in tot het gewenste mapnummer op het display wordt weergegeven.

### Een gewenst nummer kiezen

U kunt nummers op een cd merken door van de **◀◀** of **▶▶**-toets (19 of 18) gebruik te maken.

### Nummer omhoog

De cd slaat zoveel nummers over als het aantal keren dat u op de toets **▶▶** (18) drukt. Het displayvenster geeft het tracknummer aan van het nummer dat is gekozen.

### Nummer omlaag

De cd slaat zoveel nummers over als het aantal keren dat u op de toets **◀◀** (19) drukt. Het displayvenster geeft het tracknummer aan van het nummer dat is gekozen.

### Nummers herhalen

#### Een nummer herhalen

Druk op de RPT-toets (8) om hetzelfde nummer te herhalen. Als er op de RPT-toets wordt gedrukt, gaat de RPT-indicator (25) branden. Om deze modus te verlaten drukt u nogmaals op de toets.

#### Een disc herhalen (alleen voor muziek-CD's)

Terwijl een nummer wordt afgespeeld, drukt u 2 seconden of langer op de RPT-toets (8) (totdat u een pieptoon hoort). De D-RPT-indicator (28) gaat branden en alle nummers op de cd worden herhaald. Om deze modus te verlaten drukt u nogmaals op de toets.

#### Een map herhalen (alleen voor MP3-CD's)

Terwijl een nummer wordt afgespeeld, drukt u 2 seconden of langer op de RPT-toets (8) (totdat u een pieptoon hoort). De D-RPT-indicator (28) gaat branden en alle nummers in de map die het nummer bevat dat momenteel wordt afgespeeld, worden herhaald. Om deze modus te verlaten drukt u nogmaals op de toets.

### OPMERKING

- Bij een CD die zowel CD-DA- als MP3-bestanden bevat, worden door het indrukken van de herhaaltoets enkel bestanden met hetzelfde formaat (alleen CD-DA- of alleen MP3-bestanden) herhaald.

### Nummers in willekeurige volgorde afspelen

#### Willekeurig afspelen van een cd (alleen voor muziek-cd's)

Als de RDM-toets (9) wordt ingedrukt, gaat de RDM-indicator (26) branden en worden de nummers in willekeurig gekozen volgorde afgespeeld. Om deze modus te verlaten drukt u nogmaals op de toets.

#### Willekeurig afspelen van een map (alleen voor MP3-CD's)

Als de RDM-toets (9) wordt ingedrukt, gaat de RDM-indicator (26) branden en worden de nummers in willekeurig gekozen volgorde afgespeeld uit de map die op dat moment is gekozen. Om deze modus te verlaten drukt u nogmaals op de toets.

## Voor aangenaam rijden

#### Willekeurig afspelen van alle discs in de automatische wisselaar (alleen muziek-CD's)

Druk 2 seconden of langer op de RDM-toets (9) (totdat u een pieptoon hoort). De D-RDM-indicator (29) gaat branden en de nummers die worden afgespeeld, worden willekeurig gekozen uit alle cd's die in de automatische cd-wisselaar zijn geladen. Om deze modus te verlaten drukt u nogmaals op de toets.

#### Willekeurig afspelen van alle mappen op een cd (alleen voor MP3-cd's)

Druk 2 seconden of langer op de RDM-toets (9) (totdat u een pieptoon hoort). De D-RDM-indicator (29) gaat branden en de nummers die worden afgespeeld, worden willekeurig gekozen uit alle mappen op de cd die op dat moment gekozen is. Om deze modus te verlaten drukt u nogmaals op de toets.

### OPMERKING

- Indien in de functie willekeurig afspelen van alle discs een MP3-CD in de automatische wisselaar werd ingevoerd, zal de automatische wisselaar deze overslaan en naar de volgende muziek-CD overgaan.
- Bij een CD die zowel CD-DA- als MP3-bestanden bevat, worden met de willekeurige afspelfunctie enkel bestanden met hetzelfde formaat (alleen CD-DA- of alleen MP3-bestanden) in willekeurige volgorde afgespeeld.

#### Het begin van elk nummer op een CD zoeken en afspelen

Druk op de SCAN-toets (14). Op het scherm verschijnt "SCAN" en de automatische wisselaar speelt de eerste 10 seconden van elk nummer op de cd af. Het volgnummer van het afgespeelde nummer knippert terwijl de scanfunctie is ingeschakeld.

## Voor aangenaam rijden

Om deze modus te verlaten drukt u nogmaals op de toets.

### OPMERKING

- Nadat alle nummers op de CD werden gescand, wordt de CD opnieuw afgespeeld vanaf het begin van het nummer dat aan het afspelen was toen met het scannen werd begonnen.
- De scanfunctie wordt uitgeschakeld wanneer op radio of CD wordt overgeschakeld.
- Bij een CD die zowel CD-DA- als MP3-bestanden bevat, worden met de scanfunctie enkel bestanden met hetzelfde formaat (alleen CD-DA- of alleen MP3-bestanden) afgespeeld.

### Scherm voor CD-tekst en MP3-titels

E00725000184

Deze automatische wisselaar kan CD-tekst en MP3-titels weergeven, met inbegrip van ID3-tag-informatie.

5

### CD-tekst

De automatische wisselaar kan schijf- en tracktitels weergeven voor schijven met geconverteerde schijf- en tracktitelinformatie. Druk herhaalde malen op de DISP-toets (7) om keuzes te maken in de volgende volgorde: naam disc → naam nummer → normale displayfunctie.

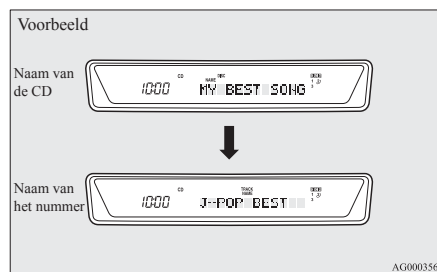

### OPMERKING

- Het scherm kan tot 12 tekens weergeven. Indien de naam van een disc of van een nummer meer dan 12 tekens telt, druk dan de PAGE-toets (6) in om de volgende 12 tekens te bekijken.
- Als er geen informatie over het nummer kan worden getoond, verschijnt op het scherm de mededeling "NO TITLE".
- Tekens die de automatische wisselaar niet kan tonen, worden weergegeven als "\*".

### MP3-titels

De automatische wisselaar kan map- en tracktitels weergeven voor schijven met geconverteerde map- en trackinformatie. Druk herhaalde malen op de DISP-toets (7) om keuzes te maken in de volgende volgorde: naam map → naam nummer → normale displayfunctie.

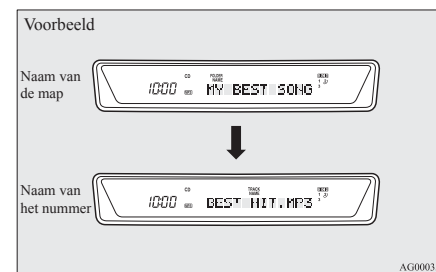

### ID3-tag-informatie

De automatische wisselaar kan ID3-tag-informatie weergeven voor bestanden die met ID3-tag-informatie werden opgenomen.

1. Druk gedurende 2 seconden of langer op de DISP-toets (7) om over te schakelen naar de ID3-tag-informatie. De "TAG"-indicator (24) verschijnt op het display.
2. Druk herhaalde malen op de DISP-toets om keuzes te maken in de volgende volgorde: naam album → naam nummer → naam artiest → normale displayfunctie.

OPMERKING

- Druk de DISP-toets (7) opnieuw gedurende 2 seconden of langer in om van de ID3-taginformatie terug te gaan naar de naam van de map.
- Als er geen informatie over het nummer kan worden getoond, verschijnt op het scherm de mededeling “NO TITLE”.
- Het scherm kan tot 12 tekens weergeven. Indien de naam van een map, de naam van een nummer of een onderdeel van de ID3-taginformatie meer dan 12 tekens telt, druk dan op de PAGE-toets (6) om de volgende 12 tekens te bekijken.
- Namen van mappen en van nummers kunnen telkens worden weergegeven tot een lengte van 32 tekens. Onderdelen van de ID3-taginformatie kunnen telkens worden weergegeven tot een lengte van 30 tekens.
- Tekens die de automatische wisselaar niet kan tonen, worden weergegeven als “•”.

**Nummers van een USB-apparaat afspelen\***

E00756100165

U kunt uw iPod of USB-geheugenapparaat aansluiten op de USB-ingangsaansluiting en muziekbestanden afspelen die op de iPod of het USB-geheugenapparaat zijn opgeslagen.

In de volgende paragraaf worden de soorten apparaten die u kunt aansluiten en de ondersteunde bestanden vermeld. Zie “Soorten aansluitbare apparaten en ondersteunde bestandsspecificaties” op pagina 5-98.

Zie de volgende paragrafen voor de aansluitmethoden, “Een iPod aansluiten” op pagina 5-97 en “Een USB-geheugenapparaat aansluiten” op pagina 5-97.

Als uw voertuig is uitgerust met een Bluetooth® 2.0-interface, kunt u muziekbestanden van uw iPod of USB-geheugenapparaat afspelen met gesproken bediening. Zie “Nummers van een iPod afspelen met gesproken bediening” op pagina 5-54 en “Nummers van een USB-geheugenapparaat afspelen met gesproken bediening” op pagina 5-61.

OPMERKING

- Een bestand dat auteursrechtelijk is beschermd kan mogelijk niet worden afgespeeld.
- Het wordt aanbevolen de equalizer van het aangesloten apparaat op de vlakke stand in te stellen.

Voor aangenaam rijden

## Bedieningspaneel en display iPod

E00756200182

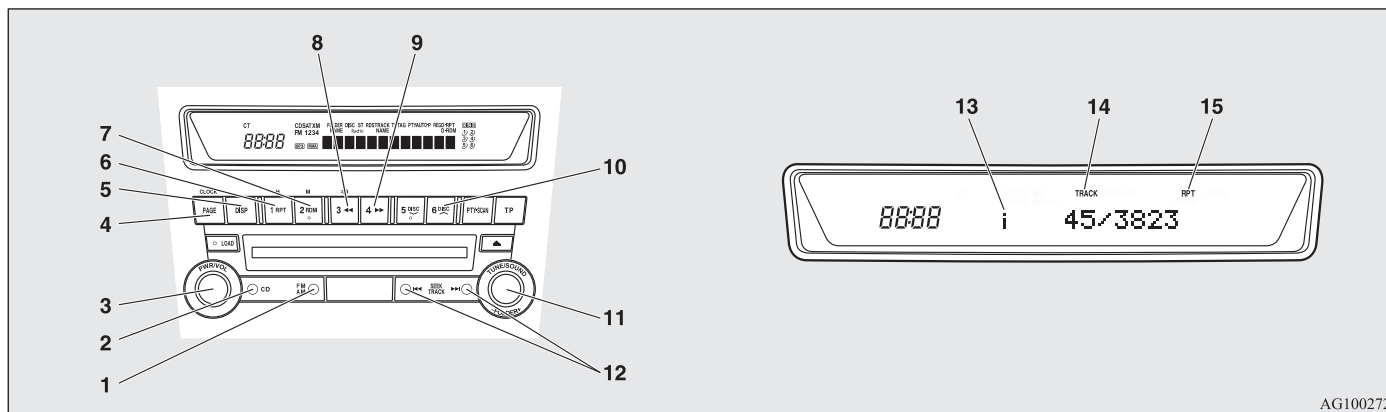

5

## Afspelen vanaf een iPod

E00756300239

1. Druk op de PWR-toets (3) om het audiosysteem in te schakelen. Het systeem wordt opnieuw ingeschakeld in de laatst gebruikte functie.
2. Sluit uw iPod aan op de USB-ingangsaansluiting. Zie “Een iPod aansluiten” op pagina 5-97.
3. Druk meermaals op de CD-toets (2) om naar de iPod-functie te gaan. Bij elke druk op de CD-toets verandert de ingangsfunctie.

CD-functie → iPod-functie → Bluetooth®-functie\*

### OPMERKING

- Als uw voertuig is uitgerust met RCA audio/video-ingangsaansluitingen, gaat het systeem in de AUX-functie wanneer u de CD-toets 2 seconden of langer ingedrukt houdt.

4. Wanneer het apparaat is gekozen, start het afspelen en verschijnt “i” op het display.

### OPMERKING

- Afhankelijk van uw iPod kan het wat langer duren voor het afspelen begint.

5. Als u wilt stoppen met afspelen, drukt u op de AM/FM-toets (1) of de CD-toets (2) om naar een andere functie te gaan.

### OPMERKING

- De toetsen op de iPod worden uitgeschakeld wanneer de iPod op het audiosysteem is aangesloten.
- Om de geluidsterkte en de toon te regelen, zie “De geluidsterkte regelen” op bladzijden 5-19, 5-34 en “De toonhoogte regelen” op bladzijden 5-19, 5-35.

### Een nummer snel vooruit-/terugspoelen

E00756400025

Om het huidige nummer snel vooruit of terug te spoelen, drukt u op de ►►-toets (9) of de ◀◀-toets (8).

#### Snel vooruitspoelen

Als u het huidige nummer snel vooruit wilt spoelen, drukt u op de ►►-toets (9). Terwijl de toets wordt ingedrukt, wordt het nummer snel vooruitgespoeld.

#### Snel terugspoelen

Als u het huidige nummer snel terug wilt spoelen, drukt u op de ◀◀-toets (8). Terwijl de toets wordt ingedrukt, wordt het nummer snel teruggespoeld.

### Een gewenst nummer kiezen

E00756500026

Druk de TRACK-toets (12) in om het gewenste nummer te kiezen.

## Voor aangenaam rijden

Druk op ►► : Het nummer wordt met één verhoogd.

Druk op ◀◀ : Het nummer wordt met één verlaagd.

Druk ►► lang (2 seconden of langer) in : Het nummer wordt continu verhoogd zolang de toets ingedrukt blijft.

Druk ◀◀ lang (2 seconden of langer) in : Het nummer wordt continu verlaagd zolang de toets ingedrukt blijft.

Als de ◀◀-kant van de toets eenmaal wordt ingedrukt tijdens het afspelen van een nummer, begint het systeem het nummer af te spelen vanaf het begin.

### OPMERKING

- Telkens als de nummerkeuzetoets wordt ingedrukt, verandert de nummerweergave in het display.

### Een nummer zoeken vanuit het iPod-menu

E00756600030

U kan de gewenste nummers kiezen uit de menu's “Playlists” (afspeellijsten), “Artists” (artiesten), “Albums” (albums), “Songs” (liedjes) of “Genre” (genre) (voertuigen met Bluetooth® 2.0-interface) op uw iPod.

Bedien de volgende schakelaar om de gewenste nummers te kiezen.

Het menu, de categorie of het nummer dat u hebt gekozen verschijnt in het display.

## Voor aangenaam rijden

Draai aan de **DISC UP**-toets (10): Om het menu, de categorie of FOLDER-scherm te kiezen. Het nummer weer te geven. kelaar (11)

Druk op de **DISC UP**-toets (10): Om het menu, de categorie of FOLDER-scherm te kiezen. Het nummer te kiezen. kelaar (11)

### OPMERKING

- Druk op de DISC UP-toets (10) om uw keuze te annuleren en terug te keren naar de vorige stap.
- Als geen bewerking wordt uitgevoerd gedurende 10 seconden of langer of als op een andere toets wordt gedrukt na het indrukken van de FOLDER-toets, wordt het zoeken van de gewenste nummers geannuleerd.
- Als geen bewerking wordt uitgevoerd gedurende 5 seconden of langer nadat het nummer in het display is verschenen, wordt het nummer afgespeeld.

## 5

### Hetzelfde nummer herhaaldelijk afspelen

E00756700028

Druk op de RPT-toets (6) tijdens het afspelen om "RPT" weer te geven in het display.

Om deze modus te verlaten drukt u nogmaals op de toets.

### Nummers in willekeurige volgorde afspelen

E00756900020

Druk op de RDM-toets (7) om "RDM" weer te geven in het display.

De iPod kiest willekeurig nummers uit de huidige categorie en speelt de gekozen nummers af.

Om deze modus te verlaten drukt u nogmaals op de toets.

### Nummers in elk album in willekeurige volgorde afspelen

E00757000028

Houd de RDM-toets (7) ingedrukt tot u een pieptoon hoort om "D-RDM" weer te geven in het display.

De iPod kiest willekeurig nummers in het album van de huidige categorie en speelt de gekozen nummers af.

Om deze modus te verlaten drukt u nogmaals op de toets.

### Het display veranderen

E00757100029

U kunt de titels van nummers, namen van artiesten en titels van albums die zijn opgeslagen op de iPod weergeven op het display.

Het display verandert als volgt telkens als de DISP-toets (5) wordt ingedrukt tijdens het afspelen.

Albumtitel → Naam van nummer → Naam van artiest → Normaal display

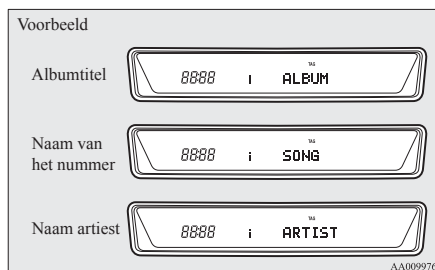

### OPMERKING

- Het display kan maximaal 10 tekens tegelijk weergeven. Als de titel is afgekapt, drukt u op de PAGE-toets (4). Bij elke druk op deze toets worden de volgende tekens weergegeven.
- Als geen titel is opgeslagen, verschijnt "NO TITLE" (geen titel) op het display.
- Tekens die niet kunnen worden weergegeven, worden vervangen door "•".

### Nummers van een iPod afspelen met gesproken bediening (voertuigen met Bluetooth® 2.0-interface)

E00757200017

U kunt gewenste nummers kiezen en afspelen vanaf uw iPod op basis van "Artist", "Album", "Playlist" en "Genre" ("Artiest", "Album", "Afspeellijst" en "Genre") met behulp van gesproken commando's.

Zie "Bluetooth® 2.0-interface" op pagina 5-78 voor informatie over de spraakherkenningsfunctie of de sprekerregistratiefunctie.

Hierna wordt uitgelegd welke voorbereidingen u moet treffen voor gesproken bediening en hoe u nummers kunt afspelen.

### Voorbereiding voor gesproken bediening

E00757300092

Als u de gesproken bediening wilt gebruiken, drukt u eerst op de SPEECH-toets (1).

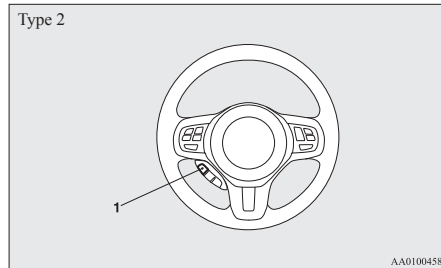
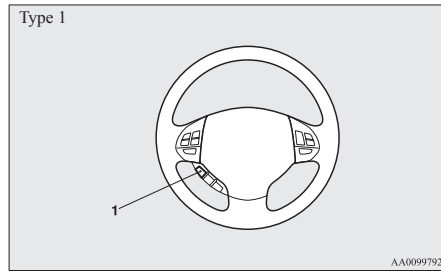

### Zoeken op artiestnaam

E00757400019

1. Zeg "Play" (Afspelen) in het hoofdmenu.

### OPMERKING

- De Bluetooth® 2.0-interface probeert het verbonden apparaat te herkennen. Als het verbonden apparaat niet kan worden herkend of in geval van een verbindingfout, start de Bluetooth® 2.0-interface de aangepaste gesproken begeleiding. Volg de gesproken begeleiding.
2. Wanneer de gesproken begeleiding zegt "Would you like to play by Artist, Album, Playlist or Genre?" (Wilt u afspelen op artiest, album, afspeellijst of genre?), zegt u "Artiest" (Artiest).

### OPMERKING

- Als u "Artist <name>" (Artiest <naam>) zegt, kunt u stap 3 overslaan.
3. Wanneer de gesproken begeleiding zegt "What Artist would you like to play?" (Welke artiest wilt u afspelen?), zegt u de naam van de artiest.
  4. Als er slechts één overeenkomst is, gaat het systeem door naar stap 6.
  5. Als er twee of meer overeenkomsten zijn, zegt de gesproken begeleiding "More than one match was found, would you like to play <artist name>?" (Er is meer dan één overeenkomst gevonden, wilt u <naam van artiest> afspelen?). Als u "Yes" (Ja) zegt, gaat het systeem door naar stap 6. Als u "No" (Nee) zegt, wordt de volgende overeenkomende artiest genoemd door het systeem.

### Voor aangenaam rijden

### OPMERKING

- Als u "No" (Nee) zegt op drie of alle artiestnamen die door het systeem worden opgenoemd, zegt de gesproken begeleiding "Artist not found, please try again" (Artiest niet gevonden, probeer het opnieuw) en keert het systeem terug naar stap 2.
  - De zoektijd hangt af van het aantal liedjes op uw verbonden apparaat. Wanneer het apparaat een groot aantal liedjes bevat, kan het langer duren voordat de zoekresultaten worden gegeven.
6. Wanneer de gesproken begeleiding zegt "Playing <artist name>" (<artiestnaam> wordt afgespeeld), maakt het systeem een afspeellijstindex voor de artiest.

### OPMERKING

- Als de bevestigingsfunctie is ingeschakeld, bevestigt de gesproken begeleiding of de naam van de artiest juist is. Als de naam van de artiest juist is, zegt u "Yes" (Ja). Zo niet, dan zegt u "No" (Nee). Wanneer de gesproken begeleiding zegt "Artist not found, please try again" (Artiest niet gevonden, probeer het opnieuw), keert het systeem terug naar stap 2.
7. Het systeem verlaat de spraakherkenningsmodus en het afspelen begint.

### Zoeken op albumtitel

E00757500010

1. Zeg "Play" (Afspelen) in het hoofdmenu.

## Voor aangenaam rijden

### OPMERKING

- De Bluetooth® 2.0-interface probeert het verbonden apparaat te herkennen. Als het verbonden apparaat niet kan worden herkend of in geval van een verbindingfout, start de Bluetooth® 2.0-interface de aangepaste gesproken begeleiding. Volg de gesproken begeleiding.

2. Wanneer de gesproken begeleiding zegt "Would you like to play by Artist, Album, Playlist or Genre?" (Wilt u afspelen op artiest, album, afspeellijst of genre?), zegt u "Album" (Album).

### OPMERKING

- Als u "Album <title>" (Album <titel>) zegt, kunt u stap 3 overslaan.
3. Wanneer de gesproken begeleiding zegt "What Album would you like to play?" (Welk album wilt u afspelen?), zegt u de albumtitel.
  4. Als er slechts één overeenkomst is, gaat het systeem door naar stap 6.
  5. Als er twee of meer overeenkomsten zijn, zegt de gesproken begeleiding "More than one match was found, would you like to play <album title>?" (Er is meer dan één overeenkomst gevonden, wilt u <albumtitel> afspelen?). Als u "Yes" (Ja) zegt, gaat het systeem door naar stap 6. Als u "No" (Nee) zegt, wordt het volgende overeenkomende album genoemd door het systeem.

### OPMERKING

- Als u "No" (Nee) zegt op drie of alle albumtitels die door het systeem worden opgenoemd, zegt de gesproken begeleiding "Album not found, please try again" (Album niet gevonden, probeer het opnieuw) en keert het systeem terug naar stap 2.

6. Wanneer de gesproken begeleiding zegt "Playing <album title>" (<albumtitel> wordt afgespeeld), maakt het systeem een afspeellijstindex voor de albumtitel.

### OPMERKING

- Als de bevestigingsfunctie is ingeschakeld, bevestigt de gesproken begeleiding of de albumtitel juist is. Als de albumtitel juist is, zegt u "Yes" (Ja). Zo niet, dan zegt u "No" (Nee). Wanneer de gesproken begeleiding zegt "Album not found, please try again" (Album niet gevonden, probeer het opnieuw), keert het systeem terug naar stap 2.

7. Het systeem verlaat de spraakherkenningmodus en het afspelen begint.

### Zoeken op afspeellijst

E00757600011

1. Zeg "Play" (Afspelen) in het hoofdmenu.

### OPMERKING

- De Bluetooth® 2.0-interface probeert het verbonden apparaat te herkennen. Als het verbonden apparaat niet kan worden herkend of in geval van een verbindingfout, start de Bluetooth® 2.0-interface de aangepaste gesproken begeleiding. Volg de gesproken begeleiding.

2. Wanneer de gesproken begeleiding zegt "Would you like to play by Artist, Album, Playlist or Genre?" (Wilt u afspelen op artiest, album, afspeellijst of genre?), zegt u "Playlist" (Afspeellijst).

### OPMERKING

- Als u "Playlist <playlist>" (Afspeellijst <afspeellijst>) zegt, kunt u stap 3 overslaan. Als op het apparaat geen afspeellijst staat, zegt de gesproken begeleiding "There are no playlists stored on device" (Er zijn op het apparaat geen afspeellijsten opgeslagen) en het systeem keert terug naar stap 2.

3. Wanneer de gesproken begeleiding zegt "What Playlist would you like to play?" (Welke afspeellijst wilt u afspelen?), zegt u de naam van de afspeellijst.

4. Als er slechts één overeenkomst is, gaat het systeem door naar stap 6.

5. Als er twee of meer overeenkomsten zijn, zegt de gesproken begeleiding "More than one match was found, would you like to play <playlist>?" (Er is meer dan één overeenkomst gevonden, wilt u <afspeellijst> afspelen?). Als u "Yes" (Ja) zegt, gaat het systeem door naar stap 6.

Als u "No" (Nee) zegt, wordt de naam van de volgende overeenkomende afspeellijst genoemd door het systeem.

**OPMERKING**

- Als u “No” (Nee) zegt op drie of alle namen van afspeellijsten die door het systeem worden opgenoemd, zegt de gesproken begeleiding “Playlist not found, please try again” (Afspeellijst niet gevonden, probeer het opnieuw) en keert het systeem terug naar stap 2.

6. Wanneer de gesproken begeleiding zegt “Playing <playlist>” (<afspeellijst> wordt afgespeeld), maakt het systeem een index voor de afspeellijst.

**OPMERKING**

- Als de bevestigingsfunctie is ingeschakeld, bevestigt de gesproken begeleiding of de naam van de afspeellijst juist is. Als de naam van de afspeellijst juist is, zegt u “Yes” (Ja). Zo niet, dan zegt u “No” (Nee). Wanneer de gesproken begeleiding zegt “Playlist not found, please try again” (Afspeellijst niet gevonden, probeer het opnieuw), keert het systeem terug naar stap 2. Zie “Bevestigingsfunctie instellen” op pagina 5-81.

7. Het systeem verlaat de spraakherkenningmodus en het afspelen begint.

**Zoeken op genre**

E00757700012

1. Zeg “Play” (Afspelen) in het hoofdmenu.

**OPMERKING**

- De Bluetooth® 2.0-interface probeert het verbonden apparaat te herkennen. Als het verbonden apparaat niet kan worden herkend of in geval van een verbindingfout, start de Bluetooth® 2.0-interface de aangepaste gesproken begeleiding. Volg de gesproken begeleiding.

2. Wanneer de gesproken begeleiding zegt “Would you like to play by Artist, Album, Playlist or Genre?” (Wilt u afspelen op artiest, album, afspeellijst of genre?), zegt u “Genre” (Genre).

**OPMERKING**

- Als u “Genre <type>” (Genre <soort>) zegt, kunt u stap 3 overslaan.

3. Wanneer de gesproken begeleiding zegt “What Genre would you like to play?” (Welk genre wilt u afspelen?), zegt u het soort muziek.
4. Als er slechts één overeenkomst is, gaat het systeem door naar stap 6.
5. Als er twee of meer overeenkomsten zijn, zegt de gesproken begeleiding “More than one match was found, would you like to play <genre>?” (Er is meer dan één overeenkomst gevonden, wilt u <genre> afspelen?). Als u “Yes” (Ja) zegt, gaat het systeem door naar stap 6. Als u “No” (Nee) zegt, wordt het volgende overeenkomende genre genoemd door het systeem.

**OPMERKING**

- Als u “No” (Nee) zegt op drie of alle genres die door het systeem worden opgenoemd, zegt de gesproken begeleiding “Genre not found, please try again” (Genre niet gevonden, probeer het opnieuw) en keert het systeem terug naar stap 2.

6. Wanneer de gesproken begeleiding zegt “Playing <genre>” (<genre> wordt afgespeeld), maakt het systeem een index voor het genre.

**OPMERKING**

- Als de bevestigingsfunctie is ingeschakeld, bevestigt de gesproken begeleiding of het genre juist is. Als het genre juist is, zegt u “Yes” (Ja). Zo niet, dan zegt u “No” (Nee). Wanneer de gesproken begeleiding zegt “Genre not found, please try again” (Genre niet gevonden, probeer het opnieuw), keert het systeem terug naar stap 2. Zie “Bevestigingsfunctie instellen” op pagina 5-81.

7. Het systeem verlaat de spraakherkenningmodus en het afspelen begint.

Voor aangenaam rijden

## Bedieningspaneel en display USB

E00758100143

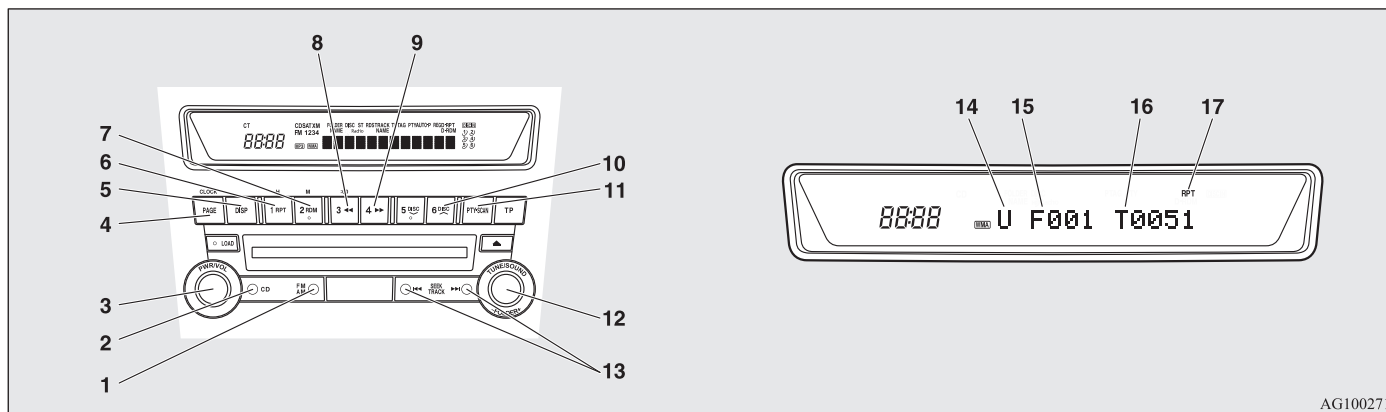

AG1002717

5

- 1- AM/FM-toets
- 2- CD (modus veranderen)-toets
- 3- PWR (aan/uit)-toets
- 4- PAGE (titels doorbladeren)-toets
- 5- DISP (titels tonen)-toets
- 6- RPT (Herhaal)-toets
- 7- RDM (Willekeurig afspelen)-toets
- 8- ◀◀ (Snel achteruitspoelen)-toets
- 9- ▶▶ (Snel vooruitspoelen)-toets
- 10- DISC UP-toets
- 11- SCAN-toets
- 12- FOLDER (map)-schakelaar
- 13- TRACK (nummer omhoog/omlaag)-toets
- 14- U (USB) indicator
- 15- FOLDER-indicator (Mapindicator)
- 16- TRACK-indicator
- 17- RPT/D-RPT/RDM/D-RDM/SCAN/F-SCAN-indicator

## Afspelen vanaf een USB-geheugenapparaat

E00762500223

1. Druk op de PWR-toets (3) om het audiosysteem in te schakelen. Het systeem wordt opnieuw ingeschakeld in de laatst gebruikte functie.
2. Sluit uw USB-geheugenapparaat aan op de USB-ingangsaansluiting. Zie "Een USB-geheugenapparaat aansluiten" op pagina 5-97.
3. Druk meermaals op de CD-toets (2) om naar de USB-functie te gaan. Bij elke druk op de CD-toets verandert de ingangsfunctie als volgt.  
CD-functie → USB-functie → Bluetooth®-functie\*

### OPMERKING

- Als uw voertuig is uitgerust met RCA audio/video-ingangsaansluitingen, gaat het systeem in de AUX-functie wanneer u de CD-toets 2 seconden of langer ingedrukt houdt.

4. Wanneer het apparaat is gekozen, start het afspelen en verschijnt "U" op het display.

### OPMERKING

- Afhankelijk van uw USB-apparaat kan het wat langer duren voor het afspelen begint.
5. Als u wilt stoppen met afspelen, drukt u op de AM/FM-toets (1) of de CD-toets (2) om naar een andere functie te gaan.

### OPMERKING

- Om de geluidssterkte en de toon te regelen, zie "De geluidssterkte regelen" op bladzijden 5-19, 5-34 en "De toonhoogte regelen" op bladzijden 5-19, 5-35.

### Ondersteunde gecompriëerde muziekbestanden

E00758300334

Dit audiosysteem kan MP3-, WMA-, AAC- en WAV-bestanden afspelen die zijn opgeslagen op een USB-geheugenapparaat. Dit audiosysteem ondersteunt tot 65.535 bestanden in 700 mappen op 8 niveaus.

### Volgorde van de mapelectie/afspeelvolgorde van bestanden (voorbeeld)

De map- en bestandshierarchie op het USB-geheugenapparaat wordt hieronder getoond.

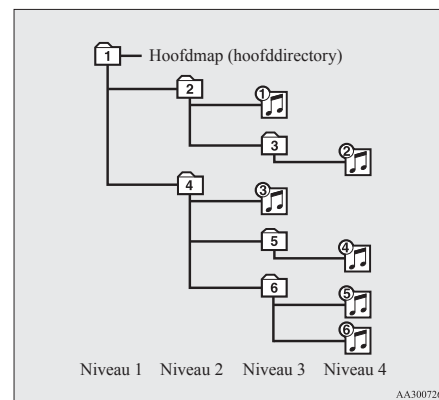

## Voor aangenaam rijden

### Mapkeuze

In de volgorde



### Bestandskeuze

In de volgorde



### OPMERKING

- Als een auteursrechtelijk beschermd bestand wordt afgespeeld, wordt het bestand overgeslagen.

### Een nummer snel vooruit-/terugspoelen

E00758400016

Om het huidige nummer snel vooruit of terug te spoelen, drukt u op de ►►-toets (9) of de ◀◀-toets (8).

### Snel vooruitspoelen

Als u het huidige nummer snel vooruit wilt spoelen, drukt u op de ►►-toets (9). Terwijl de toets wordt ingedrukt, wordt het nummer snel vooruitgespoeld.

### Snel terugspoelen

Als u het huidige nummer snel terug wilt spoelen, drukt u op de ◀◀-toets (8). Terwijl de toets wordt ingedrukt, wordt het nummer snel teruggespoeld.

### Een bestand kiezen

E00758500017

Druk de TRACK-toets (13) in om het gewenste bestandsnummer te kiezen.

## Voor aangenaam rijden

Druk op ►► : Het bestandsnummer wordt met één verhoogd.

Druk op ◀◀ : Het bestandsnummer wordt met één verlaagd.

Druk ►► lang : Het bestandsnummer wordt continu verhoogd zolang de toets ingedrukt blijft. (2 seconden of langer) in

Druk ◀◀ lang : Het bestandsnummer wordt continu verlaagd zolang de toets ingedrukt blijft. (2 seconden of langer) in

Als de ◀◀-kant van de toets na enkele seconden eenmaal wordt ingedrukt, speelt het systeem het nummer af vanaf het begin.

### OPMERKING

- Telkens als de TRACK-toets (13) wordt ingedrukt, verandert het bestandsnummer in het display.

## 5

### Een nummer zoeken

E00758600281

U kunt een map kiezen om een gewenst nummer te zoeken.

1. Draai aan de FOLDER-schakelaar (12) om de gewenste map op het display weer te geven.

### OPMERKING

- Als geen bewerking wordt uitgevoerd gedurende 10 seconden of langer of als op een andere toets wordt gedrukt nadat aan de FOLDER-schakelaar werd gedraaid, wordt de nummerkeuze geannuleerd en keert het systeem terug naar het afspeeldisplay.

2. Druk op de FOLDER-schakelaar (12) om de map te selecteren.

### OPMERKING

- Wanneer u op de DISC UP-toets (10) drukt, wordt de nummerzoekfunctie geannuleerd.

3. Draai aan de FOLDER-schakelaar (12) om het gewenste nummer op het display weer te geven.

### OPMERKING

- Wanneer u op de DISC UP-toets (10) drukt, wordt de keuze geannuleerd en wordt teruggekeerd naar de vorige stap.
- Als geen bewerking wordt uitgevoerd gedurende 5 seconden of langer nadat aan de FOLDER-schakelaar (12) werd gedraaid, wordt het weergegeven nummer afgespeeld.

4. Druk op de FOLDER-schakelaar (12) om het bestand te selecteren.

### Hetzelfde bestand herhaaldelijk afspelen

E00758700019

Druk op de RPT-toets (6) om “RPT” weer te geven in het display. Druk nogmaals op deze toets om deze functie te annuleren.

### Bestanden in dezelfde map herhaaldelijk afspelen

E00758800010

Houd de RPT-toets (6) ingedrukt tot u een pieptoon hoort om “D-RPT” weer te geven in het display. Alle nummers in de huidige map worden herhaaldelijk afgespeeld. Om deze modus te verlaten drukt u nogmaals op de toets.

### Een map in willekeurige volgorde afspelen

E00758900011

Druk op de RDM-toets (7) om “RDM” weer te geven in het display.

Het audiosysteem kiest willekeurig nummers uit de huidige map en speelt de gekozen nummers af. Om deze modus te verlaten drukt u nogmaals op de toets.

### Alle mappen in willekeurige volgorde afspelen

E0075900019

Houd de RDM-toets (7) ingedrukt tot u een pieptoon hoort om “D-RDM” weer te geven in het display.

Het audiosysteem kiest willekeurig nummers uit alle mappen en speelt de gekozen nummers af. Om deze modus te verlaten drukt u nogmaals op de toets.

### Het begin van elk nummer in een map zoeken en afspelen (voertuigen met Bluetooth® 2.0-interface)

E00759100137

Druk op de SCAN-toets (11). “SCAN” verschijnt in het display en de nummers in de huidige map worden gedurende enkele seconden afgespeeld vanaf het begin.

Het bestandsnummer knippert terwijl de scanfunctie is ingeschakeld. Om deze modus te verlaten drukt u nogmaals op de toets.

### OPMERKING

- Nadat alle nummers in de map zijn gescand, wordt het afspelen hervat vanaf het begin van het nummer dat aan het afspelen was toen met het scannen werd begonnen.

### Het begin van elk nummer in alle mappen zoeken en afspelen (voertuigen met Bluetooth® 2.0-interface)

E00765800041

Druk op de SCAN-toets (11). “SCAN” verschijnt in het display en alle nummers in alle mappen worden gedurende enkele seconden afgespeeld vanaf het begin.

Het bestandsnummer knippert terwijl de scanfunctie is ingeschakeld.

Om deze modus te verlaten drukt u nogmaals op de toets.

### Het begin van de eerste nummers in alle mappen zoeken en afspelen

E00759200125

Houd de SCAN-toets (11) ingedrukt tot u een pieptoon hoort om “F-SCAN” weer te geven in het display.

De eerste nummers van alle mappen worden gedurende enkele seconden afgespeeld vanaf het begin. Het afspelen begint vanaf de map volgend op de map die op dat moment aan het afspelen is.

Het mapnummer knippert terwijl de scanfunctie is ingeschakeld.

Om deze modus te verlaten drukt u nogmaals op de toets.

### OPMERKING

- Wanneer de scanafspeelfunctie is voltooid, wordt het afspelen hervat vanaf het eerste nummer in de map volgend op de map die aan het afspelen was toen met het scannen werd begonnen.

### Het display veranderen

E00759300012

U kunt titels met taginformatie weergeven.

### Maptitel

Het display verandert als volgt telkens als de DISP-toets (5) wordt ingedrukt tijdens het afspelen.

Maptitel → Bestandstitel → Normaal display

### Taginformatie

1. Houd de DISP-toets (5) ingedrukt tot u een pieptoon hoort om “TAG” weer te geven in het display.

2. Bij elke korte druk op de DISP-toets (5) verandert het display als volgt.

Albumtitel → Naam van nummer → Naam van artiest → Genre (voertuigen met Bluetooth® 2.0-interface) → Normaal display

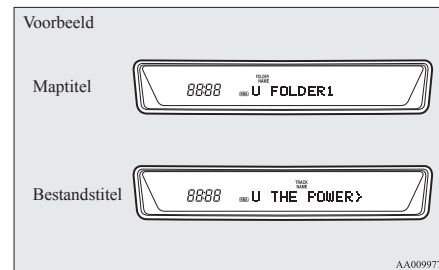

### OPMERKING

- Houd de DISP-toets (5) nogmaals ingedrukt tot u een pieptoon hoort om van het display met taginformatie terug te gaan naar het display met de maptitel.
- Het display kan maximaal 10 tekens tegelijk weergeven. Als de titel is afgekapt, drukt u op de PAGE-toets (4). Bij elke druk op deze toets worden de volgende tekens weergegeven.

### Voor aangenaam rijden

- Als geen titel is opgeslagen, verschijnt “NO TITLE” (geen titel) op het display.
- Tekens die niet kunnen worden weergegeven, worden vervangen door “•”.

### Nummers van een USB-geheugenapparaat afspelen met gesproken bediening (voertuigen met Bluetooth® 2.0-interface)

E00759400097

U kunt gewenste nummers kiezen en afspelen vanaf uw USB-geheugenapparaat op basis van “Artiest”, “Album”, “Playlist” en “Genre” (“Artiest”, “Album”, “Afspeellijst” en “Genre”) met behulp van gesproken commando's.

Zie “Bluetooth® 2.0-interface” op pagina 5-78 voor informatie over de spraakherkenningsfunctie of de sprekerregistratiefunctie.

De afspeelvolgorde van de nummers is dezelfde als wanneer een iPod is aangesloten. Zie “Nummers van een iPod afspelen met gesproken bediening” op pagina 5-54.

## Voor aangenaam rijden

### Vorbereiding voor gesproken bediening

Als u de gesproken bediening wilt gebruiken, drukt u eerst op de SPEECH-toets (1).

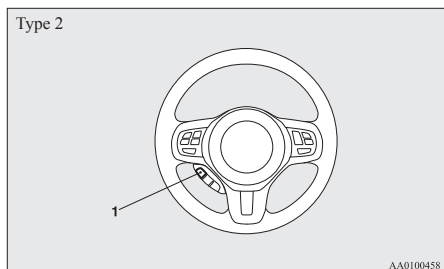
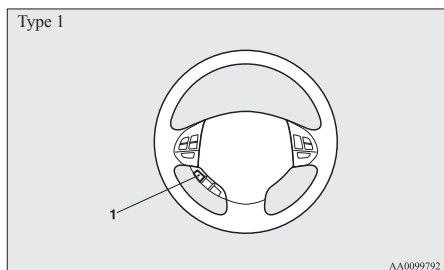

5

## Nummers afspelen vanaf een Bluetooth®-apparaat (voertuigen met Bluetooth® 2.0-interface)

E00759700175

U kunt een digitale audiospeler of gsm die Bluetooth® ondersteunt draadloos verbinden om nummers op het verbonden apparaat te beluisteren.

Zie “Bluetooth® 2.0-interface” voor de verbindingmethode en andere informatie op pagina 5-78.

Hierna wordt de gewone methode voor afspelen uitgelegd.

### OPMERKING

- Afhankelijk van het aangesloten apparaat kan het mogelijk niet correct werken of kan het aantal beschikbare functies beperkt zijn.
- Een bestand dat auteursrechtelijk is beschermd kan mogelijk niet worden afgespeeld.
- Het wordt aanbevolen de equalizer van het aangesloten apparaat op de vlakke stand in te stellen.
- De gesproken bediening kan niet worden gebruikt om toegang te krijgen tot muziekbestanden op het aangesloten Bluetooth®-apparaat.

## Bedieningspaneel en display van Bluetooth®-apparaat

E00762600110

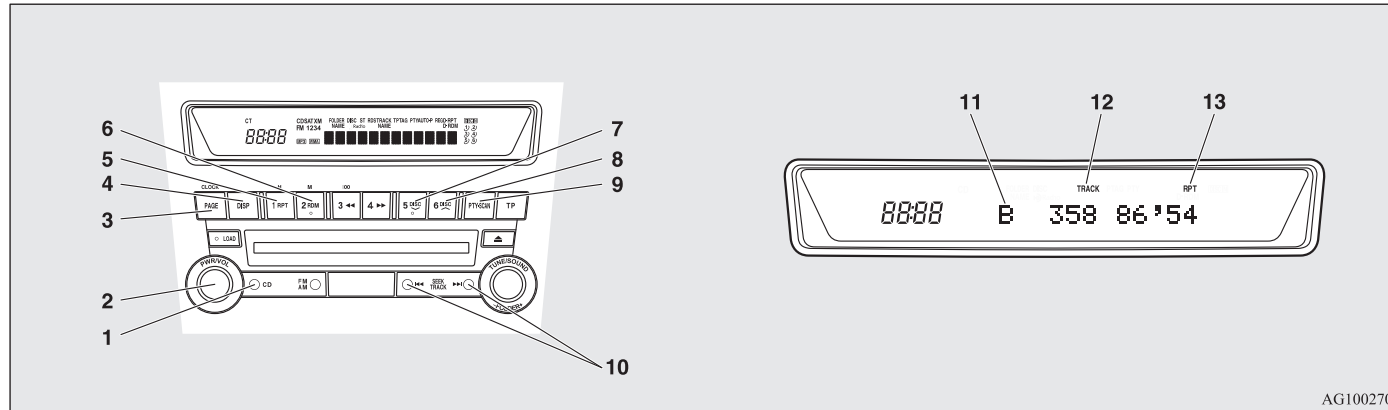

AG1002704

## Voor aangenaam rijden

### Nummers beluisteren van een apparaat dat is verbonden via Bluetooth®

E00762700111

1. Druk op de PWR-toets (2) om het audiosysteem in te schakelen. Het systeem wordt opnieuw ingeschakeld in de laatst gebruikte functie.
2. Druk meermaals op de CD-toets (1) om naar de B-functie (Bluetooth®) te gaan. Bij elke druk op de CD-toets verandert de ingangsfunctie als volgt.  
CD-functie → USB (iPod)-functie → Bluetooth®-functie

#### OPMERKING

- Bij voertuigen die zijn uitgerust met RCA audio/video-ingangsaansluitingen, gaat het systeem in de AUX-functie wanneer u de CD-toets 2 seconden of langer ingedrukt houdt.
3. Verbind uw Bluetooth®-apparaat. Zie "Een Bluetooth®-apparaat verbinden met de Bluetooth® 2.0-interface" op pagina 5-83.
  4. Het systeem begint automatisch af te spelen.

#### OPMERKING

- Afhankelijk van het aangesloten apparaat is het mogelijk dat het afspelen niet automatisch begint.  
Als dit het geval is, bedient u het aangesloten apparaat om het afspelen te starten.

### Het afspelen beëindigen (indien ondersteund door het apparaat)

E00762800024

Druk op de DISC DOWN-toets (7) om het afspelen te beëindigen.

Druk op de DISC UP-toets (8) om het afspelen te hervatten.

### Het afspelen onderbreken (indien ondersteund door het apparaat)

E00762900025

Druk op de DISC DOWN-toets (7) om het afspelen te onderbreken.

Druk op de DISC UP-toets (8) om het afspelen te hervatten.

### Een nummer kiezen (indien ondersteund door het apparaat)

E00763000023

Druk de TRACK-toets (10) in om het gewenste nummer te kiezen.

Druk op ►► : Het nummer wordt met één verhoogd.

Druk op ◄◄ : Het nummer wordt met één verlaagd.

Druk ►► lang (2 seconden of langer) in : Het nummer wordt continu verhoogd zolang de toets ingedrukt blijft.

Druk ◄◄ lang (2 seconden of langer) in : Het nummer wordt continu verlaagd zolang de toets ingedrukt blijft.

Als de ◄◄-kant van de toets eenmaal wordt ingedrukt tijdens het afspelen van een nummer, begint het systeem het nummer af te spelen vanaf het begin.

#### OPMERKING

- Telkens als de nummerkeuzetoets wordt ingedrukt, verandert de nummerweergave in het display.

### Hetzelfde nummer herhaaldelijk afspelen (indien ondersteund door het apparaat)

E00763100024

Druk op de RPT-toets (5) tijdens het afspelen om "RPT" weer te geven in het display.

Om deze modus te verlaten drukt u nogmaals op de toets.

### Nummers in willekeurige volgorde afspelen (indien ondersteund door het apparaat)

E00763200025

Druk op de RDM-toets (6) om "RDM" weer te geven in het display.

Het systeem kiest willekeurig nummers uit alle mappen op het Bluetooth®-apparaat en speelt ze af. Om deze modus te verlaten drukt u nogmaals op de toets.

### Het begin van elk nummer zoeken en afspelen (indien ondersteund door het apparaat)

E00763300097

Druk op de SCAN-toets (9). "SCAN" verschijnt in het display en alle nummers op het Bluetooth®-apparaat worden gedurende enkele seconden afgespeeld vanaf het begin.

Om deze modus te verlaten drukt u nogmaals op de toets.

### Het display veranderen (indien ondersteund door het apparaat)

E00763400027

Het systeem kan taginformatie weergeven.

1. Houd de DISP-toets (4) ingedrukt tot u een pieptoon hoort om "TAG" weer te geven in het display.

2. Bij elke korte druk op de DISP-toets (4) verandert het display als volgt:  
 Albumtitel → Titelnaam → Naam van artiest  
 → Genre → Normaal display

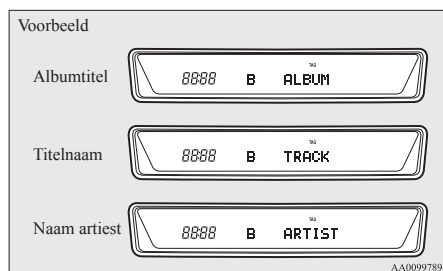

#### OPMERKING

- Houd de DISP-toets (4) nogmaals ingedrukt tot u een piepton hoort om de taginformatie te doen verdwijnen.
- Het display kan maximaal 10 tekens tegelijk weergeven. Als de titel is afgekapt, drukt u op de PAGE-toets (3). Bij elke druk op deze toets worden de volgende tekens weergegeven.
- Als geen titel is opgeslagen, verschijnt "NO TITLE" (geen titel) op het display.
- Tekens die niet kunnen worden weergegeven, worden vervangen door "•".

## De externe audio-ingangsfunctie gebruiken\*

E00732200784

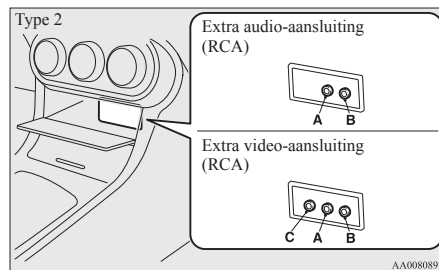
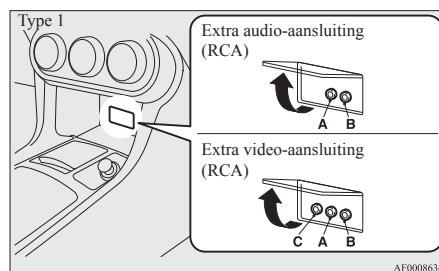

Extra audio-aansluiting (RCA)\*

- A- Linker audio-ingangsaansluiting (wit)
- B- Rechter audio-ingangsaansluiting (rood)

Extra video-aansluiting (RCA)\*

- A- Linker audio-ingangsaansluiting (wit)
- B- Rechter audio-ingangsaansluiting (rood)
- C- Video-ingangsaansluiting (geel)

OG4D12E1

## Voor aangenaam rijden

U kunt naar in de handel verkrijgbare geluidsapparatuur, zoals een draagbare geluidsinstallatie, luisteren via de luidsprekers van uw voertuig, door de geluidsapparatuur aan te sluiten op de audio-ingangsaansluitingen, de zogenaamde externe ingangsaansluitingen (penstekers).

#### OPMERKING

- Voor voertuigen uitgerust met het MITSUBISHI Multicomunicatiesysteem (MMCS), zie de afzonderlijke gebruikershandleiding van het MITSUBISHI Multicomunicatiesysteem.

## De externe audio-ingangsmodus inschakelen

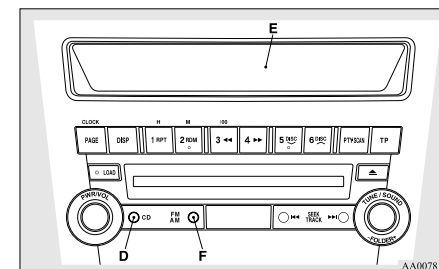

1. Gebruik een in de handel verkrijgbare audiokabel om de audioapparatuur op de aansluiting van de externe a/v-ingang aan te sluiten.
2. Druk langer dan 2 seconden op de CD-toets (D).  
Op het display (E) verschijnt "AUX" en de externe audio-ingangsmodus wordt ingeschakeld.

### Voor aangenaam rijden

- Als u de externe audio-ingangsmodus wilt uitschakelen, drukt u op de AM/FM-toets (F) of de CD-toets (D) om naar een andere modus te schakelen.

### **⚠ OPGELET**

- **Bedien de aangesloten geluidsapparatuur niet tijdens het rijden. Dit zou uw aandacht kunnen afleiden en er zou een ongeval kunnen gebeuren.**

### OPMERKING

- De aangesloten geluidsapparatuur kan niet via het audiosysteem van het voertuig worden bediend.
- Afhankelijk van de aangesloten geluidsapparatuur, kan er ruis uit de luidsprekers komen.
- Gebruik de eigen stroombron van de aangesloten geluidsapparatuur, bijvoorbeeld de batterij.  
Er kan ruis uit de luidsprekers komen als de aangesloten geluidsapparatuur wordt gebruikt terwijl deze via de stekkerdoos voor accessoires van het voertuig wordt opgeladen.
- Schakel de externe audio-ingangsmodus niet in wanneer er geen geluidsapparatuur is aangesloten.  
Anders kan er ruis uit de luidsprekers komen.

5

- Sluit geluidsapparatuur aan wanneer de externe audio-ingangsmodus is uitgeschakeld of verlaag de geluidssterkte van de luidsprekers van het voertuig voordat u deze aansluit.  
Er kan ruis uit de luidsprekers komen als de geluidsapparatuur wordt aangesloten nadat de externe audio-ingangsmodus is ingeschakeld.
- Raadpleeg de gebruikershandleiding van de apparatuur voor informatie over het aansluiten en bedienen van de geluidsapparatuur.

### **Afstandsbedieningsschakelaars voor de geluidsinstallatie op het stuurwiel\***

E00710000782

De afstandsbedieningsschakelaar bevindt zich aan de linkerkant van het stuurwiel. Deze kan gebruikt worden wanneer het contactslot in de "ON"- of de "ACC"-stand staat.

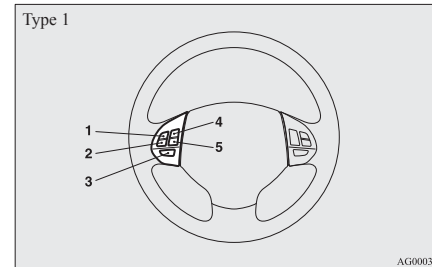

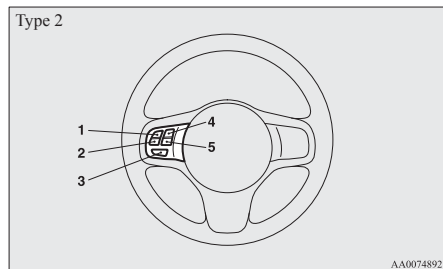

- 1- Geluidssterkte hoger-toets
- 2- Geluidssterkte lager-toets
- 3- Aan/uit-schakelaar/moduskeuzetoets
- 4- Toets voor opwaarts zoeken/nummer omhoog/bestand omhoog/snel vooruitspoelen
- 5- Toets voor neerwaarts zoeken/nummer omlaag/bestand omlaag/snel terugspoelen

#### OPMERKING

- Wanneer u de afstandsbedieningsschakelaars voor de geluidsinstallatie in het stuurwiel bedient, bedien dan niet meer dan één schakelaar tegelijk.

#### Stroom inschakelen

Druk op de aan/uit-schakelaar (3) om de stroom in te schakelen. Wanneer u de stroom inschakelt, verschijnt de modus die was gekozen toen de stroom de laatste keer werd uitgeschakeld. Schakel de stroom uit door de aan/uit-schakelaar (3) ongeveer 2 seconden ingedrukt te houden totdat u een piepton hoort.

#### Geluidssterkte afstellen

##### *Geluidssterkte hoger-toets - 1*

Als u de toets ingedrukt houdt, blijft de geluidssterkte oplopen.

##### *Geluidssterkte lager-toets - 2*

Als u de toets ingedrukt houdt, blijft de geluidssterkte afnemen.

#### Stand van de keuzeknop

Druk op de moduskeuzetoets (3) om de gewenste modus te kiezen.

De modus verandert in de onderstaande volgorde.  
AM → FM → CD → USB of iPod\* → Bluetooth®\* → AM

#### Naar de radio luisteren

Druk op de moduskeuzetoets (3) om de AM- of FM-modus te kiezen.

#### *Automatisch afstemmen*

##### *Toets voor opwaarts zoeken - 4/Toets voor neerwaarts zoeken - 5*

Nadat deze toetsen werden ingedrukt, zal de ontvangst van de gekozen zender beginnen.

#### Een CD beluisteren

Druk op de moduskeuzeknop (3) en kies de cd-functie.

##### *De CD snel vooruit-/terugspoelen (alleen muziek-CD's)*

Als u de cd snel vooruit/achteruit wilt spoelen, drukt u op de snel vooruitspoelen-toets (4) of de snel terugspoelen-toets (5).

#### Voor aangenaam rijden

##### **Snel vooruitspoelen**

U kunt de cd snel vooruitspoelen door de snel vooruitspoelen-toets (4) ingedrukt te houden. Terwijl de toets ingedrukt wordt gehouden, wordt de cd snel vooruitgespoeld.

##### **Snel terugspoelen**

U kunt de cd snel terugspoelen door de snel terugspoelen-toets (5) ingedrukt te houden. Terwijl de toets ingedrukt wordt gehouden, wordt de CD snel teruggespoeld.

#### OPMERKING

- Bij een MP3-cd kunt u snel vooruit- en terugspoelen door de nummers in dezelfde map.

##### *Een gewenst nummer kiezen*

U kunt het gewenste nummer met de nummer omhoog-toets (4) of de nummer omlaag-toets (5) kiezen.

#### OPMERKING

- Als u één keer op de nummer omlaag-toets (5) drukt terwijl er een nummer wordt afgespeeld, keert de cd naar het begin van dat nummer terug.

5

#### Een iPod beluisteren

Druk op de moduskeuzeknop (3) en kies de iPod-modus.

##### *Een gewenst nummer kiezen*

##### **Nummer omhoog-toets - 4**

Druk de toets herhaalde malen in tot het volgnummer van het gewenste nummer op het scherm verschijnt.

### Voor aangenaam rijden

#### OPMERKING

- Het nummer wordt continu verhoogd zolang de toets ingedrukt blijft.

#### Nummer omlaag-toets - 5

Druk de toets herhaalde malen in tot het volgnummer van het gewenste nummer op het scherm verschijnt.

#### OPMERKING

- Het nummer wordt continu verlaagd zolang de toets ingedrukt blijft.

### Een USB-geheugenapparaat beluisteren

Druk op de moduskeuzeknop (3) en kies de USB-modus.

#### *Een gewenst bestand kiezen*

#### Bestand omhoog-toets - 4

Druk de toets herhaalde malen in tot het volgnummer van het gewenste nummer op het scherm verschijnt.

#### OPMERKING

- Het nummer wordt continu verhoogd zolang de toets ingedrukt blijft.

#### Bestand omlaag-toets - 5

Druk de toets herhaalde malen in tot het volgnummer van het gewenste nummer op het scherm verschijnt.

5

*Foutcodes*

E00710101298

Voertuigen met digitaal afgestemde LW/MW/FM-radio met cd-speler/cd-wisselaar

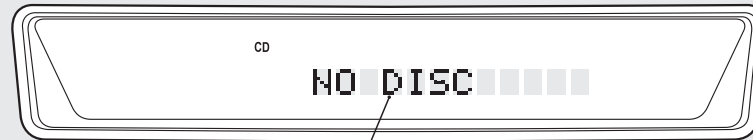

AG1000159

Als een foutcode (1) op het display verschijnt, neemt u de maatregelen die worden vermeld in de onderstaande tabel.

### Voor aangenaam rijden

Foutaanduiding	Probleem	Item	Herstelling
NO DISC	Geen CD ingevoerd	Er bevindt zich geen CD in de CD-speler.	Voer disc in.
ERROR 01	Instellingsfout	De CD is niet juist ingevoerd of er bevindt zich condensatie op de CD.	Voer de cd in met het etiket naar boven. Verwijder de condensatie van de CD.
ERROR 02	Cd-fout	De CD is vuil, bekrast of vervormd, ofwel trilt het voertuig te erg.	Reinig of vervang de CD en probeer opnieuw nadat de trillingen zijn opgehouden.
ERROR03	Mechanische fout	Fout bij het invoeren of uitwerpen. Het opname-mechanisme bevindt zich niet in de juiste positie.	Werp de CD uit en voer hem opnieuw in. Laat de uitrusting controleren als de CD niet wordt uitgeworpen.
ERROR HOT	Binnenkant van audiosysteem oververhit.	Interne bescherming tegen hoge temperaturen.	Laat de radio gedurende ongeveer 30 minuten afkoelen.
ERROR	Fout bij de overdracht of de stroomtoevoer	Fout bij de overdracht tussen het externe apparaat en het audiosysteem. Foute stroomtoevoer naar het externe apparaat.	Neem contact met een officieel MITSUBISHI MOTORS Service Centrum.

**Foutcodes (iPod)**

E00763500099

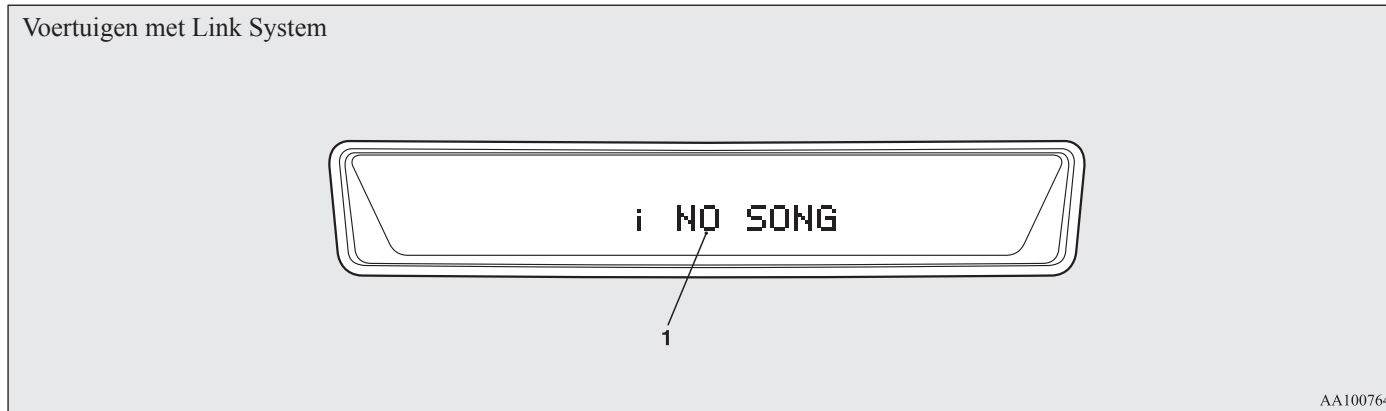

Als een foutcode (1) op het display verschijnt, neemt u de maatregelen die worden vermeld in de onderstaande tabel.

5

Foutaanduiding	Item	Herstelling
NO SONG	Er zijn geen muziekbestanden die kunnen worden afgespeeld.	Sla muziekbestanden op op de iPod.
VER ERROR (knipperend)	De iPod of de iPod-software wordt niet herkend.	Sluit een ondersteunde iPod aan.
USB BUS PWR (knipperend)	Er is een overstroom- of andere voedingsfout opgetreden.	Verwijder de iPod. Laat het voertuig door een officieel MITSUBISHI MOTORS Service Centrum nakijken.
CONNECT RETRY (knipperend)	Als de iPod-indicator gaat branden, kan de iPod niet worden geverifieerd.	Sluit de iPod opnieuw aan.
	Als de iPod-indicator uitgaat, is er sprake van een USB-communicatiefout.	Sluit de iPod opnieuw aan op de juiste manier. Als de fout opnieuw wordt weergegeven, moet u het voertuig door een officieel MITSUBISHI MOTORS Service Centrum laten nakijken.

Voor aangenaam rijden

### *Foutcodes (USB-geheugenapparaat)*

E00763600090

Voertuigen met Link System

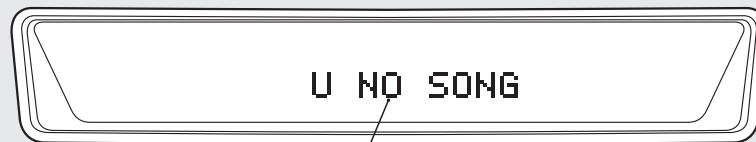

1

AA1007655

**5**

Als een foutcode (1) op het display verschijnt, neemt u de maatregelen die worden vermeld in de onderstaande tabel.

Voor aangenaam rijden

Foutaanduiding	Item	Herstelling
U NO SONG	Er zijn geen muziekbestanden die kunnen worden afgespeeld.	Sla muziekbestanden op in een indeling die door het USB-geheugenapparaat wordt ondersteund.
U FILE ERROR (knipperend)	Het bestand kan niet worden afgespeeld.	Het bestand kan bijvoorbeeld auteursrechtelijk beschermd zijn. Er wordt een foutcode weergegeven gedurende enkele seconden, waarna het volgende af speelbare bestand automatisch wordt afgespeeld.
UNSUPPORTED DEVICE (knipperend)	Het USB-geheugenapparaat wordt niet herkend.	Verwijder het USB-geheugenapparaat.
UNSUPPORTED FORMAT (knipperend)	De indeling van het USB-geheugenapparaat wordt niet herkend.	Verwijder het USB-geheugenapparaat.
USB BUS PWR (knipperend)	Er is een overstroom- of andere voedingsfout opgetreden.	Verwijder het USB-geheugenapparaat. Laat het voertuig door een officieel MITSUBISHI MOTORS Service Centrum nakijken.
U LSI ERROR (knipperend)	Interne apparaatfout	Laat het voertuig door een officieel MITSUBISHI MOTORS Service Centrum nakijken.
U CONNECT RETRY (knipperend)	USB-communicatiefout	Sluit het USB-geheugenapparaat opnieuw op de juiste manier aan. Als de fout opnieuw wordt weergegeven, moet u het voertuig door een officieel MITSUBISHI MOTORS Service Centrum laten nakijken.

## Voor aangenaam rijden

### Behandeling van compact discs

E00723000236

- Gebruik met deze CD-speler alleen compact discs met het merkteken dat op de onderstaande afbeelding wordt getoond. (Het afspelen van CD-R of CD-RW discs kan problemen opleveren.)



5

- Door vervormde of beschadigde compact discs (bijvoorbeeld gebarsten CD's) of compact discs van lage kwaliteit (bijvoorbeeld kromgetrokken of oneffen CD's) te gebruiken, zoals hieronder getoond, zal de CD-speler worden beschadigd.

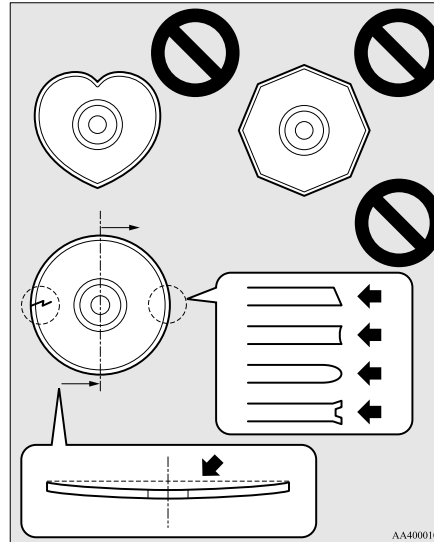

- Onder de volgende omstandigheden kan er zich vocht vormen op de discs en binnenin het audiosysteem, waardoor een normale werking niet meer mogelijk is.
  - Bij een hoge luchtvochtigheid (bijvoorbeeld als het regent).
  - Als de temperatuur plots stijgt, zoals net nadat de verwarming bij koud weer is aanzet.

Wacht in dergelijke gevallen tot het vocht tijd heeft gehad om op te drogen.

- Wanneer zeer zware trillingen worden uitgeoefend op de CD-speler, bijvoorbeeld bij het rijden op onverharde wegen, kan het dat het vooruit- en achteruitspoelen niet behoorlijk werkt.
- Bewaar compact discs altijd in hun eigen hoes. Leg compact discs nooit in rechtstreeks zonlicht of op eender welke andere plaats met een hoge temperatuur of vochtigheidsgraad.
- Raak nooit het vlakke oppervlak van een disc zonder label aan. Daardoor zou het oppervlak van de disc worden beschadigd, wat de geluidskwaliteit negatief kan beïnvloeden. Wanneer u een compact disc vastneemt, houd deze dan altijd geklemd tussen de buitenste rand en de opening in het midden.
- Gebruik een zachte, schone en droge doek om cd's te reinigen. Veeg rechtstreeks van de opening in het midden naar de buitenste rand. Veeg niet met cirkelvormige bewegingen. Gebruik nooit substanties als benzine, verfverdunder, spuitbusreinigers voor cd's of antistatische stoffen om een disc te reinigen.

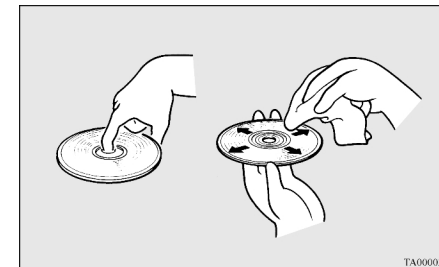

- Gebruik geen balpen, viltstift, potlood enz. om op het etiket van een disc te schrijven.
- Kleef geen bijkomende etiketten (A) of stickers (B) op compact discs. Gebruik ook nooit compact discs waarvan het etiket of de sticker begint af te pellen noch compact discs die kleverig of op een andere manier bevuild zijn door afgepelde etiketten of stickers. Indien u dergelijke compact discs gebruikt, zou het kunnen dat de CD-speler niet meer behoorlijk werkt en dat u de compact disc niet meer kunt uitwerpen.

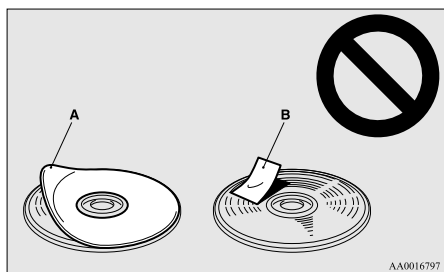

### Opmerkingen over CD-R 's/RW's

E00725100055

- Het kan eventueel moeilijk zijn om sommige CD-R/RW-discs af te spelen die op CD-recorders (CD-R/RW-drives) werden opgenomen, hetzij wegens hun opnamekenmerken, hetzij wegens vuil, vingerafdrukken, krassen enz. op het oppervlak van de disc.

- CD-R's/CD-RW's zijn minder goed bestand tegen hoge temperaturen en hoge luchtvochtigheid dan gewone muziek-cd's. Daardoor kunnen ze, als ze lange tijd in het voertuig blijven liggen, beschadigd raken en kunnen ze mogelijk niet meer worden afgespeeld.
- Afhankelijk van de combinatie van de software, de cd-brander (CD-R/RW-drive) en de cd-r/cd-rw, wordt de cd mogelijk niet goed afgespeeld.
- Deze speler kan de CD-R/RW-discs niet afspelen als de sessie niet werd beëindigd.
- Deze speler kan geen CD-R/RW-discs afspelen die andere dan CD-DA- of MP3-gegevens bevatten (Video-CD enz.).
- Leef altijd de aanwijzingen voor de behandeling van CD-R/RW-discs na.

### **WAARSCHUWING**

- Met de CD-speler werken op een andere manier dan hier uitdrukkelijk aangegeven, zou tot een gevaarlijke blootstelling aan straling kunnen leiden. Verwijder de afdekking van de CD-speler niet en probeer hem nooit zelf te herstellen. De onderdelen binnenin de CD-speler kunnen niet door de gebruiker worden onderhouden of hersteld. Als de speler niet goed werkt, raden wij u aan deze te laten nakijken.

## Voor aangenaam rijden

### Antenne

E00710500615

### Verwijderen

Draai de staaf (A) tegen de klok in.

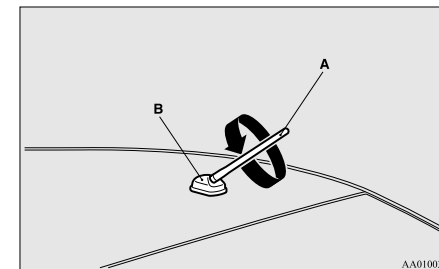

### Aanbrengen

Schroef de staaf (A) met de klok mee in de basis (B) tot ze stevig vastzit.

### OPMERKING

- Zorg ervoor dat de dakantenne in de volgende gevallen ingeschoven is:
  - Als u een automatische carwash binnenrijdt.
  - Wanneer u een dekzeil over het voertuig aanbrengt.
  - Wanneer u een constructie met een laag dak binnenrijdt.

5

Voor aangenaam rijden

**Digitale klok\***

E00711800484

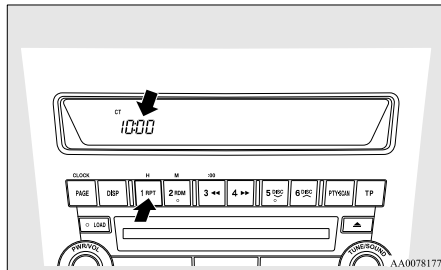

Automatische bediening en handbediening is beschikbaar voor het instellen van de digitale klok. Voer de volgende stappen uit om de automatische functie of de manuele functie te kiezen:

1. Druk op de PWR-schakelaar (A) om de geluidsinstallatie aan te zetten.

2. Ga naar de functie-instelmodus door 2 seconden of langer op de TUNE-schakelaar (B) te drukken.

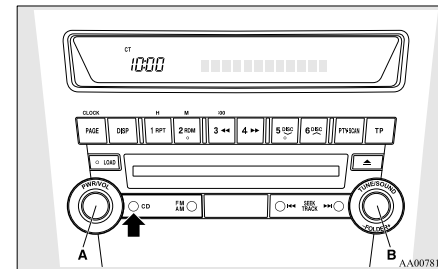

5

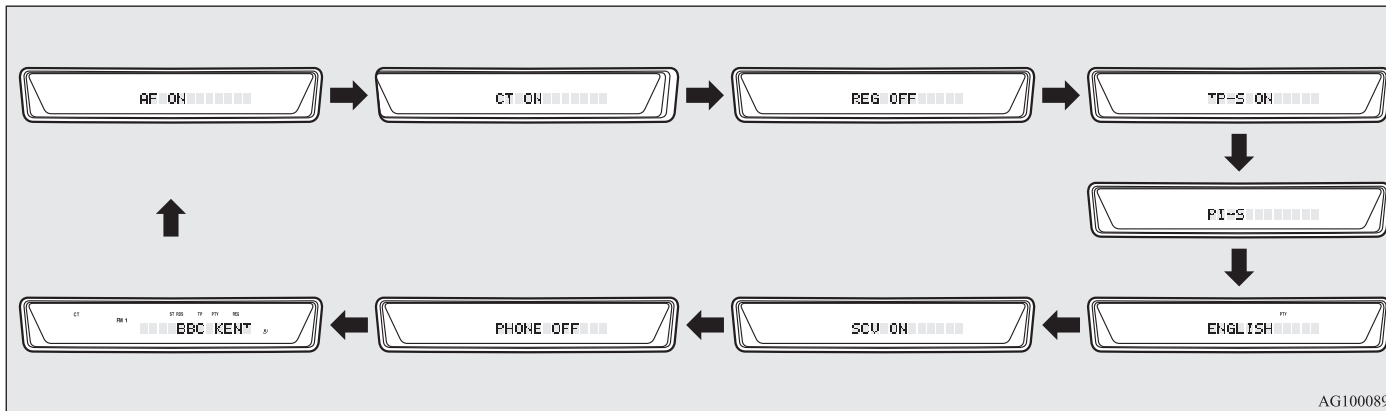

3. Druk herhaaldelijk op de TUNE-schakelaar (B) om de CT-modus (kloktijd) te kiezen. De volgorde is: AF → CT → REG → TP-S → PI-S → Taal van het PTY-display → SCV → PHONE → Functie-instelmodus

UIT. (Zie "Instelling van de functie" op bladzijden 5-27, 5-43.)

**OPMERKING**

- Alhoewel "PHONE" op het display verschijnt, is de PHONE-functie niet in werking.

4. Draai de TUNE-schakelaar (B) naar links en naar rechts en kies ON of OFF.

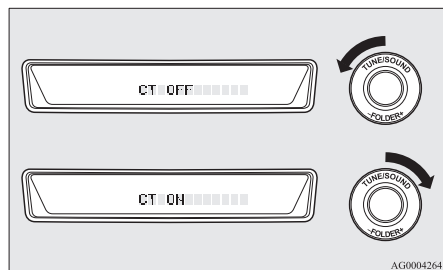

CT ON- Automatische modus  
CT OFF- Manuele modus

#### OPMERKING

- Nadat u een functie hebt gekozen, kunt u de instelling van de functie verlaten door een van de volgende stappen uit te voeren:
  - Druk minstens 2 seconden op de TUNE-schakelaar (B).
  - Voer gedurende 10 seconden niets in.

#### Automatische modus

De automatische instelfunctie kan de lokale tijd automatisch instellen door gebruik te maken van het signaal van de lokale RDS-stations. Bij deze functie verschijnt CT (A) op het display. Zie "Radiogegevenssysteem (RDS)" op bladzijden 5-23, 5-39.

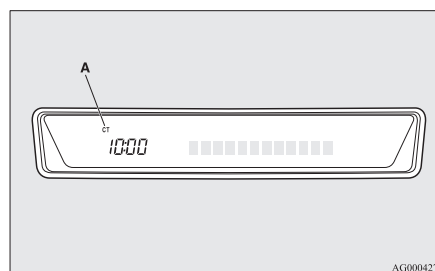

#### Manuele modus

De manuele modus is ook beschikbaar als de automatische modus niet de juiste tijd aangeeft, omdat de naburige lokale RDS-stations in een andere tijdzone gelegen zijn. Zie "Radiogegevenssysteem (RDS)" op bladzijden 5-23, 5-39.

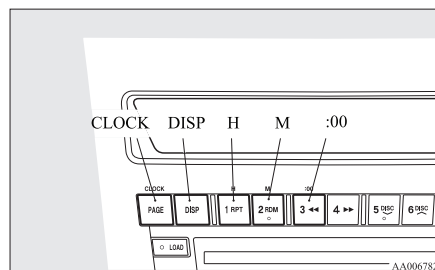

OG4D12E1

#### Voor aangenaam rijden

Om de tijd in te stellen, moet u op de verschillende toetsen drukken, zoals hieronder wordt beschreven.

1. Houd de CLOCK-toets ingedrukt totdat het tijddisplay knippert.
2. Druk op de juiste toetsen om de tijd in te stellen.

"H"-toets - Om het uur aan te passen

"M"-toets - Om de minuten aan te passen

":00"-toets - Om de minuten op nul te zetten

10:00 - 10:29.....wordt 10:00

10:30 - 10:59.....wordt 11:00

3. Zodra de tijd is ingesteld, drukt u op de "DISP"-toets, waarna het tijddisplay stopt met knipperen.

Wanneer de tijd is ingesteld, stopt het knipperen automatisch.

#### OPMERKING

- Indien de accukabels tijdens herstellingen of voor eender welke andere reden worden losgekoppeld, moet de klok weer op de juiste tijd worden ingesteld nadat de kabels opnieuw werden aangesloten.
- De digitale klok heeft geen secondendisplay. Wanneer de "minuten"-weergave is ingesteld en op nul teruggezet, begint de klok bij nul seconden voor de gekozen minuut.

## Voor aangenaam rijden

### Link System\*

E00764500012

Het Link System maakt een volledige controle mogelijk van de apparaten die zijn aangesloten op de USB-ingangsaansluiting of zijn verbonden met de Bluetooth® 2.0-interface, waardoor deze met de schakelaars in het voertuig of met gesproken commando's kunnen worden bediend.

Zie de volgende paragraaf voor meer informatie over de bediening.

Zie "Bluetooth® 2.0-interface" op pagina 5-78.

Zie "USB-ingangsaansluiting" op pagina 5-97.

Zie "Nummers van een USB-apparaat afspelen" op pagina 5-51.

Zie "Nummers van een Bluetooth®-apparaat afspelen" op pagina 5-62.

Zie "De externe audio-ingangsfunctie gebruiken" op pagina 5-65.

Bluetooth® is een geregistreerd handelsmerk van BLUETOOTH SIG, INC.

5

### Eindgebruikerslicentieovereenkomst voor Link System

E00764600013

Het apparaat dat u hebt aangekocht bevat software onder licentie van MITSUBISHI MOTORS CORPORATION, afkomstig van JOHNSON CONTROLS Inc (bedrijfseenheid Automotive Experience) en hun derdeleveranciers. Een volledige lijst van deze derdeproducten en hun eindgebruikerslicentieovereenkomsten zijn beschikbaar op de onderstaande website.

<http://www.jciblueconnect.com/faq/fulldisclosure.pdf>

### Bluetooth® 2.0-interface\*

E00726000644

De Bluetooth® 2.0-interface maakt handenvrij bellen met een Bluetooth®-compatibel gsm-toestel mogelijk in het voertuig op basis van de draadloze communicatietechnologie die algemeen bekend is onder de naam Bluetooth®. Daarnaast kan de gebruiker ook muziek die is opgeslagen op een Bluetooth®-muziekspeler afspelen via de luidsprekers van het voertuig.

Het systeem is uitgerust met een functie voor spraakherkenning, die het mogelijk maakt handenvrij te bellen via eenvoudige schakelaarbediening en gesproken commando's op basis van een gedefinieerd spraakproces.

De Bluetooth® 2.0-interface kan worden gebruikt wanneer het contactslot in de stand "ON" of "ACC" staat.

Voordat u de Bluetooth® 2.0-interface kunt gebruiken, moet u het Bluetooth®-apparaat en de Bluetooth® 2.0-interface koppelen. Zie "Een Bluetooth®-apparaat verbinden met de Bluetooth® 2.0-interface" op pagina 5-83.

Bluetooth® is een geregistreerd handelsmerk van BLUETOOTH SIG, INC.

## WAARSCHUWING

- Hoewel u met de Bluetooth® 2.0-interface handenvrije gesprekken kunt voeren, moet u bij gebruik van de gsm tijdens het rijden ervoor zorgen dat u zich daardoor niet laat afleiden van een veilige bediening van uw voertuig. Alles wat uw aandacht van de veilige bediening van uw voertuig kan afleiden, zoals het gebruik van uw gsm, vergroot het risico van een ongeval.
- Wees op de hoogte van de landelijke en plaatselijke wet- en regelgeving met betrekking tot het gebruik van een gsm tijdens het rijden, en leef deze na.

### OPMERKING

- Als het contactslot in de "ACC"-stand blijft staan, wordt de spanning voor elektrische accessoires na een bepaalde tijd automatisch uitgeschakeld en kunt u de Bluetooth® 2.0-interface niet langer gebruiken. Wanneer het contactslot uit de "ACC"-stand wordt gedraaid, keert de spanning weer terug. Zie "Automatische uitschakelfunctie van de ACC-spanning" op pagina 4-14.
- De Bluetooth® 2.0-interface kan niet worden gebruikt als de batterij van het Bluetooth®-apparaat leeg is of als het apparaat is uitgeschakeld.
- Handenvrij bellen is niet mogelijk als uw telefoon geen toegang heeft tot een operator.

- Het is mogelijk dat u de Bluetooth® 2.0-interface niet kunt gebruiken als u het Bluetooth®-apparaat in de bagageruimte van het voertuig plaatst.
- Sommige Bluetooth®-apparaten zijn niet compatibel met de Bluetooth® 2.0-interface.
- Raadpleeg de website van MITSUBISHI MOTORS voor meer informatie over de Bluetooth® 2.0-interface.  
Lees en verklaar u akkoord met de “Waarschuwing met betrekking tot koppelingen naar websites van andere bedrijven”, aangezien verbinding wordt gemaakt met andere websites dan die van MITSUBISHI MOTORS.  
<http://www.mitsubishi-motors.com/en/products/index.html>

Stuurbedieningsschakelaar → p. 5-79  
Spraakherkenningsfunctie → p. 5-80  
Nuttige spraakcommando's → p. 5-80  
Sprekerregistratiefunctie → p. 5-82  
Een Bluetooth®-apparaat verbinden met de Bluetooth® 2.0-interface → p. 5-83  
Bediening van een muzikspeler die is verbonden via Bluetooth® → p. 5-87  
Handenvrij oproepen tot stand brengen en ontvangen → p. 5-87  
Functie telefoonboek → p. 5-89

## Stuurbedieningsschakelaar

E00727200151

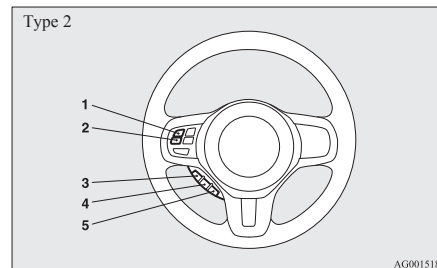
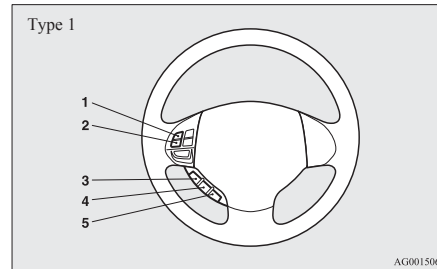

- 1- Geluidssterkte hoger-toets
- 2- Geluidssterkte lager-toets
- 3- SPEECH-toets
- 4- PICK-UP-toets
- 5- HANG-UP-toets

### Geluidssterkte hoger-toets

Druk op deze toets om de geluidssterkte te verhogen.

### Geluidssterkte lager-toets

Druk op deze toets om de geluidssterkte te verlagen.

### SPEECH-toets

- Druk op deze toets om de spraakherkenningsmodus in te schakelen.  
Wanneer het systeem in de spraakherkenningsmodus staat, verschijnt “Listening” (Luistert) op het display van de geluidsinstallatie.
- Als u de toets kort indrukt in de spraakherkenningsmodus, worden vragen van het systeem onderbroken en kunnen spraakcommando's worden ingevoerd.  
Met een langere druk op de toets wordt de spraakherkenningsmodus uitgeschakeld.
- Door deze toets kort in te drukken tijdens een gesprek, wordt de spraakherkenning ingeschakeld en kunt u spraakcommando's invoeren.

### PICK-UP-toets

- Druk op deze toets wanneer u een inkomend gesprek ontvangt om de telefoon te beantwoorden.
- Wanneer tijdens een gesprek een ander gesprek wordt ontvangen, drukt u op deze toets om de eerste beller in de wacht te plaatsen en met de nieuwe beller te spreken.
  - In een dergelijk geval kunt u de toets kort indrukken om tussen beide bellers te wisselen. U keert terug naar de eerste beller en de andere beller wordt in de wacht geplaatst.
  - Om in een dergelijk geval een gesprek met drie tot stand te brengen, drukt u op de SPEECH-toets om de spraakherkenningsmodus in te schakelen en zegt u “Join calls” (Gesprekken samenvoegen).

## Voor aangenaam rijden

### HANG-UP-toets

- Druk op deze toets wanneer u een inkomend gesprek ontvangt om het gesprek te weigeren.
- Druk op deze toets tijdens een gesprek om het huidige gesprek te beëindigen. Wanneer een ander gesprek in de wacht staat, schakelt het systeem over naar dat gesprek.
- Als deze toets wordt ingedrukt in de spraakherkenningsmodus, wordt de spraakherkenningsmodus uitgeschakeld.

### OPMERKING

- Wanneer u op de SPEECH-toets drukt om de spraakherkenningsmodus in te schakelen en er een gsm-toestel aan het systeem gekoppeld is, wordt actuele informatie over de gsm, zoals “resterende batterijduur,” “signaalsterkte” of “roaming” weergegeven op het display van de geluidsinstallatie.\*  
\*: Sommige gsm-toestellen zenden deze informatie niet naar de Bluetooth® 2.0-interface.
- Het in de wacht plaatsen van gesprekken en gesprekken met drie zijn alleen mogelijk met de Bluetooth® 2.0-interface als u deze diensten kunt gebruiken op uw gsm-toestel.

## Spraakherkenningsfunctie

E00727300497

De Bluetooth® 2.0-interface is uitgerust met een spraakherkenningsfunctie. Met eenvoudige gesproken commando's kunt u diverse bewerkingen uitvoeren en handenvrije oproepen tot stand brengen of ontvangen.

Met de Bluetooth® 2.0-interface is spraakherkenning mogelijk in het Engels, Frans, Spaans, Italiaans, Duits, Nederlands, Portugees en Russisch. De fabrieksinstelling is Engels.

### OPMERKING

- Als het spraakcommando dat u uitsprekt, afwijkt van het vooraf gedefinieerde commando of niet kan worden herkend vanwege omgevingsgeluiden of een andere reden, vraagt de Bluetooth® 2.0-interface u maximaal 3 keer om het spraakcommando te herhalen.
- Voor optimale prestaties en een verdere vermindering van de omgevingsgeluiden moeten de ruiten van het voertuig worden gesloten terwijl de spraakherkenningsfunctie is ingeschakeld.
- Sommige spraakcommando's hebben alternatieve commando's.
- Afhankelijk van de gekozen taal zijn sommige functies mogelijk niet beschikbaar.

### De taal kiezen

1. Druk op de SPEECH-toets.
2. Zeg “Setup” (Instellingen).
3. Zeg “Language” (Taal).
4. De gesproken begeleiding zegt “Select a language: English, French, Spanish, Italian, German, Dutch, Portuguese or Russian” (Kies een taal: Engels, Frans, Spaans, Italiaans, Duits, Nederlands, Portugees of Russisch). Zeg welke taal u verkiest. (Zeg bijvoorbeeld “English”).
5. De gesproken begeleiding zegt “English (French, Spanish, Italian, German, Dutch, Portuguese or Russian) selected. (Engels (Frans, Spaans, Italiaans, Duits, Nederlands,

Portugees of Russisch) is gekozen). Is this correct?” (Is dit juist?). Zeg “Yes” (Ja). Antwoord “No” (Nee) om naar stap 4 terug te gaan.

### OPMERKING

- De gesproken begeleiding herhaalt hetzelfde bericht tweemaal. Het eerste bericht is in de huidige taal, het tweede bericht in de gekozen taal.
  - Als vele contacten zijn vastgelegd in het telefoonboek van het voertuig, duurt het langer om de taal te veranderen.
  - Bij het veranderen van de taal wordt het mobiele telefoonboek dat is geïmporteerd in de Bluetooth® 2.0-interface verwijderd. Als u dit wilt gebruiken, moet u het opnieuw importeren.
6. Wanneer de gesproken begeleiding zegt “English (French, Spanish, Italian, German, Dutch, Portuguese or Russian) selected” (Engels (Frans, Spaans, Italiaans, Duits, Nederlands, Portugees of Russisch) is gekozen), is het taalveranderingsproces voltooid en keert het systeem terug naar het hoofdmenu.

## Nuttige spraakcommando's

E0076000019

### Helpfunctie

E00760100010

De Bluetooth® 2.0-interface is uitgerust met een helpfunctie. Wanneer u “Help” (Help) zegt terwijl het systeem op een gesproken aanwijzing wacht, geeft het systeem u een lijst van commando's die u kunt gebruiken.

### Annuleren

E00760200013

Er zijn twee annuleringsfuncties. Als u in het hoofdmenu zit, zegt u “Cancel” (Annuleren) om de Bluetooth® 2.0-interface te verlaten. Als u zich ergens anders in het systeem bevindt, zegt u “Cancel” (Annuleren) om naar het hoofdmenu terug te keren.

### Bevestigingsfunctie instellen

E00760400013

De Bluetooth® 2.0-interface is uitgerust met een bevestigingsfunctie. Wanneer de bevestigingsfunctie is ingeschakeld, hebt u meer mogelijkheden dan normaal om een commando te bevestigen bij het kiezen van de diverse instellingen van de Bluetooth® 2.0-interface. Op die manier beperkt u de kans dat een instelling per ongeluk wordt gewijzigd. De bevestigingsfunctie kan volgens de onderstaande stappen in- of uitgeschakeld worden.

1. Druk op de SPEECH-toets.
2. Zeg “Setup” (Instellingen).
3. Zeg “Confirmation prompts” (Bevestiging prompts).
4. De gesproken begeleiding zegt “Confirmation prompts are <on/off>”. (De bevestigingsfunctie is <aan/uit>). Would you like to turn confirmation prompts <off/on>” (Wilt u de bevestigingsfunctie <uit/aan> zetten?).  
Antwoord “Yes” (Ja) om de instelling te veranderen of antwoord “No” (Nee) om de huidige instelling te behouden.
5. De stembegeleiding zegt “Confirmation prompts are <off/on>” (Bevestigingsfunctie is <aan/uit>) en het systeem keert terug naar het hoofdmenu.

### Beveiligingsfunctie

E00760500115

Wachtwoordbeveiliging is mogelijk door een wachtwoord naar keuze in te stellen voor de Bluetooth® 2.0-interface.

Wanneer de beveiligingsfunctie is ingeschakeld, moet een 4-cijferig wachtwoord worden ingesproken om alle functies van de Bluetooth® 2.0-interface te kunnen gebruiken, behalve voor ontvangst.

### Het wachtwoord instellen

Volg de onderstaande procedure om de beveiligingsfunctie in te schakelen door een wachtwoord in te stellen.

1. Druk op de SPEECH-toets.
2. Zeg “Setup” (Instellingen).
3. Zeg “Password” (Wachtwoord).
4. De gesproken begeleiding zegt “Password is disabled. (Wachtwoord is uitgeschakeld). Would you like to enable it?” (Wilt u het inschakelen?). Antwoord “Yes” (Ja).  
Antwoord “No” (Nee) om de instelling van het wachtwoord te wijzigen en naar het hoofdmenu terug te gaan.
5. De gesproken begeleiding zegt “Please say a 4-digit password. (Spreek een 4-cijferig wachtwoord in). Remember this password. (Onthoud dat wachtwoord). It will be required to use this system” (U hebt het nodig om dit systeem te gebruiken).  
Zeg het nummer van 4 cijfers dat u als wachtwoord wilt instellen.
6. Ter bevestiging zegt de gesproken begeleiding “Password <4-digit password>. (Wachtwoord <4-cijferig wachtwoord>). Is this correct?” (Is dit juist?). Antwoord “Yes” (Ja).  
Antwoord “No” (Nee) om naar de vorming van het wachtwoord in stap 5 terug te gaan.

### Voor aangenaam rijden

7. Wanneer het wachtwoord vastgelegd is, zegt de gesproken begeleiding “Password is enabled” (Wachtwoord is ingeschakeld) en keert het systeem terug naar het hoofdmenu.

### OPMERKING

- Wanneer het contactslot de volgende keer wordt aangezet, moet een wachtwoord worden opgegeven om het systeem te kunnen gebruiken.
- Nadat de motor is afgezet, wordt het ingevoerde wachtwoord pas na enige tijd eigenlijk opgeslagen in het systeem.  
Als het contactslot in de “ON”- of “ACC”-stand wordt gezet of als de motor wordt gestart onmiddellijk nadat de motor werd afgezet, is het mogelijk dat het ingevoerde wachtwoord niet werd opgeslagen in het systeem. Probeer in dat geval het wachtwoord opnieuw in te voeren.

### Het wachtwoord invoeren

Als een wachtwoord is ingesteld en de beveiligingsfunctie is ingeschakeld, zegt de gesproken begeleiding “Hands-free system is locked. (Handenvrij systeem is vergrendeld). Geef het wachtwoord op om door te gaan” wanneer de SPEECH-toets wordt ingedrukt om de spraakherkenningsfunctie in te schakelen. Zeg het wachtwoord van 4 cijfers om het wachtwoord in te voeren.

Als het ingevoerde wachtwoord onjuist is, zegt de gesproken begeleiding “<4-digit password>, Incorrect password. (<4-cijferig wachtwoord>, Onjuist wachtwoord). Probeer het opnieuw”. Voer het juiste wachtwoord in.

## Voor aangenaam rijden

### OPMERKING

- U kunt het wachtwoord een onbeperkt aantal keren opnieuw invoeren.
- Als u uw wachtwoord vergeten bent, zegt u “Cancel” (Annuleren) om de spraakinvoerfunctie af te sluiten en neemt u vervolgens contact op met een officieel MITSUBISHI MOTORS Service Centrum.

### Het wachtwoord uitschakelen

Volg de onderstaande procedure om de beveiligingsfunctie uit te schakelen door het wachtwoord uit te schakelen.

### OPMERKING

- Het systeem moet worden ontgrendeld om het wachtwoord uit te schakelen.

1. Druk op de SPEECH-toets.
2. Zeg “Setup” (Instellingen).
3. Zeg “Password” (Wachtwoord).
4. De gesproken begeleiding zegt “Password is enabled. (Wachtwoord is ingeschakeld). Would you like to disable it?” (Wilt u het uitschakelen?). Antwoord “Yes” (Ja).  
Antwoord “No” (Nee) om de uitschakeling van het wachtwoord te wijzigen en naar het hoofdmenu terug te gaan.
5. Wanneer het wachtwoord uitgeschakeld is, zegt de gesproken begeleiding “Password is disabled” (Wachtwoord is uitgeschakeld) en keert het systeem naar het hoofdmenu terug.

## Sprekerregistratiefunctie

E00727400209

De Bluetooth® 2.0-interface kan de sprekerregistratiefunctie gebruiken om een spraakprofiel voor één persoon per taal aan te maken.

Dit zorgt ervoor dat de Bluetooth® 2.0-interface uw gesproken commando's gemakkelijker herkent. U kunt een spraakprofiel dat met de sprekerregistratiefunctie is vastgelegd naar keuze in- en uitschakelen.

### Sprekerregistratie

E00727500170

Het duurt ongeveer 2 tot 3 minuten om het sprekerregistratieproces uit te voeren.

U bereikt de beste resultaten wanneer u het proces uitvoert terwijl u op de bestuurdersstoel zit, in een omgeving die zo rustig mogelijk is (wanneer er geen sprake is van regen of harde wind, en de voertuigruiten gesloten zijn). Schakel uw gsm tijdens de sprekerregistratie uit om onderbreking van het proces te voorkomen.

Gebruik de volgende procedure voor de sprekerregistratie.

1. Breng het voertuig op een veilige plaats tot stilstand, plaats de versnellingshendel (M/T) in de “N”-stand (Neutraal) of de keuzehendel (CVT) of de versnellingshendel (Twin Clutch SST) in de “P”-stand (PARKEREN) en trek de handrem aan.

### OPMERKING

- Sprekerregistratie is alleen mogelijk als het voertuig geparkeerd staat. Zorg ervoor dat het voertuig op een veilige plaats staat voordat u met de sprekerregistratie begint.

2. Druk op de SPEECH-toets.
3. Zeg “Voice training” (Inspreken).

4. De gesproken begeleiding zegt “This operation must be performed in a quiet environment while the vehicle is stopped. (Deze handeling moet in een stille omgeving worden uitgevoerd terwijl het voertuig stilstaat). See the owner's manual for the list of required training phrases. (Zie de gebruikershandleiding voor de lijst van vereiste aanleerteksten). Press and release the SPEECH button when you are ready to begin. (Druk op de SPEECH-toets en laat hem los wanneer u klaar bent om te beginnen). Press the HANG-UP button to cancel at any time” (Druk de HANG-UP-toets in om het proces op elk ogenblik te annuleren).  
Druk op de SPEECH-toets om het sprekerregistratieproces te starten.

### OPMERKING

- Als u het sprekerregistratieproces niet binnen 3 minuten na het indrukken van de SPEECH-toets begint, wordt de sprekerregistratiefunctie uitgeschakeld.

De gesproken begeleiding zegt “Speaker enrollment has timed out” (Sprekerregistratie is uitgeschakeld)”. Het systeem laat een piepton horen en de spraakherkenningsmodus wordt uitgeschakeld.

5. Fase 1 wordt door de stembegeleiding opgeroepen. Herhaal de overeenkomstige zin uit het overzicht “Registratiecommando's” op pagina 5-96.  
Het systeem legt uw stem vast en gaat verder naar het vastleggen van het volgende commando. Ga door met het proces totdat alle teksten zijn vastgelegd.

OPMERKING

- Als u het vastleggen van het meest recente spraakaanleercommando wilt overdoen, drukt u op de SPEECH-toets en laat u deze weer los.
- Als u om het even wanneer tijdens het proces op de HANG-UP-toets drukt, laat het systeem een pieptoon horen en wordt het sprekerregistratieproces beëindigd.

6. Wanneer alle registratiecommando's zijn voorgelezen, zegt de gesproken begeleiding "Speaker enrollment is complete" (Sprekerregistratie is voltooid). Het systeem beëindigt dan het sprekerregistratieproces en keert naar het hoofdmenu terug.

OPMERKING

- Na voltooiing van het sprekerregistratieproces wordt het spraakprofiel automatisch ingeschakeld.
- De commando's "Help" (Help) en "Cancel" (Annuleren) werken niet in deze modus.

**Het spraakprofiel in- en uitschakelen en opnieuw aanleren**

E00727600096

U kunt een spraakprofiel dat met de sprekerregistratiefunctie is vastgelegd naar keuze in- en uitschakelen.

U kunt het systeem ook opnieuw laten aanleren. Gebruik de volgende procedure om deze acties uit te voeren.

1. Druk op de SPEECH-toets.
2. Zeg "Voice training" (Inspreken).

3. Als u reeds een sprekerregistratieproces hebt voltooid, zegt de gesproken begeleiding ofwel "Enrollment is enabled (Registratie is ingeschakeld). Would you like to disable or retrain?" (Wilt u deze uitschakelen of opnieuw aanleren?), ofwel "Enrollment is disabled. (Registratie is uitgeschakeld). Would you like to enable or retrain?" (Wilt u deze inschakelen of opnieuw aanleren?).
4. Wanneer de registratie is "ingeschakeld", staat het spraakprofiel aan; wanneer de registratie is "uitgeschakeld", staat het spraakprofiel uit. Spreek het gewenste commando uit. Zeg "Retrain" (Opnieuw aanleren) om met het sprekerregistratieproces te starten en een nieuw spraakprofiel aan te maken. (Zie "Sprekerregistratie" op pagina 5-82.)

**Een Bluetooth®-apparaat verbinden met de Bluetooth® 2.0-interface**

E00760600275

Voordat u handenvrij kunt telefoneren of muziek kunt afspelen via de Bluetooth® 2.0-interfacefunctie, moet u het Bluetooth®-apparaat met de Bluetooth® 2.0-interface koppelen.

OPMERKING

- Koppelen is alleen nodig wanneer u het apparaat voor het eerst gebruikt. Zodra het apparaat is gekoppeld met de Bluetooth® 2.0-interface, hoeft u de volgende keer alleen maar het apparaat in het voertuig mee te nemen en dan wordt het automatisch verbonden met de Bluetooth® 2.0-interface (indien ondersteund door het apparaat). Bluetooth® moet op het apparaat zijn ingeschakeld om de verbinding te maken.

Tot 7 Bluetooth®-apparaten kunnen met de Bluetooth® 2.0-interface worden gekoppeld.

Als meerdere gekoppelde Bluetooth®-apparaten beschikbaar zijn in het voertuig, wordt de laatst verbonden gsm of muzikspeler met de Bluetooth® 2.0-interface verbonden.

U kunt ook het te verbinden Bluetooth®-apparaat wijzigen.

**Koppelen**

Volg de stappen hieronder om een Bluetooth®-apparaat te koppelen met de Bluetooth® 2.0-interface.

1. Breng het voertuig op een veilige plaats tot stilstand, plaats de versnellingshendel (M/T) in de "N"-stand (Neutraal) of de keuzehendel (CVT) of de versnellingshendel (Twin Clutch SST) in de "P"-stand (PARKEREN) en trek de handrem aan.

## Voor aangenaam rijden

### OPMERKING

- Het koppelen van Bluetooth®-apparaten met de Bluetooth® 2.0-interface is alleen mogelijk wanneer het voertuig geparkeerd is. Zorg ervoor dat het voertuig op een veilige plaats geparkeerd is voordat u een Bluetooth®-apparaat koppelt met de Bluetooth® 2.0-interface.
2. Druk op de SPEECH-toets.
  3. Zeg "Setup" (Instellingen).
  4. Zeg "Pairing options" (Koppelopties).
  5. De gesproken begeleiding zegt "Select one of the following: pair, edit, delete, or list" (Selecteer een van de volgende opties: koppelen, bewerken, verwijderen of lijst). Zeg "Pair" (Koppelen).

### OPMERKING

- Als al 7 apparaten zijn gekoppeld, zegt de gesproken begeleiding "Maximum devices paired" (Maximumaantal apparaten gekoppeld) en wordt het koppelingsproces beëindigd. Als u een nieuw apparaat wilt registreren, moet u een apparaat verwijderen en het koppelingsproces opnieuw uitvoeren. (Zie "Een apparaat verwijderen" op pagina 5-85.)
6. De gesproken begeleiding zegt "Please say a 4-digit pairing code" (Spreek een 4-cijferige koppelingscode in). Spreek een nummer van 4 cijfers in.  
Wanneer de bevestigingsfunctie aan staat, bevestigt het systeem of het genoemde nummer aanvaardbaar is. Antwoord "Yes" (Ja). Antwoord "No" (Nee) om naar de keuze van een koppelingscode terug te keren.

### OPMERKING

- Voor sommige Bluetooth®-apparaten is een specifieke koppelingscode vereist. Raadpleeg de handleiding van het apparaat voor de vereisten met betrekking tot de koppelingscode.
  - De hier ingegeven koppelingscode wordt uitsluitend voor de certificatie van de Bluetooth®-aansluiting gebruikt. Het kan elk 4-cijferig nummer zijn dat de gebruiker wil kiezen. Onthoud de koppelingscode. U moet deze later tijdens het koppelen intoetsen op het Bluetooth®-apparaat.  
Afhankelijk van de verbindinginstellingen van het Bluetooth®-apparaat, is het mogelijk dat u deze code moet invoeren telkens als u het Bluetooth®-apparaat met de Bluetooth® 2.0-interface verbindt. Raadpleeg de handleiding van het apparaat voor de standaardverbindinginstellingen.
7. De gesproken begeleiding zegt "Start pairing procedure on the device. (Start de koppelingsprocedure op het toestel). See the device manual for instructions" (Raadpleeg de handleiding van het apparaat voor instructies). Toets het 4-cijferige nummer dat u in stap 6 hebt vastgelegd in op het Bluetooth®-apparaat.

### OPMERKING

- Afhankelijk van het met Bluetooth® corresponderende apparaat kan het koppelen van het Bluetooth®-apparaat met de Bluetooth® 2.0-interface enkele minuten duren.

- Als de Bluetooth® 2.0-interface het Bluetooth®-apparaat niet herkent, zegt de gesproken begeleiding "Pairing has timed out" (Koppelingstijd verstreken) en wordt het koppelingsproces geannuleerd.  
Controleer of het apparaat dat u wilt koppelen Bluetooth® ondersteunt en probeer het opnieuw te koppelen.
  - Als u het verkeerde nummer invoert, zegt de gesproken begeleiding "Pairing failed" (Koppeling mislukt) en wordt het koppelingsproces geannuleerd.  
Controleer of het nummer juist is en probeer het apparaat opnieuw te koppelen.
8. De gesproken begeleiding zegt "Please say the name of the device after the beep" (Spreek na de pieptoon de naam van het apparaat in). U kunt het Bluetooth®-apparaat een gewenste naam geven en deze als apparaatnaam vastleggen. Spreek de naam die u wilt vastleggen in na de pieptoon.

### OPMERKING

- Wanneer de bevestigingsfunctie aan staat, vraagt de gesproken begeleiding na het herhalen van de apparaatnaam "Is this correct?" (Is dit juist?). Antwoord "Yes" (Ja). Als u de apparaatnaam wilt wijzigen, antwoordt u "No" (Nee) en spreekt u de apparaatnaam opnieuw in.
9. De gesproken begeleiding zegt "Pairing complete" (Koppeling voltooid), gevolgd door een pieptoon; daarna wordt het koppelingsproces beëindigd.

### Een apparaat kiezen

E00760700074

Als meerdere gekoppelde Bluetooth®-apparaten beschikbaar zijn in het voertuig, wordt de laatst verbonden gsm of muzikspeler met de Bluetooth® 2.0-interface verbonden.

U kunt een andere gekoppelde gsm of muzikspeler verbinden door de procedures voor het wijzigen van de instelling te volgen.

### Een gsm-toestel kiezen

1. Druk op de SPEECH-toets.
2. Zeg "Setup" (Instellingen).
3. Zeg "Select phone" (Selecteer telefoon).
4. Nadat de gesproken begeleiding "Please say" (Zeg a.u.b.) heeft gezegd, worden de nummers van de gsm-toestellen en de apparaatnamen van overeenkomende gsm-toestellen in volgorde uitgesproken, te beginnen met het laatst verbonden gsm-toestel.

Zeg het nummer van het gsm-toestel waarmee u verbinding wilt maken.

Wanneer de bevestigingsfunctie is ingeschakeld, vraagt het systeem u nogmaals of het gsm-toestel waarmee u verbinding wilt maken het juiste is. Antwoord "Yes" (Ja) om verder te gaan en verbinding te maken met het gsm-toestel.

Wanneer u "No" (Nee) antwoordt, zegt de gesproken begeleiding "Please say" (Zeg a.u.b.). Zeg het nummer van het toestel waarmee u verbinding wilt maken.

### OPMERKING

- U kunt op elk moment verbinding maken met een toestel door op de toets SPEECH te drukken en het nummer te zeggen, ook al heeft het systeem alle gekoppelde nummers en apparaatnamen van overeenkomende gsm-toestellen nog niet uitgesproken.

5. Het gekozen toestel wordt verbonden met de Bluetooth® 2.0-interface. De gesproken begeleiding zegt "<device tag> selected" (<apparaatnaam> gekozen) en het systeem keert terug naar het hoofdmenu.

### Een muzikspeler kiezen

1. Druk op de SPEECH-toets.
2. Zeg "Setup" (Instellingen).
3. Zeg "Select music player" (Selecteer muzikspeler).
4. Nadat de gesproken begeleiding "Please say" (Zeg a.u.b.) heeft gezegd, worden de nummers van de muzikspelers en de apparaatnamen van overeenkomende muzikspelers in volgorde uitgesproken, te beginnen met de laatst verbonden muzikspeler.

Zeg het nummer van de muzikspeler waarmee u verbinding wilt maken.

Wanneer de bevestigingsfunctie is ingeschakeld, vraagt het systeem u nogmaals of de muzikspeler waarmee u verbinding wilt maken de juiste is. Antwoord "Yes" (Ja) om verder te gaan en verbinding te maken met de muzikspeler.

Wanneer u "No" (Nee) antwoordt, zegt de gesproken begeleiding "Please say" (Zeg a.u.b.). Zeg het nummer van de muzikspeler waarmee u verbinding wilt maken.

### Voor aangenaam rijden

### OPMERKING

- U kunt op elk moment verbinding maken met een muzikspeler door op de toets SPEECH te drukken en het nummer te zeggen, ook al heeft het systeem alle gekoppelde nummers en apparaatnamen van overeenkomende muzikspelers nog niet uitgesproken.

5. De gekozen muzikspeler wordt verbonden met de Bluetooth® 2.0-interface. De gesproken begeleiding zegt "<device tag> selected" (<apparaatnaam> gekozen) en het systeem keert terug naar het hoofdmenu.

### Een apparaat verwijderen

Volg onderstaande procedure om een Bluetooth®-apparaat te verwijderen van de Bluetooth® 2.0-interface.

1. Druk op de SPEECH-toets.
2. Zeg "Setup" (Instellingen).
3. Zeg "Pairing options" (Koppelopties).
4. De gesproken begeleiding zegt "Select one of the following: pair, edit, delete, or list" (Selecteer een van de volgende opties: koppelen, bewerken, verwijderen of lijst). Zeg "Delete" (Wissen).
5. Nadat de gesproken begeleiding "Please say" (Zeg a.u.b.) heeft gezegd, worden de nummers van de apparaten en de apparaatnamen van overeenkomende apparaten in volgorde uitgesproken, te beginnen met het laatst verbonden apparaat. Nadat alle paren opgenoemd zijn, zegt de gesproken begeleiding "or all" (of allemaal).

Zeg het nummer van het apparaat dat u uit het systeem wilt verwijderen.

Als u alle gekoppelde telefoons uit het systeem wilt verwijderen zegt u "All" (Alle).

## Voor aangenaam rijden

6. Ter bevestiging zegt de gesproken begeleiding "Deleting <device tag> <number>. (Verwijderen <apparaat> <nummer>). Is this correct?" (Is dit juist?) of "Deleting all devices (Alle apparaten worden verwijderd). Is this correct?" (Is dit juist?).  
Antwoord "Yes" (Ja) om de telefoon(s) te verwijderen.  
Antwoord "No" (Nee) om naar stap 4 terug te gaan.
7. De gesproken begeleiding zegt "Deleted" (Verwijderd) en het systeem beëindigt het proces voor het verwijderen van een apparaat.

### OPMERKING

- Als het proces voor het verwijderen van het apparaat om een of andere reden mislukt, zegt de gesproken begeleiding "Delete failed" (Verwijderen mislukt) en wordt het verwijderen van het apparaat geannuleerd.

## 5

### Een gekoppeld Bluetooth®-apparaat controleren

E00760800017

U kunt een gekoppeld Bluetooth®-apparaat controleren door onderstaande stappen uit te voeren.

1. Druk op de SPEECH-toets.
2. Zeg "Setup" (Instellingen).
3. Zeg "Pairing options" (Koppelopties).
4. De gesproken begeleiding zegt "Select one of the following: pair, edit, delete, or list" (Selecteer een van de volgende opties: koppelen, bewerken, verwijderen of lijst). Zeg "List" (Lijst).
5. De gesproken begeleiding noemt de apparaatnamen van overeenkomende apparaten in volgorde op, te beginnen met het laatst verbonden Bluetooth®-apparaat.

6. Wanneer de apparaatnamen van alle gekoppelde Bluetooth®-apparaten zijn opgenoemd, zegt het systeem "End of list, would you like to start from the beginning?" (Einde van de lijst, wilt u opnieuw bij het begin beginnen?). Als u de lijst opnieuw vanaf het begin wilt beluisteren, antwoordt u "Yes" (Ja). Als u klaar bent, antwoordt u "No" (Nee) om naar het hoofdmenu terug te keren.

### OPMERKING

- Als u op de SPEECH-toets drukt en deze weer loslaat en "Continue" (Doorgaan) of "Previous" (Vorige) zegt terwijl de lijst wordt opgelezen, gaat het systeem voorwaarts of achterwaarts door de lijst. Zeg "Continue" (Doorgaan) om door te gaan naar het apparaat met het eerstvolgende hogere nummer of "Previous" (Vorige) om terug te gaan naar de telefoon met het vorige nummer.
- U kunt de apparaatnaam wijzigen door de SPEECH-toets in te drukken en los te laten en "Edit" (Bewerken) te zeggen terwijl de lijst wordt voorgelezen.
- U kunt de telefoon waarmee u verbinding wilt maken wijzigen door de SPEECH-toets in te drukken en los te laten en "Select phone" (Telefoon kiezen) te zeggen terwijl de lijst wordt voorgelezen.
- U kunt de muzikspeler waarmee u verbinding wilt maken wijzigen door de SPEECH-toets in te drukken en los te laten en "Select music player" (Muzikspeler kiezen) te zeggen terwijl de lijst wordt voorgelezen.

### Een apparaatnaam wijzigen

E00760900018

U kunt de apparaatnaam van een gekoppelde gsm of muzikspeler wijzigen.

Volg de onderstaande stappen om een apparaatnaam te wijzigen.

1. Druk op de SPEECH-toets.
2. Zeg "Setup" (Instellingen).
3. Zeg "Pairing options" (Koppelopties).
4. De gesproken begeleiding zegt "Select one of the following: pair, edit, delete, or list" (Selecteer een van de volgende opties: koppelen, bewerken, verwijderen of lijst). Zeg "Edit" (Bewerken).
5. De gesproken begeleiding zegt "Please say" (Zeg a.u.b.) en leest de nummers van de Bluetooth®-apparaten en de apparaatnamen van overeenkomende apparaten in volgorde voor, te beginnen met het laatst verbonden Bluetooth®-apparaat.  
Nadat alle gekoppelde apparaatnamen zijn opgenoemd, zegt de gesproken begeleiding "Which device, please?" (Welk apparaat a.u.b.?) Zeg het nummer van het apparaat dat u wilt wijzigen.

### OPMERKING

- U kunt de SPEECH-toets indrukken en loslaten terwijl de lijst wordt voorgelezen en onmiddellijk het nummer zeggen van de apparaatnaam die u wilt wijzigen.

6. De gesproken begeleiding zegt “New name, please” (Nieuwe naam, a.u.b.) Zeg de naam die u als nieuwe apparaatnaam wilt vastleggen.

Wanneer de bevestigingsfunctie is ingeschakeld, zegt de gesproken begeleiding “<New device tag>. (<Nieuwe apparaatnaam>). Is this correct?” (Is dit juist?). Antwoord “Yes” (Ja).

Als u “No” (Nee) zegt, kunt u de nieuwe apparaatnaam die u wilt vastleggen opnieuw zeggen.

7. De apparaatnaam wordt gewijzigd.

Wanneer de wijziging is voltooid, zegt de gesproken begeleiding “New name saved” (Nieuwe naam opgeslagen) en keert het systeem terug naar het hoofdmenu.

### Bediening van een muzikspeler die is verbonden via Bluetooth®

E0076100016

Zie “Nummers afspelen vanaf een Bluetooth®-apparaat” op pagina 5-62 voor de bediening van een muzikspeler die is verbonden via Bluetooth®.

### Handenvrij oproepen tot stand brengen en ontvangen

E00761100046

U kunt handenvrij oproepen tot stand brengen of ontvangen met een Bluetooth®-compatibel gsm-toestel dat is verbonden met de Bluetooth® 2.0-interface.

Met de telefoonboeken in de Bluetooth® 2.0-interface kunt u ook oproepen tot stand brengen zonder telefoonnummers te kiezen.

Bellen → p. 5-87

SEND-functie (verzenden) → p. 5-89

Oproepen ontvangen → p. 5-89

MUTE-functie → p. 5-89

Schakelen tussen handenvrije modus en privémodus → p. 5-89

#### OPMERKING

- Handenvrije oproepen worden mogelijk niet correct afgehandeld wanneer oproepen direct op het gsm-toestel worden tot stand gebracht of ontvangen.

#### Bellen

E00761200106

U kunt op de volgende 3 manieren een oproep tot stand brengen met de Bluetooth® 2.0-interface:

Iemand bellen door een telefoonnummer te zeggen, iemand bellen met behulp van het telefoonboek van de Bluetooth® 2.0-interface en iemand bellen door nummerherhaling.

#### Iemand bellen met behulp van het telefoonnummer

U kunt iemand bellen door het telefoonnummer uit te spreken.

1. Druk op de SPEECH-toets.
2. Zeg “Dial” (Nummerkeuze).
3. Wanneer de gesproken begeleiding zegt “Number please” (Nummer a.u.b.), zegt u het telefoonnummer.

### Voor aangenaam rijden

4. De gesproken begeleiding zegt “Dialing <number recognised>” (<herkend nummer> wordt gekozen). Vervolgens brengt de Bluetooth® 2.0-interface de oproep tot stand.

Wanneer de bevestigingsfunctie is ingeschakeld, wordt het telefoonnummer nogmaals bevestigd. Als u wilt doorgaan met dat nummer, antwoordt u “Yes” (Ja).

Als u het telefoonnummer wilt veranderen, antwoordt u “No” (Nee). Het systeem zegt “Number please” (Nummer a.u.b.). Zeg het telefoonnummer opnieuw.

#### OPMERKING

- In het Engels herkent het systeem zowel “zero” (nul) als “oh” (de letter “o”) voor het getal “0”.
- De Bluetooth® 2.0-interface ondersteunt cijfers (0 to 9) en tekens (+, # en \*).
- De maximaal toegestane lengte van telefoonnummers is als volgt:
  - Internationaal telefoonnummer: + en telefoonnummers (tot 18 cijfers).
  - Ander dan internationaal telefoonnummer: telefoonnummers (tot 19 cijfers).

#### Iemand bellen met behulp van het telefoonboek

U kunt iemand bellen met behulp van het voertuig-telefoonboek of mobiele telefoonboek van de Bluetooth® 2.0-interface.

Zie “Functie telefoonboek” op pagina 5-89 voor meer informatie over de telefoonboeken.

1. Druk op de SPEECH-toets.
2. Zeg “Call” (Bellen).

## Voor aangenaam rijden

### OPMERKING

- Als u “Call” (Bellen) zegt terwijl het voertuig-telefoonboek en het mobiele telefoonboek leeg zijn, zegt de gesproken begeleiding “The vehicle phone book is empty. (Het voertuigtelefoonboek is leeg). Would you like to add a new entry now?” (Wilt u nu een nieuw contact toevoegen?).  
Wanneer u “Yes” (Ja) antwoordt, zegt de gesproken begeleiding “Entering the phone book - new entry menu.” (Het telefoonboek wordt geopend - menu nieuw contact). U kunt nu gegevens vastleggen in het voertuig-telefoonboek.  
Antwoord “No” (Nee) om naar het hoofdmenu terug te keren.

3. Nadat de gesproken begeleiding “Name please” (Naam a.u.b.) heeft gezegd, zegt u de naam van de persoon die u wilt bellen en die in het telefoonboek is vastgelegd.
4. Als er slechts 1 overeenkomst is, gaat het systeem verder naar stap 5. Als er 2 of meer overeenkomsten zijn, zegt de gesproken begeleiding “More than one match was found, would you like to call <returned name>.” (Er is meer dan één overeenkomst gevonden, wilt u <opgegeven naam> bellen?). Als dit de persoon is die u wilt bellen, antwoordt u “Yes” (Ja).  
Als u “No” (Nee) zegt, noemt de gesproken begeleiding de naam van de volgende overeenkomende persoon.

### OPMERKING

- Als u “No” (Nee) zegt op alle namen die door het systeem worden opgenoemd, zegt de gesproken begeleiding “Name not found, returning to main menu” (Naam niet gevonden, terug naar hoofdmenu) en keert het systeem terug naar het hoofdmenu.
5. Als er slechts 1 telefoonnummer is vastgelegd onder de naam die u hebt opgegeven, gaat de gesproken begeleiding door naar Stap 6.  
Als er 2 of meer telefoonnummers zijn vastgelegd die overeenkomen met de naam die u hebt opgegeven, zegt de gesproken begeleiding “Would you like to call <name> at [home], [work], [mobile], or [other]?” (Wilt u <naam> [thuis], [werk], [mobiel] of [andere] bellen?). Kies de gewenste locatie.

### OPMERKING

- Als de gekozen naam overeenkomende gegevens heeft in het voertuigtelefoonboek, maar er geen telefoonnummer is vastgelegd onder de gekozen locatie, zegt de gesproken begeleiding “{home/work/mobile/other} not found for <name>. ({thuis/werk/mobiel/andere} niet gevonden voor <naam>). Would you like to add location or try again?” (Wilt u een locatie toevoegen of het opnieuw proberen?).  
Wanneer u “Try again” (Opnieuw proberen) zegt, keert het systeem terug naar Stap 3.  
Wanneer u “Add location” (Locatie toevoegen) zegt, kunt u een bijkomend telefoonnummer vastleggen onder de gekozen locatie.

- Als de gekozen naam overeenkomende gegevens heeft in het mobiele telefoonboek, maar er geen telefoonnummer is vastgelegd onder de gekozen locatie, zegt de gesproken begeleiding “{home/work/mobile/other} not found for <name>. ({thuis/werk/mobiel/andere} niet gevonden voor <naam>). Would you like to try again?” (Wilt u het opnieuw proberen?).  
Wanneer u “Yes” (Ja) antwoordt, keert het systeem terug naar Stap 3.  
Wanneer u “No” (Nee) antwoordt, wordt de oproep geannuleerd. Begin opnieuw met stap 1.
6. De gesproken begeleiding zegt “Calling <name> <location>” (<naam> <locatie> wordt gebeld) en het systeem kiest het telefoonnummer.

### OPMERKING

- Wanneer de bevestigingsfunctie is ingeschakeld, vraagt het systeem of de naam en de locatie van de ontvanger juist zijn. Als de naam juist is, antwoordt u “Yes” (Ja).  
Zeg “No” (Nee) om de naam of locatie te wijzigen. Het systeem keert terug naar Stap 3.

### Nummerherhaling

U kunt het laatst gekozen nummer herhalen op basis van het overzicht van gekozen nummers dat in de telefoon is opgeslagen.  
Volg onderstaande procedure voor nummerherhaling.

1. Druk op de SPEECH-toets.
2. Zeg “Redial” (Nummerherhaling).

### **SEND-functie (verzenden)**

E00761300035

Druk tijdens een telefoongesprek op de toets SPEECH om de modus voor spraakherkenning in te schakelen en zeg vervolgens “<getallen> SEND” (<getallen> verzenden) om DTMF-tonen op te roepen.

Als u bijvoorbeeld tijdens een gesprek het indrukken van een telefoontoets moet simuleren als reactie op een geautomatiseerd systeem, drukt u op de SPEECH-toets en zegt u “1 2 3 4 pound SEND”, waarna 1234# op uw gsm verzonden wordt.

### **Oproepen ontvangen**

E00761600041

Wanneer een oproep wordt ontvangen terwijl het contactslot in de “ACC”- of “ON”-stand staat, wordt het audiosysteem automatisch ingeschakeld en hoort u de binnenkomende oproep, zelfs als het audiosysteem oorspronkelijk uit stond.

De stembegeleiding die een binnenkomende oproep aankondigt, klinkt uit de luidspreker aan de zijde van de voorpassagier.

Als op het moment dat een oproep wordt ontvangen de radio of cd-speler aanstaat, wordt het geluid door het audiosysteem gedempt zodat u de binnenkomende oproep hoort.

Druk op de toets PICK-UP op het stuurwiel om de oproep aan te nemen.

Wanneer het gesprek is beëindigd, keert het audiosysteem terug naar de vorige status.

### **MUTE-functie**

E00760300041

U kunt tijdens een gesprek te allen tijde de microfoon van het voertuig dempen.

U kunt de MUTE-functie inschakelen en de microfoon dempen door op de toets SPEECH te drukken en vervolgens “Mute” (dempen) te zeggen.

U kunt de MUTE-functie en het dempen van de microfoon uitschakelen door op dezelfde manier “Mute off” (dempen uitschakelen) te zeggen.

### **Schakelen tussen handenvrije modus en privémodus**

E00761400036

De Bluetooth® 2.0-interface kan schakelen tussen handenvrije modus (handenvrij bellen) en privémodus (bellen met gsm-toestel).

Als u tijdens een handenvrij gesprek op de SPEECH-toets drukt en zegt “Transfer call” (Gesprek doorschakelen), dan kunt u de handenvrije modus stoppen en in privémodus verder praten.

Druk nogmaals op de toets SPEECH en zeg “Transfer call” (Gesprek doorschakelen) om terug te keren naar de handsfree-modus.

### **Functie telefoonboek**

E00763700017

De Bluetooth® 2.0-interface heeft 2 unieke telefoonboeken die verschillen van het telefoonboek dat is opgeslagen op het gsm-toestel. Dit zijn het voertuigtelefoonboek en het mobiele telefoonboek.

Deze telefoonboeken worden gebruikt om telefoonnummers in vast te leggen en de gewenste nummers te bellen met behulp van de spraakherkenningsfunctie.

### **OPMERKING**

- De in het telefoonboek opgeslagen informatie zal niet verloren gaan als de accukabel wordt losgenomen.

### **Voertuigtelefoonboek**

E00763800252

Dit telefoonboek wordt gebruikt voor het bellen via de functie voor spraakherkenning.

In het voertuigtelefoonboek kunnen tot 32 namen per taal worden vastgelegd.

## **Voor aangenaam rijden**

Aan elk contact worden ook 4 locaties gekoppeld: thuis, werk, gsm en andere. U kunt voor iedere locatie 1 telefoonnummer opslaan.

U kunt een gewenste naam vastleggen voor elk telefoonboekcontact dat in het voertuigtelefoonboek is opgeslagen.

Namen en telefoonnummers kunnen later worden gewijzigd.

Het voertuigtelefoonboek kan met alle gekoppelde gsm-toestellen worden gebruikt.

### **Een telefoonnummer vastleggen in het voertuigtelefoonboek**

U kunt op de volgende 2 manieren een telefoonnummer vastleggen in het voertuigtelefoonboek: door een telefoonnummer voor te lezen of door 1 telefoonboekcontact van het gsm-telefoonboek te kiezen en over te dragen.

### **Een telefoonnummer vastleggen door het nummer voor te lezen**

1. Druk op de SPEECH-toets.
2. Zeg “Phone book” (Telefoonboek).
3. De gesproken begeleiding zegt “Select one of the following: new entry, edit number, edit name, list names, delete, erase all, or import contact” (Selecteer een van de volgende opties: nieuw contact, nummer bewerken, naam bewerken, lijst van namen, verwijderen, alles wissen of contact importeren). Zeg “New entry” (Voeg nieuwe contactpersoon toe).
4. De gesproken begeleiding zegt “Name please” (Naam a.u.b.). Zeg de naam die u wilt vastleggen.

## Voor aangenaam rijden

### OPMERKING

- Als het maximaal aantal contacten al is opgeslagen, zegt de gesproken begeleiding "The phone book is full. (Het telefoonboek is vol). Would you like to delete a name?" (Wilt u een naam verwijderen?) Zeg "Yes" (Ja) als u een vastgelegde naam wilt verwijderen. Zeg "No" (Nee) om naar het hoofdmenu terug te keren.
5. Wanneer de naam is vastgelegd, zegt de gesproken begeleiding "home, work, mobile, or other?" (thuis, werk, mobiel of andere?). Zeg voor welke locatie u een telefoonnummer wilt vastleggen.

### OPMERKING

- Wanneer de bevestigingsfunctie is ingeschakeld, zegt de gesproken begeleiding "<Location> (<Locatie>). Is this correct?" (Is dit juist?). Antwoord "Yes" (Ja). Als er een telefoonnummer voor de gekozen locatie is vastgelegd, zegt de gesproken begeleiding "The current number is <telephone number>, number please" (Het huidige nummer is <telefoonnummer>, nummer a.u.b.). Als u het telefoonnummer niet wilt veranderen, zegt u "cancel" (annuleren) of het oorspronkelijke nummer om het te behouden.
6. De gesproken begeleiding zegt "Number please" (Nummer a.u.b.). Zeg het telefoonnummer om het vast te leggen.

### OPMERKING

- In het Engels herkent het systeem zowel "zero" (nul) als "oh" (de letter "o") voor het getal "0".

5-90

7. De gesproken begeleiding herhaalt het telefoonnummer dat u net hebt voorgelezen en legt het nummer vervolgens vast. Wanneer het telefoonnummer is vastgelegd, zegt de gesproken begeleiding "Number saved. Would you like to add another number for this entry?" (Wilt u een ander nummer voor dit contact toevoegen?) Als u nog een ander telefoonnummer voor een nieuwe plaats voor de huidige contactpersoon wilt toevoegen, antwoordt u "Yes" (Ja). Het systeem keert terug naar de locatiekeuze in stap 5. Antwoord "No" (Nee) om het vastleggingsproces te beëindigen en naar het hoofdmenu terug te gaan.

### OPMERKING

- Wanneer de bevestigingsfunctie is ingeschakeld, vraagt de gesproken begeleiding na het herhalen van het telefoonnummer "Is this correct?" (Is dit juist?). Antwoord "Yes" (Ja). Antwoord "No" (Nee) om terug te gaan naar het vastleggen van het telefoonnummer in stap 6.

### Eén telefoonboekcontact in het gsm-telefoonboek kiezen en overdragen

U kunt 1 telefoonboekcontact uit het gsm-telefoonboek kiezen en dit vastleggen in het voertuigtelefoonboek.

### OPMERKING

- Het overdragen van nummers moet gebeuren terwijl het voertuig geparkeerd staat. Zorg ervoor dat het voertuig op een veilige plaats geparkeerd staat voordat u met de overdracht begint.
- Het is mogelijk dat gegevens niet of slechts gedeeltelijk worden overgedragen, zelfs als het gsm-toestel Bluetooth® ondersteunt, afhankelijk van de compatibiliteit van het apparaat.
- De maximaal toegestane lengte van telefoonnummers is 19 cijfers. Telefoonnummers van 20 cijfers of meer worden afgekapt tot 19 cijfers.
- Als telefoonnummers andere tekens dan 0 t/m 9, \*, # of + bevatten, worden deze tekens vóór de overdracht gewist.
- Raadpleeg de handleiding van het gsm-toestel voor de verbindinginstellingen op de gsm.

1. Druk op de SPEECH-toets.
2. Zeg "Phone book" (Telefoonboek).
3. De gesproken begeleiding zegt "Select one of the following: new entry, edit number, edit name, list names, delete, erase all, or import contact" (Selecteer een van de volgende opties: nieuw contact, nummer bewerken, naam bewerken, lijst van namen, verwijderen, alles wissen of contact importeren). Zeg "Import contact" (Importeren contactpersoon).
4. De gesproken begeleiding zegt "Would you like to import a single entry or all contacts?" (Wilt u één contact of alle contacten importeren?) Zeg "Single entry" (Eén contactpersoon).

OG4D12E1

De Bluetooth® 2.0-interface is nu klaar om overgedragen telefoonboekgegevens te ontvangen.

#### OPMERKING

- Als het maximaal aantal contacten al is opgeslagen, zegt de gesproken begeleiding “The phone book is full. (Het telefoonboek is vol). Would you like to delete a name?” (Wilt u een naam verwijderen?) Zeg “Yes” (Ja) als u een vastgelegde naam wilt verwijderen. Zeg “No” (Nee) om naar het hoofdmenu terug te keren.
5. De gesproken begeleiding zegt “Ready to receive a contact from the phone. (Klaar om een contact van de telefoon te ontvangen). Only a home, a work, and a mobile number can be imported.” (Alleen een thuis-, werk- en mobiel nummer kunnen worden geïmporteerd) en de Bluetooth® 2.0-interface ontvangt de telefoonboekgegevens van het Bluetooth®-compatibele gsm-toestel.
  6. Voer de nodige bewerkingen uit op het Bluetooth®-compatibele gsm-toestel om het telefoonboekcontact dat u in het voertuigtelefoonboek wilt vastleggen over te dragen naar de Bluetooth® 2.0-interface.

#### OPMERKING

- Als de Bluetooth® 2.0-interface het Bluetooth®-compatibele gsm-toestel niet herkent of de verbinding te lang duurt, zegt de gesproken begeleiding “Import contact has timed out” (Tijd voor importeren van contact verstreken) en wordt het vastleggen geannuleerd. Begin in dit geval opnieuw vanaf stap 1.
- Als u op de HANG-UP-toets drukt of de SPEECH-toets ingedrukt houdt, wordt het vastleggen geannuleerd.

7. Wanneer het ontvangen van nummers is voltooid, zegt de gesproken begeleiding “<Number of telephone numbers that had been registered in the import source> numbers have been imported. (<Aantal telefoonnummers dat is vastgelegd in de importeerbron> nummers zijn geïmporteerd). What name would you like to use for these numbers?” (Welke naam wilt u voor deze nummers gebruiken?). Zeg de naam die u voor dit telefoonboekcontact wilt vastleggen.

#### OPMERKING

- Als de ingevoerde naam al wordt gebruikt voor of sterk lijkt op een ander telefoonboekcontact, kan de naam niet worden vastgelegd.
8. De gesproken begeleiding zegt “Adding <name>.” (<naam> wordt toegevoegd). Wanneer de bevestigingsfunctie is ingeschakeld, vraagt het systeem of de naam juist is. Antwoord “Yes” (Ja). Als u “No” (Nee) antwoordt, zegt de gesproken begeleiding “Name please” (Naam a.u.b.). Leg een andere naam vast.

### Voor aangenaam rijden

9. De gesproken begeleiding zegt “Numbers saved” (Nummers opgeslagen).
10. De gesproken begeleiding zegt “Would you like to import another contact?” (Wilt u nog een contact importeren?)  
Antwoord “Yes” (Ja) als u wilt doorgaan met het vastleggen. U kunt nog meer telefoonboekcontacten vastleggen door de procedure te herhalen vanaf stap 5.  
Antwoord “No” (Nee) om naar het hoofdmenu terug te keren.

#### De inhoud van het voertuigtelefoonboek wijzigen

U kunt namen of telefoonnummers die zijn vastgelegd in het voertuigtelefoonboek wijzigen of verwijderen.

U kunt ook de lijst van namen beluisteren die in het voertuigtelefoonboek zijn vastgelegd.

#### OPMERKING

- Er moet minstens één contact zijn opgeslagen in het systeem.

[Een telefoonnummer bewerken]

1. Druk op de SPEECH-toets.
2. Zeg “Phone book” (Telefoonboek).
3. De gesproken begeleiding zegt “Select one of the following: new entry, edit number, edit name, list names, delete, erase all, or import contact” (Selecteer een van de volgende opties: nieuw contact, nummer bewerken, naam bewerken, lijst van namen, verwijderen, alles wissen of contact importeren). Zeg “Edit number” (Nummer bewerken).
4. De gesproken begeleiding zegt “Please say the name of the entry you would like to edit, or say list names” (Zeg de naam van het contact dat u wilt bewerken of zeg “List names”

## Voor aangenaam rijden

(Namen opsommen)). Zeg de naam van het telefoonboekcontact dat u wilt bewerken.

### OPMERKING

- Als u “List names” (Namen opsommen) zegt, worden de namen die in het telefoonboek zijn vastgelegd in volgorde voorgelezen. Zie “Voertuigtelefoonboek: De lijst van vastgelegde namen beluisteren” op pagina 5-89.

5. De gesproken begeleiding zegt “Home, work, mobile or other?” (Thuis, werk, mobiel of andere?)

Kies en zeg de locatie waarop het telefoonnummer dat u wilt wijzigen of toevoegen is vastgelegd.

Wanneer de bevestigingsfunctie is ingeschakeld, controleert het systeem de doelnaam en -locatie opnieuw. Antwoord “Yes” (Ja) als u wilt doorgaan met het bewerken.

Antwoord “No” (Nee) om naar stap 3 terug te gaan.

6. De gesproken begeleiding zegt “Number please” (Nummer a.u.b.). Zeg het telefoonnummer dat u wilt vastleggen.

### OPMERKING

- Als al een telefoonnummer is vastgelegd voor de gekozen locatie, zegt de gesproken begeleiding “The current number is <current number>”. (Het huidige nummer is <huidig nummer>). New number, please.” (Nieuw nummer, a.u.b.). Zeg een nieuw telefoonnummer om het huidige nummer te veranderen.

7. De gesproken begeleiding herhaalt het telefoonnummer.

Wanneer de bevestigingsfunctie is ingeschakeld, vraagt het systeem of het nummer juist is. Antwoord “Yes” (Ja).

Antwoord “No” (Nee) om naar stap 3 terug te gaan.

8. Nadat het telefoonnummer is vastgelegd, zegt de gesproken begeleiding “Number saved” (Nummer opgeslagen) en keert het systeem terug naar het hoofdmenu.

### OPMERKING

- Als de locatie waarop al een telefoonnummer was vastgelegd door een nieuw nummer is overschreven, zegt de gesproken begeleiding “Number changed” (Nummer gewijzigd) en keert het systeem terug naar het hoofdmenu.

### [Een naam bewerken]

1. Druk op de SPEECH-toets.
2. Zeg “Phone book” (Telefoonboek).
3. De gesproken begeleiding zegt “Select one of the following: new entry, edit number, edit name, list names, delete, erase all, or import contact” (Selecteer een van de volgende opties: nieuw contact, nummer bewerken, naam bewerken, lijst van namen, verwijderen, alles wissen of contact importeren). Zeg “Edit name” (Naam bewerken).
4. De gesproken begeleiding zegt “Please say the name of the entry you would like to edit, or say list names” (Zeg de naam van het contact dat u wilt bewerken of zeg “List names” (Namen opsommen)). Zeg de naam die u wilt bewerken.

### OPMERKING

- Als u “List names” (Namen opsommen) zegt, worden de namen die in het telefoonboek zijn vastgelegd in volgorde voorgelezen. Zie “Voertuigtelefoonboek: De lijst van vastgelegde namen beluisteren” op pagina 5-89.

5. De gesproken begeleiding zegt “Changing <name>” (<naam> wordt gewijzigd).

Wanneer de bevestigingsfunctie is ingeschakeld, vraagt het systeem of de naam juist is. Antwoord “Yes” (Ja) als u wilt doorgaan met het bewerken op basis van deze informatie.

Antwoord “No” (Nee) om naar stap 4 terug te gaan.

6. De gesproken begeleiding zegt “Name please” (Naam a.u.b.). Zeg de nieuwe naam die u wilt vastleggen.
7. De vastgelegde naam wordt gewijzigd. Wanneer de wijziging is voltooid, keert het systeem terug naar het hoofdmenu.

### [De lijst van vastgelegde namen beluisteren]

1. Druk op de SPEECH-toets.
2. Zeg “Phone book” (Telefoonboek).
3. De gesproken begeleiding zegt “Select one of the following: new entry, edit number, edit name, list names, delete, erase all, or import contact” (Selecteer een van de volgende opties: nieuw contact, nummer bewerken, naam bewerken, lijst van namen, verwijderen, alles wissen of contact importeren). Zeg “List names” (Lijst van namen).
4. De Bluetooth® 2.0-interface leest de telefoonboekcontacten in volgorde voor.

5. Wanneer de gesproken begeleiding de hele lijst heeft opgenoemd, zegt deze “End of list, would you like to start from the beginning?” (Einde van de lijst, wilt u opnieuw bij het begin beginnen?). Wanneer u de lijst opnieuw vanaf het begin wilt controleren, antwoordt u “Yes” (Ja).

Als u klaar bent, antwoordt u “No” (Nee) om naar het vorige menu of het hoofdmenu terug te keren.

#### OPMERKING

- U kunt een naam die wordt genoemd bellen, bewerken of verwijderen.  
Druk op de SPEECH-toets en zeg “Call” (Bellen) als u de naam wilt bellen, “Edit name” (Naam bewerken) om hem te bewerken of “Delete” (Verwijderen) om hem te verwijderen.  
Het systeem laat een pieptoon horen en voert dan uw commando uit.
- Als u op de SPEECH-toets drukt en “Continue” (Doorgaan) of “Previous” (Vorige) zegt terwijl de lijst wordt opgelezen, gaat het systeem voorwaarts of achterwaarts door de lijst. Zeg “Continue” (Doorgaan) om naar de volgende contactgegevens verder te gaan of “Previous” (Vorige) om naar de vorige contactgegevens terug te gaan.

[Een telefoonnummer verwijderen]

1. Druk op de SPEECH-toets.
2. Zeg “Phone book” (Telefoonboek).

3. De gesproken begeleiding zegt “Select one of the following: new entry, edit number, edit name, list names, delete, erase all, or import contact” (Selecteer een van de volgende opties: nieuw contact, nummer bewerken, naam bewerken, lijst van namen, verwijderen, alles wissen of contact importeren). Zeg “Delete” (Wissen).
4. De gesproken begeleiding zegt “Please say the name of the entry you would like to delete, or say list names” (Zeg de naam van het contact dat u wilt verwijderen of zeg “List names” (Namen opsommen)). Zeg de naam van het telefoonboekcontact waarin het telefoonnummer dat u wilt verwijderen is vastgelegd.

#### OPMERKING

- Als u “List names” (Namen opsommen) zegt, worden de namen die in het telefoonboek zijn vastgelegd in volgorde voorgelezen. Zie “Voertuigtelefoonboek: De lijst van vastgelegde namen beluisteren” op pagina 5-89.
5. Als slechts één telefoonnummer is vastgelegd voor het gekozen telefoonboekcontact, zegt de gesproken begeleiding “Deleting <name> <location>” (<naam> <locatie> wordt verwijderd).  
Als er meerdere telefoonnummers zijn vastgelegd voor het gekozen telefoonboekcontact, zegt de gesproken begeleiding “Would you like to delete [home], [work], [mobile], [other], or all?” (Wilt u [thuis], [werk], [mobiel], [andere] of alles verwijderen?).  
Kies de locatie die u wilt verwijderen. De gesproken begeleiding zegt “Deleting <name> <location>” (<naam> <locatie> wordt verwijderd).

### Voor aangenaam rijden

#### OPMERKING

- Zeg “All” (Alles) als u de telefoonnummers van alle locaties wilt verwijderen.
6. Het systeem vraagt of u zeker weet dat u het (de) gekozen telefoonnummer(s) wilt verwijderen voordat het de verwijdering uitvoert. Antwoord “Yes” (Ja).  
Als u “No” (Nee) antwoordt, annuleert het systeem de verwijdering van het (de) telefoonnummer(s) en keert het systeem terug naar stap 4.
  7. Wanneer het wissen van het telefoonnummer is voltooid, zegt de stembegeleiding “<name> <location> deleted” (<naam> <locatie> gewist) en keert het systeem vervolgens terug naar het hoofdmenu.  
Als alle locaties zijn verwijderd, zegt het systeem “<name> and all locations deleted” (<naam> en alle locaties verwijderd”) en wordt de naam uit het telefoonboek verwijderd. Als er nog nummers onder het contact zijn opgeslagen, behoudt de naam de andere gekoppelde nummers.

#### Het telefoonboek wissen

U kunt alle vastgelegde informatie uit het voertuigtelefoonboek wissen.

1. Druk op de SPEECH-toets.
2. Zeg “Phone book” (Telefoonboek).
3. De gesproken begeleiding zegt “Select one of the following: new entry, edit number, edit name, list names, delete, erase all, or import contact” (Selecteer een van de volgende opties: nieuw contact, nummer bewerken, naam bewerken, lijst van namen, verwijderen, alles wissen of contact importeren). Zeg “Erase all” (Alles wissen).

## Voor aangenaam rijden

4. Ter bevestiging vraagt de gesproken begeleiding "Are you sure you want to erase everything from your handsfree system phone book?" (Weet u zeker dat u alles uit het telefoonboek van uw handenvrij systeem wilt wissen?). Antwoord "Yes" (Ja).  
Antwoord "No" (Nee) om het wissen van alle in het telefoonboek opgeslagen informatie te annuleren en terug te keren naar het hoofdmenu.
5. De gesproken begeleiding zegt "You are about to delete everything from your handsfree system phone book. (U staat op het punt alles uit het telefoonboek van uw handenvrij systeem te wissen). Do you want to continue?" (Wilt u doorgaan?). Antwoord "Yes" (Ja) om door te gaan.  
Antwoord "No" (Nee) om het wissen van alle in het telefoonboek opgeslagen informatie te annuleren en terug te keren naar het hoofdmenu.
6. De gesproken begeleiding zegt "Please wait, erasing the handsfree system phone book" (Een ogenblik geduld, het telefoonboek van het handenvrij systeem wordt gewist), waarna het systeem alle gegevens uit het telefoonboek wist.  
Wanneer het wissen is voltooid, zegt de gesproken begeleiding "Hands-free system phone book erased" (Telefoonboek van handenvrij systeem gewist) en keert het systeem terug naar het hoofdmenu.

5

### Mobiele telefoonboek

E00763900064

Alle contacten in het telefoonboek dat is opgeslagen op de gsm kunnen gezamenlijk worden overgebracht naar en vastgelegd in het mobiele telefoonboek.

5-94

Tot 7 mobiele telefoonboeken met maximaal 1.000 namen kunnen worden vastgelegd.

De Bluetooth® 2.0-interface zet namen die zijn vastgelegd in de overgedragen telefoonboekcontacten automatisch om van tekst naar spraak en maakt namen aan.

### OPMERKING

- Alleen het mobiele telefoonboek dat is overgedragen vanaf het verbonden gsm-toestel kan met dat toestel worden gebruikt.
- U kunt de namen en telefoonnummers van telefoonboekcontacten die zijn vastgelegd in het mobiele telefoonboek niet wijzigen. U kunt evenmin specifieke telefoonboekcontacten kiezen en verwijderen.  
Als u contacten wilt wijzigen of verwijderen, moet u de desbetreffende gegevens wijzigen in het oorspronkelijke telefoonboek op de gsm en vervolgens het telefoonboek opnieuw overdragen.

### Een telefoonboek van een apparaat importeren

Volg onderstaande stappen om het telefoonboek van een gsm-toestel over te dragen naar het mobiele telefoonboek.

### OPMERKING

- De overdracht moet gebeuren terwijl het voertuig geparkeerd staat. Zorg ervoor dat het voertuig op een veilige plaats geparkeerd staat voordat u met de overdracht begint.
- Het reeds opgeslagen telefoonboek in het mobiele telefoonboek wordt overschreven door het telefoonboek dat is opgeslagen in het gsm-toestel.

- Het is mogelijk dat gegevens niet of slechts gedeeltelijk worden overgedragen, zelfs als het gsm-toestel Bluetooth® ondersteunt, afhankelijk van de compatibiliteit van het apparaat.
- U kunt alleen een thuis-, werk- en mobiel nummer importeren.
- De maximaal toegestane lengte van telefoonnummers is 19 cijfers. Telefoonnummers van 20 cijfers of meer worden afgekapt tot 19 cijfers.
- Als telefoonnummers andere tekens dan 0 t/m 9, \*, # of + bevatten, worden deze tekens vóór de overdracht gewist.
- Raadpleeg de handleiding van het gsm-toestel voor de verbindinginstellingen op de gsm.

1. Druk op de SPEECH-toets.
2. Zeg "Phone book" (Telefoonboek).
3. De gesproken begeleiding zegt "Select one of the following: new entry, edit number, edit name, list names, delete, erase all, or import contact" (Selecteer een van de volgende opties: nieuw contact, nummer bewerken, naam bewerken, lijst van namen, verwijderen, alles wissen of contact importeren). Zeg "Import contact" (Importeren contactpersoon).
4. De gesproken begeleiding zegt "Would you like to import a single entry or all contacts?" (Wilt u één contact of alle contacten importeren?). Zeg "All contacts" (Alle contactpersoonen).
5. De gesproken begeleiding zegt "Importing the contact list from the mobile phone book. (De contactenlijst wordt geïmporteerd vanuit het mobiele telefoonboek). This may take several minutes to complete. (Dit kan enkele mi-

OG4D12E1

nuten duren). Would you like to continue?" (Wilt u doorgaan?). Antwoord "Yes" (Ja). De overdracht van het telefoonboek op het gsm-toestel naar het mobiele telefoonboek wordt gestart.  
Antwoord "No" (Nee) om naar het hoofdmenu terug te keren.

#### OPMERKING

- De overdracht kan even duren, afhankelijk van het aantal contacten.
- Als de Bluetooth® 2.0-interface niet kan worden verbonden met het Bluetooth®-compatibele gsm-toestel, zegt de gesproken begeleiding "Unable to transfer contact list from phone" (Kan contactenlijst van telefoon niet overdragen), waarna het systeem terugkeert naar het hoofdmenu.
- Als u op de HANG-UP-toets drukt of de SPEECH-toets ingedrukt houdt tijdens de overdracht, wordt de overdracht geannuleerd en keert het systeem terug naar het hoofdmenu.
- Als er een fout optreedt tijdens de gegevensoverdracht, wordt de overdracht geannuleerd en zegt de gesproken begeleiding "Unable to complete the phone book import" (Kan importeren van telefoonboek niet voltooien), waarna het systeem terugkeert naar het hoofdmenu.
- Als het telefoonboek geen contacten bevat, zegt de gesproken begeleiding "There are no contacts on the connected phone" (De verbonden telefoon bevat geen contacten).

Voor aangenaam rijden

6. Wanneer de overdracht is voltooid, zegt de gesproken begeleiding "Import complete" (Importeren voltooid) en dan keert het systeem terug naar het hoofdmenu.

Voor aangenaam rijden

### Registratiecommando's

E00732400207

Tekst	Engels	Frans	Spaans	Italiaans	Duits	Nederlands	Portugees	Russisch
1	123456789	123456789	123456789	123456789	123456789	123456789	123456789	123456789
2	888 555 1212	888 555 1212	888 555 1212	888 555 1212	888 555 1212	888 555 1212	888 555 1212	888 555 1212
3	Call	Appeler	Llamar	Chiama	Anrufen	Bellen	Ligar	Вызов
4	Dial	Composer	Marcar	Componi	Wählen	Nummer keuze	Marcar	Набор
5	Setup	Configurer	Configuración	Configura	Einrichtung	Setup	Configurar	Настройка
6	Cancel	Annuler	Cancelar	Annulla	Abbrechen	Annuleren	Cancelar	Отмена
7	Continue	Continuer	Continuar	Continua	Weiter	Doorgaan	Continuar	Продолжить
8	Help	Aide	Ayuda	Aiuto	Hilfe	Help	Ajuda	Справка

## USB-ingangsaan sluiting\*

E00761900015

U kunt uw USB-geheugenapparaat of iPod\* aansluiten om muziekbestanden af te spelen die op het USB-geheugenapparaat of de iPod zijn opgeslagen. Hierna wordt uitgelegd hoe u een USB-geheugenapparaat of iPod kunt aansluiten en verwijderen. Zie de volgende paragrafen voor meer informatie over het afspelen van muziekbestanden: Zie "Afspelen vanaf een USB-geheugenapparaat" op pagina 5-59.

\*: "iPod" is een geregistreerd handelsmerk van Apple Inc. in de Verenigde Staten en andere landen.

### Een USB-geheugenapparaat aansluiten

E00762000286

1. Parkeer uw voertuig op een veilige plaats en draai het contactslot in de stand "LOCK".
2. Open de afdekking (A) van de USB-ingangsaan sluiting in het handschoenkastje.

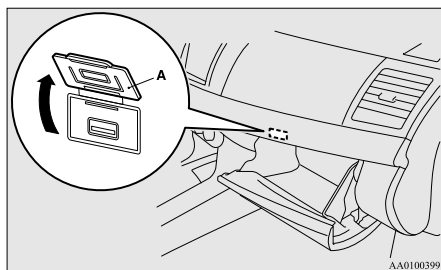

3. Sluit een in de handel verkrijgbare USB-aansluitkabel (C) aan op het USB-geheugenapparaat (B).

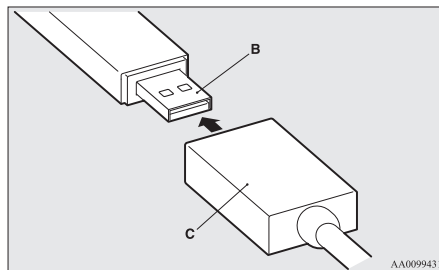

4. Sluit de aansluitkabel (C) aan op de USB-ingangsaan sluiting (D).

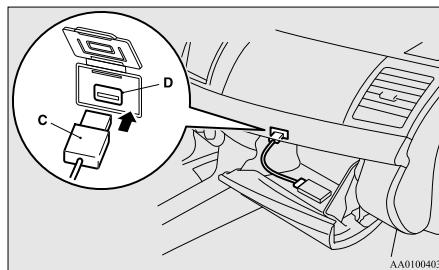

## Voor aangenaam rijden

### **⚠ OPGELET**

- Houd het deksel van het handschoenkastje gesloten terwijl u met het voertuig rijdt. Anders zou het deksel of de inhoud van het handschoenkastje verwondingen kunnen veroorzaken.

### OPMERKING

- Sluit het USB-geheugenapparaat niet rechtstreeks op de USB-ingangsaan sluiting aan. Hierdoor kan het USB-geheugenapparaat beschadigd raken.
- Zorg ervoor dat de aansluitkabel niet gekneld raakt wanneer u het handschoenkastje sluit.

5. Om de aansluitkabel te verwijderen, draait u eerst het contactslot in de stand "LOCK" en voert u vervolgens de installatiestappen in omgekeerde volgorde uit.

### Een iPod aansluiten

E00762100115

1. Parkeer uw voertuig op een veilige plaats en draai het contactslot in de stand "LOCK".

5

## Voor aangenaam rijden

2. Open de afdekking (A) van de USB-ingangsaan- sluiting in het handschoenkastje.

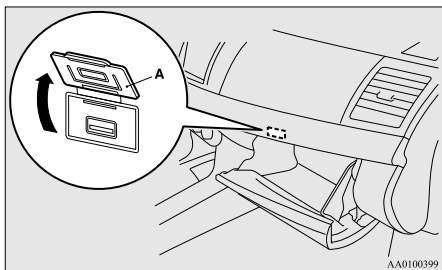

3. Sluit de dock-connector (C) aan op de iPod (B).

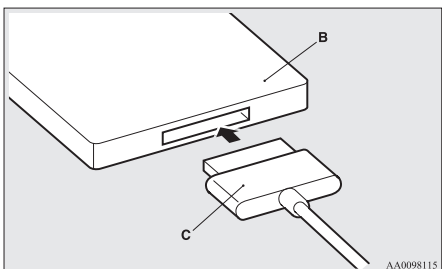

5

### OPMERKING

- Gebruik een originele dock-connector van Apple Inc.

4. Sluit de dock-connector (C) aan op de USB-ingangsaan- sluiting (D).

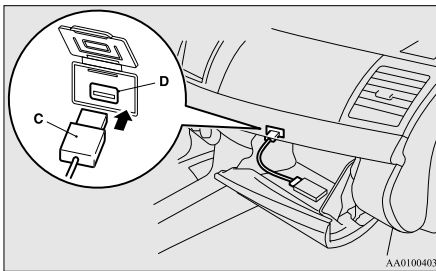

### ⚠ OPGELET

- Houd het deksel van het handschoenkastje gesloten terwijl u met het voertuig rijdt. Anders zou het deksel of de inhoud van het handschoenkastje verwondingen kunnen veroorzaken.

### OPMERKING

- Zorg ervoor dat de aansluitkabel niet gekneld raakt wanneer u het handschoenkastje sluit.
5. Om de dock connector te verwijderen, draait u eerst het contactslot in de stand "LOCK" en voert u vervolgens de installatiestappen in omgekeerde volgorde uit.

### Soorten aansluitbare apparaten en ondersteunde bestandsspecificaties

E00762200015

#### Soorten apparaten

E00762300146

De volgende soorten apparaten kunnen worden aangesloten.

Modelnaam	Toestand
USB-geheugenapparaat	Opslagcapaciteit van 256 MB of meer
iPod touch*	F/W Ver.1.1.1 of later
iPod classic*	F/W Ver.1.0 of later
iPod (vijfde generatie)*	F/W Ver.1.2.2 of later
iPod nano (vijfde generatie)*	F/W Ver.1.2 of later
iPod nano (tweede generatie)*	F/W Ver.1.1.2 of later
Andere modellen dan USB-geheugenapparaten en iPods	Digitale audiospeler die massaopslag ondersteunt

\*: "iPod touch," "iPod classic," "iPod" en "iPod nano" zijn geregistreerde handelsmerken van Apple Inc. in de Verenigde Staten en andere landen.

### OPMERKING

- Afhankelijk van het soort USB-geheugenapparaat of ander apparaat dat is aangesloten, is het mogelijk dat het aangesloten apparaat niet correct werkt of dat het aantal beschikbare functies beperkt is.
- Gebruik een iPod waarvan de firmware is bijgewerkt tot de meest recente versie.
- U kunt uw iPod opladen door hem op de USB-ingangsaan- sluiting aan te sluiten wanneer het contactslot in de stand "ON" of "ACC" staat.
- Bewaar het USB-geheugenapparaat of de iPod niet in uw voertuig.

- Het is aanbevolen een back-up te maken van bestanden voor het geval de gegevens zouden worden beschadigd.
- Sluit geen ander apparaat (harde schijf, kaartlezer, geheugenlezer enz.) aan op de USB-ingangsaansluiting dan de hiervoor vermelde aansluitbare apparaten.  
Dit kan beschadiging van het apparaat en/of gegevens veroorzaken. Als een van de genoemde apparaten per ongeluk is aangesloten, moet u het contactslot in de stand "LOCK" draaien en het apparaat verwijderen.

#### Bestandspecificaties

E00762400017

Muziekbestanden met de volgende specificaties die zijn opgeslagen op een USB-geheugenapparaat of een ander apparaat dat massaopslag ondersteunt kunnen worden afgespeeld.

Item	Toestand
Bestandsindeling	MP3, WMA, AAC, WAV
Maximumaantal niveaus (inclusief hoofdniveau)	Niveau 8
Aantal mappen	700
Aantal bestanden	65,535

### Zonneklep

E00711200521

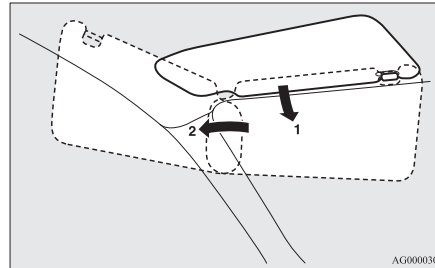

- 1- Verblinding langs de voorruit vermijden
- 2- Verblinding langs de zijruiten vermijden

### Make-upspiegel

E00731900159

Aan de achterkant van de zonneklep is een make-upspiegel aangebracht.

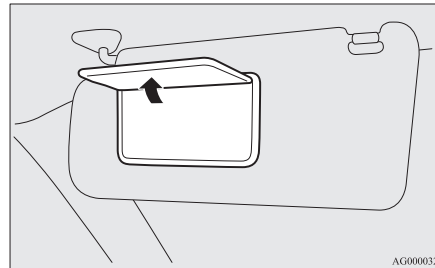

### Voor aangenaam rijden

### Kaarthouder

E00732000173

Kaarten kunnen worden opgeborgen in de houder (A) aan de achterkant van de zonneklep.

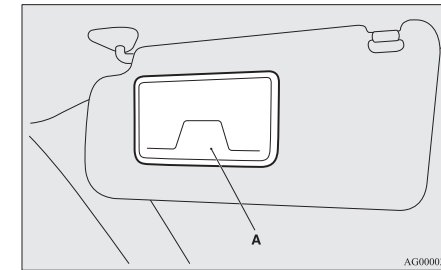

Voor aangenaam rijden

## Asbak\*

E00711400666

### **⚠ OPGELET**

- Doof lucifers en sigaretten voor u ze in de asbak stopt.
- Stop geen papier of brandbare voorwerpen in de asbak. Dit kan brand veroorzaken als u later een sigaret in de asbak uitdrukt.
- Vergeet niet de asbak te sluiten. Als u hem open laat, kunnen smeulende sigarettenpeukjes weer gaan branden.

### Asbak voor

Open het deksel om de asbak te gebruiken.

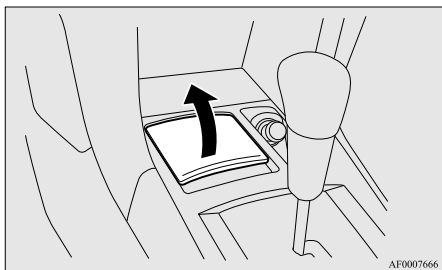

5

Open het deksel en trek de asbak naar omhoog terwijl u het deksel vasthoudt om hem te verwijderen.

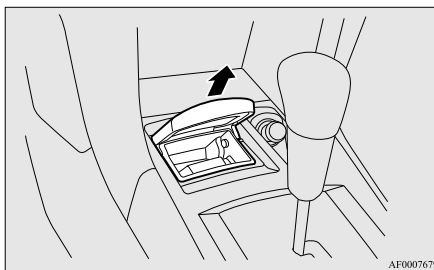

### Asbak (beweegbaar) voor/achter

Open de klep als u de beweegbare asbak wilt gebruiken.

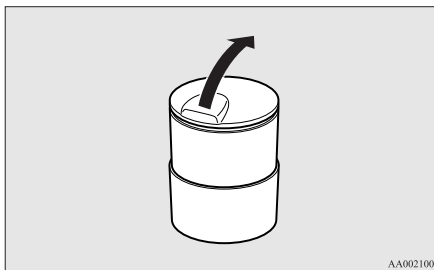

### Bevestigingsplaats voor de verplaatsbare asbak

De beweegbare asbak kan op de aangegeven positie worden gemonteerd. Zie "Bekerhouder" op pagina 5-108.

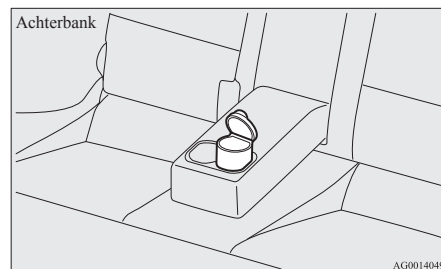
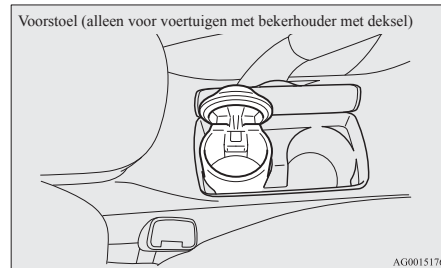

## Sigarettenaansteker\*

E00711501055

De sigarettenaansteker kan worden gebruikt als het contactslot in de stand "ON" of "ACC" staat.

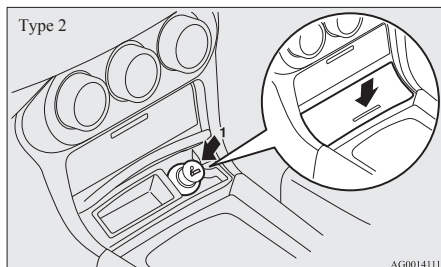
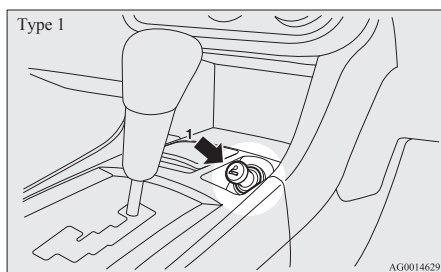

1- Druk de aansteker volledig in.

Wanneer hij klaar is voor gebruik, springt de sigarettenaansteker met een klikgeluid automatisch in zijn oorspronkelijke stand terug. Trek de aansteker uit de houder om hem te gebruiken.

Druk de sigarettenaansteker na gebruik opnieuw in zijn oorspronkelijke stand in de houder.

### OPMERKING

- Steek de sigarettenaansteker opnieuw in de houder, want anders kan er zich vuil in de houder ophopen, waardoor een kortsluiting ontstaat.

### ⚠ OPGELET

- Raak het verwarmingselement of het omhulsel van de sigarettenaansteker niet aan; neem hem steeds vast bij de knop om brandwonden te vermijden.
- Laat kinderen nooit met de sigarettenaansteker spelen; ze zouden brandwonden kunnen oplopen.
- Als hij na ongeveer 30 seconden niet terugspringt uit de houder, is er iets mis met de sigarettenaansteker. Trek deze naar buiten en laat het probleem bij een officieel MITSUBISHI MOTORS Service Centrum nakijken.
- Wanneer de houder van de sigarettenaansteker als stroombron voor een elektrisch apparaat wordt gebruikt, moet u zich ervan vergewissen dat dit apparaat op 12 V werkt en een vermogen van maximaal 120 W heeft. Bovendien kan langdurig gebruik van elektrische apparaten bij stilstaande motor de accu ontladen.
- Wanneer u de sigarettenaansteker en de stekkerdoos voor accessoires tegelijkertijd gebruikt, moet u ervoor zorgen dat het totale energieverbruik van deze twee bij 12 V niet boven 120 W komt.

### Voor aangenaam rijden

## Stekkerdoos voor accessoires\*

E00711600945

De stekkerdoos voor accessoires kan worden gebruikt wanneer het contactslot in de stand "ON" of "ACC" staat.

### ⚠ OPGELET

- Wees er u ook van bewust dat het gebruik van elektronische apparaten terwijl de motor niet draait de accu kan ontladen.
- Als u een elektrisch apparaat aansluit, zorg er dan voor dan het een spanning van 12 V heeft en een elektrisch vermogen van niet meer dan 120 W. Als u enkele stekkerdozen tegelijk gebruikt, zorg er dan voor dat het totale stroomverbruik van de elektrische accessoires niet meer dan 120 W bij 12 V bedraagt.
- Wanneer de stekkerdoos voor accessoires niet wordt gebruikt, sluit dan de afdekking of de stop om te verhinderen dat de stekkerdoos door vreemde materialen verstopt zou raken, wat tot een kortsluiting kan leiden.
- Wanneer u twee stekkerdozen voor accessoires of de stekkerdoos voor accessoires en de sigarettenaansteker tegelijkertijd gebruikt, moet u ervoor zorgen dat het totale energieverbruik van deze twee bij 12 V niet boven 120 W komt.

### OPMERKING

- De twee stekkerdozen voor accessoires kunnen tegelijk worden gebruikt.

## Voor aangenaam rijden

### Type 1, Type 2

Trek de stop naar buiten om de stekkerdoos vrij te maken. U kunt deze gebruiken om elektrische apparaten aan te sluiten.

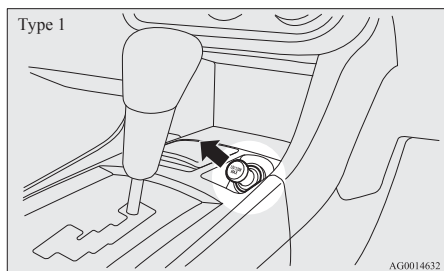

### Type 3

Als u een "plug-in"-accessoire wilt gebruiken, opent u de afdekking en steekt u de stekker in de stekkerdoos.

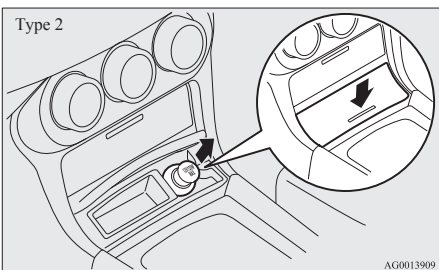
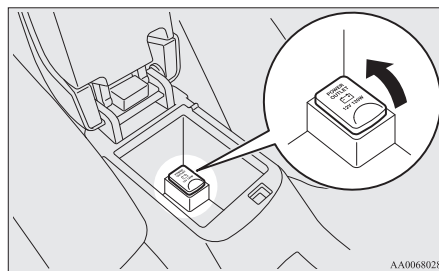

5

## Interieurverlichting

E00712000728

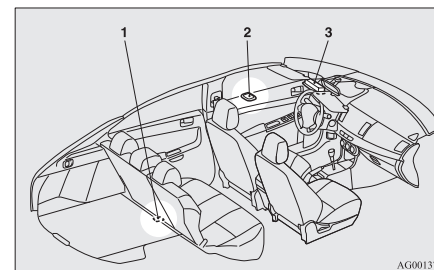

- 1- Lamp laadruimte
- 2- Interieurlamp achteraan\*
- 3- Interieurlamp & leeslamp voorzijde\*

### OPMERKING

- Als u de interieurverlichting te lang laat branden zonder dat de motor draait, zal de accu worden ontladen. Schakel altijd alle interieurlampen uit voor u het voertuig verlaat.

## Interieurlamp & leeslamp voorzijde\*

E00717400336

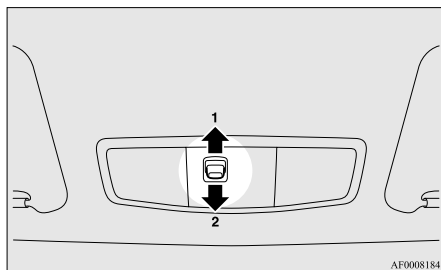

AF0008184

1 (DOOR) - De lamp gaat branden wanneer een portier of het kofferluik wordt geopend. Hij gaat uit ongeveer 15 seconden nadat het portier of kofferluik werd gesloten. De lamp gaat echter meteen uit in de volgende gevallen:

- Het contactslot wordt in de stand "ON" gedraaid.
- Alle portieren en het kofferluik zijn vergrendeld met de centrale portiervergrendeling.
- Als het voertuig met centrale portiervergrendeling met afstandsbediening uitgerust is en met de afstandsbedieningsschakelaar daarvan het voertuig vergrendeld wordt.
- Als het voertuig met een Keyless Operation System uitgerust is en met de afstandsbedieningsschakelaar daarvan of met de functie Keyless Operation het voertuig vergrendeld wordt.

### OPMERKING

- Als de motor met de sleutel werd gestart en de sleutel wordt verwijderd terwijl de portieren en het kofferluik gesloten zijn, gaat de lamp branden en gaat deze na 15 seconden weer uit.

## Voor aangenaam rijden

- Als de motor met behulp van de afstandsbediening is gestart en het contactslot in de "LOCK"-stand wordt gezet terwijl de portieren en het kofferluik gesloten zijn, gaat de lamp branden en gaat deze na ongeveer 15 seconden weer uit.
- De tijd waarna de verlichting dooft kan worden gewijzigd. Neem contact op met een officieel MITSUBISHI MOTORS Service Centrum voor nadere bijzonderheden. Bij voertuigen met een MITSUBISHI Multi-Communication System (MMCS) kan de aanpassing via het scherm worden uitgevoerd. Raadpleeg de afzonderlijke gebruikershandleiding voor meer informatie.

2 (OFF) - De verlichting dooft.

## Leeslampen\*

E00712500228

Druk op het lampglas (A) om de lamp in te schakelen. Druk nogmaals op de knop om ze uit te schakelen.

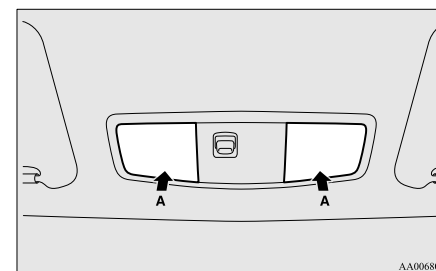

AA0068044

5

## Voor aangenaam rijden

### Interieurlamp achteraan\*

E00712300327

De interieurlamp kan worden ingeschakeld door de interieurlampschakelaar te verschuiven.

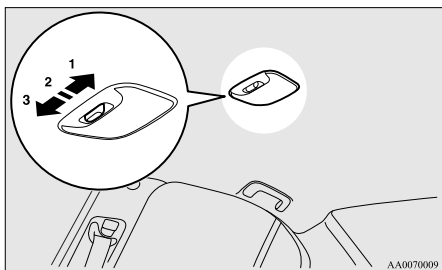

5

1 (ON) – De interieurlamp gaat branden.

2 (●) - De lamp gaat branden wanneer een portier of het kofferluik wordt geopend. Hij gaat uit ongeveer 15 seconden nadat het portier of kofferluik werd gesloten.

De lamp gaat echter meteen uit in de volgende gevallen:

- Het contactslot wordt in de stand “ON” gedraaid.
- Alle portieren en het kofferluik zijn vergrendeld met de centrale portiervergrendeling.
- Als het voertuig met centrale portiervergrendeling met afstandsbediening uitgerust is en met de afstandsbedieningsschakelaar daarvan het voertuig vergrendeld wordt.
- Als het voertuig met een Keyless Operation System uitgerust is en met de afstandsbedieningsschakelaar daarvan of met de functie Keyless Operation het voertuig vergrendeld wordt.

#### OPMERKING

- Als de motor met de sleutel werd gestart en de sleutel wordt verwijderd terwijl de portieren en het kofferluik gesloten zijn, gaat de lamp branden en gaat deze na 15 seconden weer uit.

- Als de motor met behulp van de afstandsbediening is gestart en het contactslot in de “LOCK”-stand wordt gezet terwijl de portieren en het kofferluik gesloten zijn, gaat de lamp branden en gaat deze na ongeveer 15 seconden weer uit.
- De tijd waarna de verlichting dooft kan worden gewijzigd. Neem contact op met een officieel MITSUBISHI MOTORS Service Centrum voor nadere bijzonderheden. Bij voertuigen met een MITSUBISHI Multi-Communication System (MMCS) kan de aanpassing via het scherm worden uitgevoerd. Raadpleeg de afzonderlijke gebruikershandleiding voor meer informatie.

3 (OFF) - De verlichting dooft.

### Lamp laadruimte

E00712700389

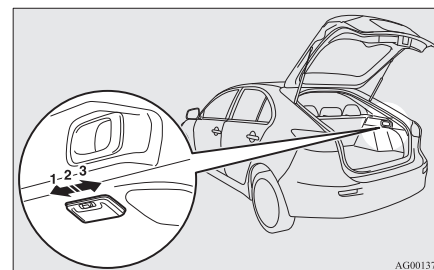

- 1 (ON) - De lamp gaat branden ongeacht of het kofferluik open of dicht is.
- 2 - De lamp gaat branden wanneer het kofferluik wordt geopend en gaat weer uit wanneer het kofferluik wordt gesloten.
- 3 (OFF) - De lamp gaat uit ongeacht of het kofferluik open of dicht is.

**Automatische uitschakelfunctie van de verlichting (interieurlampen, enz.) (voertuigen met centrale portiervergrendeling met afstandsbediening of Keyless Operation System)**

E00712901027

Indien een of andere interieurlamp wordt aangela- ten terwijl de contactsleutel in een andere stand dan "ON" of "ACC" staat, wordt deze na ongeveer 30 minuten automatisch gedoofd.

De lamp gaat weer branden als het contactslot in de "ON"-stand of de "ACC"-stand wordt gedraaid, een portier of het kofferluik wordt geopend en ge- sloten, of de afstandsbediening van de centrale por- tiervergrendeling of het Keyless Operation System wordt bediend.

**OPMERKING**

- De automatische uitschakelfunctie van de in- terieurverlichting kan worden uitgeschakeld. De tijd die verstrijkt totdat de lampen automa- tisch uitgaan, kan worden ingesteld. Neem contact op met een officieel MITSUBISHI MOTORS Service Centrum voor nadere bij- zonderheden. Bij voertuigen met een MITSUBISHI Multi- Communication System (MMCS) kan de aan- passing via het scherm worden uitgevoerd. Raadpleeg de afzonderlijke gebruikershand- leiding voor meer informatie.

Voor aangenaam rijden

**Opbergruimten**

E00713101879

**⚠ OPGELET**

- Laat nooit aanstekers, volle drankblikjes of brillen in de passagiersruimte achter als u het voertuig in het felle zonlicht par- keert. De passagiersruimte wordt zeer heet, waardoor aanstekers en andere ont- vlambare voorwerpen vuur kunnen vat- ten en ongeopende drankblikjes (ook bier- blikjes) kunnen ontploffen. Door de hitte zouden plastic brillenglazen en andere kunststofonderdelen van een bril kunnen worden vervormd of barsten.
- Houd de deksels van de opbergruimten ge- sloten terwijl u met het voertuig rijdt. An- ders zou een deksel of de inhoud van een opbergruimte verwondingen kunnen ver- oorzaken.

**OPMERKING**

- Laat nooit waardevolle voorwerpen in een van de opbergruimten achter als u het voer- tuig onbewaakt achterlaat.

5

## Voor aangenaam rijden

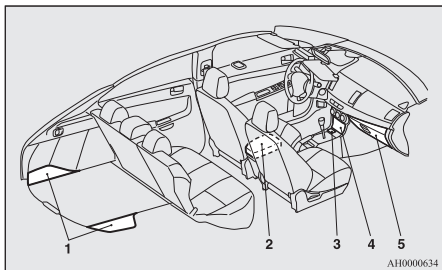

- 1- Bagageconsoles in de vloer\*
- 2- Opbergvak vloerconsole\*
- 3- Opbergvak in voorste console\*
- 4- Opbergvak in voorste console\*
- 5- Handschoenkastje

## Handschoenkastje

E00717601508

Trek aan de hendel (A) om deze te openen.

5

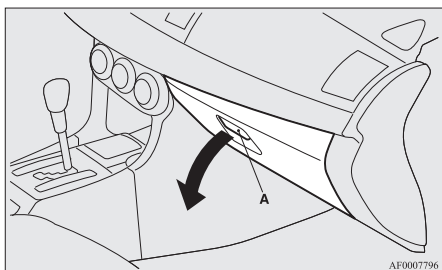

AF0007796

## OPMERKING

- De USB-ingangsaanluiting (indien aanwezig) bevindt zich in het handschoenkastje. Zie “USB-ingangsaanluiting” op pagina 5-97 voor meer informatie.

## Kaarthouder

Er bevindt zich een kaarthouder aan de binnenzijde van het handschoenkastje.

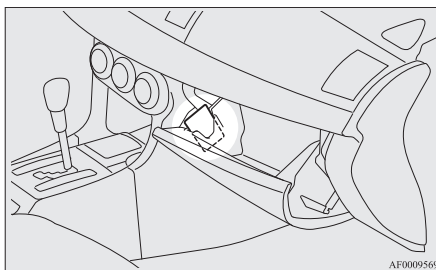

AF0009569

## OPMERKING

- In de kaarthouder kunnen 2 kaarten worden opgeborgen.

## Opbergvak in voorste console\*

E00735300021

Dit opbergvak bevindt zich in de voorste console.

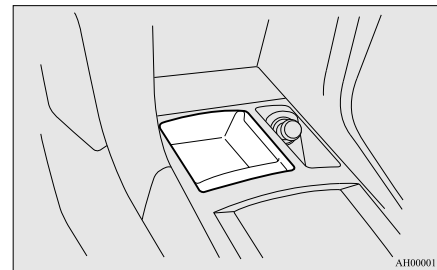

AH0000113

## OPMERKING

- Gebruik het opbergvak in de voorste console niet als asbak. Dit kan brand of schade aan het opbergvak veroorzaken.

## Opbergvak in voorste console\*

E00733400318

Druk op het deksel om dit te openen.

### Opbergvak bovenaan

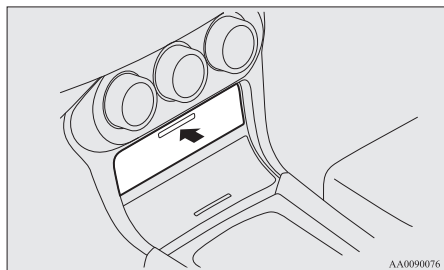

### OPMERKING

- De extra audio-aansluiting (RCA) of de extra video-aansluiting (RCA) bevindt zich in het opbergvak in de voorste console (indien aanwezig). Zie "De externe audio-ingangsfunctie gebruiken" op pagina 5-65 voor meer informatie.

### Opbergvak onderaan

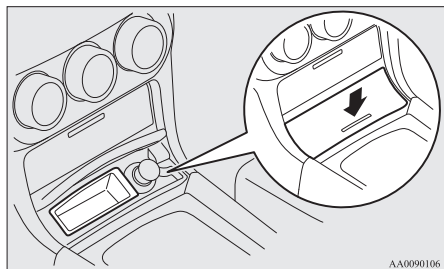

### OPMERKING

- Gebruik de opbergvakken in de voorste console niet als asbak. Dit kan brand of beschadiging van de opbergvakken veroorzaken.

### Opbergvak vloerconsole\*

E00723300486

#### Type 1

De opbergvakken boven- en onderaan bevinden zich in het opbergvak van de vloerconsole. Het opbergvak van de vloerconsole kan ook als armsteun worden gebruikt.

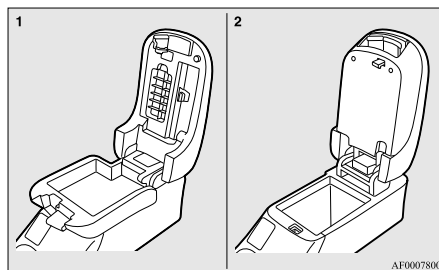

- 1- Opbergvak bovenaan
- 2- Opbergvak onderaan

Als u het bovenste vak wilt openen, tilt u de rechter ontgrendelhefboom (A) omhoog en tilt u de klep omhoog.

### Voor aangenaam rijden

Als u het onderste vak wilt openen, tilt u de linker ontgrendelhefboom (B) omhoog en tilt u de klep omhoog.

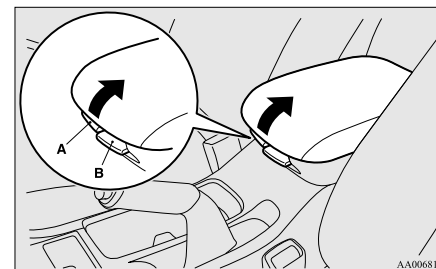

#### Type 2

Als u het opbergvak vloerconsole wilt openen, tilt u de ontgrendelhefboom (C) omhoog en tilt u de klep omhoog.

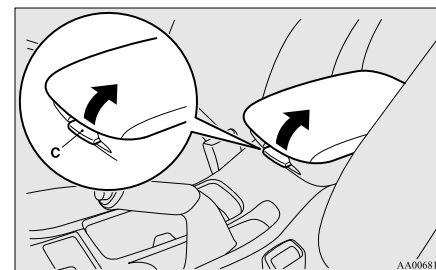

5

## Voor aangenaam rijden

### Zakdoekhouder

De zakdoekhouder (A) bevindt zich op de achterkant van de klep van het opbergvak in de vloerconsole.

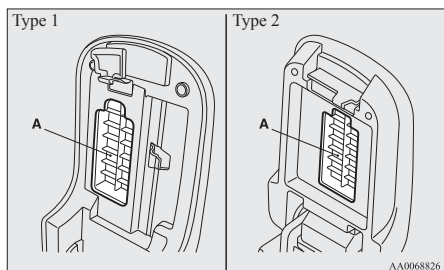

### Pennenhouder\*

De pennenhouder (A) bevindt zich op de achterkant van de klep van het opbergvak in de vloerconsole.

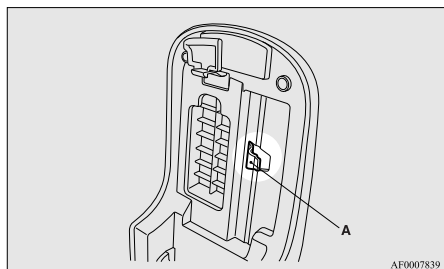

### Bagageconsole in de vloer\*

E00718700541

In de bagageruimte bevinden zich opbergvakken voor voorwerpen.

Om het opbergvak te gebruiken, heft u de kleppen (A) op.

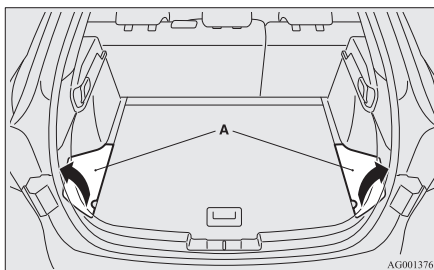

### Bekerhouder

E00714500798

## **⚠ OPGELET**

- Drink niet tijdens het rijden. Het kan u afleiden, wat tot een ongeval kan leiden.
- Dranken kunnen worden gemorst door trillingen of andere bewegingen terwijl u met het voertuig rijdt. Zorg ervoor dat u zich niet verbrandt door gemorste hete dranken

### Voor de voorstoel

De bekerhouder bevindt zich voor de vloerconsole.

#### Type 1

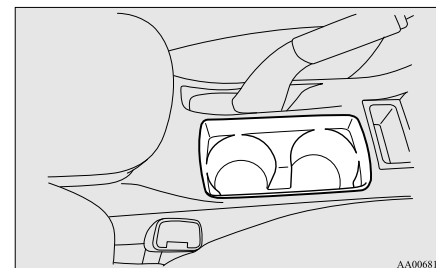

5

### Type 2

Open de klep als u de bekerhouder wilt gebruiken.

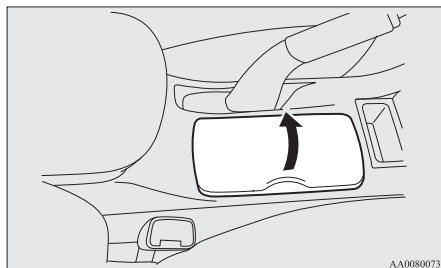

### Voor de achterbank

Als u de bekerhouder wilt gebruiken, laat u de armsteun (A) neerklappen.

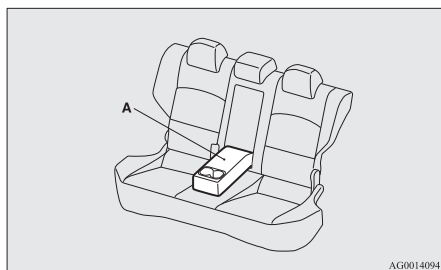

### Flessenhouder

E00718200142

#### **⚠ OPGELET**

- Drink niet tijdens het rijden. Het kan u afleiden, wat tot een ongeval kan leiden.
- Dranken kunnen worden gemorst door trillingen of andere bewegingen terwijl u met het voertuig rijdt. Zorg ervoor dat u zich niet verbrandt door gemorste hete dranken

#### OPMERKING

- Zorg er daarom voor dat de dop van alle plasticflessen die u in de flessenhouder wilt zetten stevig is vastgeschroefd.
- Sommige vormen en formaten van flessen kunnen eventueel niet in de flessenhouder worden opgeborgen.

### Voor de voorstoel

Er bevinden zich aan beide zijden flessenhouders.

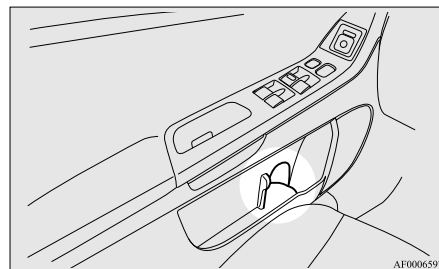

### Voor aangenaam rijden

### Hoedenplank

E00715400068

#### **⚠ OPGELET**

- Plaats geen bagage of andere voorwerpen op de achterplank. Voorwerpen op de achterplank kunnen uw zicht door de achterruit belemmeren. Bovendien kunnen ze bij plots remmen naar voor vliegen en verwondingen of andere ongelukken veroorzaken.

### Aanbrengen

1. Klik het holle deel (A) onder aan de achterplank op het uitstekende deel (B) aan de binnenkant van het kofferluik.

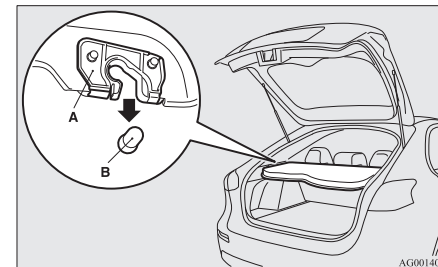

5

Voor aangenaam rijden

### **⚠ OPGELET**

- Druk lichtjes op de achterplank om ervoor te zorgen dat het holle deel (A) goed is vastgeklikt op het uitstekende deel (B) van het kofferluik. Als de achterplank niet goed vastzit, kan hij tijdens het rijden loskomen en verwondingen veroorzaken.

2. Hang de riem (C) van de achterplank aan de haak (D).

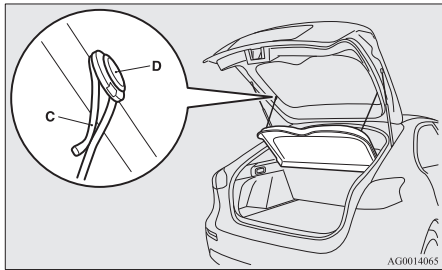

5

### **Verwijderen**

Volg deze procedure in omgekeerde volgorde om de achterplank te verwijderen.

### **Verstelbare laadvloer\***

E00756000018

Het opbergvak kan groter gemaakt worden door de plaat te verlagen.

### **⚠ OPGELET**

- De uitlaatpijp blijft nog een tijdje heet nadat de motor gestopt is. Raak hem dus niet aan.
- Sta niet vlak achter de uitlaat terwijl u bagage in- of uitlaadt. De hitte van de uitlaatpijp kan brandwonden veroorzaken.
- Let erop dat uw handen of vingers niet klem komen te zitten wanneer u de plaat verplaatst.

### **OPMERKING**

- Zorg ervoor dat er geen voorwerpen op of onder de plaat staan wanneer u hem verplaatst. Als de plaat wordt verlaagd terwijl er iets op staat, kan het voorwerp beschadigd raken.
- Wanneer u zware bagage, enz. laadt, moet u de plaat verlagen en gebruiken. De plaat kan worden vervormd.

1. Hef het achterste deel van de plaat op.

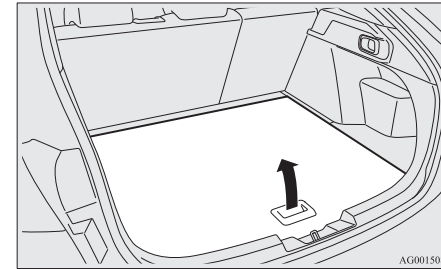

2. Trek de plaat naar voor totdat het voorste deel gezakt is.

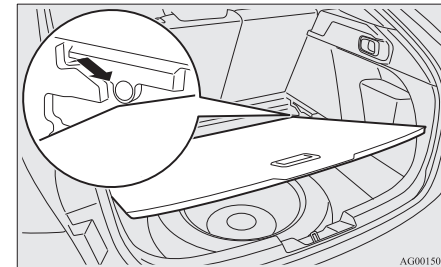

3. Duw de plaat volledig in met het voorste deel gezakt, en verlaag de plaat.

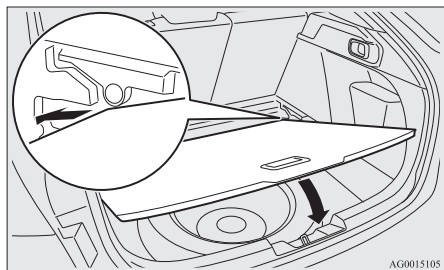

4. Zorg ervoor dat de plaat goed vastzit.
5. Volg deze procedure in omgekeerde volgorde om de plaat weer in oorspronkelijk toestand te krijgen.

### **Steungreep**

E00732800100

Deze grepen zijn bedoeld als handsteunen wanneer men neerzit in het voertuig.

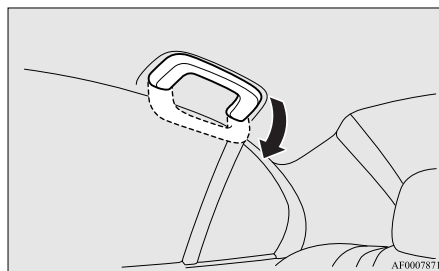

### **⚠ OPGELET**

- Gebruik de steungrepen niet bij het in- en uitstappen. De steungrepen zouden los kunnen komen, met een ongeluk als resultaat.

### Voor aangenaam rijden

### **Kledinghaak**

E00725600395

Er bevindt zich een kledinghaak bij de handgreep achterin (aan de bestuurderszijde).

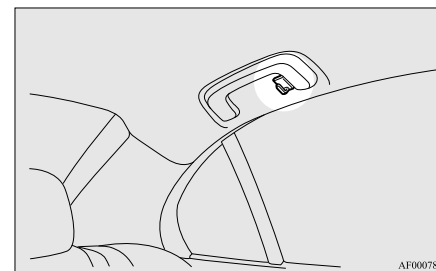

### **⚠ WAARSCHUWING**

- Hang geen klerhanger of ander zwaar of puntig voorwerp aan de kledinghaak op. Indien de gordijnairbag wordt geactiveerd, zou een dergelijk voorwerp met grote kracht kunnen worden weggeslingerd en kunnen verhinderen dat de gordijnairbag correct wordt opgeblazen. Hang kleren rechtstreeks aan de kledinghaak (zonder klerhanger) op. Zorg ervoor dat er geen zware of scherpe voorwerpen in de zakken van kleren zitten die u aan de kledinghaak ophangt.

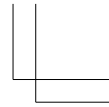
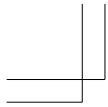

Handwriting practice area consisting of 12 horizontal dashed lines.



OG4D12E1

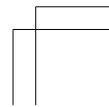
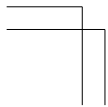

## *Noodsituaties*

Als het voertuig defect raakt.....	6-02
Starten in noodgevallen.....	6-02
Oververhitting van de motor.....	6-04
Gereedschap en krik.....	6-06
Een band vervangen.....	6-07
Slepen.....	6-14
Werking bij ongunstige rijomstandigheden.....	6-18

## Noodsituaties

### *Als het voertuig defect raakt*

E00800101267

Bij pech op de weg, zet het voertuig aan de kant en schakel de waarschuwingsknipperlichten in en plaats de gevarendriehoek, gebruik de flitslamp, enz. Zie "Schakelaar waarschuwingsknipperlichten" op pagina 3-53.

### **Als de motor uitvalt/niet start**

De werking en besturing van het voertuig worden door het uitvallen van de motor beïnvloed. Voor u het voertuig op een veilige plaats aan de kant zet, moet u het volgende weten:

- Omdat de rembekrachtiging niet meer werkt, moet u meer kracht uitoefenen op het rempedaal. Druk het rempedaal harder in dan gewoonlijk.
- Aangezien de stuurbekrachtiging niet meer werkt, is er veel meer kracht nodig om het stuurwiel te draaien.

6

### *Starten in noodgevallen*

E00800502545

Als u de motor niet kunt starten omdat de accu te zwak of helemaal leeg is, kunt u hem met de accu van een ander voertuig starten als u over startkabels beschikt.

### **WAARSCHUWING**

- Om uw motor met op een ander voertuig aangesloten startkabels te starten, moet u de juiste procedures uitvoeren volgens de onderstaande instructies. Verkeerde aansluitingen kunnen brand, ontploffing of beschadiging van de voertuigen veroorzaken.

### **OPGELET**

- Start uw voertuig niet door het te duwen of te slepen. Dat kan uw voertuig beschadigen.
- Draag altijd een veiligheidsbril als u aan een accu werkt.
- Houd de accu buiten het bereik van kinderen.

1. Zet de voertuigen dicht genoeg bij elkaar om de startkabels aan te sluiten, maar zorg ervoor dat ze elkaar niet raken.

### **OPGELET**

- Controleer het andere voertuig. Het moet met een accu van 12 volt uitgerust zijn. Als dat niet het geval is, kunnen beide voertuigen door kortsluiting worden beschadigd.

2. Trek de handrem van beide voertuigen stevig aan. Zet een automatische transmissie, CVT of Twin Clutch SST in de stand "P" (PARKE-REN) en een handgeschakelde transmissie in de stand "N" (Neutraal). Schakel het contactslot uit.

### **WAARSCHUWING**

- Schakel vooraf het contact van beide voertuigen uit. Zorg ervoor dat de startkabels of uw kleding niet in de ventilator of de aandrijfriem verstrikt kunnen raken. U zou verwondingen kunnen oplopen.

3. Schakel alle lichten, de verwarming en andere elektrische belastingen uit.
4. Zorg ervoor dat het elektrolytpeil in de accu zich steeds op het juiste niveau bevindt. Zie "Accu" op pagina 8-11.

**⚠ WAARSCHUWING**

- Indien de elektrolytvloeistof niet zichtbaar of bevroren is, probeer dan in geen geval uw voertuig met startkabels te starten!

Een accu zou kunnen breken of ontploffen als de temperatuur zich onder het vriespunt bevindt of als de accu niet tot op het noodzakelijke peil is gevuld.

5. Bij voertuigen met benzinemotor die zijn uitgerust met een turbolader verwijdert u het luchtkanaal en vervolgens het bovendeksel van de accu. (Zie "Het bovendeksel van de accu verwijderen en aanbrengen" op pagina 8-11.)
6. Verbind het ene uiteinde van een startkabel met de positieve (+) klem van de lege accu (A) en het andere uiteinde met de positieve (+) klem van de startaccu (B).

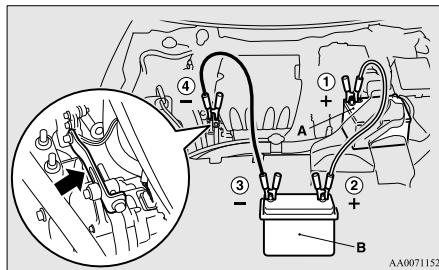
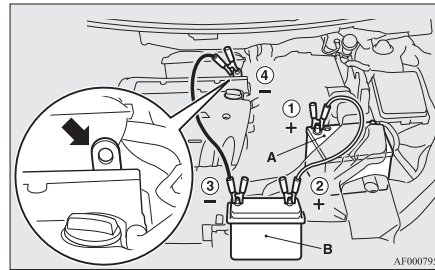
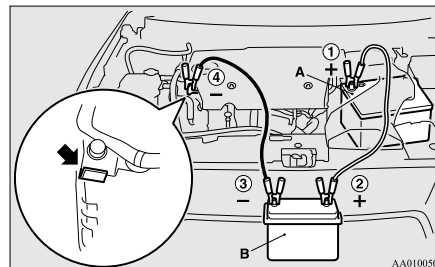
**1600-modellen****1800-modellen (benzinevoertuigen), 2000-modellen****1800-modellen (dieselveertuigen):**

7. Verbind het ene uiteinde van de andere startkabel met de negatieve (-) klem van de startaccu en het andere met het motorblok van het voertuig met de lege accu, zo ver mogelijk van de accu verwijderd.

**⚠ WAARSCHUWING**

- Respecteer steeds de aansluitvolgorde van ① → ② → ③ → ④.
- Zorg ervoor dat de verbinding ④ op de juiste plaats wordt gemaakt (zoals op de afbeelding getoond). Bij een directe aansluiting op de negatieve zijde van de accu kunnen de brandbare gassen die de accu produceert ontbranden en een ontploffing veroorzaken.
- Wanneer u de startkabel aansluit, verbind dan nooit de positieve kabel (+) met de negatieve (-) klem. Anders kunnen vonken de accu doen ontploffen.

**⚠ OPGELET**

- Zorg ervoor dat de startkabel niet verstrikt raakt in de ventilator of een ander draaiend onderdeel in de motorruimte.
- Gebruik passende startkabels die geschikt zijn voor de grootte van de accu om te vermijden dat ze oververhitten.
- Controleer de startkabels op beschadigen en corrosie voor u ze gebruikt.

8. Start de motor van het voertuig met de startaccu, laat hem een paar minuten stationair draaien en start dan de motor van het voertuig met de lege accu.

## Noodsituaties

### **⚠ OPGELET**

- Laat de motor van het voertuig met de startaccu draaien.

#### OPMERKING

- Druk bij voertuigen die zijn uitgerust met het Auto Stop & Go (AS&G)-systeem op de "Auto Stop & Go (AS&G) OFF"-schakelaar om het Auto Stop & Go (AS&G)-systeem uit te schakelen en voorkom zo dat de motor automatisch wordt uitgeschakeld voor de accu voldoende is opgeladen. Zie "Uitschakelen" op pagina 4-24.
  - Als de motor wordt gestart terwijl het luchtkanaal is verwijderd, produceert de aanzuiging van lucht in de motor meer lawaai dan wanneer het luchtkanaal is aangebracht.
9. Koppel de startkabels in de omgekeerde volgorde weer los nadat de motor is gestart en laat de motor gedurende enkele minuten draaien.
10. Bij voertuigen met benzinemotor die zijn uitgerust met een turbolader brengt u het bovendeksel van de accu en vervolgens het luchtkanaal aan. (Zie "Het bovendeksel van de accu verwijderen en aanbrengen" op pagina 8-11.)

6

### **⚠ WAARSCHUWING**

- Als de accu in het voertuig moet worden opgeladen, moet de negatieve klem (-) aan voertuigzijde die is aangesloten op de accu worden losgekoppeld.

### **⚠ WAARSCHUWING**

- Houd vonken, sigaretten en open vuur uit de buurt van de accu om te voorkomen dat deze ontploft.
- Zorg voor voldoende ventilatie wanneer u de accu in een gesloten ruimte oplaadt of gebruikt.
- Verwijder alle dopjes van de accu voor u deze oplaadt.
- Elektrolyt is een corroderende zwavelzuuroplossing.  
Als uw handen, ogen, kleren of het lakwerk van uw voertuig in aanraking komen met elektrolyt (accuzuur), moet u deze overvloedig met water spoelen. Als er elektrolyt in uw ogen terechtkomt, moet u deze onmiddellijk en overvloedig met water spoelen en meteen een dokter raadplegen.

#### OPMERKING

- Als u het voertuig in beweging zet zonder dat de accu eerst volledig werd opgeladen, zou het kunnen dat de motor onregelmatig draait en dat het ABS-waarschuwinglampje oplicht. Zie "Antiblokkeerremstelsysteem (ABS)" op pagina 4-53.

### **Oververhitting van de motor**

E00800602559

Wanneer de motor oververhit is geraakt, wordt het informatiescherm van het multifunctionele display onderbroken en verschijnt de waarschuwingmelding van de motorkoelvoelstooftemperatuur. Ook gaat "⚠" knipperen.

In dat geval moet u de volgende maatregelen treffen:

1. Breng het voertuig op een veilige plaats tot stilstand.
2. Controleer of er stoom uit de motorruimte komt.

[Indien er geen stoom uit de motorruimte komt]

Laat de motor draaien en open de motorkap om de motorruimte te ventileren.

#### OPMERKING

- Druk bij voertuigen die zijn uitgerust met het Auto Stop & Go (AS&G)-systeem op de "Auto Stop & Go (AS&G) OFF"-schakelaar om het Auto Stop & Go (AS&G)-systeem uit te schakelen voor u het voertuig tot stilstand brengt. Zie "Uitschakelen" op pagina 4-24.

[Indien er stoom uit de motorruimte komt]

Leg de motor stil en open de motorkap om de motorruimte te verluchten nadat er geen stoom meer uitkomt. Start de motor opnieuw.

## **WAARSCHUWING**

- Open de motorkap niet terwijl er stoom uit de motorruimte komt. Daardoor zou er stoom kunnen uitkomen of heet water kunnen uitspuiten, wat brandwonden kan veroorzaken. Er kan zelfs heet water uitspuiten als er geen stoom uitkomt en sommige onderdelen zijn zeer heet. Wees heel voorzichtig als u de motorkap opent.
- Pas op voor hete stoom die uit de vuldop van de reservetank kan spuiten.
- Probeer nooit de radiatorstop te verwijderen terwijl de motor nog heet is.

3. Controleer of de koelventilatoren wel degelijk draaien. Indien de ventilatoren niet draaien, zet dan onmiddellijk de motor af en laat ze controleren.
- 1600-modellen**

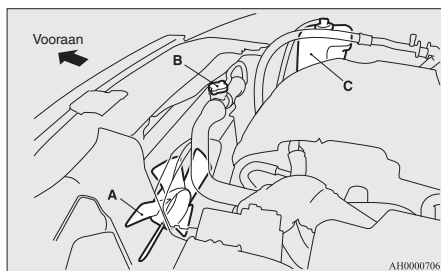

- A- Koelventilatoren  
B- Radiatorstop  
C- Reservetank

## **1800-modellen, 2000-modellen**

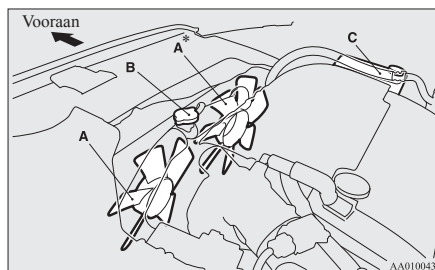

- A- Koelventilatoren  
B- Radiatorstop  
C- Reservetank  
\*: Indien aanwezig

## **WAARSCHUWING**

- Zorg ervoor dat uw handen of kleren niet door de koelventilator worden gegrepen.

## **Noodsituaties**

4. Wanneer het staafdiagram in de waarschuwingsmelding van de motorkoelvloeistoftemperatuur op het multifunctionele display zakt, zet u de motor af.

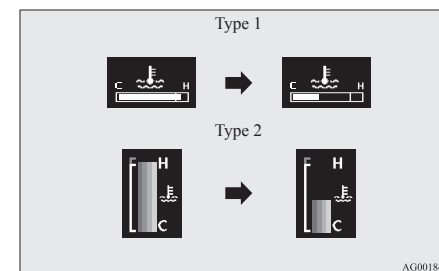

5. Controleer het peil van de koelvloeistof in de reservetank (D).

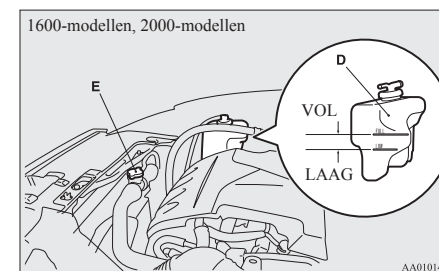

**6**

## Noodsituaties

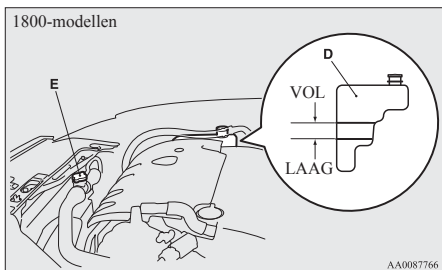

### **WAARSCHUWING**

- Wanneer er geen koelvloeistof meer in de radiator is, wacht dan tot de motor is afgekoeld voor u de radiator dop (E) verwijdert. Anders kunt u door de hete stoom of het kokend water dat uit de vuldop spuit brandwonden oplopen.

6. Voeg indien nodig koelvloeistof aan de radiator en/of de reservetank toe. (Zie de paragraaf "Onderhoud".)

6

### **OPGELET**

- Voeg geen koelvloeistof toe terwijl de motor heet is. Door plots koude koelvloeistof toe te voegen, zou de motor kunnen worden beschadigd. Laat de motor eerst afkoelen en voeg dan beetje bij beetje koelvloeistof toe.

7. Controleer de radiatorslangen op koelvloeistoflekken en de aandrijfriem op speling of beschadigingen.

Indien er iets verkeerd is met het koelsysteem of de aandrijfriem, raden wij u aan om deze te laten controleren en herstellen.

## Gereedschap en krik

E00800901050

### Opbergen

Het gereedschap en de krik worden in de bagageruimte opgeborgen.

Zorg ervoor dat u in noodgevallen altijd weet waar het gereedschap en de krik zich bevinden.

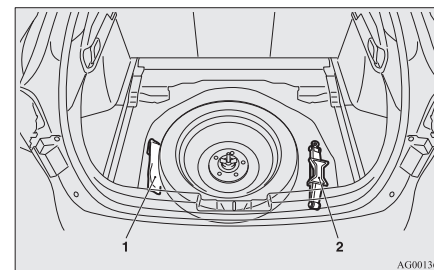

- 1- Gereedschap
- 2- Krik

## Gereedschap

E00801900760

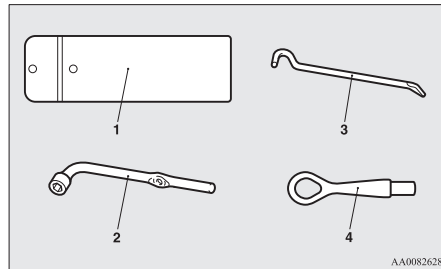

AA0082628

- 1- Gereedschapskist
- 2- Wielmoersleutel
- 3- Krikstaaf
- 4- Sleephaak

## Krik

E00802000393

Voordat u de krik verwijdert, tilt u de bodemplaat op.

### Verwijderen

Draai aan het uiteinde van de as (1) om de krik korter te maken en neem deze uit de bevestigingsbeugel (A).

### Opbergen

Draai met de hand aan het uiteinde van de as (2) om de krik langer te maken, tot de krik stevig vastzit.

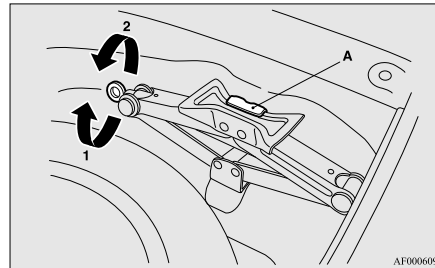

AF0006092

## Een band vervangen

E00801202321

Zet uw voertuig op een veilige plaats met een vlakke ondergrond aan de kant alvorens u een band vervangt.

1. Parkeer het voertuig op een vlakke en stabiele ondergrond, zonder grind, enz.
2. Trek de handrem stevig aan.
3. Bij voertuigen met M/T draait u het contactslot in de "LOCK"-stand en plaatst u de versnellingshendel in de "R"-stand (Achteruit). Bij voertuigen met CVT of Twin Clutch SST plaatst u de keuzehendel (CVT) of de versnellingshendel (Twin Clutch SST) in de stand "P" (PARKEREN) en draait u het contactslot in de stand "LOCK".
4. Zet de waarschuwingsknipperlichten aan, plaats een gevarendriehoek, een knipperende signaallamp enz. op een behoorlijke afstand van het voertuig op de weg en doe alle inzittenden uit het voertuig stappen.
5. Om te voorkomen dat het voertuig zich in beweging zou zetten wanneer het is opgekrikt, moet u het wiel dat zich diagonaal tegenover de te vervangen band (B) bevindt met een wielblok of keg (A) blokkeren.

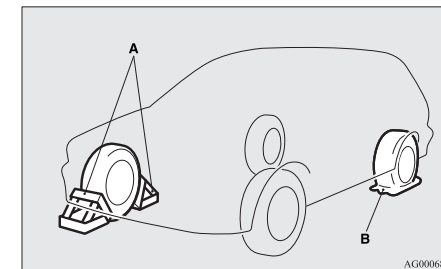

AG0006822

6

## Noodsituaties

### **WAARSCHUWING**

- Gebruik altijd een wielblok of keg voor de te vervangen band wanneer u het voertuig opkrikt. Als het voertuig beweegt terwijl het is opgekrikt, zou de krik kunnen wegglijden, wat een ongeval kan veroorzaken.

#### OPMERKING

- De afgebeelde wielblokken worden niet bij uw voertuig geleverd. Het is aanbevolen er een in uw voertuig te leggen voor noodgevallen.
  - Indien u geen wielblokken bij de hand hebt, gebruik dan stenen of eender welke andere voorwerpen die groot genoeg zijn om het wiel op zijn plaats te houden.
6. Leg het reservewiel en de wielmoersleutel klaar. Zie "Gereedschap en krik" op pagina 6-06.

### 6 Informatie over het reservewiel

E00803600309  
Controleer de spanning in de reserveband regelmatig en zorg ervoor dat het reservewiel altijd klaar is voor gebruik.

Door het reservewiel altijd op de maximaal toelaatbare bandenspanning te houden, kan het in alle omstandigheden (in de stad, op de autoweg, zwaar of licht geladen enz.) worden gebruikt. Het reservewiel is onder de vloerplaat in de bagageruimte aangebracht.

### **OPGELET**

- De spanning moet regelmatig gecontroleerd worden en op de voorgeschreven spanning gehandhaafd worden zolang de band niet gebruikt wordt. Rijden met een ontoereikende bandenspanning kan ongevallen veroorzaken. Als u geen enkele andere mogelijkheid hebt dan met een ontoereikende bandenspanning te rijden, matig dan uw snelheid en blaas de band zo snel mogelijk op tot de juiste bandenspanning. (Zie "Bandenspanning" op pagina 8-15.)

#### *Compact reservewiel\**

Het compacte reservewiel is bedoeld om plaats te besparen in de bagageruimte en zijn geringer gewicht maakt dat het gemakkelijker te gebruiken is als u een lekke band hebt.

### **OPGELET**

- Het compacte reservewiel is alleen voor tijdelijk gebruik en moet worden verwijderd zodra het originele wiel kan worden hersteld of vervangen.
- Als een compact reservewiel wordt gebruikt, mag het voertuig niet sneller rijden dan 80 km/u.
- Het compacte reservewiel is niet even goed als een normaal wiel wat de bestuurbaarheid en de stabiliteit betreft. Vermijd snel optrekken, plotseling remmen en scherpe bochten als het compacte reservewiel gebruikt wordt.

### **OPGELET**

- Het compacte reservewiel is speciaal voor uw voertuig bedoeld en mag niet voor een ander voertuig worden gebruikt.
- Gebruik geen sneeuwkettingen op het compacte reservewiel. Door de kleinere bandenmaat zou een sneeuwketting niet goed passen. Hierdoor kan het wiel beschadigd worden en de sneeuwketting losraken. Wanneer u bij het gebruik van sneeuwkettingen een lekke voorband hebt, vervang dan eerst een achterwiel door het compacte reservewiel en gebruik dan het verwijderde achterwiel om de lekke voorband te vervangen, zodat u dan de sneeuwketting weer op het voorwiel kunt monteren.

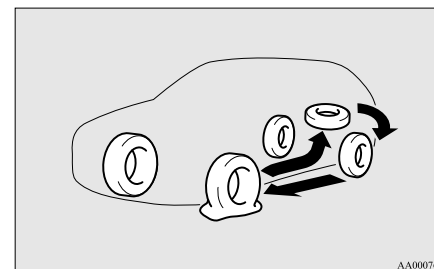

### **⚠ OPGELET**

- Na het monteren van het compacte reservewiel is de bodemvrijheid van het voertuig minder aangezien de doorsnede van de band kleiner is dan die van de normale band. Wees voorzichtig wanneer u over uitsteeksels op de weg rijdt, zodat u het onderstel van het voertuig niet beschadigt.
- Monteer nooit meer dan één compact reservewiel tegelijk.

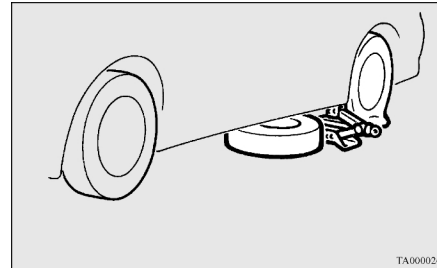

TA0000267

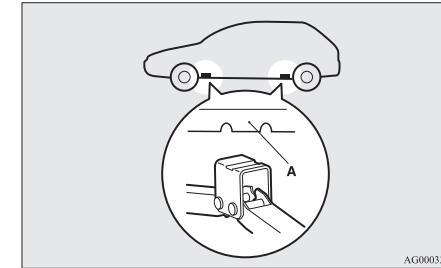

AG0003309

### **Het reservewiel verwijderen**

E00803500265

1. Hef de bodemplaat op.
2. Verwijder de montageklem (A) door deze tegen de klok in te draaien om het reservewiel te verwijderen.

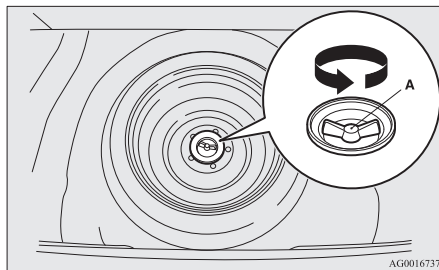

AG0016737

### **OPMERKING**

- Leg het reservewiel onder het voertuig dichtbij de krik. Dit is veiliger indien de krik van zijn plaats zou schuiven.

### **Een band vervangen**

E00803200305

1. Verwijder eerst de wieldeksels bij voertuigen die daarmee zijn uitgerust (zie "Wieldeksels" op pagina 6-13). Draai vervolgens de wielmoeren met de wielmoersleutel een kwart slag los. Verwijder in deze fase de wielmoeren nog niet.

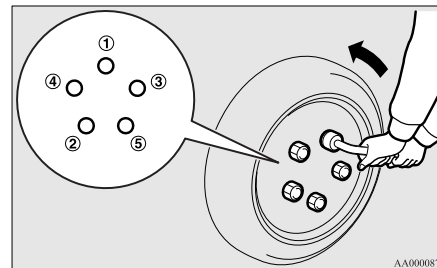

AA0000877

2. Plaats de krik onder een van de krikpunten (A) die op de afbeelding zijn aangegeven. Gebruik het krikpunt dat het dichtst bij de band ligt die u moet vervangen.

### **⚠ WAARSCHUWING**

- Plaats de krik alleen onder de punten die hier zijn getoond. Indien de krik op een verkeerde plaats wordt aangebracht, zou hij de carrosserie kunnen indeuken of kunnen omvallen, wat tot lichamelijke letsels kan leiden.
- Gebruik de krik niet op een hellende of zachte ondergrond. Anders zou de krik kunnen wegglijden en lichamelijke letsels kunnen veroorzaken. Gebruik de krik altijd op een vlakke en harde ondergrond. Controleer voor u de krik aanbrengt of er zich geen zand of keitjes onder de voet van de krik bevinden.

## Noodsituaties

3. Draai de krik met de hand op tot het flensgedeelte (B) in de uitsparing (C) bovenop de krik past.

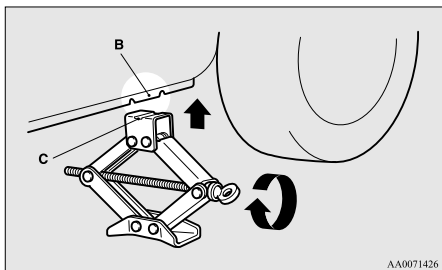

4. Steek de stang (D) in de wielmoersleutel (E). Steek dan het uiteinde van de stang in het uiteinde van de krikzwengel, zoals op de afbeelding getoond. Draai traag aan de wielmoersleutel tot de band net van de grond loskomt.

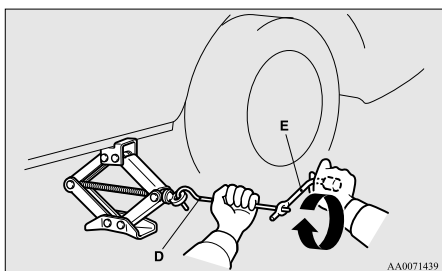

6

## ⚠ WAARSCHUWING

- Stop met het opkrikken van het voertuig zodra de band van de grond is losgekomen. Hoger opkrikken is gevaarlijk.
- Ga nooit onder uw voertuig liggen terwijl het op de krik steunt.
- Vermijd schokken tegen het opgekrikte voertuig en laat het niet langer op de krik steunen dan nodig is. Zo voorkomt u ongevallen.
- Gebruik alleen de krik die met uw voertuig werd meegeleverd.
- De krik mag alleen worden gebruikt om een band te vervangen.
- Laat niemand in uw voertuig zitten terwijl het op de krik steunt.
- Start de motor niet of laat hem niet draaien terwijl het voertuig op de krik steunt.
- Draai niet aan het opgekrikte wiel. De banden die nog op de grond staan, zouden kunnen beginnen draaien, waardoor het voertuig van de krik kan glijden.

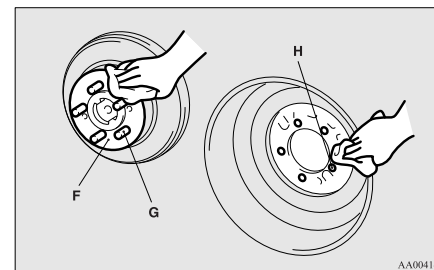

## ⚠ WAARSCHUWING

- Breng het reservewiel aan met het ventiel (I) naar de buitenkant. Als u het ventiel (I) niet kunt zien, hebt u het wiel omgekeerd gemonteerd. Met uw voertuig rijden terwijl het reservewiel omgekeerd is gemonteerd, kan schade berokkenen aan uw voertuig en een ongeval veroorzaken.

5. Verwijder de wielmoeren met de wielmoersleutel en neem dan het wiel af.

## ⚠ OPGELET

- Behandel het wiel voorzichtig als u de band vervangt om het wieloppervlak niet te bekrassen.

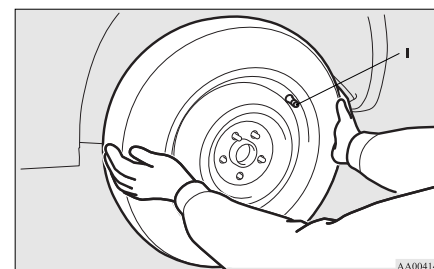

6. Verwijder alle modder, enz. van het naafoppervlak (F), van de naafbouten (G) of uit de montageopeningen (H) in het wiel en breng dan het reservewiel aan.

7. Draai de wielmoeren met de hand vast.

### Voertuig uitgerust met stalen wielen

Draai de wielmoeren (tapse moeren) vast tot de tapse gedeelten van de wielmoeren lichtjes in aanraking komen met de schroefdraad van de wielopeningen en het wiel niet meer loszit. Draai bij een reservewiel de wielmoeren op dezelfde manier vast.

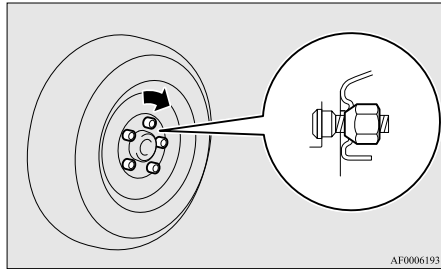

### Voertuig uitgerust met lichtmetalen wielen

Draai de wielmoeren (flensmoeren) vast tot de flenzen van de wielmoeren het wiel raken en het wiel niet meer loszit.

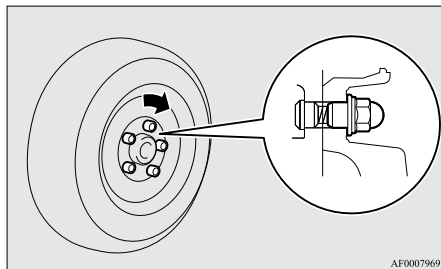

### OPMERKING

- Voor het stalen reservewiel kunnen er tijdelijk flensmoeren gebruikt worden, zoals op de illustratie te zien is, maar het oorspronkelijke wiel en de oorspronkelijke band moeten zo snel mogelijk opnieuw gemonteerd worden.

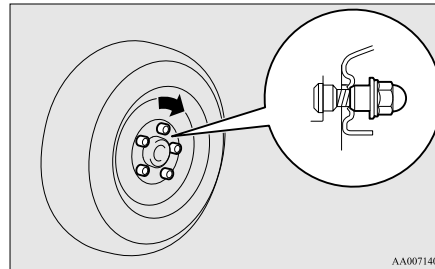

- Indien alle vier de lichtmetalen wielen worden omgeschakeld op stalen wielen, bijv. wanneer sneeuwbanden worden gemonteerd, gebruik dan tapse moeren.

### **⚠ OPGELET**

- Breng nooit olie op de wielbouten of de moeren aan, aangezien deze daardoor te vast zouden worden aangedraaid.

### Noodsituaties

8. Laat het voertuig langzaam zakken door de wielmoersleutel tegen de klok in te draaien totdat de band de grond raakt.

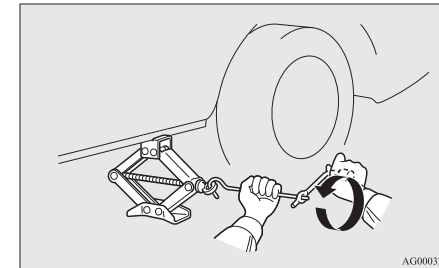

9. Trek de moeren aan in de volgorde die in de afbeelding wordt aangegeven totdat elke moer met het vermelde aanhaalmoment is aange trokken.

Aanhaalmoment

88 tot 108 Nm

(Verkregen door een kracht van 350 tot 420 N uit te oefenen op het uiteinde van de

## Noodsituaties

wielmoersleutel die bij het voertuig wordt geleverd.)

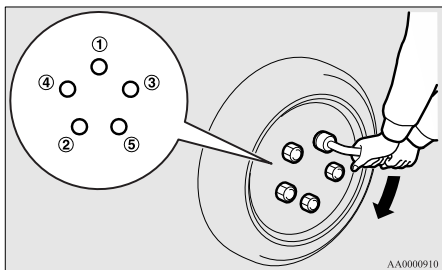

### **⚠ OPGELET**

- Gebruik nooit uw voet of een verlengbuis om extra kracht uit te oefenen op de wielmoersleutel. Indien u dit wel doet, zult u de moer te stevig aantrekken.

10. Draai de krik helemaal naar beneden en verwijder hem.
11. Controleer de bandenspanning in het eerstvolgende tankstation. De correcte bandenspanning is vermeld op het label op het portier. Zie de afbeelding.

6

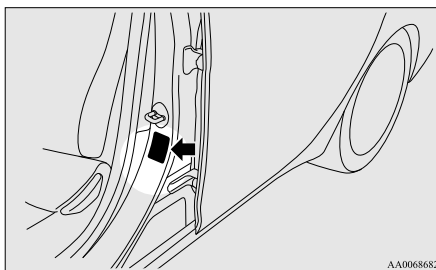

### **⚠ OPGELET**

- De bandenspanning moet regelmatig worden gecontroleerd en op de voorgeschreven spanning worden gehouden zolang de band niet wordt gebruikt.
- U mag het compacte reservewiel slechts tijdelijk gebruiken als de standaardband beschadigd is. Laat de beschadigde band zo snel mogelijk herstellen en vervang het compacte reservewiel opnieuw door deze herstelde band.
- Wanneer u na het vervangen van een band ongeveer 1.000 km hebt gereden, moet u controleren of de wielmoeren niet loszitten en deze zo nodig opnieuw aandraaien.
- Indien het stuurwiel tijdens het rijden trilt nadat u een band hebt vervangen, raden wij u aan om de wielen te laten uitbalanceren.

### **⚠ OPGELET**

- Vermeng geen verschillende bandentypes en gebruik nooit een andere bandenmaat dan die welke is opgegeven. Daardoor zouden de banden sneller verslijten en zou de bestuurbaarheid van uw voertuig verslechteren.

## De lekke band of het reservewiel opbergen

E00803700212

1. Hef de bodemplaat op.
2. Als u de lekke band of het reservewiel wilt opbergen, brengt u de montageklem (A) aan door deze met de klok mee te draaien.

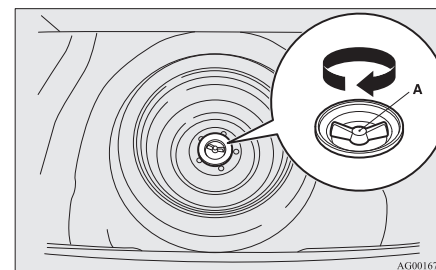

### OPMERKING

- Bij voertuigen uitgerust met een compact reservewiel kan de klem niet worden gebruikt voor een wiel van normale afmetingen.

3. Laat de lekke band zo snel mogelijk herstellen.

## Het gereedschap en de krik opbergen

E00803800053

Voer de verwijderingsprocedure in omgekeerde volgorde uit om de krik, de staaf en de wielmoersleutel op te bergen. Zie "Gereedschap en krik" op pagina 6-06.

## Wieldeksels\*

E00801300706

### Verwijderen

1. Wikkel een doek om de punt van de stang, steek de stang diep in de inkeping die in het wieldeksel is aangebracht en til het wieldeksel lichtjes omhoog.

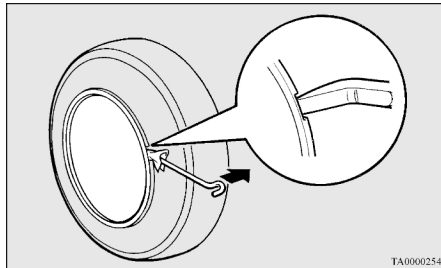

2. Als het wieldeksel lichtjes is omhooggetild, wrik het dan volledig los met de krikstang. Steek de krikstang onder het wieldeksel en verplaats ze over de hele omtrek, om het wieldeksel beetje bij beetje van het wiel weg te wrikken terwijl u de stang rondbeweegt.

## **⚠ OPGELET**

- Indien u dit met uw handen doet, zou u deze kunnen verwonden aan de rand van het wieldeksel.

### OPMERKING

- De wioldop is van kunststof; wees dus voorzichtig als u deze verwijdert.

### Aanbrengen

1. Zorg ervoor dat de lipjes (A) aan de achterkant van de wioldop niet afbreken en goed op de ringen (B) passen. Bij twijfel moet u de wioldop niet monteren en uw officieel MITSUBISHI MOTORS Service Centrum raadplegen.

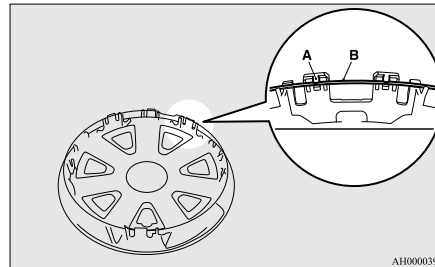

2. Zorg ervoor dat het ventiel (C) van de band in de uitsparing (D) van de wioldop past.

## Noodsituaties

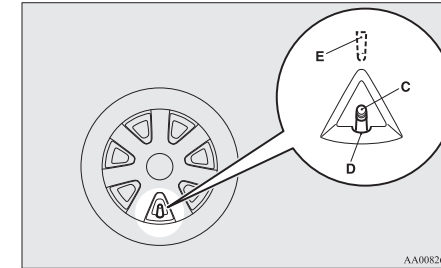

### OPMERKING

- Op volle wioldoppen vindt u aan de achterkant een kenteken (E) dat de plaats van het ventiel aangeeft.

Controleer of deze gemerkte opening zich wel degelijk recht tegenover het ventiel bevindt voor u de wioldoppen terug op het wiel aanbrengt.

3. Druk het onderste deel (F) van de wioldop op het wiel.
4. Druk beide zijkanten (G) van de wioldop voorzichtig aan en houd deze met uw knieën vast.

6

## Noodsituaties

5. Klop aan de bovenkant (H) lichtjes tegen het wieldeksel over de hele omtrek en druk dan het wieldeksel op zijn plaats.

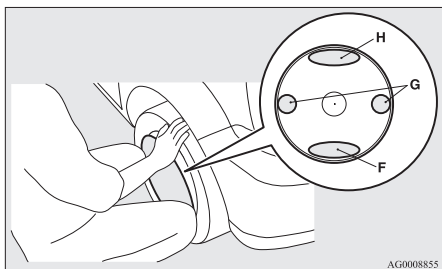

## Slepen

E00801503288

### Als uw voertuig moet worden gesleept

Als uw voertuig moet worden gesleept, raden wij u aan dit door uw officieel MITSUBISHI MOTORS Service Centrum of door een professionele takeldienst te laten doen.

Laat uw voertuig in de volgende gevallen door een takelwagen slepen.

- De motor draait, maar het voertuig beweegt niet of u hoort een abnormaal geluid.
- Uit een controle van de onderkant van het voertuig blijkt dat er een olie- of andere vloeistoflek is.

Probeer het voertuig niet te slepen als een van de wielen in een gracht vastraakt. Neem contact met uw officieel MITSUBISHI MOTORS Service Centrum of met een professionele takeldienst om u te helpen.

Sleep uw voertuig alleen als uw erkend MITSUBISHI MOTORS Service Centrum of een professionele takeldienst u niet kunnen helpen; ga hierbij bijzonder zorgvuldig te werk en volg nauwgezet de instructies die u vindt onder de paragraaf "Slepen in noodgevallen".

De voorschriften met betrekking tot het slepen van voertuigen verschillen van land tot land. Het is ten sterkste aanbevolen om de voorschriften na te leven van de streek waar u zich bevindt.

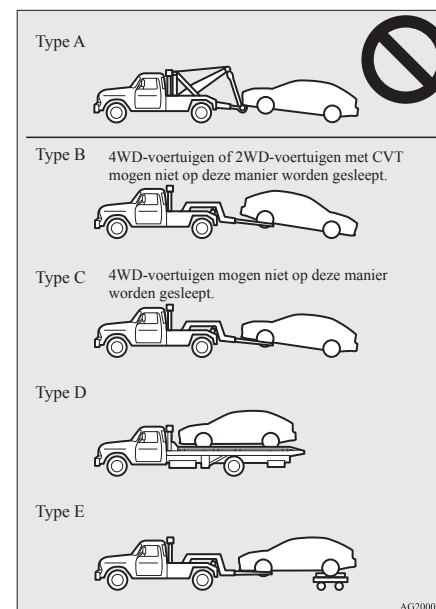

## Slepen door een takelwagen

**⚠ OPGELET**

- Dit voertuig mag niet worden geslept door een takelwagen die is uitgerust met een draagrieminstallatie (Type A), zoals afgebeeld. Een draagriem zou de bumper en de voorkant van uw voertuig beschadigen.
- Sleep geen voertuigen met constante 4WD met de voor- of achterwielen op de grond (Type B of C), zoals op de afbeelding getoond. Daardoor zou het aandrijfsysteem van uw voertuig kunnen worden beschadigd of zou het voertuig tegen de slede kunnen aanbotsen.  
Gebruik voor het slepen van voertuigen met 4WD steeds een uitrusting van het Type D of E.
- Sleep 2WD-voertuigen niet met de aandrijfwielen op de grond (type B), zoals afgebeeld. Als het voertuig op deze manier wordt geslept, bereikt de automatische-transmissievloeistof (CVT) mogelijk niet alle delen van de transmissie, waardoor deze beschadigd raakt.  
Gebruik voor het slepen van 2WD-voertuigen met CVT apparatuur van het type C, D of E.
- Indien de transmissie bij voertuigen met tweewielaandrijving defect of beschadigd is, moet het voertuig worden geslept met de aandrijfwielen op een slede (Type C, D of E), zoals afgebeeld.

**⚠ OPGELET**

- Wanneer een 2WD-voertuig dat met actieve stabiliteitsregeling (ASC) uitgerust is, wordt geslept terwijl het contactslot in de “ON”-stand staat en alleen de voor- of achterwielen van de grond zijn, kan de ASC werken en een ongeluk veroorzaken.

*Slepen met de achterwielen van de grond (Type B)*

Plaats de versnellingshendel in de “Neutraal”-stand (M/T).

Zet het contactslot in de stand “ACC” en zet het stuurwiel met behulp van een touw of een bevestigingsband vast in een stand recht vooruit. Zet het contactslot nooit in de stand “LOCK” als u het voertuig sleept.

**⚠ OPGELET**

- Sleep nooit een voertuig met automatische transmissie met de achterwielen van de grond (en de voorwielen op de grond) als het peil van de automatische-transmissievloeistof laag is. Daardoor zou de automatische transmissie ernstig kunnen worden beschadigd, wat grote kosten met zich kan meebrengen.

*Slepen met de voorwielen van de grond (Type C)*

Zet de handrem los.

Plaats de versnellingshendel in de “Neutraal”-stand (M/T) of de keuzehendel in de “N”-stand (NEUTRAAL) (CVT).

## Slepen in noodgevallen

Als er in noodgevallen geen takeldienst beschikbaar is, kunt u uw voertuig tijdelijk slepen met een kabel die aan de sleephaak is bevestigd.

Indien uw voertuig door een ander voertuig moet worden geslept of uw voertuig een ander voertuig sleept, let dan zorgvuldig op het volgende:

*Indien uw voertuig door een ander voertuig moet worden geslept*

1. Neem de trekhaak, de wielmoersleutel en de krikstang uit. (Zie “Gereedschap en krik” op pagina 6-06.)
2. Wikkel een doek om de punt van de krikstang en gebruik dan de stang om de afdekking (A) op de voorbumper te verwijderen.

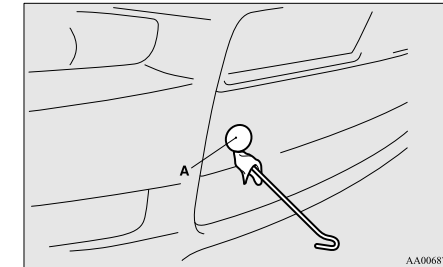

## Noodsituaties

3. Gebruik de wielmoersleutel (B) om de sleephaak (C) stevig te bevestigen.

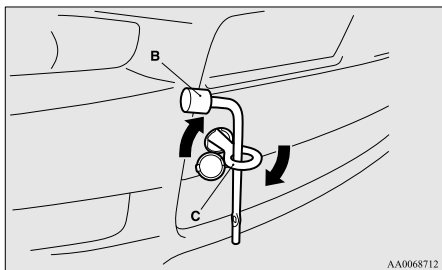

4. Bevestig de sleepkabel aan de sleephaak vooraan.

## ⚠ OPGELET

- Sleep het voertuig niet met de sleepkabel in een te scherpe diagonale hoek.

6

## OPMERKING

- Volg de onderstaande instructies om een vervorming of andere beschadiging van de carrosserie van het voertuig te vermijden wanneer u de sleepkabel aan de sleephaak bevestigt:
  - Bevestig de sleephaak stevig.
  - Bevestig de sleepkabel altijd aan de sleephaak en nooit aan een ander onderdeel van het voertuig.
  - Zorg ervoor dat de sleepkabel strak staat wanneer het voertuig zich in beweging zet.

5. Laat de motor draaien.

6-16

Als de motor niet draait, moet u het contactslot in de "ACC"-stand of "ON"-stand (M/T) of de "ON"-stand (CVT) zetten om het stuurwiel te ontgrendelen.

## OPMERKING

- Druk bij voertuigen die zijn uitgerust met het Auto Stop & Go (AS&G)-systeem op de "Auto Stop & Go (AS&G) OFF"-schakelaar om het Auto Stop & Go (AS&G)-systeem uit te schakelen voor u het voertuig tot stilstand brengt. Zie "Uitschakelen" op pagina 4-24.

## ⚠ WAARSCHUWING

- Als de motor niet draait, werken de rembekrachtiging en de stuurbekrachtiging niet. Dit betekent dat u de rem harder moet indrukken en meer kracht moet gebruiken om te sturen. Daarom is de besturing van het voertuig heel moeilijk.

## ⚠ OPGELET

- Als bij voertuigen met Twin Clutch SST de motor niet start, moet u het voertuig laten vervoeren door een takelwagen met alle wielen van de grond. Als het voertuig wordt gesleept zonder de motor te starten, kan de Twin Clutch SST schade oplopen omdat de vloeistof niet alle onderdelen van de transmissie bereikt. Zie "Als uw voertuig moet worden gesleept" op pagina 6-14.

## ⚠ OPGELET

- Laat de contactsleutel nooit in de stand "LOCK" staan. U zou het stuur vergrendelen, waardoor uw voertuig onbestuurbaar wordt.

6. Plaats de versnellingshendel (M/T) in de "Neutraal"-stand of de keuzehendel (CVT) of de versnellingshendel (Twin Clutch SST) in de "N"-stand (NEUTRAAL).
7. Zet de waarschuwingsknipperlichten aan als dit door de wet wordt vereist. (Leef de lokale verkeersreglementen na.)
8. Zorg bij het slepen voor nauw contact tussen de bestuurders van beide voertuigen en houd een lage snelheid aan.

## ⚠ OPGELET

- De persoon in het gesleepte voertuig moet op de remlichten van het sleepvoertuig letten en ervoor zorgen dat de sleepkabel altijd strak blijft.
- Vermijd brusk remmen, brusk optrekken en het nemen van scherpe bochten; dit zou de sleephaken of de sleepkabel kunnen beschadigen. Daardoor zouden mensen in de onmiddellijke omgeving gewond kunnen raken.
- Als u een voertuig sleept of uw voertuig wordt gesleept en u een lange helling afdaalt, kunnen de remmen oververhit raken, waardoor het remvermogen vermindert. Laat uw voertuig in dit geval door een takelwagen slepen.

OG4D12E1

## **⚠ OPGELET**

- Wanneer een voertuig met CVT of Twin Clutch SST moet worden gesleept door een ander voertuig terwijl alle wielen op de grond staan, moet u ervoor zorgen dat de onderstaande sleepsnelheid en -afstand niet worden overschreden, omdat anders de transmissie beschadigd kan raken.

**Sleepsnelheid: 40 km/u**  
**Sleepafstand: 40 km**

**Respecteer de lokale verkeerswetgeving en -regels voor de sleepsnelheid en -afstand.**

9. Wanneer u klaar bent met slepen, verwijder dan de sleephaak en berg deze op in de daartoe bestemde plaats. Zie "Gereedschap en krik" op pagina 6-06. Wanneer u de afdekking aanbrengt, plaatst u de haak tegenover de uitsparing op het voertuig en steekt u deze stevig naar binnen.

### ***Als uw voertuig een ander voertuig sleept***

1. Neem de trekhaak, de wielmoersleutel en de krikstang uit. Zie "Gereedschap en krik" op pagina 6-06.

2. Bedek de punt van de krikstang met een doek en verwijder hiermee vervolgens de afdekking (D) die zich op de achterbumper bevindt.

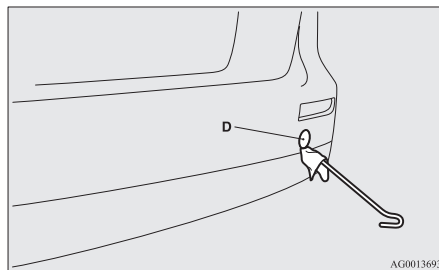

3. Gebruik de wielmoersleutel (E) om de sleephaak (F) stevig te bevestigen.

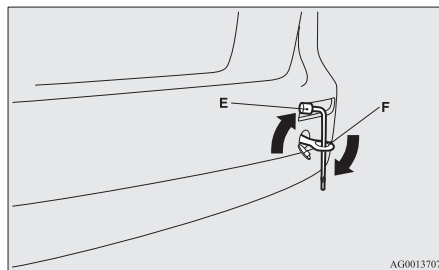

4. Maak de sleepkabel altijd aan de sleephaak vast. Verder zijn de aanwijzingen hetzelfde als voor "Als uw voertuig wordt gesleept door een ander voertuig".

## **Noodsituaties**

5. Wanneer u klaar bent met slepen, verwijder dan de sleephaak en berg deze op in de daartoe bestemde plaats. Zie "Gereedschap en krik" op pagina 6-06. Wanneer u de afdekking aanbrengt, plaatst u de haak tegenover de uitsparing op het voertuig en steekt u deze stevig naar binnen.

### **OPMERKING**

- Sleep nooit een voertuig dat zwaarder is dan uw eigen voertuig.

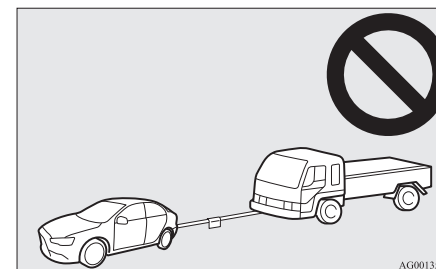

## Noodsituaties

### Werking bij ongunstige rijomstandigheden

E00801702560

#### Op een overstromde weg

- Vermijd overstromde wegen. Er kan water op de remschijven dringen waardoor de remmen tijdelijk buiten gebruik zijn. Druk het rempedaal in dergelijke omstandigheden zachtjes in om te zien of de remmen goed werken. Als dit niet zo is, druk dan het rempedaal herhaaldelijk zachtjes in terwijl u verder rijdt om de remblokken te laten drogen.
- Als u in de regen of op een weg met veel plasplassen rijdt, kan er een waterlaag worden gevormd tussen de banden en het wegdek. Dit vermindert de weerstand van de banden op de weg; het voertuig wordt moeilijker bestuurbaar en verliest remkracht.

Let daarvoor op de volgende punten:

- (a) Rij met lage snelheid.
- (b) Rij niet met versleten banden.
- (c) Zorg steeds voor de juiste bandenspanning.

6

#### Besneeuwde of bevroren weg

- Als u op met sneeuw of ijs bedekte wegen rijdt, is het aanbevolen om sneeuwbanden of sneeuwkettingen te gebruiken. Zie de paragrafen "Sneeuwbanden" en "Sneeuwkettingen".
- Vermijd hoge snelheden, plotseling optrekken, plotseling remmen en scherpe bochten.

- Als u het rempedaal op een besneeuwd of bevroren wegdek indrukt, kunnen de banden slippen en de wielen blokkeren. Als de tractie tussen de wielen en het wegdek vermindert, kunnen de wielen blokkeren en kan het voertuig niet tijdig tot stilstand worden gebracht met conventionele remtechnieken. Het remmen zal verschillen, naargelang uw voertuig al dan niet met een antiblokkeerremstelsel (ABS) uitgerust is. Aangezien uw voertuig met een antiblokkeerremstelsel van de remmen (ABS) is uitgerust, moet u remmen door het rempedaal helemaal in te drukken en ingedrukt te houden.
- Houd voldoende afstand tot uw voorligger en vermijd plotseling remmen.
- Door ijsophoping op het remsysteem kunnen de wielen blokkeren. Rij langzaam weg vanuit stilstand nadat u hebt gecontroleerd dat de omgeving rond het voertuig veilig is.

### ⚠ OPGELET

- **Druk het gaspedaal niet snel in. Als de wielen losraken uit het ijs, kan het voertuig plots in beweging komen en een ongeval veroorzaken.**

#### Op een hobbelige weg of een weg met spoorvorming

Rijd zo langzaam mogelijk op hobbelige wegen of wegen met spoorvorming.

### ⚠ OPGELET

- **De impact op banden en/of wielen bij het rijden op hobbelige wegen of wegen met spoorvorming kan de band en/of het wiel beschadigen.**
- **De carrosserie, de bumper, de knaldemper en andere onderdelen van het voertuig kunnen worden beschadigd als het voertuig:**
  - over een verhoging rijdt (bijvoorbeeld bij het binnen- of buitenrijden van een parkeerterrein of -garage);
  - te dicht tegen een stoeprand of parkeerblok, of aan de kant van een weg met stoepanden wordt geparkeerd;
  - een steile helling oprijdt;

## *Onderhoud van het voertuig*

Voorzorgen voor het onderhoud van uw voertuig.....	7-02
Het interieur van uw voertuig reinigen.....	7-02
De buitenkant van uw voertuig reinigen.....	7-03

## Onderhoud van het voertuig

### **Voorzorgen voor het onderhoud van uw voertuig**

E00900100649

Opdat uw voertuig niet aan waarde zou inboeten, moet u het regelmatig en op de juiste manier onderhouden. Uw voertuig moet altijd aan de milieuvorschriften van uw land voldoen. Kies zorgvuldig de materialen die u voor het wassen, enz. gebruikt, om er zeker van te zijn dat deze geen corroderende stoffen bevatten; bij twijfel raden wij u aan een specialiste te raadplegen voor het kiezen van deze materialen.

#### **⚠ OPGELET**

- **Schoonmaakproducten kunnen gevaarlijk zijn. Volg steeds de instructies van de leverancier van het schoonmaakproduct.**
- **Reinig uw voertuig nooit met één van de volgende middelen om beschadigingen te vermijden:**
  - Benzine
  - Verfverdunner
  - Wasbenzine
  - Lampolie
  - Terpentine
  - Nafta
  - Lakverdunner
  - Tetrachloorkoolstof
  - Nagellakoplosmiddel
  - Aceton

7

7-02

### **Het interieur van uw voertuig reinigen**

E00900200318

Nadat u het interieur van uw voertuig met water, schoonmaakproduct of dergelijke hebt gereinigd, moet u het droogvegen op een goed geventileerde plaats in de schaduw.

#### **⚠ OPGELET**

- **Gebruik geen organische stoffen (oplosmiddelen, wasbenzine, lampolie, alcohol, benzine, etc.) noch alkalische of zure oplossingen.**  
**Deze chemische stoffen kunnen het oppervlak ontkleuren, bevleken of doen barsten.**  
**Als u reinigings- of polijstmiddelen gebruikt, zorg er dan voor dat ze geen van de bovenvermelde stoffen bevatten.**

#### **Kunststof, vinyl, stof en fluweel**

E00900300377

1. Veeg lichtjes schoon met gaas of een andere zachte doek die in een 3 % waterige oplossing van neutraal reinigingsmiddel is gedrenkt.
2. Dompel de doek in zuiver water en wring hem goed uit. Gebruik deze doek om het reinigingsmiddel zorgvuldig af te vegen.

OG4D12E1

#### **OPMERKING**

- Gebruik geen reinigings-, behandelings- en beschermingsproducten die siliconen of was bevatten.  
Het gebruik van dergelijke producten op het instrumentenpaneel of andere onderdelen kan weerspiegeling op de voorruit en een belemmerd zicht veroorzaken.  
Als dergelijke producten op de schakelaars van de elektrische accessoires terechtkomen, kan dit een defect van deze accessoires tot gevolg hebben.

#### **Interieurbekleding**

E00900500119

1. Om de waarde van uw nieuwe voertuig te behouden, moet u de interieurbekleding met zorg behandelen en het interieur schoon houden.  
Gebruik een stofzuiger en een borstel om de stoelbekleding te reinigen. Wanneer vinyl en synthetisch leder vuil zijn, moeten ze met een geschikt schoonmaakproduct worden gereinigd; een stoffen bekleding kan met een schoonmaakmiddel voor binnenbekleding of een 3 %-oplossing van neutraal reinigingsmiddel in lauw water worden gereinigd.
2. Reinig het tapijt met een stofzuiger en verwijder eventuele vlekken met tapijtreiniger. Olie en vet kunnen worden verwijderd door lichtjes te deppen met een zachte, kleurechte doek en vlekkenverwijderaar.

#### **Natuurleder\***

E00900600530

1. Veeg lichtjes schoon met gaas of een andere zachte doek die in een 5 % waterige oplossing van neutraal reinigingsmiddel is gedrenkt.

2. Dompel de doek in zuiver water en wring hem goed uit. Gebruik deze doek om het reinigingsmiddel zorgvuldig af te vegen.
3. Breng een lederbeschermingsproduct op het natuurlederen oppervlak aan.

#### OPMERKING

- Als natuurleder met water wordt bevochtigd of in water wordt gewassen, veeg het water dan zo snel mogelijk af met een droge, zachte doek. Als het vochtig blijft, kan schimmel ontstaan.
- Een natuurlederen oppervlak kan worden beschadigd als er met een nylonborstel of een borstel van synthetische vezels hard over wordt gewreven.
- Organische oplosmiddelen als wasbenzine, lampolie, alcohol en benzine, evenals zure of alkalihoudende oplosmiddelen kunnen een natuurlederen oppervlak doen verkleuren. Gebruik daarom steeds neutrale reinigingsmiddelen.
- Verwijder vuil of olieachtige stoffen zo snel mogelijk, want deze kunnen vlekken maken op natuurleder.
- Een natuurlederen oppervlak kan hard worden en krimpen als het urenlang aan rechtstreekse zonnestraling wordt blootgesteld. Parkeer daarom uw voertuig zoveel mogelijk in de schaduw.
- Wanneer de temperatuur van het interieur van uw voertuig in de zomer stijgt, kunnen vinylproducten die u op een natuurlederen stoel hebt laten liggen deze stoel beschadigen en eraan vastkleven.

### ***De buitenkant van uw voertuig reinigen***

E00900700111

Als de volgende substanties op uw voertuig blijven kleven, kunnen ze corrosie, verkleuring en vlekken veroorzaken; was daarom uw voertuig zo snel mogelijk.

- Zeewater, strooimiddelen.
- Roet en stof, ijzerpoeder van fabrieken, chemische stoffen (zuren, alkali, koolteer enz.).
- Uitwerpselen van vogels, dode insecten, sap van bomen enz.

#### **Wassen**

E00900901569

Vuil en stof op de weg kunnen chemische stoffen bevatten die bij langdurig contact de lak en de carrosserie van uw voertuig aantasten.

De beste bescherming hiertegen is uw voertuig regelmatig wassen en in de was zetten. Op die manier beschermt u de carrosserie ook tegen regen, sneeuw, zout enz.

Was uw voertuig nooit in volle zon. Parkeer het in de schaduw en spoel het stof met water weg. Gebruik daarna overvloedig zuiver water en een autoborstel of een spons om het voertuig van boven tot onderen te wassen.

Gebruik indien nodig een speciaal schoonmaakproduct voor auto's. Spoel grondig af en wrijf droog met een zachte doek. Na het wassen moet u de sluitranden en sponningen van portieren, motorkap enz. zorgvuldig reinigen omdat het vuil zich daar gemakkelijk vasthecht.

#### Onderhoud van het voertuig

### **⚠ OPGELET**

- Wees voorzichtig zodat u uw handen niet verwondt als u de onderkant van uw voertuig of de wielen wast.
- Als uw voertuig ruitenwissers met een regensensor heeft, zet u de ruitenwisserhendel in de stand "OFF" om de regensensor uit te schakelen voor u het voertuig wast. Anders treden de wissers in werking wanneer water op de voorruit wordt gespreoid, waardoor ze kunnen worden beschadigd.
- Laat uw voertuig liefst niet al te vaak in een carwash wassen, aangezien de borstels krassen op de lak kunnen veroorzaken, waardoor de glans verloren gaat. Krassen zijn vooral zichtbaar op donkere kleuren.
- Spat of sproei nooit water op de elektrische onderdelen in de motorruimte, want dit kan het starten bemoeilijken. Wees ook voorzichtig als u de onderkant van het voertuig wast en sproei geen water in de motorruimte.
- Sommige types van heetwaterreinigingsstoelstellen oefenen een grote druk en hitte uit op het voertuig. Dit kan de kunststofonderdelen van uw voertuig vervormen en beschadigen, waardoor water in het interieur kan binnendringen. Dus;
  - Zorg er altijd voor dat u met het spuitstuk ongeveer 50 cm of meer van de carrosserie verwijderd blijft.

## Onderhoud van het voertuig

### **⚠ OPGELET**

- Als u in de buurt van de zijruiten aan het wassen bent, houd dan het spuitstuk op een minimale afstand van 50 cm en loodrecht op het glasoppervlak.
- Rijd na het wassen langzaam met het voertuig en druk het rempedaal enkele malen lichtjes in om de remmen te laten drogen. Als de remmen nat blijven, zou dit de remprestaties negatief kunnen beïnvloeden. De mogelijkheid bestaat ook dat ze vastvriezen of door roestvorming niet meer werken, waardoor het voertuig niet meer zou kunnen worden bewogen.
- Bij gebruik van een automatische auto-wasstraat moet u op de volgende punten letten en de gebruikershandleiding of een verantwoordelijke voor de wasstraat raadplegen. Als u de volgende werkwijze niet in acht neemt, kan uw voertuig beschadigd raken.
  - De buitenspiegels zijn ingeklapt.
  - De dakantenne is verwijderd.
  - Als het voertuig is uitgerust met een achterspoiler, raadpleeg dan de eigenaar van de wasstraat voordat u de auto door de wasstraat rijdt.
  - Als uw voertuig ruitenwissers met een regensensor heeft, zet u de ruitenwisserhendel in de stand "OFF" om de regensensor uit te schakelen.

7

### *Bij koud weer*

In de winter worden op sommige wegen zout en andere chemicaliën op de weg gestrooid, wat schadelijk kan zijn voor de carrosserie. Daarom moet u het zo vaak mogelijk op de juiste manier wassen. Het is aangeraden om vóór de winter een beschermingslaag te laten aanbrengen en de bescherming van de onderkant vóór en na het winterseizoen te laten controleren.

Veeg nadat u het voertuig hebt gewassen de rubberspooningen rond alle portieren goed droog om vastvriezen te voorkomen.

### OPMERKING

- Breng siliconenspray aan op de afdichtstrippen rond de portieren, de motorkap enz. om te voorkomen dat deze vastvriezen.

### In de was zetten

E00901000674

Door het voertuig in de was te zetten, verhindert u dat stof en chemicaliën die op het wegdek werden gestrooid zich aan de lak vasthechten. Breng een wasoplossing aan telkens nadat u het voertuig hebt gewassen of minstens om de drie maanden om de afvloeiing van water te bevorderen. Zet uw voertuig nooit in de volle zon in de was. Breng de was pas aan nadat de oppervlakken zijn afgekoeld.

### **⚠ OPGELET**

- Vermijd om wassoorten te gebruiken die zeer schurende bestanddelen bevatten. Dergelijke wassoorten verwijderen weliswaar op een doeltreffende manier roest en vlekken van de lak, maar zijn schadelijk voor de glans van gelakte oppervlakken. Verder zijn ze ook schadelijk voor blinkende oppervlakken als het radiatorrooster, het chroomwerk, de sierlijsten enz.
- Gebruik geen benzine of verfverdunner om teer of andere verontreinigingen van het voertuig te verwijderen.
- Breng geen was aan op plaatsen met een matte zwarte bekleding, aangezien dit ongelijke verkleuring, vlekken, doffe plekken enz. kan veroorzaken. Veeg wasvlekken onmiddellijk af met een zachte doek en warm water.
- Zorg er bij voertuigen met een schuifdak voor dat er bij het aanbrengen van was rond de opening van het schuifdak geen was op de afdichtingsstrip (zwart rubber) terecht komt. Door de was zou de afdichtingsstrip de waterdichtheid van het schuifdak immers niet meer kunnen verzekeren.

### Polijsten

E00901100024

Het voertuig mag alleen worden gepolijst als de lak vlekken vertoont of zijn glans heeft verloren. Onderdelen met een matte laklaag en kunststofbumpers mogen niet worden gepolijst, aangezien door het polijsten vlekken zouden worden gevormd of hun afwerkingslaag zou worden beschadigd.

**Beschadigde lak**

E00901200012

Kleine barstjes en krassen in de laklaag moeten zo snel mogelijk worden bijgewerkt met MITSUBISHI bijwerkak om corrosie te vermijden. Controleer delen van de carrosserie die naar de weg of de banden zijn gericht zorgvuldig op beschadigingen van de laklaag door rondvliegende steentjes enz. Het codenummer van de lak voor uw voertuig vindt u op het identificatieplaatje van het voertuig in de motorruimte.

**Reiniging van kunststofonderdelen**

E00901300459

Gebruik een spons of een zeemleer. Als er autowas op het grijze of zwarte ruwe oppervlak van de bumper, de sierlijsten of de lampen terecht komt, wordt het oppervlak witachtig. Verwijder de was met lauw water en een zachte doek of zeemleer.

**⚠ OPGELET**

- Gebruik geen schrobborstel of ander hard gereedschap, aangezien deze de kunststofoppervlakken kunnen beschadigen.
- Gebruik geen was dat schuurmiddelen bevat, aangezien dit de kunststofoppervlakken kan beschadigen.

**⚠ OPGELET**

- Zorg ervoor dat er geen benzine, lichte olie, remvloeistof, motorolie, vet, verfverdunner of zwavelzuur (accu-elektrolyt) op de kunststofoppervlakken terecht komt, want dat kan scheurtjes, vlekken of verkleuring van die onderdelen veroorzaken.  
Als ze toch in aanraking komen met kunststofoppervlakken, veeg die dan schoon met een zachte doek, een zeemleer of iets dergelijks en een waterige oplossing van neutraal reinigingsmiddel en spoel de aangetaste onderdelen onmiddellijk af met water.

**Verchroomde onderdelen**

E00901400027

Om vlekken op en corrosie van verchroomde onderdelen te vermijden, moeten deze met water worden afgespoeld, zorgvuldig afgedroogd en met een speciale beschermende laag ingewreven. In de winter moet dit vaker gebeuren.

**Lichtmetalen wielen\***

E00901500086

1. Verwijder vuil met een spons terwijl u water op het wiel sproeit.
2. Gebruik een neutraal reinigingsmiddel voor alle vuil dat met zuiver water niet gemakkelijk kan worden verwijderd. Spoel het neutrale reinigingsmiddel af nadat het wiel is gewassen.
3. Droog het wiel zorgvuldig af met een zeemleer of een zachte doek.

**⚠ OPGELET**

- Gebruik geen borstel of ander hard voorwerp voor de velgen. Daardoor zou u de velgen kunnen bekrassen.
- Gebruik geen schoonmaakproduct dat schurende bestanddelen bevat, zuurhoudend of alkalisch is. Dit zou ertoe kunnen leiden dat de bekleding van de velgen loskomt, dat deze verkleuren of dat er vlekken worden gevormd.
- Spuit nooit heet water uit een stoomreiniger of dergelijke rechtstreeks op het velgoppervlak.
- Het contact met zout water en strooimiddelen kan corrosie veroorzaken. Spoel dergelijke substanties zo snel mogelijk af.

**Ruiten**

E00901600029

De ruiten kunnen normaliter gewoon met een spons en water worden schoongemaakt. Met een speciale glasreiniger kunt u vet, olie, dode insecten enz. verwijderen. Wrijf na de wasbeurt de ruiten droog met een schone, droge, zachte doek. Gebruik voor de ruiten nooit de doek waar u het lakwerk mee afdroogt om te vermijden dat eventueel aangebrachte was zich aan het glas hecht en zo het zicht belemmert.

## Onderhoud van het voertuig

### OPMERKING

- Om de achterraut aan de binnenkant schoon te maken, moet u altijd een zachte doek gebruiken en over het glas wrijven in de lengterichting van de verwarmingsdraden van de achterrautverwarming om deze niet te beschadigen.

### Wisserbladen

E00901700059

Gebruik een zachte doek en ruitenreiniger om vet, dode insecten enz. van de ruitenwisserbladen te verwijderen. Vervang de ruitenwisserbladen als ze de ruit niet meer degelijk reinigen (Zie pagina 8-20.)

### Het schuifdak reinigen\*

E00901800223

Reinig de binnenkant van het schuifdak met een zachte doek. Harde vuilafzettingen moeten worden afgeveegd met een in een warme oplossing van neutraal reinigingsmiddel gedrenkte doek. Veeg de oplossing af met een in helder water gedrenkte spons.

### OPMERKING

- De oppervlaktebehandeling aan de binnenkant van het glas kan worden verwijderd indien een harde doek of een organisch oplosmiddel (benzine, lampolie, verdunner, enz.) worden gebruikt.

7

### Motorryimte

E00902100324

Reinig de motorryimte net voor en net na de winterperiode. Besteed daarbij vooral aandacht aan flenzen, spleten en perifere onderdelen waar er zich stof kan ophopen dat chemicaliën die op het wegdek werden gestrooid en andere corrosieve materialen bevat.

7-06

OG4D12E1

## Onderhoud

Vorzorgsmaatregelen bij het onderhoud.....	8-02
Katalysator.....	8-02
Motorcap.....	8-03
Motorolie.....	8-04
Motorkoelvloeistof.....	8-07
Vloeistof AWC-systeem*.....	8-08
Sproeivloeistof.....	8-09
Remvloeistof/Koppelingsvloeistof*.....	8-10
Stuurbekrachtigingsvloeistof*.....	8-10
Accu.....	8-11
Banden.....	8-14
Laten inlopen van de parkeerrem.....	8-20
Vervanging van het wisserbladrubber.....	8-20
Algemeen onderhoud.....	8-21
Bij koud weer en sneeuw.....	8-22
Smeltzekeringen.....	8-22
Zekeringen.....	8-23
Vervanging van lampen.....	8-29

## Onderhoud

### Voorzorgsmaatregelen bij het onderhoud

E01000100588

Goed en regelmatig onderhoud staat borg voor een lange levensduur van uw voertuig.

Werkzaamheden aan slijtageonderdelen zoals beschreven in deze gebruikershandleiding kunnen door de eigenaar worden uitgevoerd.

Wij raden u aan om de periodieke controle- en onderhoudswerkzaamheden door een officieel MITSUBISHI MOTORS Service Centrum of door een andere specialist te laten uitvoeren.

Indien een defect of een ander probleem wordt vastgesteld, raden wij u aan dit te laten controleren en herstellen. Dit hoofdstuk bevat informatie over controle- en onderhoudswerkzaamheden die u zelf kunt uitvoeren. Let goed op de aanwijzingen en waarschuwingen in verband met de verschillende verrichtingen.

#### **WAARSCHUWING**

- Bij de controle of het onderhoud van onderdelen in de motorruimte moet u altijd eerst de motor afzetten en laten afkoelen.
- Als u met draaiende motor in de motorruimte moet werken, zorg er dan voor dat uw kleding, uw haar enz. niet in de ventilator, de aandrijfriemen of andere bewegende onderdelen verstrikt kan raken.
- De ventilator kan plotseling aanslaan zonder dat de motor draait; draai de contactsleutel op "LOCK" en verwijder de sleutel om veilig in de motorruimte te werken.

8

#### **WAARSCHUWING**

- Rook niet en vermijd vonken of open vuur in de buurt van brandstof of de accu. De dampen zijn ontvlambaar.
- Wees uiterst voorzichtig wanneer u aan de accu werkt. De accu bevat giftig en coroderend zwavelzuur.
- Ga niet onder het voertuig liggen als het alleen maar op een krik steunt. Zet de krik altijd onder de voorziene krikpunten van uw auto.
- Een verkeerde behandeling van onderdelen en materialen die in uw voertuig worden gebruikt kan uw persoonlijke veiligheid in gevaar brengen. Wij raden u aan om voor de vereiste informatie een specialist te raadplegen.

### Katalysator

E01000201124

Als u loodvrije benzine gebruikt, hoeft u verder geen bijzondere voorzorgsmaatregelen te treffen.

De reinigingsinrichtingen van de uitlaatgassen die met de katalysator worden gebruikt, zijn uitermate doeltreffend om de uitstoot van schadelijke gassen te verminderen. De katalysator is in het uitlaatsysteem aangebracht.

Het is belangrijk dat de motor goed is afgesteld om de goede werking van de katalysator te verzekeren en een eventuele beschadiging ervan te voorkomen.

#### **WAARSCHUWING**

- Net als alle andere voertuigen mag u ook dit voertuig niet parkeren of gebruiken op plaatsen waar brandbaar materiaal, zoals droog gras of bladeren, met de hete uitlaat in contact kan komen, aangezien dit brand kan veroorzaken.
- Op de katalysator mag geen verf worden aangebracht.

#### OPMERKING

- Voor voertuigen met benzinemotor ALLEEN LOODVRIJE BENZINE gebruiken, van het type dat wordt aanbevolen in "Brandstofkeuze" op pagina 02.

## Motorkap

E01000302757

### **⚠ OPGELET**

- Bij benzinevoertuigen uitgerust met turbolader mag u, om gevaar voor brandwonden te vermijden, de luchtuitlaat (A) en de luchtinlaatopening (B) op de motorkap niet aanraken wanneer de motorruimte heet is (wanneer de motor draait of meteen nadat met het voertuig is gereden).

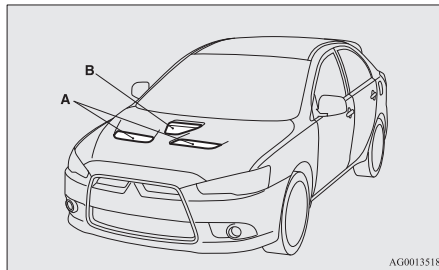

### Openen

1. Trek de ontgrendelingshendel naar u toe om de motorkap te ontgrendelen.

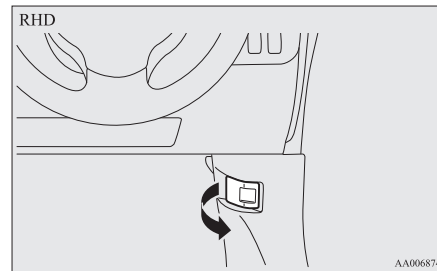
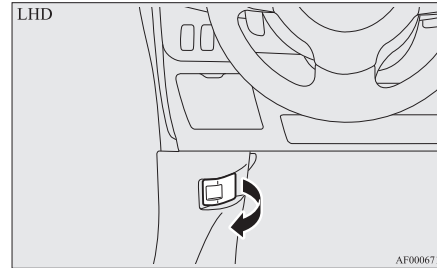

2. Til de motorkap omhoog terwijl u het veiligheidsslot ingedrukt houdt.

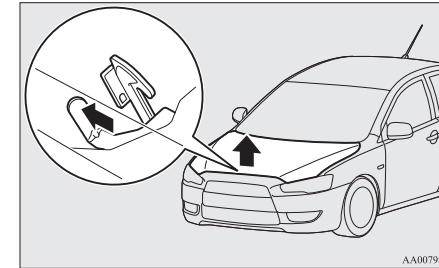

### OPMERKING

- Open de motorkap alleen als de ruitenwissers in de ruststand staan. In een andere stand kunnen de ruitenwissers de lak of de motorkap beschadigen.

3. Zet de motorkapsteun in de inkeping om de motorkap te ondersteunen.

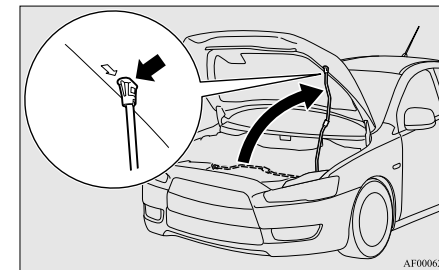

## Onderhoud

### **⚠ OPGELET**

- **Bemerk dat de motorkapsteun door een windstoot onder de open motorkap kan worden weggeslagen.**
- **Breng de motorkapsteun in de groef aan en vergewis u ervan dat deze de motorkap stevig ondersteunt zodat ze niet op uw hoofd of lichaam kan vallen.**

## Sluiten

1. Haak de motorkapsteun los en klik deze in de houder vast.

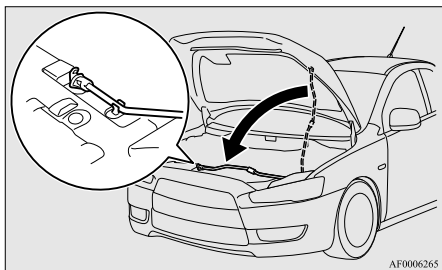

2. Laat de motorkap langzaam zakken tot ongeveer 20 cm boven de gesloten stand en laat deze dan vallen.
3. Controleer of de motorkap goed vergrendeld is door de motorkap zachtjes op te tillen in het midden.

8

### **⚠ OPGELET**

- **Let er bij het sluiten van de motorkap op dat uw handen of vingers niet geklemd raken.**
- **Let er altijd op dat de motorkap goed gesloten is alvorens weg te rijden. Een slecht vergrendelde motorkap kan tijdens het rijden plotseling openwaaien. Dat kan uiterst gevaarlijk zijn.**

## OPMERKING

- **Indien de motorkap daardoor niet wordt vergrendeld, laat deze dan van iets hoger vallen.**
- **Druk niet hard met de handen op de motorkap, omdat u deze daardoor zou kunnen verbuigen.**
- **Bij voertuigen die zijn uitgerust met het inbraakalarmsysteem of het automatische Stop & Go-systeem (AS&G) zal, als u rijdt met de motorkap open, een waarschuwingsmelding verschijnen in het informatievenster op het multifunctionele informatiedisplay.**

Type 1



Type 2



## Motorolie

E01000402846

## Motorolie controleren en bijvullen

### 1600-modellen

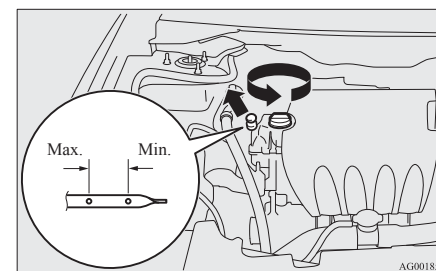

### 1800-modellen (benzinevoertuigen)

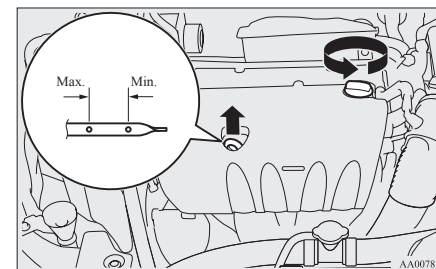

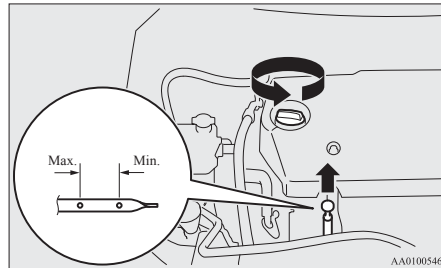
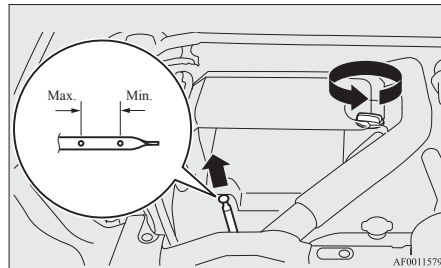
**1800-modellen (dieselvoertuigen)****2000-modellen**

De gebruikte motorolie heeft een grote invloed op de prestaties, de levensduur en het startgedrag van de motor. Zorg ervoor dat u steeds kwaliteitsolie van de aanbevolen kwaliteit en met de juiste viscositeit gebruikt.

Alle motoren verbruiken in normale omstandigheden een bepaalde hoeveelheid olie. Het is dus belangrijk om op regelmatige tijdstippen of voor u op reis vertrekt het oliepeil te controleren.

1. Parkeer het voertuig op een horizontaal oppervlak.
2. Zet de motor af.
3. Wacht enkele minuten.
4. Verwijder de peilstok en veeg hem af met een schone doek.
5. Steek de peilstok zover mogelijk in de tank.
6. Trek de peilstok uit de tank en lees het oliepeil af. Dit moet altijd binnen het aangeduide bereik liggen.
7. Als de olie tot onder het voorgeschreven peil is gedaald, draai dan de olievuldop bovenop de cilinderkop los en voeg voldoende olie bij tot het voorgeschreven oliepeil is bereikt. Vul niet te veel olie bij om beschadiging van de motor te vermijden. Gebruik altijd de voorgeschreven motorolie en vermeng nooit verschillende soorten olie met elkaar.
8. Draai de olievuldop na het bijvullen opnieuw goed vast.
9. Controleer het oliepeil opnieuw door de stappen 4 tot 6 te herhalen.

Gebruik alleen motorolie die aan de ACEA-, API- of JASO-classificatie beantwoordt, zoals in deze handleiding wordt aanbevolen.

### **⚠ OPGELET**

- Bij dieselvoertuigen is het mogelijk dat, wanneer roet dat zich in de DPF heeft opgehoopt, wordt verbrand en verwijderd, zich brandstof met de motorolie gaat vermengen, en dan kan het motoroliepeil stijgen. Dit is niet abnormaal. Als het motoroliepeil zich echter ter hoogte van de "X"-markering (B) of hoger bevindt op de motoroliepeilstok (A), vervang dan de motorolie.

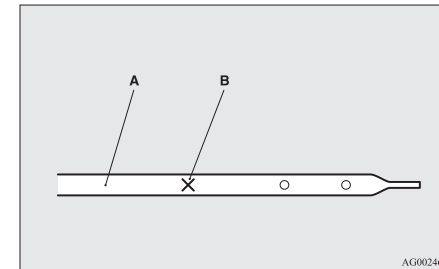
**OPMERKING**

- Bij voertuigen uitgerust met turbomotor wordt het motorolieverbruik sterk beïnvloed door de nuttige last, het motortoerental enz. Het kan naargelang van de rijstijl oplopen tot 1,0 liter/1.000 km.
- De motorolie zal snel vervuilen als onder zware omstandigheden met het voertuig wordt gereden, waardoor de olie sneller zal moeten worden ververs. Zie hiervoor het onderhoudsschema.

## Onderhoud

- Zie bladzijde 06 voor informatie over het afvoeren van afgewerkte motorolie.

## Keuze van de motorolie

### Benzinevoertuigen zonder turbolader

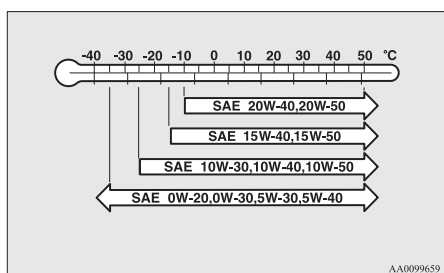

- Kies motorolie met het juiste SAE-viscositeitsgetal, afhankelijk van de buitentemperatuur. SAE 0W-20-, 0W-30-, 5W-30- en 5W-40-motoroliën mogen alleen worden gebruikt als ze aan de specificaties ACEA A3/B3, A3/B4 of A5/B5 en API SM (of hoger) beantwoorden.
- Gebruik motorolie die aan de volgende classificatie beantwoordt:
  - API-classificatie: “Voor service SM” of hoger
  - Olie met ILSAC-certificatie
  - ACEA-classificatie: “Voor service A1/B1, A3/B3, A3/B4 of A5/B5”

### OPMERKING

- Het is niet aangeraden om additieven te gebruiken, aangezien deze de doeltreffendheid van de reeds in de motorolie aanwezige additieven kunnen verminderen. Dit kan tot mechanische defecten leiden.

### Benzinevoertuigen met turbolader

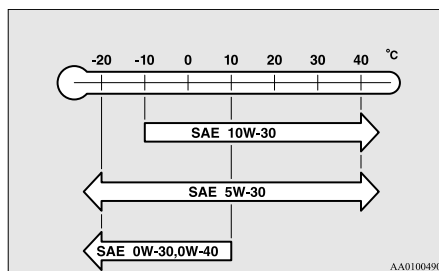

- Kies motorolie met het juiste SAE-viscositeitsgetal, afhankelijk van de buitentemperatuur. SAE 5W-30-, 0W-30- en 0W-40-motoroliën mogen alleen worden gebruikt als ze aan de specificaties ACEA A3/B3, A3/B4 of A5/B5 en API SM (of hoger) beantwoorden.
- SAE 0W-30- en 0W-40-motoroliën worden aanbevolen om het startgedrag van de motor bij koud weer te verbeteren.
- Gebruik motorolie die aan de volgende classificatie beantwoordt:
  - API-classificatie: “Voor service SM” of hoger
  - Olie met ILSAC-certificatie

- ACEA-classificatie:

“Voor service A1/B1, A3/B3, A3/B4 of A5/B5”

### OPMERKING

- Het is niet aangeraden om additieven te gebruiken, aangezien deze de doeltreffendheid van de reeds in de motorolie aanwezige additieven kunnen verminderen. Dit kan tot mechanische defecten leiden.

### Dieselvoertuigen

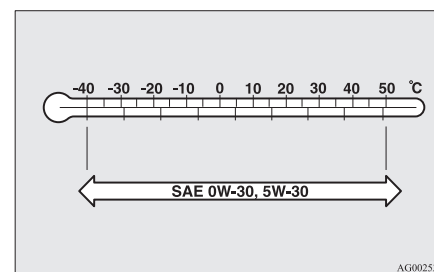

- Kies motorolie met het juiste SAE-viscositeitsgetal, afhankelijk van de buitentemperatuur.
- Gebruik motorolie die aan de volgende classificatie beantwoordt:
  - ACEA-classificatie: “Voor service C1, C2, C3 of C4”
  - JASO-classificatie: “Voor service DL-1”Neem contact op met een officieel MITSUBISHI MOTORS Service Centrum als deze classificaties niet beschikbaar zijn.

## OPMERKING

- Het is niet aangeraden om additieven te gebruiken, aangezien deze de doeltreffendheid van de reeds in de motorolie aanwezige additieven kunnen verminderen. Dit kan tot mechanische defecten leiden.

**Motorkoelvloeistof**

E01000501752

**Het koelvloeistofpeil controleren**

In de motorruimte bevindt zich een doorzichtig expansievat (A).

Het niveau van de koelvloeistof moet steeds tussen de merktekens "LOW" en "FULL" liggen; meet het niveau bij een koude motor.

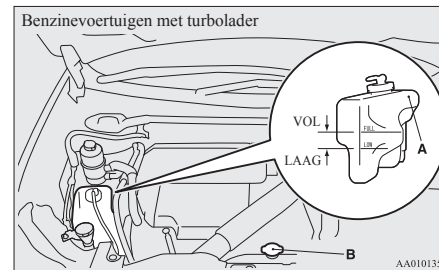
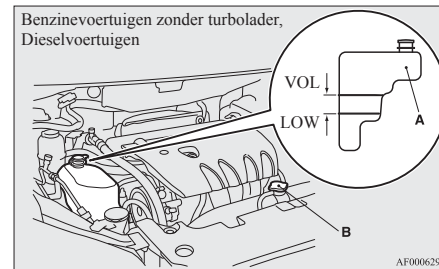
**Koelvloeistof bijvullen**

Het koelsysteem is een gesloten circuit, zodat het koelvloeistofverlies normaal gesproken zeer gering is. Een aanzienlijke daling van het koelvloeistofpeil kan op een lek wijzen. Indien dit zich voordoet, raden wij u aan het systeem zo snel mogelijk te laten controleren.

Als het peil tot onder het merkteken "LOW" op de reservetank daalt, open dan het deksel en vul koelvloeistof bij.

Als de reservetank volkomen leeg is, verwijder dan de radiator dop (B) en voeg koelvloeistof toe tot aan de hals van de vulopening.

**WAARSCHUWING**

- Open de radiator dop (B) nooit als de motor heet is. Het koelsysteem staat onder druk en ontsnappende hete koelvloeistof kan zware brandwonden veroorzaken.

**Antivriesmiddel**

De motorkoelvloeistof bevat een anti-corrosiemiddel op basis van ethyleenglycol. Sommige delen van de motor zijn van een gietaluminiumlegering, en het is nodig de motorkoelvloeistof regelmatig te vervangen om corrosie van deze delen tegen te gaan.

Gebruik "DIA QUEEN SUPER LONG LIFE COOLANT PREMIUM" of een gelijkwaardig product\*.

\*: koelvloeistof van gelijkaardige hoge kwaliteit met duurzame hybride organisch zuur-technologie, op basis van ethyleenglycol en silicaat-, amine-, nitraat- en boraatvrij

## Onderhoud

Originele MITSUBISHI-koelvloeistof biedt een uitstekende bescherming tegen corrosie en roestvorming van alle metalen, met inbegrip van aluminium, en kan klontervorming in de radiator, de verwarming, de cilinderkop, het motorblok enz. tegen gaan.

Aangezien het gebruik van dit roestwerend middel noodzakelijk is, mag u de koelvloeistof niet door gewoon water vervangen, zelfs niet in de zomer.

De vereiste concentratie van het antivriesmiddel hangt af van de verwachte omgevingstemperatuur.

Boven -35 °C: 50 % concentratie van antivriesmiddel

Onder -35 °C: 60 % concentratie van antivriesmiddel

### **⚠ OPGELET**

- Gebruik geen alcohol- of methanolhoudend antivriesmiddel noch motorkoelvloeistoffen die met alcohol- of methanolhoudend antivriesmiddel zijn vermengd. Het gebruik van een ongeschikt antivriesmiddel kan tot corrosie van de aluminiumonderdelen leiden.
- Gebruik geen water om de concentratie van koelvloeistof aan te passen.
- Concentraties van meer dan 60 % verminderen de doeltreffendheid van zowel het antivries- als het koelmiddel en zijn dus slecht voor de motor.
- Vul niet bij met alleen zuiver water.

8

8-08

## Bij koud weer

De concentratie moet voor het begin van een periode van koud weer worden gecontroleerd en indien nodig moet antivriesmiddel aan het systeem worden toegevoegd om schade aan de motor en de radiator als gevolg van bevrozing te voorkomen.

## Vloeistof AWC-systeem\*

E01009700053

### Het vloeistofpeil controleren

Het vloeistofreservoir voor het AWC-systeem bevindt zich in de bagageruimte.

#### OPMERKING

- Controleer het vloeistofpeil in het reservoir 90 minuten of langer nadat het contactslot in de "LOCK"-stand is gedraaid.

1. Verwijder de klep van de bagageconsole in de vloer (A) aan de rechterkant.

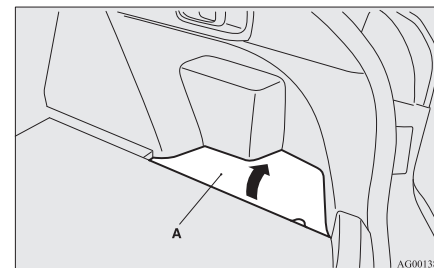

OG4D12E1

2. Verwijder het deksel (B) terwijl u op de bovenkant van het deksel (B) en de haak (C) duwt.

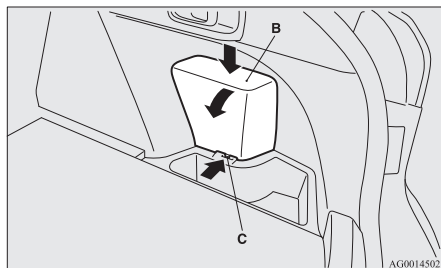

3. Zorg ervoor dat het peil van de vloeistof van het AWC-systeem altijd tussen de markeringen "MAX" en "MIN" op het vloeistofreservoir staat en vul indien nodig bij.

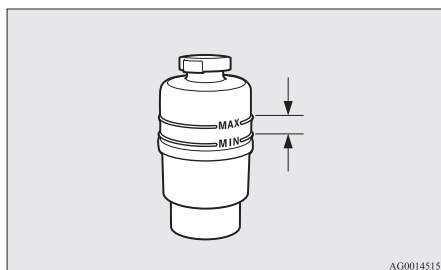

#### OPMERKING

- Mors geen vloeistof in de bagageruimte. Veeg eventueel gemorste vloeistof onmiddellijk op.

4. Voor het monteren van het deksel voert u de verwijderingsstappen in omgekeerde volgorde uit.

#### Vloeistoftype

Smeermiddel	Dia Queen ATF SP III
-------------	----------------------

## Onderhoud

### Sproeivloeistof

E01000700669

Het sproeivloeistofreservoir voor de voorruit bevindt zich in de motorruimte.

Controleer het peil van deze sproeivloeistof op regelde tijdstippen en vul indien nodig sproeivloeistof in het reservoir bij.

Open de reservoirdop en controleer het vloeistofpeil met de peilstok.

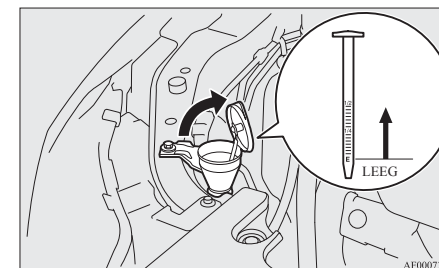

#### OPMERKING

- Het reservoir met sproeivloeistof wordt gebruikt voor de voorruit, de achterraut en de koplampen (indien met sproeier uitgerust).

#### Bij koud weer

Bij lage temperaturen moet u, met het oog op de goede werking van de ruitensproeiers, een vloeistof met antivries gebruiken.

## Onderhoud

### ***Remvloeistof/ Koppelingsvloeistof\****

E01000800484

De remvloeistof en de koppelingsvloeistof bevinden zich in hetzelfde reservoir.

#### **Het vloeistofpeil controleren**

Het vloeistofpeil moet tussen de merktekens "MAX" en "MIN" op het reservoir liggen.

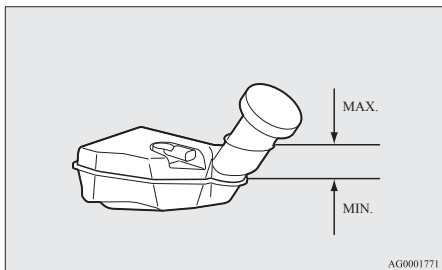

Het vloeistofpeil wordt aangegeven door een vlotter. Als het peil van de remvloeistof onder het merkteken "MIN" daalt, licht het waarschuwingslampje van de remvloeistof op.

Het vloeistofpeil daalt lichtjes naarmate de remblokken verslijten, maar dit is niet abnormaal.

Als het peil van de remvloeistof op korte tijd opvallend daalt, wijst dit op een lek in het remsysteem. Indien dit zich voordoet, raden wij u aan uw voertuig te laten controleren.

8

8-10

#### **Vloeistoftype**

Gebruik remvloeistof die beantwoordt aan de norm DOT3 of DOT4 uit een hermetisch gesloten verpakking. Remvloeistof is hygroscopisch (vochtaantrekend). Overtollig vocht in de remvloeistof heeft een nadelige invloed op het rem- en koppelingssysteem en vermindert de remprestaties.

#### **⚠ OPGELET**

- Wees voorzichtig met remvloeistof, aangezien deze schadelijk is voor de ogen, de huid kan irriteren en ook gelakte oppervlakken kan aantasten.

- Gebruik alleen de voorgeschreven remvloeistof.

Meng nooit verschillende merken van remvloeistof of voeg geen olie van een ander merk aan de olie in het reservoir toe om chemische reacties te vermijden.

Zorg ervoor dat benzinehoudende vloeistoffen niet in aanraking komen of zich vermengen met de remvloeistof en dat ze er niet in terecht komen.

Dit zou de afdichtingen beschadigen.

- Houd, behalve tijdens het onderhoud, de reservoirdop gesloten om een kwaliteitsvermindering van de remvloeistof te voorkomen.

- Reinig de vuldop alvorens u deze verwijderd en sluit de dop stevig na het onderhoud.

OG4D12E1

### ***Stuurbekrachtigingsvloeistof\****

E01001100992

#### **Het vloeistofpeil controleren**

Controleer het vloeistofpeil in het reservoir terwijl de motor stationair draait.

Zorg ervoor dat het peil van de stuurbekrachtigingsvloeistof altijd tussen de markeringen "MAX" en "MIN" op het vloeistofreservoir staat en vul indien nodig bij.

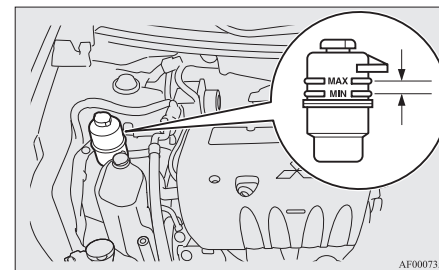

#### **Vloeistoftype**

Gebruik "Originele MITSUBISHI stuurbekrachtigingsvloeistof" of "ATF DEXRON III/DEXRON II".

## Accu

E01001201828

De staat van de accu is zeer belangrijk voor een vlotte start van de motor en voor een goede werking van de elektrische installatie. Vooral in de winter is regelmatige controle en onderhoud belangrijk.

### **WAARSCHUWING**

- Er bevindt zich een SRS-airbagsensor vooraan in de motorruimte in de buurt van de accu. Zorg ervoor dat u bij het controleren of vervangen van de accu of bij het werken in dit deel van de motorruimte, deze sensor niet aantikt of beschadigt.

### Het bovendeksel van de accu verwijderen en aanbrengen (benzinevoertuigen uitgerust met turbolader)

E01010700040

### **WAARSCHUWING**

- Draai het contactslot in de "LOCK"-stand. Zorg ervoor dat uw kleding niet in de ventilator of de aandrijfriem verstrikt kan raken. U zou verwondingen kunnen oplopen.

#### Verwijderen

1. Verwijder de klemmen (A) en vervolgens het luchtkanaal (B).

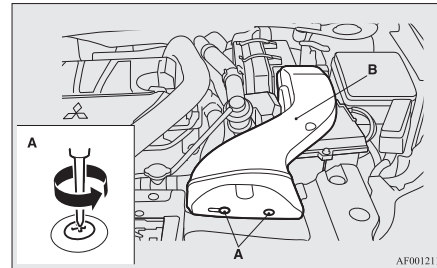

2. Draai de plastic moeren (C) tegen de wijzers van de klok in en verwijder het bovendeksel van de accu (D).

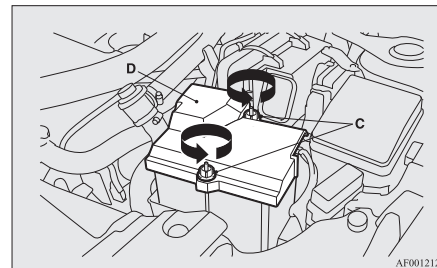

#### OPMERKING

- Let erop dat u de verwijderde plastic moeren niet verliest.

#### Aanbrengen

1. Breng het bovendeksel van de accu (A) aan op de accu en druk de plastic moeren (B) in de richting die wordt aangegeven door de pijlen om het deksel vast te zetten.

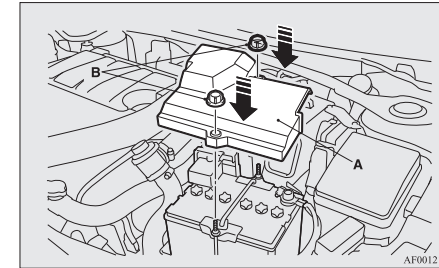

#### OPMERKING

- Let erop dat u de plastic moeren in de juiste richting aanbrengt.
  - Controleer of het bovendeksel van de accu stevig is bevestigd.
2. Voor het monteren van het luchtkanaal voert u de verwijderingsstappen in omgekeerde volgorde uit.

### **OPGELET**

- Zorg ervoor dat het bovendeksel van de accu is bevestigd. Anders kan elektrolyt uit de accu lopen, met mogelijk defecten tot gevolg.

## Onderhoud

### **⚠ OPGELET**

- Raak bij het aanbrengen van het bovendeksel van de accu, de plastic moeren en het luchtkanaal de koelventilator of andere bewegende delen in de motorruimte niet aan. Let er in het bijzonder op dat uw kleding, haar, enz. niet verstrikt raakt in de koelventilator of andere bewegende delen.

### Controle van het elektrolytpeil van de accu

E01010800041

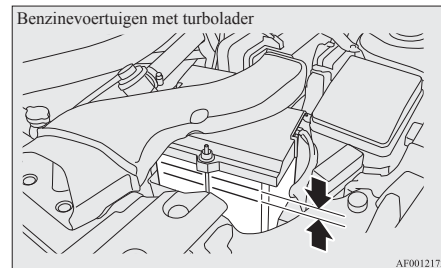
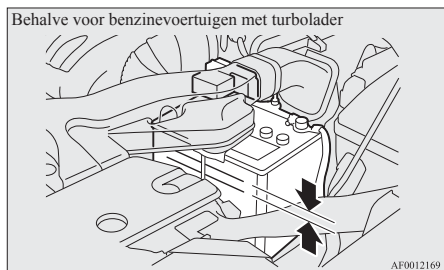

Het elektrolytpeil moet tussen de grenzen liggen die op de buitenkant van de accu zijn vermeld. Vul zo nodig bij met gedistilleerd water.

Binnenin is de accu verdeeld in verschillende cellen; verwijder de dopjes van elke cel en vul bij tot aan de bovenste markering. Vul niet hoger dan tot aan de bovenste markering bij, aangezien uitstapende vloeistof tijdens het rijden schade kan veroorzaken.

Controleer het elektrolytpeil minstens om de 4 weken, afhankelijk van de gebruiksomstandigheden. Indien de accu niet wordt gebruikt, ontlaaft hij zich na een tijd vanzelf.

Controleer de accu om de 4 weken en laad hem, indien nodig, met lage stroomsterkte op.

#### OPMERKING

- Bij benzinevoertuigen met turbolader hoeft het bovendeksel van de accu niet te worden verwijderd om het elektrolytpeil van de accu te controleren.

### Bij koud weer

E01010900042

Het vermogen van de accu daalt bij lage temperaturen. Dat is het onvermijdelijk gevolg van zijn chemische en fysische eigenschappen.

Daarom levert een zeer koude accu, vooral als hij niet volledig is opgeladen, slechts een fractie van de startstroom die normaal beschikbaar is.

Wij raden u aan de accu voor het begin van het koude weer te laten controleren en deze indien nodig te laten opladen of vervangen.

Dit garandeert niet alleen dat uw voertuig betrouwbaar start, maar bovendien heeft een volledig opgeladen accu ook een langere levensduur.

### Loskoppelen en aansluiten

E01011000138

Om de accukabels los te koppelen, moet u de motor afzetten; maak eerst de negatieve (-) klem los en daarna de positieve (+) klem.

Bij het aansluiten van de accu moet u eerst de positieve (+) klem en daarna de negatieve (-) klem aansluiten.

#### OPMERKING

- Bij benzinevoertuigen met turbolader moet u het bovendeksel van de accu verwijderen alvorens de accuklem los te maken. Zie "Het bovendeksel van de accu verwijderen en aanbrengen" op pagina 8-11.
- Open de afdekking van de klem (A) alvorens u de positieve (+) klem van de accu loskoppelt of aansluit.
- Draai de moer (B) los en koppel daarna de accukabel los van de positieve (+) klem.

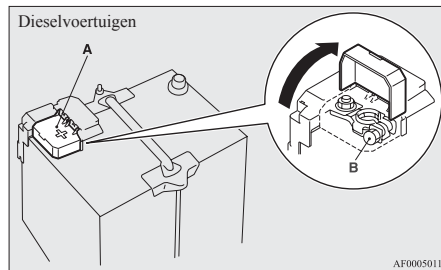
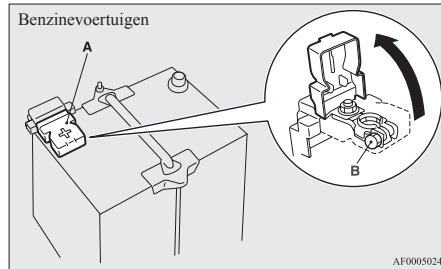

### **WAARSCHUWING**

- Houd vonken, sigaretten en open vuur uit de buurt van de accu om te voorkomen dat deze ontploft.
- De elektrolyt van de accu is een erg bijtende stof. Vermijd elk contact met ogen, huid, kleren of de lak van uw voertuig. Spoel gemorste elektrolyt onmiddellijk met overvloedig water af. Irritatie van ogen of huid door contact met elektrolyt maakt een onmiddellijke medische behandeling noodzakelijk.

### **WAARSCHUWING**

- Zorg voor voldoende ventilatie als u een accu oplaadt of in een gesloten ruimte gebruikt.

### **OPGELET**

- Houd de accu buiten het bereik van kinderen.
- Koppel de accu nooit los wanneer het contactslot in de "ON"-stand staat. Als u dit wel doet, kunnen elektrische onderdelen beschadigd raken.
- Sluit de accu nooit kort. Dit kan leiden tot oververhitting en beschadiging.
- Als u een snellader gebruikt om de accu op te laden, koppel dan eerst de accukabels los.
- Om kortsluiting te voorkomen, moet altijd eerst de negatieve (-) klem worden losgekoppeld.
- Draag altijd een veiligheidsbril als u aan een accu werkt.
- Zorg ervoor dat de perifere onderdelen, de kunststofoppervlakken enz. niet in aanraking komen met zwavelzuur (accu-elektrolyt), aangezien dit scheuren, vlekken of verkleuring kan veroorzaken. Als die stoffen er toch mee in aanraking komen, veeg de aangetaste oppervlakken dan schoon met een zachte doek, een zeemleer of iets dergelijks en een waterige oplossing van neutraal reinigingsmiddel en spoel ze onmiddellijk af met water.

### OPMERKING

- Houd de aansluitklemmen schoon. Breng na het aansluiten van de accu een beschermende vetlaag op de klemmen aan. Gebruik lauw water om de klemmen schoon te maken.
- Controleer of de accu stevig is vastgemaakt en niet kan verschuiven tijdens het rijden. Controleer of ook alle klemmen goed vastzitten.
- Als u uw voertuig lang niet gebruikt, haal er dan de accu uit en berg hem ergens op waar de accuvloeistof niet kan bevriezen. Laad de accu volledig op alvorens hem op te bergen.

Onderhoud

## *Banden*

E01001300343

### **WAARSCHUWING**

- Rijden met versleten, beschadigde of slecht opgeblazen banden kan ertoe leiden dat u de controle over uw voertuig verliest of een klapband hebt, wat tot een aanrijding met ernstige en zelfs dodelijke letsels kan leiden.

**Bandenspanning****1600-modellen**

Item	Bandenmaat	Normaal geladen		Rijden met een aanhangwagen	
		Vooraan	Achteraan	Vooraan	Achteraan
Normale banden	205/60R16 92H	2,7 bar (39 psi) {270 kPa}	2,7 bar (39 psi) {270 kPa}	2,7 bar (39 psi) {270 kPa}	2,7 bar (39 psi) {270 kPa}
Compact reservewiel	T125/70D16 96M	4,2 bar (60 psi) {420 kPa}		—	—

Controleer de bandenspanning van alle banden terwijl ze koud zijn. Als de spanning te hoog of te laag is, moet u ze aan de voorgeschreven waarde aanpassen. Controleer de banden op beschadigingen en luchtlekken nadat de bandenspanning werd aangepast. Breng altijd rubberdopjes op de ventielen aan.

**1800-modellen (benzinevoertuigen):**

Item	Bandenmaat	Normaal geladen		Rijden met een aanhangwagen	
		Vooraan	Achteraan	Vooraan	Achteraan
Normale banden	205/60R16 92H* <sup>1</sup>	2,2 bar (32 psi) {220 kPa}, 2,5 bar (36 psi) {250 kPa}* <sup>2</sup>	2,2 bar (32 psi) {220 kPa}, 2,5 bar (36 psi) {250 kPa}* <sup>2</sup>	2,2 bar (32 psi) {220 kPa}	2,2 bar (32 psi) {220 kPa}
	205/60R16 92H* <sup>3</sup>	2,6 bar (38 psi) {260 kPa}	2,6 bar (38 psi) {260 kPa}	2,6 bar (38 psi) {260 kPa}	2,6 bar (38 psi) {260 kPa}
	215/45R18 89W P215/45R18 89V	2,2 bar (32 psi) {220 kPa}, 2,5 bar (36 psi) {250 kPa}* <sup>2</sup>	2,2 bar (32 psi) {220 kPa}, 2,5 bar (36 psi) {250 kPa}* <sup>2</sup>	2,2 bar (32 psi) {220 kPa}	2,4 bar (35 psi) {240 kPa}
Compact reservewiel	T125/70D16 96M	4,2 bar (60 psi) {420 kPa}		—	—

\*<sup>1</sup>: Voertuigen voor Rusland, Kazachstan en Oekraïne

\*<sup>2</sup>: Meer dan 160 km/u

\*<sup>3</sup>: Behalve voor voertuigen voor Rusland, Kazachstan en Oekraïne

Controleer de bandenspanning van alle banden terwijl ze koud zijn. Als de spanning te hoog of te laag is, moet u ze aan de voorgeschreven waarde aanpassen. Controleer de banden op beschadigingen en luchtlekken nadat de bandenspanning werd aangepast. Breng altijd rubberdopjes op de ventielen aan.

## Onderhoud

### 1800-modellen (dieselvoertuigen):

Item	Bandenmaat	Normaal geladen		Rijden met een aanhangwagen	
		Vooraan	Achteraan	Vooraan	Achteraan
Normale banden	205/60R16 92H	2,6 bar (38 psi) {260 kPa}	2,6 bar (38 psi) {260 kPa}	2,6 bar (38 psi) {260 kPa}	2,6 bar (38 psi) {260 kPa}
	215/45R18 89W P215/45R18 89V	2,4 bar (35 psi) {240 kPa}, 2,7 bar (39 psi) {270 kPa}*	2,4 bar (35 psi) {240 kPa}, 2,7 bar (39 psi) {270 kPa}*	2,4 bar (35 psi) {240 kPa}	2,4 bar (35 psi) {240 kPa}
Compact reservewiel	T125/70D16 96M	4,2 bar (60 psi) {420 kPa}		—	—

\*: Meer dan 160 km/u

Controleer de bandenspanning van alle banden terwijl ze koud zijn. Als de spanning te hoog of te laag is, moet u ze aan de voorgeschreven waarde aanpassen. Controleer de banden op beschadigingen en luchtlekken nadat de bandenspanning werd aangepast. Breng altijd rubberdopjes op de ventielen aan.

### 2000-modellen

Item	Bandenmaat	Normaal geladen		Rijden met een aanhangwagen	
		Vooraan	Achteraan	Vooraan	Achteraan
Normale banden	215/45R18 89W	2,4 bar (35 psi) {240 kPa}, 2,7 bar (39 psi) {270 kPa}*	2,4 bar (35 psi) {240 kPa}, 2,7 bar (39 psi) {270 kPa}*	2,4 bar (35 psi) {240 kPa}	2,4 bar (35 psi) {240 kPa}
Compact reservewiel	T125/90D16 98M	4,2 bar (60 psi) {420 kPa}		—	—

\*: Meer dan 160 km/u

Controleer de bandenspanning van alle banden terwijl ze koud zijn. Als de spanning te hoog of te laag is, moet u ze aan de voorgeschreven waarde aanpassen. Controleer de banden op beschadigingen en luchtlekken nadat de bandenspanning werd aangepast. Breng altijd rubberdopjes op de ventielen aan.

## Bandenslijtage

E01001800771

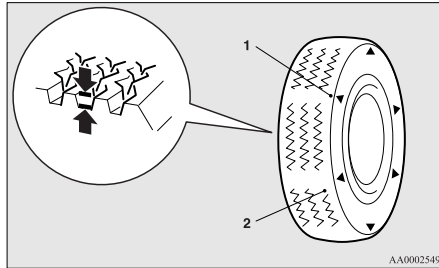

- 1- Plaats van de slijtage-indicator  
2- Slijtage-indicator

Controleer de banden op sneden, scheurtjes en andere beschadigingen. Vervang de banden als ze diepe sneden of scheuren vertonen. Controleer elke band ook op de aanwezigheid van metalen voorwerpen of kiezelstenen.

Met versleten banden rijden kan erg gevaarlijk zijn, omdat het de kans op slippen en aquaplaning vergroot. De profieldiepte van de banden moet minstens 1,6 mm bedragen om aan de minimale veiligheidsvoorschriften te voldoen.

De slijtage-indicators verschijnen aan het oppervlak van de band wanneer deze versleten raakt, om aan te geven dat de band niet meer voldoet aan de minimale gebruiksvereisten. Als deze slijtage-indicators te zien zijn, moet u de banden laten vervangen.

Als u bij voertuigen met vierwielaandrijving een band moet vervangen, moet u ze allemaal vervangen.

## **⚠ OPGELET**

- Gebruik altijd banden van dezelfde maat, hetzelfde type en hetzelfde merk die dezelfde slijtage vertonen. Als u banden van een andere maat, een ander type of merk of een verschillende slijtagegraad gebruikt, zal de temperatuur van de differentieelolie stijgen, wat het besturingssysteem kan beschadigen. Daarnaast wordt de aandrijflijn onderworpen aan een overmatige belasting, wat tot olieklekken, het vastlopen van onderdelen of andere ernstige defecten kan leiden.

## Vervangen van banden en wielen

E01007200054

## **⚠ OPGELET**

- Gebruik geen banden van een andere maat dan die welke is aangegeven en gebruik geen verschillende types banden door elkaar, aangezien dit de rijveiligheid negatief kan beïnvloeden. Zie "Banden en wielen" op pagina 9-13.
- Zelfs indien een wiel dezelfde velgafmetingen en inpersdiepte van de velg ten opzichte van de naaf heeft als het aangegeven wieltype, kan de vorm nog altijd verschillen waardoor het niet correct kan worden aangebracht. Wij raden u aan een specialist te raadplegen voor u eventueel wielen aanbrengt die u liggen hebt.

## Onderhoud

## Onderling verwisselen van de banden

E01001901160

De slijtage van de banden hangt af van de toestand van uw voertuig, de wegomstandigheden en de persoonlijke rijstijl van de bestuurder. Om de ongelijke slijtage te verminderen en de levensduur van de banden te verhogen, raden wij u aan de banden onmiddellijk onderling te verwisselen wanneer u abnormale slijtage ontdekt, of wanneer u het verschil in slijtage tussen de banden voor en achter duidelijk merkt.

## Onderhoud

Onderzoek de banden tijdens het verwisselen op abnormale slijtage en op beschadigingen. Abnormale slijtage wordt gewoonlijk veroorzaakt door een verkeerde bandenspanning, een slechte wieluitlijning, een slechte uitbalancering van de wielen of bruuksremmen. Wij raden u aan dit te laten controleren om de oorzaak van de ongelijke slijtage te bepalen.

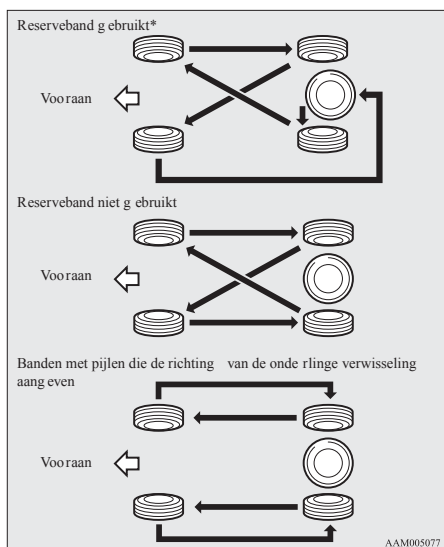

8

\*- Gebruik de reserveband niet voor het onderling verwisselen van banden als deze verschilt van de standaardband.

## ⚠ OPGELET

- Een compacte reserveband kan tijdelijk worden gemonteerd in plaats van een band die bij het onderlinge verwisselen van de banden werd verwijderd. Deze mag echter niet in de normale cyclus van onderlinge verwisseling van de banden worden opgenomen.
- Indien de banden voorzien zijn van pijlen (A) die de juiste draairichting aanduiden, verwissel dan de voor- en achterwielen aan de linkerkant en daarna de voor- en achterwielen aan de rechterkant van het voertuig afzonderlijk. Laat alle banden aan hun oorspronkelijke kant van het voertuig. Als u de banden monteert, zorg er dan voor dat de pijlen in de richting wijzen waarin de wielen zullen draaien als het voertuig vooruitrijdt. Banden waarvan de pijlen in de verkeerde richting wijzen, zullen nooit optimale prestaties leveren.

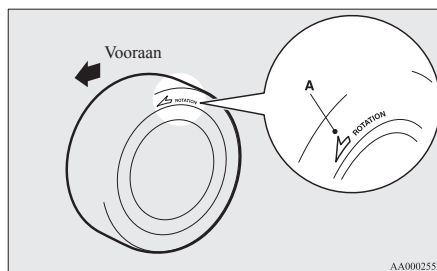

## ⚠ OPGELET

- Gebruik nooit verschillende types banden door elkaar. Als u verschillende types banden door elkaar gebruikt, kunnen de prestaties en de veiligheid van uw voertuig daardoor negatief worden beïnvloed.

## Sneeuwbanden

E01002000666

Het gebruik van sneeuwbanden is aanbevolen wanneer u op sneeuw en ijs rijdt. Om de stabiliteit tijdens het rijden te bewaren, moeten op de vier wielen sneeuwbanden met hetzelfde formaat en loopvlakprofiel worden gemonteerd.

Sneeuwbanden die meer dan 50 % zijn afgesleten, zijn niet meer geschikt om als dusdanig te worden gebruikt.

Sneeuwbanden die niet aan de specificaties beantwoorden, mogen niet worden gebruikt.

## ⚠ OPGELET

- Leef de toegelaten maximumsnelheid voor uw sneeuwbanden en de wettelijke snelheidsbeperkingen na.

## OPMERKING

- De wetten en voorschriften betreffende sneeuwbanden (rijdsnelheid, vereiste gebruik, type enz.) verschillen van land tot land. Stel u op de hoogte van de wetten en voorschriften in de streek waar u wilt gaan rijden en leef deze na.

- Indien op uw voertuig flensmoeren worden gebruikt, vervang deze dan door conische moeren wanneer stalen wielen worden gebruikt.

## Sneeuwkettingen

E01002101840

Sneeuwkettingen mogen alleen op de aandrijfwielen (voor) gebruikt worden, overeenkomstig de aanwijzingen van de fabrikant.

Het is raadzaam om sneeuwkettingen te gebruiken in sneeuwgebieden en deze wanneer nodig op de voorwielen aan te brengen, overeenkomstig de aanwijzingen van de fabrikant.

Gebruik enkel sneeuwkettingen die geschikt zijn voor de op het voertuig gemonteerde banden: het gebruik van een verkeerde kettinggrootte of een verkeerd kettingtype kan de carrosserie van uw wagen beschadigen.

Neem contact op met een officieel MITSUBISHI MOTORS Service Centrum voordat u sneeuwkettingen aanbrengt. De maximale kettinghoogte is als volgt.

Bandenmaat	Afmeting wiel	Max. kettinghoogte [mm]
215/45R 18 P215/45R 18	18x7 J	9 mm
205/60R 16	16x6 1/2 J	
	16x6 1/2 JJ	

Wanneer u met sneeuwkettingen rijdt, mag u niet sneller rijden dan 50 km/u. Wanneer u niet-besneeuwde wegen bereikt, moet u de sneeuwkettingen onmiddellijk verwijderen.

## Onderhoud

### **⚠ OPGELET**

- Oefen met het aanbrengen van sneeuwkettingen voor u ze echt nodig hebt. Verwacht niet dat anderen u in de koude zullen helpen.
- Kies een recht stuk weg, waar u kunt stoppen en nog goed zichtbaar bent wanneer u de sneeuwkettingen aanbrengt.
- Breng geen kettingen aan indien u ze niet echt nodig hebt. Daardoor verslijten namelijk zowel uw banden als het wegdek.
- Stop nadat u 100-300 meter hebt gereden en span de kettingen opnieuw aan.
- Rijd voorzichtig en niet sneller dan 50 km/u. Onthoud dat het voorkomen van ongevallen niet het doel van sneeuwkettingen is.
- Let er bij het aanbrengen van de sneeuwkettingen op dat ze het schijfwiel of de carrosserie niet beschadigen.
- Breng geen sneeuwkettingen aan op een compact reservewiel. Als een van de voorbanden lek is, vervang het voorwiel dan door een achterwiel en monteer het compacte reservewiel achteraan.
- Een lichtmetalen wiel kan tijdens het rijden door een sneeuwketting worden beschadigd. Als u een sneeuwketting aanbrengt op een lichtmetalen wiel, zorg er dan voor dat geen enkel onderdeel van de ketting en de bevestiging in aanraking kan komen met het wiel.
- Verwijder de wieldoppen voor u sneeuwkettingen aanbrengt, want anders kunnen deze door de sneeuwketting worden beschadigd. (Zie “Wieldoppen” op pagina 6-13.)

### **⚠ OPGELET**

- Zorg ervoor dat u bij het aanbrengen of verwijderen van sneeuwkettingen uw handen of andere lichaamsdelen niet verwondt aan de scherpe randen van de voertuigcarrosserie.

### OPMERKING

- De voorschriften betreffende het gebruik van sneeuwkettingen verschillen van land tot land. Leef altijd de plaatselijke wetten en reglementen na. In de meeste landen is het bij wet verboden om op sneeuwvrije wegen met sneeuwkettingen te rijden.

## Onderhoud

### Laten inlopen van de parkeerrem

E01008300140

Om zeker te zijn van optimale remprestaties, moet u de parkeerremvoeringen laten inlopen wanneer de remprestaties van de parkeerrem onvoldoende zijn of nadat de parkeerremvoeringen en/of -schijven zijn vervangen.

De inlooptprocedure wordt beschreven in de onderhoudshandleiding van het voertuig en kan worden uitgevoerd door een officieel MITSUBISHI MOTORS Service Centrum.

### Vervanging van het wisserbladrubber

E01008200178

Als de wisserbladen aan de voor- of achterrauit zijn vastgevroren, mag u de ruitenwissers niet gebruiken tot het ijs gesmolten is en de bladen vrij kunnen bewegen, anders kunt u de ruitenwissermotor beschadigen.

#### Voorruitwisserbladen

1. Trek de wisserarm van de voorruit weg.
2. Trek aan het wisserblad tot de aanslag (A) loskomt van de haak (B). Trek het wisserblad vervolgens verder om het te verwijderen.

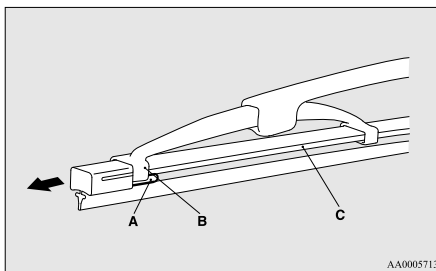

#### OPMERKING

- Zorg ervoor dat de wisserarm niet op de voorruit valt, want daardoor zou het glas kunnen worden beschadigd.

3. Bevestig de houders (C) aan een nieuw wisserblad.

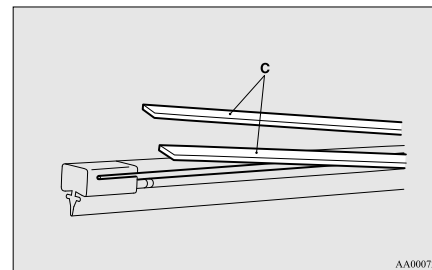

4. Steek het wisserblad in de arm, te beginnen met het gedeelte van het wisserblad tegenover de aanslag. Zorg ervoor dat de haak (B) precies in de groeven van het wisserblad past.

#### OPMERKING

- Indien er bij het nieuwe wisserblad geen houder wordt geleverd, gebruik dan de houder van het oude wisserblad.

5. Druk het wisserblad zover door tot de haak (B) stevig in de aanslag (A) grijpt.

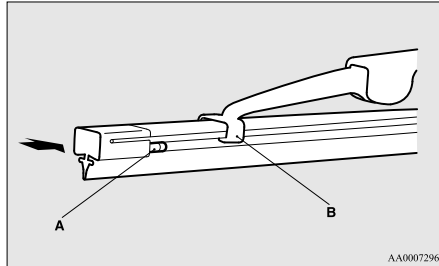

### Achterrauitwisserbladen

1. Trek de wisserarm van de achterrait weg.
2. Trek het wisserblad naar beneden om het los te maken uit de aanslag (A) op het einde van de wisserarm. Trek het wisserblad verder om het te verwijderen.
3. Schuif een nieuw wisserblad door de haak (B) op de wisserarm.

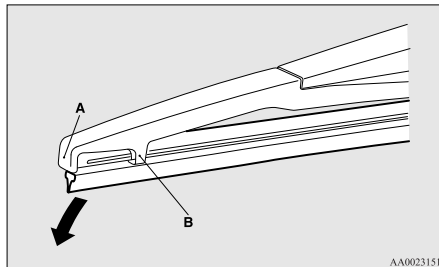

### OPMERKING

- Zorg ervoor dat de wisserarm niet op het ruit valt, want daardoor zou het glas kunnen worden beschadigd.

4. Druk de houder (C) stevig in de groef (D) in het wisserblad.  
Bekijk de afbeelding om er zeker van te zijn dat de houders recht tegenover de groef liggen als u ze erin bevestigt.

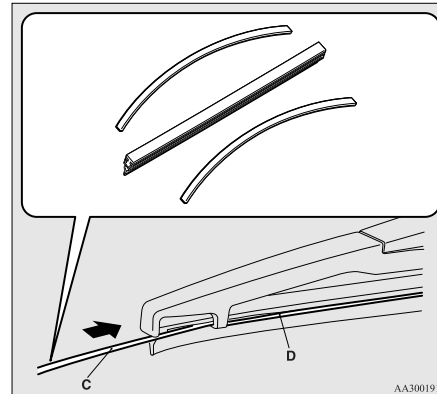

### OPMERKING

- Indien er bij het nieuwe wisserblad geen houder wordt geleverd, gebruik dan de houder van het oude wisserblad.

## Algemeen onderhoud

E01002700432

### Brandstof-, motorkoelvloeistof-, olie- en uitlaatgaslekken

Kijk onder uw voertuig om te controleren of er geen brandstof-, motorkoelvloeistof-, olie - of uitlaatgaslekken zijn.

## WAARSCHUWING

- Indien u een brandstoflek opmerkt of brandstof ruikt, rijd dan niet met uw voertuig en roep de hulp in van een specialist.

### Werking van binnen- en buitenverlichting

Bedien de combinatieschakelaar van de lichten om te controleren of alle lampen behoorlijk werken.

Als de lampen niet branden, is er mogelijk een zekering doorgebrand of een lamp defect. Controleer eerst de zekeringen. Als u geen doorgebrande zekeringen vindt, controleer dan de lampen.

Voor nadere informatie over het controleren en vervangen van de zekeringen en de lampen, zie "Zekeringen" op pagina 8-23 en "Vervanging van lampen" op pagina 8-29.

Indien alle zekeringen en lampen in orde zijn, raden wij u aan om uw voertuig te laten controleren en herstellen.

### Werking van meters, tellers en controle-/waarschuingslampjes

Laat de motor draaien om de werking van alle meters, tellers en controle-/waarschuingslampjes te controleren.

## Onderhoud

Indien er iets verkeerd is, raden wij u aan om uw voertuig te laten controleren.

### Smering van scharnieren en sloten

Controleer alle sloten en scharnieren en laat deze indien nodig smeren.

## Bij koud weer en sneeuw

E01002800257

### Ventilatiespleten

De ventilatiespleten tegen de voorruit moeten worden vrijgemaakt van bladeren en na hevige sneeuwval worden schoongeveegd, zodat de goede werking van de verwarmings- en ventilatiesystemen niet wordt belemmerd.

### Afdichtstrippen

Breng siliconenvet of -spray op de afdichtstrippen rond de portieren, de motorkap, enz., aan om te voorkomen dat deze vastvriezen.

### Extra uitrusting

Het is een goed idee om in de winter een schop of een spade met een korte steel in het voertuig te leggen zodat u sneeuw kunt ruimen als u vastzit. Een handborsteltje om de sneeuw van het voertuig te vegen en een plastic schraper voor de voor- en achterruit zijn ook altijd nuttig.

## Smeltzekeringen

E01002900535

De smeltzekeringen zullen smelten om brand te voorkomen wanneer een hoge stroom door bepaalde elektrische systemen probeert te vloeien.

Indien een smeltzekering gesmolten is, raden wij u aan uw voertuig te laten controleren.

Zie “Vermogen van de zekeringen” op pagina 8-25 voor de smeltzekeringen.

## **WAARSCHUWING**

- Smeltzekeringen mogen niet door eender wat anders worden vervangen. Indien de juiste smeltzekering niet is aangebracht, kan dit op eender welk moment tot brand van het voertuig, de vernieling van eigendommen en ernstige of dodelijke letsels leiden.

## Zekeringen

E01003002058

### Plaats van de zekeringenhouders

Om beschadiging van het elektrisch systeem door kortsluiting of overbelasting te vermijden, is elk circuit uitgerust met een aparte zekering. Er bevinden zich zekeringenhouders in de passagiers- en in de motorruimte.

#### Passagiersruimte (voertuigen met het stuur links)

De zekeringenhouders in de passagiersruimte bevinden zich achter het deksel van de zekeringenhouder tegenover de bestuurdersstoel, op de plaats die op de afbeelding wordt aangegeven.

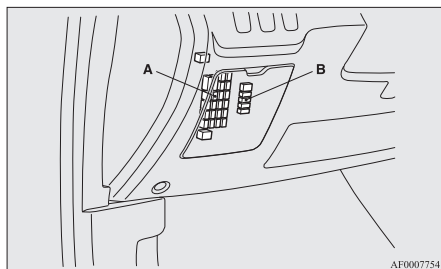

A- Hoofdzekeringenhouder  
B- Secundaire zekeringenhouder

1. Open het deksel van de zekeringenhouder en trek eraan om deze te verwijderen.

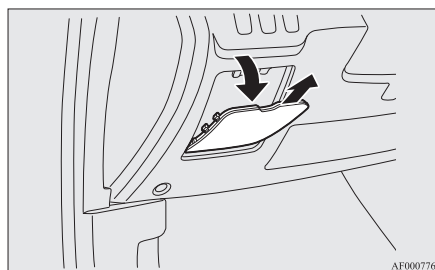

2. Bij voertuigen met een bodemafdekking gebruikt u de trekker om de 2 clips (A) los te maken en duwt u de bodemafdekking naar beneden. De trekker bevindt zich in de zekeringkast in de motorruimte. Zie "Vervangen van zekeringen" op pagina 8-28.

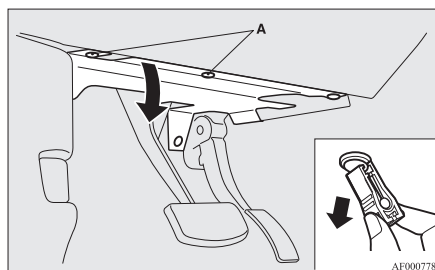

## Onderhoud

### ⚠ WAARSCHUWING

- Bij voertuigen met een bestuurdersknie-airbag moet u er bij het vervangen van zekeringen op letten dat u de kabelboom van de knie-airbag niet beschadigt of met een hard voorwerp tegen iets in de omgeving van de airbag slaat. Een onjuiste werkwijze kan ertoe leiden dat de bestuurdersknie-airbag onbedoeld wordt opgeblazen of niet meer werkt. In beide gevallen kan ernstig of dodelijk letsel het gevolg zijn.

3. U kunt het deksel van de zekeringenhouder weer aanbrengen door de haak (B) tegenover de klem (C) op het instrumentenpaneel te plaatsen en het deksel op zijn plaats terug te duwen.

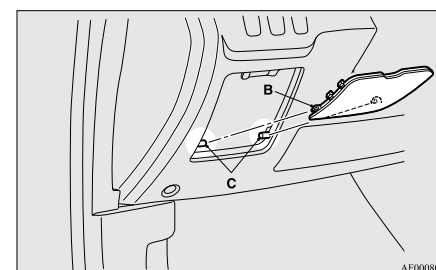

## Onderhoud

### Passagiersruimte (voertuigen met het stuur rechts)

De zekeringenhouders in de passagiersruimte bevinden zich achter het handschoenkastje op de plaats die op de afbeelding wordt aangegeven.

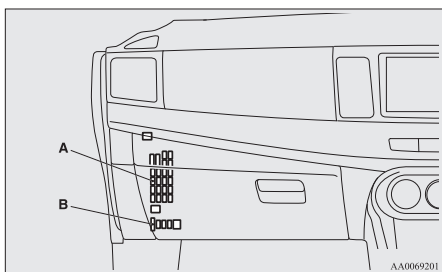

- A- Hoofdzekeringenhouder
- B- Secundaire zekeringenhouder

1. Open het handschoenkastje.

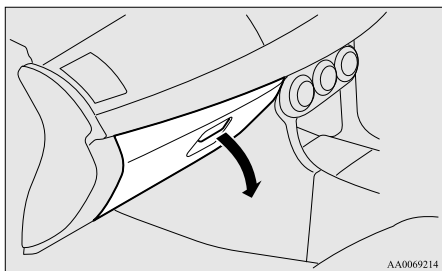

8

2. Beweeg de stang (A) links in het handschoenkastje naar de linkerkant van het kastje.

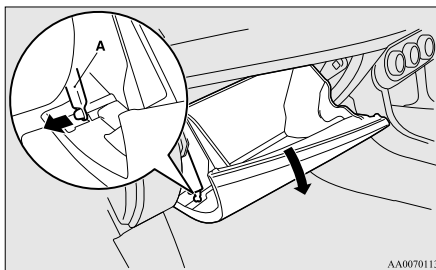

3. Druk tegen de zijkant van het handschoenkastje, maak de linker- en rechterhaak (B) los en laat het handschoenkastje zakken.

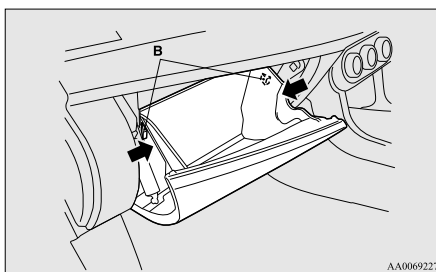

4. Verwijder de bevestiging van het handschoenkastje en vervolgens het kastje zelf.

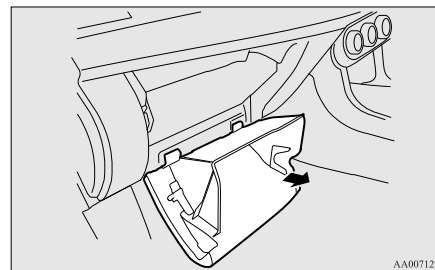

### Motorruimte

In de motorruimte bevindt de zekeringenhouder zich op de plaats die op de afbeelding is getoond.

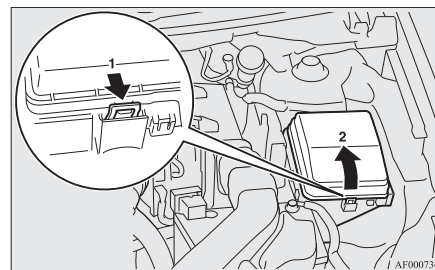

- 1- De knop indrukken.
- 2- Verwijder de afdekking.

### Vermogen van de zekeringen

E01007700293

Het vermogen van de zekering en de namen van de elektrische systemen die door de zekeringen worden beschermd, staan aan de binnenzijde van het deksel van de zekeringenhouder (voertuigen met het stuur links), de binnenzijde van het handschoenkastje (voertuigen met het stuur rechts) en de binnenzijde van de afdekking van de zekeringenhouder (binnen in de motorruimte).

#### Aanduidingstabel van de plaats van de zekeringen in de passagiersruimte

E01007900686

#### OPMERKING

- Er bevinden zich reservezekeringen op het deksel van de zekeringenhouder in de motorruimte. Gebruik bij vervanging altijd een zekering met hetzelfde vermogen.

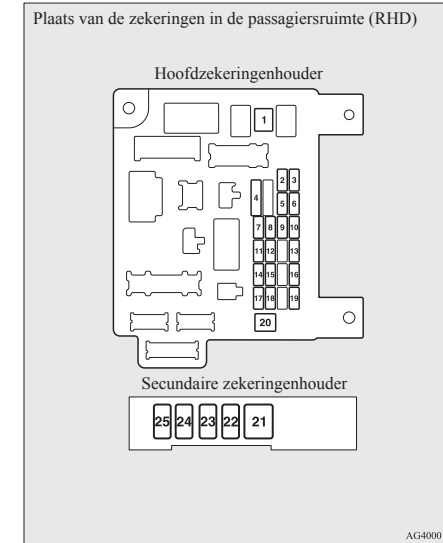
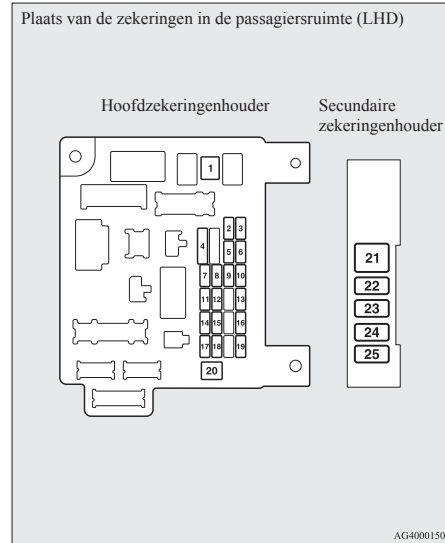

Nr.	Symbool	Elektrisch systeem	Capaciteiten
1		Verwarming	30 A*
2	STOP	Remlichten (remlichten)	15 A
3		Mistachterlicht	10 A
4		Voorruitwissers	30 A
5		Optie	10 A

\*: Smeltzekering

## Onderhoud

Nr.	Symbool	Elektrisch systeem	Capaciteiten
6		Centrale portiervergrendeling	20 A
7		Radio	15 A
8		Regeleenheidrelais	7,5 A
9		Interieurverlichting (interieurlampen)	15 A
10		Waarschuwingsknipperlichten	15 A
11		Achterrauwisser	15 A
12		Instrumenten	7,5 A
13		Aansteker/ Stekkerdoos voor accessoires	15 A
14		Contactslot	10 A
15		Schuifdak	20 A
16		Buitenspiegels	10 A
17		Vierwielaandrijvingssysteem	10 A
18		Achterraijlichten (achteruitrijlampen)	7,5 A
19		Stekkerdoos voor accessoires	15 A
20		Elektrische bediening van de ruiten	30 A*

\*: Smeltzekering

Nr.	Symbool	Elektrisch systeem	Capaciteiten
21		Achterrautverwarming	30 A*
22		Verwarme buitenspiegel	7,5 A
23		Elektrische voeding wisselstroom	15 A
24		Elektrisch verstelbare stoelen	25 (20) A
25		Verwarme stoel	30 A

\*: Smeltzekering

- Afhankelijk van het model of de specificaties treft u sommige zekeringen niet in uw voertuig aan.
- De bovenstaande tabel geeft een overzicht van de voornaamste uitrustingen voor elke zekering.

## Aanduidingstabel van de plaats van de zekeringen in de motorruimte

E01008000769

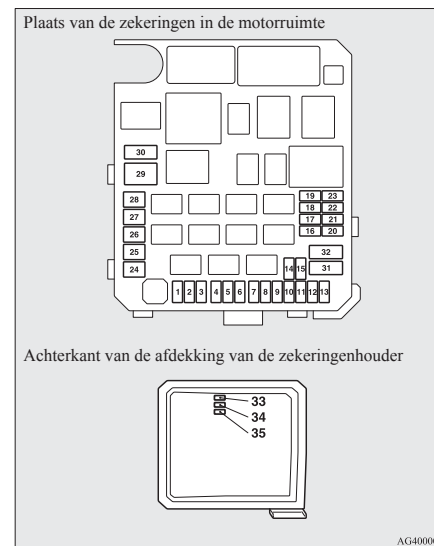

Nr.	Symbool	Elektrisch systeem	Capaciteiten
1		Mistlichten voor	15 A
2		Motor	7,5 A

\*1: Behalve voor benzinevoertuigen uitgerust met turbolader

\*2: Benzinevoertuigen met turbolader

\*3: Smeltzekering

## Onderhoud

Nr.	Symbool	Elektrisch systeem	Capaciteiten
3	A/T AMT	Automatische transmissie	20 A
4		Claxon	10 A
5		Wisselstroomdynamo	7,5 A
6		Koplampsproeier	20 A
7		Airconditioning	10 A
8	*1	ETV/oliekoelerventilator (Twin Clutch SST)	15 A
	*2	ETV	
9		Beveiligingsclaxon	20 A
10		Ruitenwisser-ontdooier	15 A
11	—	—	—
12	PIGATE	Elektrisch bediende achterklep	30 A
13	DRL	Motorvoertuigverlichting voor overdag	10 A
14		Koplampen, grootlicht (links)	10 A
15		Koplampen, grootlicht (rechts)	10 A

\*1: Behalve voor benzinevoertuigen uitgerust met turbolader

\*2: Benzinevoertuigen met turbolader

\*3: Smeltzekering

Nr.	Symbool	Elektrisch systeem	Capaciteiten
16		Koplampen grootlicht/dimlicht (links)	20 A
17		Koplampen grootlicht/dimlicht (rechts)	20 A
18		Koplampen, dimlicht (links)	10 A
		Bochtenlampen (Adaptive Front lighting System (AFS)) (links)	

\*1: Behalve voor benzinevoertuigen uitgerust met turbolader

\*2: Benzinevoertuigen met turbolader

\*3: Smeltzekering







Nr.	Symbool	Elektrisch systeem	Capaciteiten
19		Koplampen, dimlicht (rechts)	10 A
		Bochtenlampen (Adaptive Front lighting System (AFS)) (rechts)	
20	*1	ENG/POWER, Blaasgas-slangverwarming	10 A
	*2	WATERVERSTUIVER interkoeleer	
21		Ontstekingsspoel	10 A
22*1		ENG/POWER	20 A
		Verwarming brandstofleiding	25 A
22*2		ENG/POWER	20 A
23		Brandstofpomp	15 A *1
			20 A *2
24		Startmotor	30 A *3

\*1: Behalve voor benzinevoertuigen uitgerust met turbolader

\*2: Benzinevoertuigen met turbolader

\*3: Smeltzekering

## Onderhoud

Nr.	Symbool	Elektrisch systeem	Capaciteiten
25	 *1	Kleplichtregeling	40 A
	— *2	—	—
26	 (ABS)	Antiblokkeerremstelsysteem (ABS)	40 A *3
27	 (ABS)	Antiblokkeerremstelsysteem (ABS)	30 A *3
28		Motor condensatieventilator van de airconditioning	30 A *3
29		Koelventilatormotor	40 A *3
30	IOD	IOD	30 A
31		Versterker van de geluidsinstallatie	30 A
32		Diesel	30 A
33	—	Reservezekering	10 A
34	—	Reservezekering	15 A
35	—	Reservezekering	20 A

\*1: Behalve voor benzinevoertuigen uitgerust met turbolader

\*2: Benzinevoertuigen met turbolader

\*3: Smeltzekering

- Afhankelijk van het model of de specificaties treft u sommige zekeringen niet in uw voertuig aan.
- De bovenstaande tabel geeft een overzicht van de voornaamste uitrustingen voor elke zekering.

8

Het zekeringenkastje bevat geen reservezekeringen van 7,5 A, 25 A of 30 A. Als een van deze zekeringen doorbrandt, vervangt u deze door de volgende zekering

**7,5 A: reservezekering van 10 A**

**25 A: reservezekering van 20 A**

**30 A: audiosysteemversterkerzekering van 30 A**

Wanneer u een vervangende zekering gebruikt, vervangt u deze dan zo spoedig mogelijk door een zekering met het juiste vermogen.

### Identificatie van de zekeringen

E01008100265

Vermogen	Kleur
7,5 A	Bruin
10 A	Rood
15 A	Blauw
20 A	Geel
25 A	Naturel (wit)
30 A	Groen (type zekering) / Roze (type smeltzekering)
40 A	Groen

### Vervangen van zekeringen

E01007800425

1. Voor u een zekering vervangt, moet u steeds het betreffende elektrische circuit uitschakelen en het contactslot in de stand "LOCK" zetten.

2. Neem de zekeringtrekker (A) uit de zekeringkast in de motorruimte.

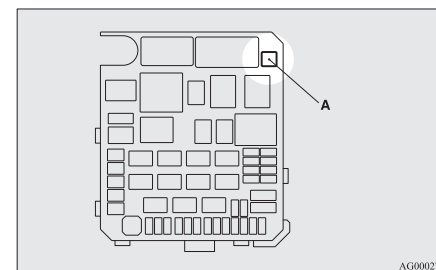

3. Controleer de betreffende zekering aan de hand van de vermogenstabel.

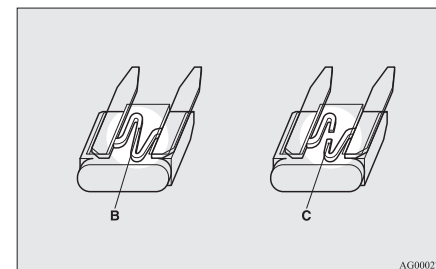

B- Zekering is OK  
C- Zekering doorgebrand

#### OPMERKING

- Indien een systeem niet werkt, maar de zekering die overeenkomt met dit systeem normaal is, kan het zijn dat er elders in het systeem een defect is. Wij raden u aan om uw voertuig te laten controleren.
4. Breng met behulp van de zekeringentrekker een nieuwe zekering met hetzelfde vermogen aan op dezelfde plaats in het zekeringenhouders.

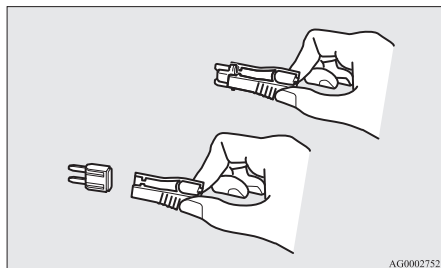

#### **⚠ OPGELET**

- Indien de nieuw aangebrachte zekering na korte tijd opnieuw doorbrandt, raden wij u aan het elektrische systeem te laten controleren om de oorzaak daarvan te vinden en het probleem te verhelpen.

#### **⚠ OPGELET**

- Het vermogen van de nieuwe zekering mag nooit groter zijn dan de voorgeschreven waarde en er mogen nooit vervangmiddelen als draad, metaalfolie enz. worden gebruikt; dit kan de bedrading van het circuit zodanig verhitten dat er brand kan ontstaan.

#### Onderhoud

#### *Vervanging van lampen*

E01003100215

Zorg er alvorens u een lamp vervangt voor dat ze gedoofd is. Raak het glazen gedeelte van de nieuwe lamp niet met de blote hand aan; het huidvet dat op het glas achterblijft, zal verdampen wanneer de lamp heet wordt en de damp zal op de reflector condenseren en het oppervlak dof maken.

#### **⚠ OPGELET**

- Lampen zijn bijzonder heet onmiddellijk nadat ze werden gedoofd. Als u een lamp vervangt, laat ze dan eerst voldoende afkoelen alvorens u ze aanraakt. Anders zou u brandwonden kunnen oplopen.

#### OPMERKING

- Indien u er niet zeker van bent hoe u het werk op de vereiste manier moet uitvoeren, raden wij u aan een specialist te raadplegen.
- Zorg ervoor dat u de carrosserie van het voertuig niet bekrast als u een lamp of lampglas verwijdert.
- Als het regent of als het voertuig werd gewassen, kan er zich op de binnenkant van het glas soms damp vormen. Dit is hetzelfde verschijnsel als wanneer een ruit op een vochtige dag beslaat, dit wijst niet op een gebrekkige werking. Wanneer de lamp wordt aangestoken, zal de damp door de hitte verdwijnen. Als er echter water in de lamp blijft staan, raden wij u aan om de lamp te laten controleren.

## Onderhoud

### Lampvermogen

E01003200173

Wanneer u een lamp vervangt, gebruik dan een nieuwe lamp met dezelfde wattage en kleur.

### Buitenkant

E01003302181

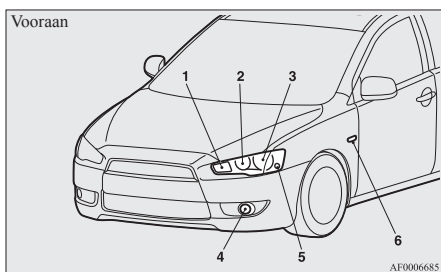

### Behalve bij voertuigen uitgerust met ontladingskoplampen met hoge intensiteit

1. Richtingaanwijzers voor: 21 W (WY21W)
2. Koplampen, grootlicht: 60 W (HB3)
3. Koplampen, dimlicht: 51 W (HB4)
4. Mistlichten voor\*<sup>1</sup>: 55 W (H11)
5. Parkeerlichten: 5 W (W5W)
6. Richtingaanwijzers zijkant\*<sup>2</sup>: 5 W

### Voertuigen uitgerust met ontladingskoplampen met hoge intensiteit

1. Richtingaanwijzers voor: 21 W (WY21W)
2. Bochtenlampen (Adaptive Front lighting System (AFS)): 55 W (H11)
3. Koplampen, grootlicht/dimlicht (ontladingslamp)\*<sup>2</sup>: 35 W

\*<sup>1</sup> Indien aanwezig

\*<sup>2</sup> Laat de lampen door een officieel MITSUBISHI MOTORS-servicepunt vervangen.

8-30

4. Mistlichten voor\*<sup>1</sup>: 55 W (H11)
5. Parkeerlichten: 5 W (W5W)
6. Richtingaanwijzers zijkant\*<sup>2</sup>: 5 W

De codes tussen haakjes verwijzen naar lamptypes.

## WAARSCHUWING

- Raadpleeg een officieel MITSUBISHI MOTORS Service Centrum wanneer het nodig is een ontladingskoplamp met hoge intensiteit te herstellen of om de lamp te vervangen. De stroomkring, de lamp en de elektroden wekken hoge spanningen op die een ernstige schok kunnen veroorzaken.

### OPMERKING

- De lamp van het zijknipperlicht kan niet los worden vervangen. Raadpleeg een officieel MITSUBISHI MOTORS Service Centrum wanneer de lamp moet worden hersteld of vervangen.

\*<sup>1</sup> Indien aanwezig

\*<sup>2</sup> Laat de lampen door een officieel MITSUBISHI MOTORS-servicepunt vervangen.

OG4D12E1

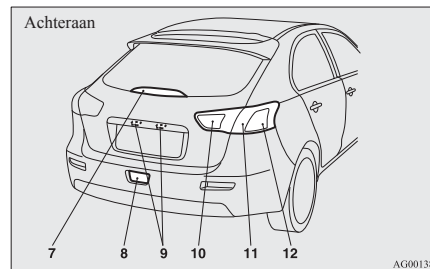

7. Derde remlicht
8. Mistachterlicht: 21 W (W21W)
9. Nummerplaatverlichting: 5 W (W5W)
10. Achteruitrijlichten: 16 W (W16W)
11. Rem- en achterlichten: 21/5 W (W21/5 W)
12. Richtingaanwijzers achter: 21 W (WY21W)

De codes tussen haakjes verwijzen naar lamptypes.

### OPMERKING

- Voor het derde remlicht worden LED's en geen lampen gebruikt. Wij bevelen aan om voor herstellingen en vervangingen een specialist te raadplegen.

### Binnenkant

E01003401547

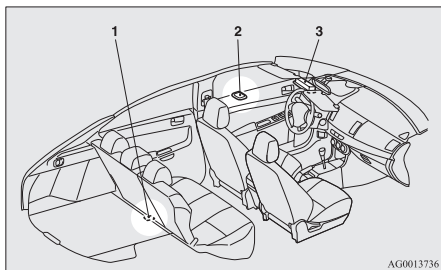

AG0013736

- 1- Lamp laadruimte: 8 W
- 2- Interieurlamp achteraan\*: 8 W
- 3- Interieurlamp & leeslamp voorzijde\*: 8 W

### Koplampen (dimlicht, behalve bij voertuigen met ontladingskoplampen met hoge intensiteit)

E01009300310

1. Wanneer u bij benzinevoertuigen met turbolader de lamp aan de linkerkant vervangt, verwijdert u de bout (A) terwijl u de relaiskast omlaag houdt en beweegt u de relaiskast naar de achterkant van het voertuig.

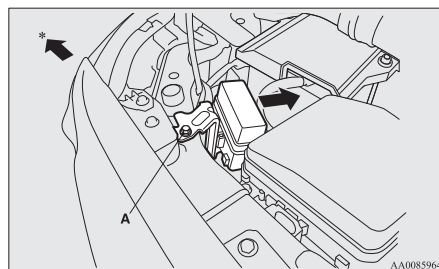

AA0085964

\*: Voorkant van het voertuig

### Onderhoud

2. Wanneer u bij benzinevoertuigen met turbolader de lamp aan de rechterkant vervangt, tilt u het motorkoelvloestofreservoir (B) op.

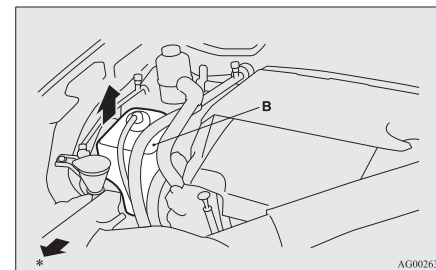

AG0026349

\*: Voorkant van het voertuig

\*indien aanwezig

OG4D12E1

## Onderhoud

3. Wanneer u de lamp aan de rechterzijde vervangt bij een dieselveertuig, draait u het stuurwiel naar links om voldoende werkruimte te hebben. Verwijder vervolgens de clips (C) en de schroeven (D) om de afdekking (E) omhoog te zetten.

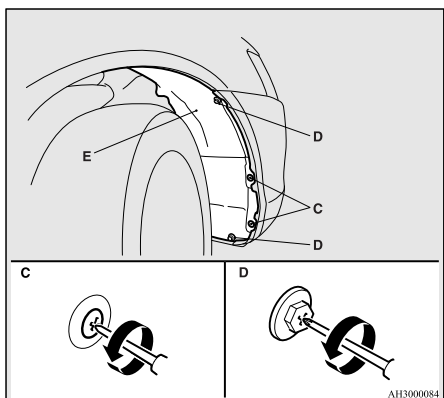

4. Draai de lamp (F) tegen de klok in en verwijder dan de lamp van de koplamp en de houder samen.

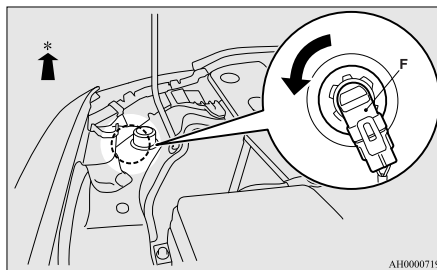

\*: Voorkant van het voertuig

5. Druk het lipje (G) in en trek de lamp (H) uit.

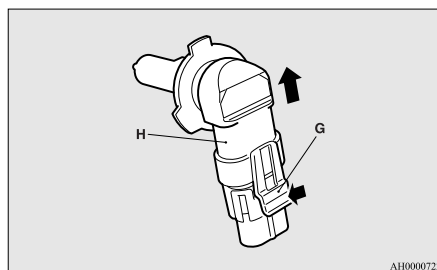

6. Bevestig de lamp door de stappen voor het verwijderen ervan in omgekeerde volgorde uit te voeren.

## **⚠** OPGELET

- Behandel halogeenlampen altijd bijzonder zorgvuldig. Het gas in halogeenlampen staat onder hoge druk, dus kan een halogeenlamp uiteenspatten als ze valt, ergens tegenaan wordt gestoten of wordt bekrast.
- Raak het glas van een halogeenlamp nooit met blote handen, vuile handschoenen enz., aan. Vet van uw handen kan ertoe leiden dat de lamp doorbrandt wanneer u de eerstvolgende keer de koplampen gebruikt. Als het glasoppervlak vuil is, moet u het met alcohol, verfverdunder, o.i.d. schoonmaken. Laat de lamp goed drogen voor u ze terugplaatst.

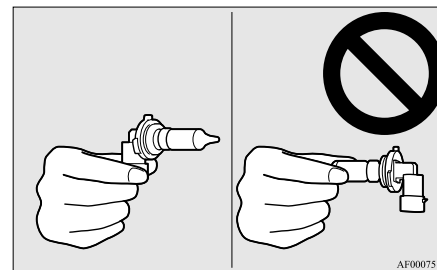

## Koplampen (grootlicht, behalve bij voertuigen met ontladingskoplampen met hoge intensiteit)

E01009400164

1. Wanneer u de lamp aan de rechterkant van het voertuig vervangt, verwijdert u de bout (A) terwijl u de tuit van het sproeivloeistofreservoir omlaag houdt en beweegt u de tuit naar de achterkant van het voertuig.

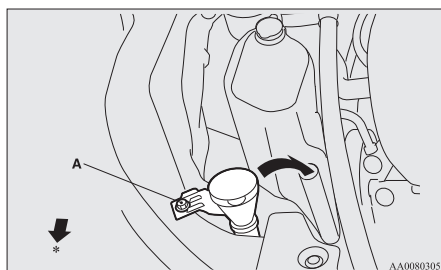

\*: Voorkant van het voertuig

2. Draai de dop (B) tegen de klok in om deze te verwijderen.

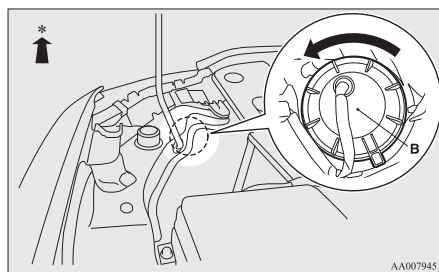

\*: Voorkant van het voertuig

3. Draai de lamp (C) tegen de klok in om deze te verwijderen.

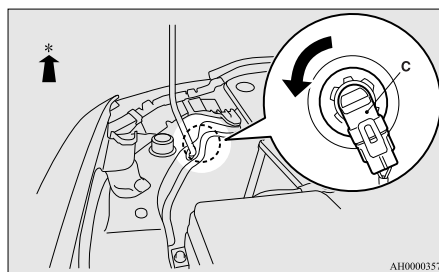

\*: Voorkant van het voertuig

## Onderhoud

4. Druk het lipje (D) in en trek de lamp (E) uit.

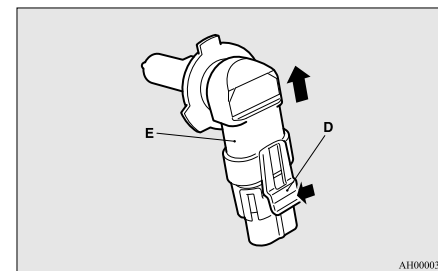

5. Bevestig de lamp door de stappen voor het verwijderen ervan in omgekeerde volgorde uit te voeren.

## **⚠ OPGELET**

- Behandel halogeenlampen altijd bijzonder zorgvuldig. Het gas in halogeenlampen staat onder hoge druk, dus kan een halogeenlamp uiteenspatten als ze valt, ergens tegenaan wordt gestoten of wordt bekrast.
- Raak het glas van een halogeenlamp nooit met blote handen, vuile handschoenen enz., aan. Vet van uw handen kan ertoe leiden dat de lamp doorbrandt wanneer u de eerstvolgende keer de koplampen gebruikt. Als het glasoppervlak vuil is, moet u het met alcohol, verfverdunder, o.i.d. schoonmaken. Laat de lamp goed drogen voor u ze terugplaatst.

## Onderhoud

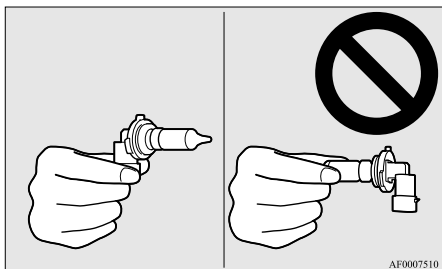

## Koplampen (grootlicht/dimlicht, bij voertuigen met ontladingskoplampen met hoge intensiteit)

Probeer koplampen niet te demonteren of te herstellen en probeer de lampen niet te vervangen.

### **WAARSCHUWING**

- De stroomkring, de lampen en de lampklemmen staan onder hoogspanning. Neem contact op met een officieel MITSUBISHI MOTORS Service Centrum indien een herstelling of vervanging noodzakelijk is om het risico van een elektrische schok te vermijden.

## Bochtenlampen (Adaptive Front lighting System (AFS)) (voor voertuigen uitgerust met ontladingskoplampen met hoge intensiteit)

E01008800217

1. Wanneer u de lamp aan de rechterkant van het voertuig vervangt, verwijdert u de bout (A) terwijl u de tuit van het sproeivloeistofreservoir omlaag houdt en beweegt u de tuit naar de achterkant van het voertuig.

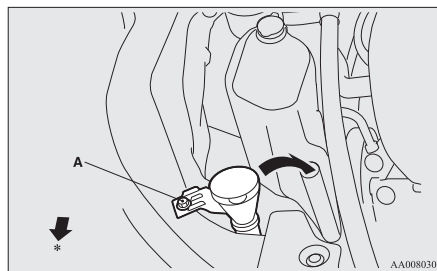

\*: Voorkant van het voertuig

2. Draai de dop (B) tegen de klok in om deze te verwijderen.

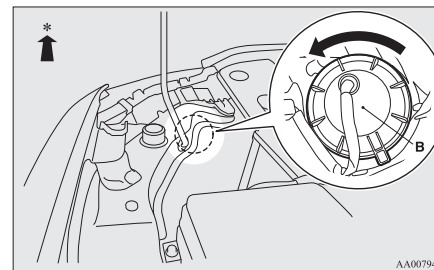

\*: Voorkant van het voertuig

3. Draai de lamp (C) tegen de klok in om deze te verwijderen.

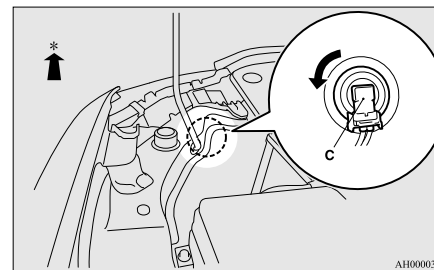

\*: Voorkant van het voertuig

4. Druk het lipje (D) in en trek de lamp (E) uit.

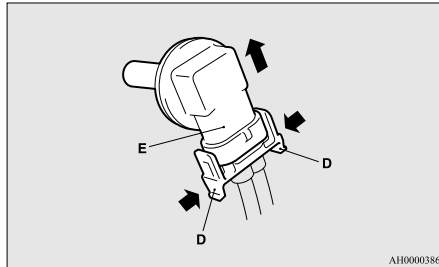

5. Bevestig de lamp door de stappen voor het verwijderen ervan in omgekeerde volgorde uit te voeren.

### **⚠ OPGELET**

- Behandel halogeenlampen altijd bijzonder zorgvuldig. Het gas in halogeenlampen staat onder hoge druk, dus kan een halogeenlamp uiteenspatten als ze valt, ergens tegenaan wordt gestoten of wordt bekrast.

### **⚠ OPGELET**

- Raak het glas van een halogeenlamp nooit met blote handen, vuile handschoenen enz., aan. Vet van uw handen kan ertoe leiden dat de lamp doorbrandt wanneer u de eerstvolgende keer de bochtenlampen (Adaptive Front lighting System (AFS)) gebruikt. Als het glasoppervlak vuil is, moet u het met alcohol, verfverdunder, o.i.d. schoonmaken. Laat de lamp goed drogen voor u ze terugplaatst.

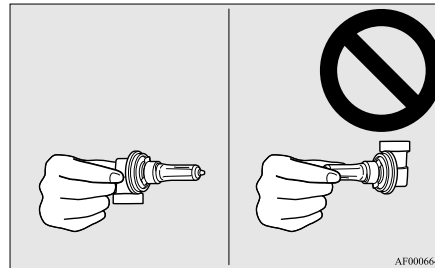

### **Parkeerlichten (behalve bij voertuigen uitgerust met ontladingskoplampen met hoge intensiteit)**

E01003701175

1. Wanneer u bij benzinevoertuigen met turbolader de lamp aan de linkerkant vervangt, verwijdert u de bout (A) terwijl u de relaiskast omlaag houdt en beweegt u de relaiskast naar de achterkant van het voertuig.

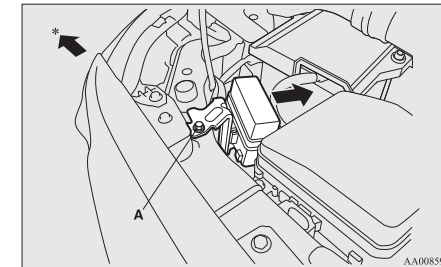

\*: Voorkant van het voertuig

## Onderhoud

2. Wanneer u bij benzinevoertuigen met turbolader de lamp aan de rechterkant vervangt, tilt u het motorkoelvloeistoffreservoir (B) op.

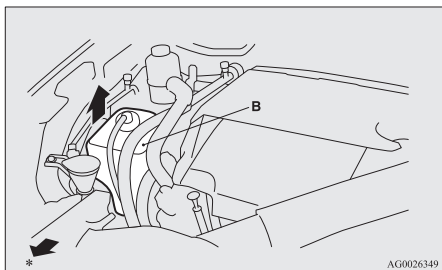

\*: Voorkant van het voertuig

3. Wanneer u de lamp aan de rechterzijde vervangt bij een dieselveertuig, draait u het stuurwiel naar links om voldoende werkruimte te hebben. Verwijder vervolgens de clips (C) en de schroeven (D) om de afdekking (E) omhoog te zetten.

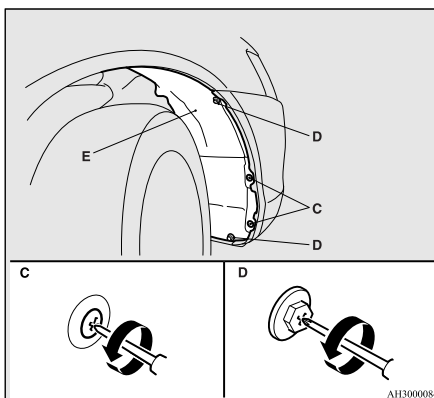

4. Draai de fitting (F) tegen de klok in om deze te verwijderen.

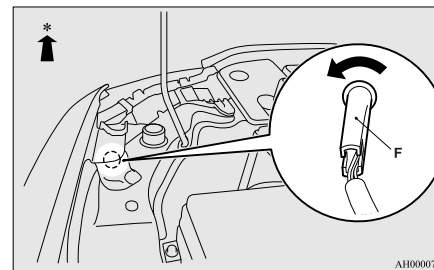

\*: Voorkant van het voertuig

5. Trek de lamp uit de fitting.

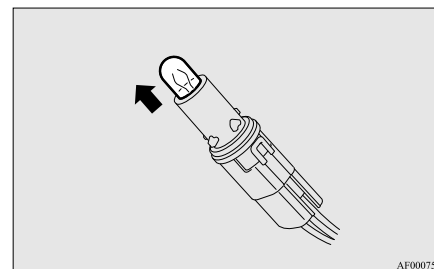

6. Bevestig de lamp door de stappen voor het verwijderen ervan in omgekeerde volgorde uit te voeren.

### Parkeerlichten (bij voertuigen uitgerust met ontladingskoplampen met hoge intensiteit)

E01003701146

1. Om meer ruimte te hebben om te werken, draait u het stuurwiel helemaal in de tegenovergestelde richting als de kant die u wilt vervangen.
2. Verwijder de clips (A) en de schroeven (B) om de afdekking (C) omhoog te zetten.

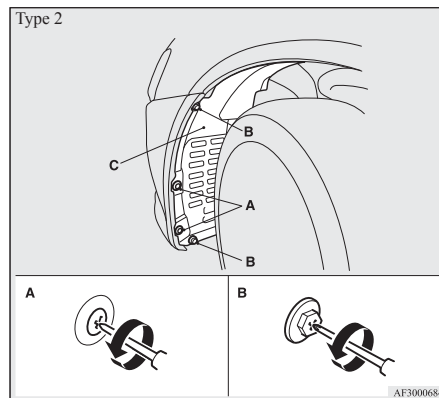
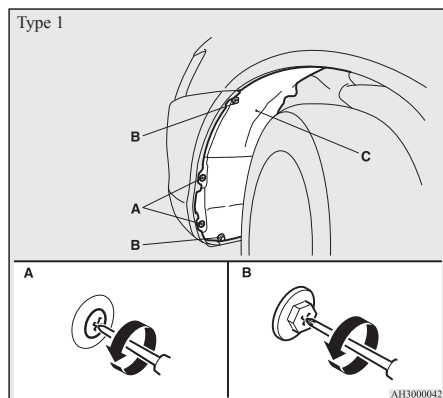

3. Draai de fitting (D) tegen de klok in om deze te verwijderen.

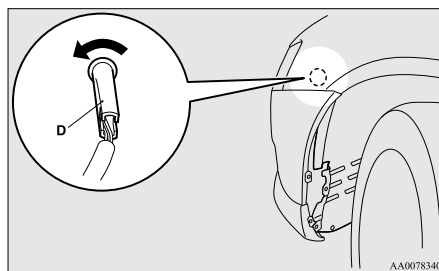

### Onderhoud

4. Trek de lamp uit de fitting.

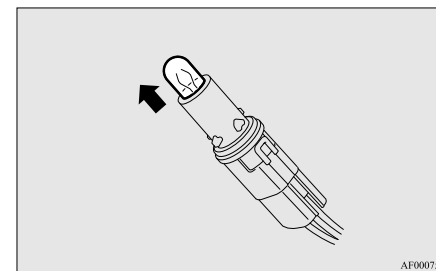

5. Bevestig de lamp door de stappen voor het verwijderen ervan in omgekeerde volgorde uit te voeren.

### Richtingaanwijzers voor

E01003801075

1. Verwijder de klemmen (A) en klemmen (B) en verwijder vervolgens het kanaal (C) en het bovenste deksel (D).

## Onderhoud

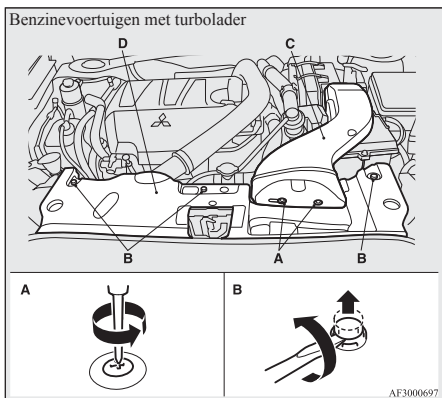
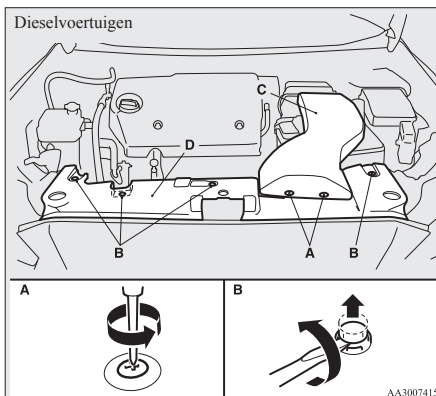
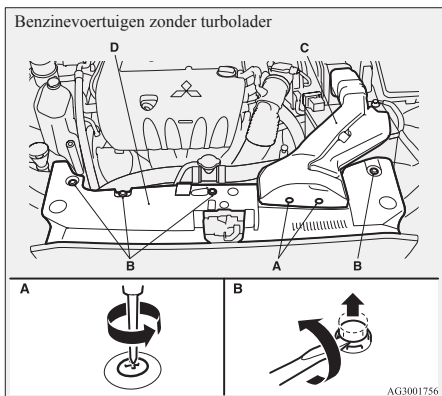

2. Verwijder de lamp en de fitting (E) samen door ze tegen de klok in te draaien.

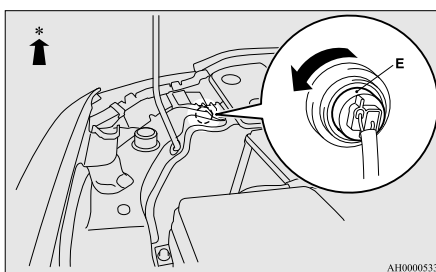

\*: Voorkant van het voertuig

3. Verwijder de lamp door ze uit de fitting te trekken.

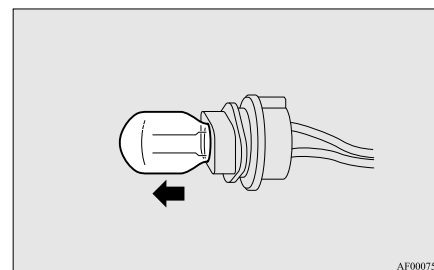

4. Bevestig de lamp door de stappen voor het verwijderen ervan in omgekeerde volgorde uit te voeren.

### Mistlichten voor (Type 1)\*

E01004001120

1. Verwijder de schroef (A) en trek de afdekking naar buiten.

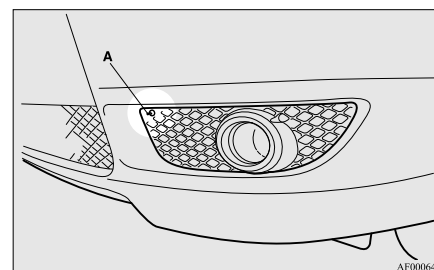

2. Verwijder de schroeven (B) en trek de volledige lampeenheid naar buiten.

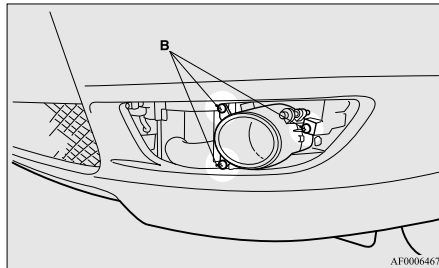

**OPMERKING**

- Let erop dat u bij het losdraaien van de schroeven niet per ongeluk de koplamphoogtestelschroef (C) verplaatst.

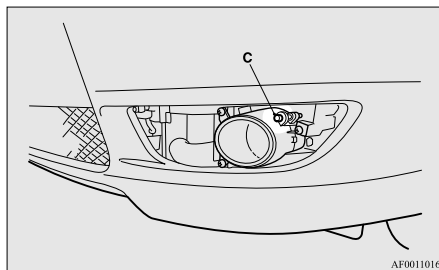

3. Druk op het de stekker (D) om de lamp los te maken en verwijder de mistlamp.

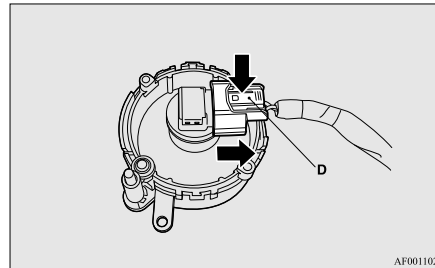

4. Verwijder de lampmodule (E) door deze tegen de klok in te draaien.

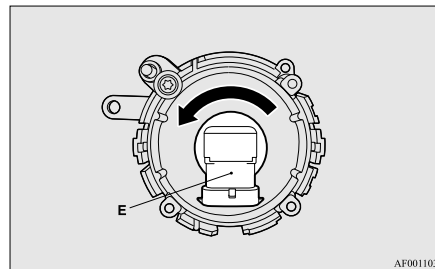

**⚠ OPGELET**

- Behandel halogeenlampen altijd bijzonder zorgvuldig. Het gas in halogeenlampen staat onder hoge druk, dus kan een halogeenlamp uiteenspatten als ze valt, ergens tegenaan wordt gestoten of wordt bekrast.

- Raak het glas van een halogeenlamp nooit met blote handen, vuile handschoenen enz., aan.

Vet van uw handen kan tot gevolg hebben dat de lamp doorbrandt wanneer u de eerstvolgende keer de mistlampen gebruikt.

Als het glasoppervlak vuil is, moet u het met alcohol, verfverdunder, o.i.d. schoonmaken. Laat de lamp goed drogen voor u ze terugplaatst.

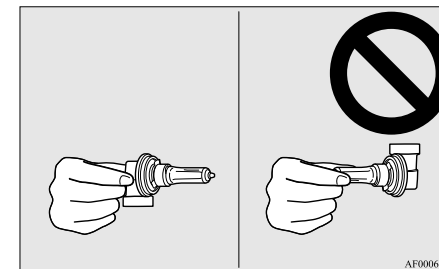

5. Bevestig de lamp door de stappen voor het verwijderen ervan in omgekeerde volgorde uit te voeren.

## Onderhoud

### OPMERKING

- Wanneer u de afdekking bevestigt, plaatst u de haken (F) op de afdekking tegenover het gat in de carrosserie.

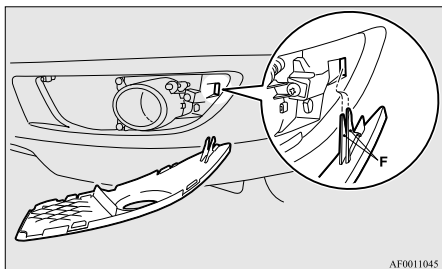

### Mistlichten voor (Type 2)\*

E01004001133

1. Verwijder de schroef (A).

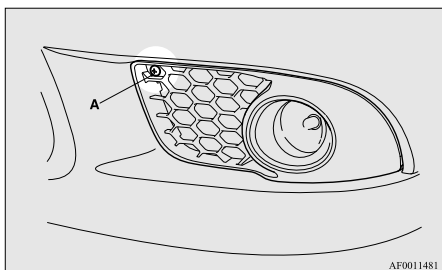

2. Trek de afdekking in de richting van de pijl zoals getoond in de afbeelding.

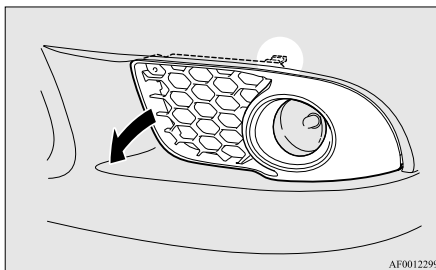

3. Verwijder de schroeven (B) en trek de volledige lampeenheid naar buiten.

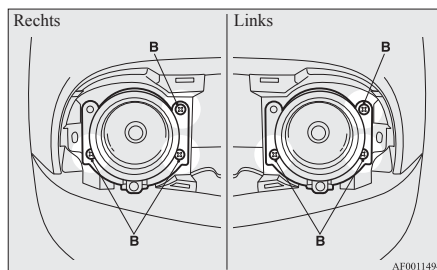

### OPMERKING

- Let erop dat u bij het losdraaien van de schroeven niet per ongeluk de koplamphoogtestelschroef (C) verplaatst.

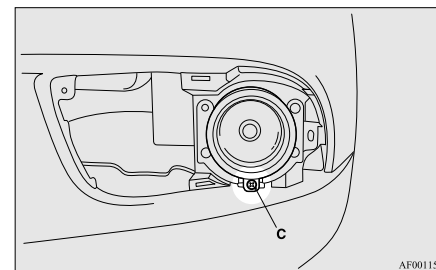

4. Druk op het de stekker (D) om de lamp los te maken en verwijder de mistlamp.

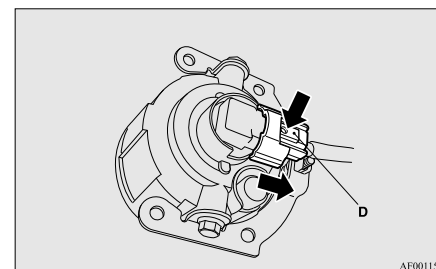

5. Verwijder de lampmodule (E) door deze tegen de klok in te draaien.

**Combinatielichten achter**

E01004201151

**Remlichten, achterlichten en richtingaanwijzers achter**

1. Steek een schroevendraaier met plat blad (of minusschroevendraaier) waarvan het uiteinde met een doek of ander voorwerp omwikkeld is onder de rand van het deksel en wrik voorzichtig om het deksel te verwijderen.

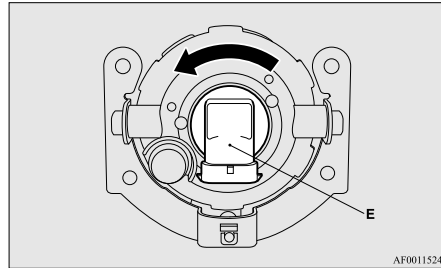

AF0011524

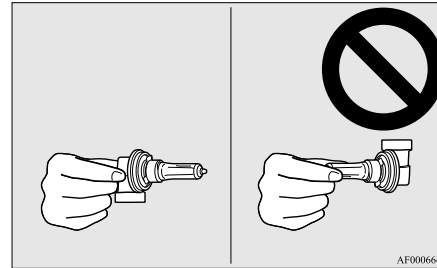

AF0006643

6. Bevestig de lamp door de stappen voor het verwijderen ervan in omgekeerde volgorde uit te voeren.

**OPMERKING**

- Wanneer u de afdekking bevestigt, plaatst u de haak (F) op de afdekking tegenover het gat in de carrosserie.

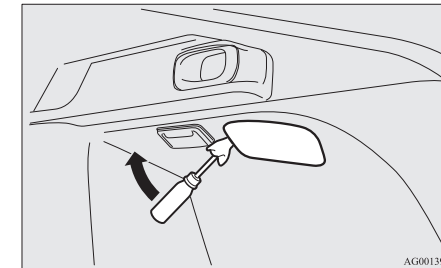

AG0013954

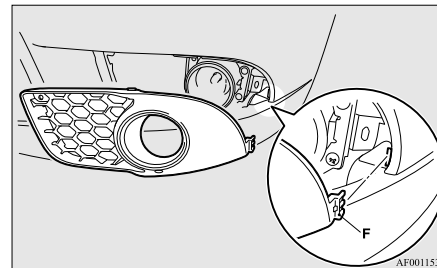

AF0011537

**⚠ OPGELET**

- Behandel halogeenlampen altijd bijzonder zorgvuldig. Het gas in halogeenlampen staat onder hoge druk, dus kan een halogeenlamp uiteenspatten als ze valt, ergens tegenaan wordt gestoten of wordt bekrast.
- Raak het glas van een halogeenlamp nooit met blote handen, vuile handschoenen enz., aan. Vet van uw handen kan tot gevolg hebben dat de lamp doorbrandt wanneer u de eerstvolgende keer de mistlampen gebruikt. Als het glasoppervlak vuil is, moet u het met alcohol, verfverdunder, o.i.d. schoonmaken. Laat de lamp goed drogen voor u ze terugplaatst.

## Onderhoud

2. Verwijder de lamp en de fitting samen door ze tegen de klok in te draaien.

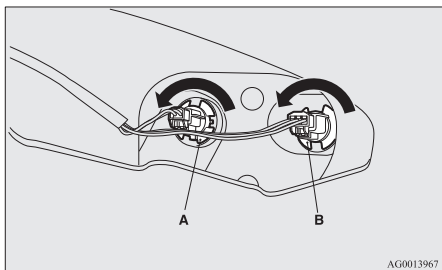

A- Richtingaanwijzer achteraan  
B- Rem- en achterlichten

3. Verwijder de lamp door ze uit de fitting te trekken.

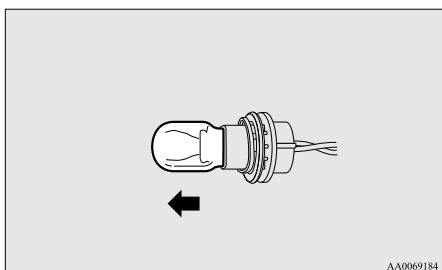

8

4. Bevestig de lamp door de stappen voor het verwijderen ervan in omgekeerde volgorde uit te voeren.

## OPMERKING

- Bij het monteren van het deksel moet u ervoor zorgen dat de pijl op het deksel in de richting van de voorkant van het voertuig wijst.

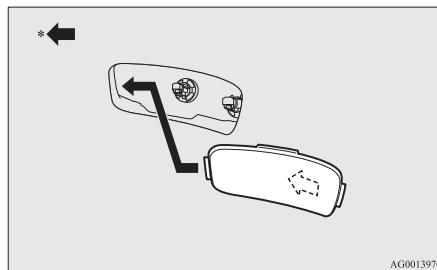

\*: Voorkant van het voertuig

## Achteruitrijlichten

1. Steek een schroevendraaier met plat blad (of minusschroevendraaier) waarvan het uiteinde met een doek of ander voorwerp omwikkeld is in de uitsnijding van het deksel en wrik voorzichtig om het deksel te verwijderen.

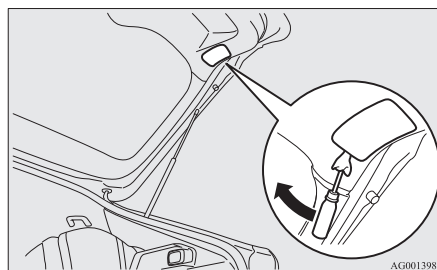

2. Verwijder de lamp en de fitting samen door ze tegen de klok in te draaien.

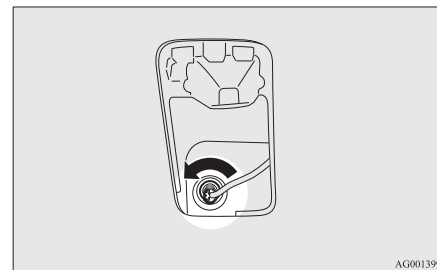

3. Verwijder de lamp door ze uit de fitting te trekken.

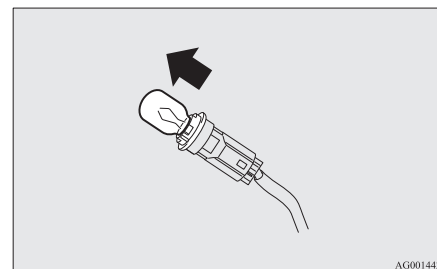

4. Bevestig de lamp door de stappen voor het verwijderen ervan in omgekeerde volgorde uit te voeren.

### OPMERKING

- Wanneer u de klep monteert, moet u het lipje op de klep op gelijke hoogte met het gat aan de zijkant van het voertuig plaatsen.

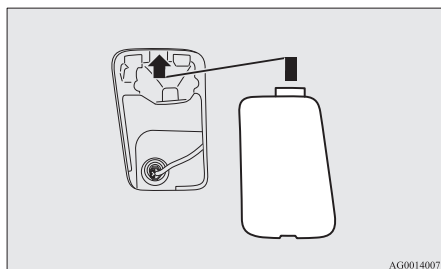

### Mistachterlicht

E01004100414

1. Verwijder de lamp en de fitting samen door ze tegen de klok in te draaien.

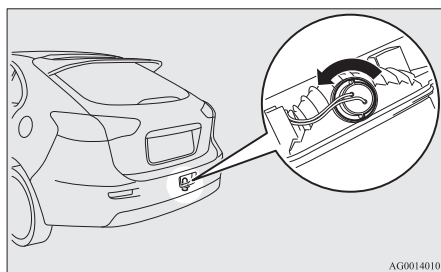

2. Verwijder de lamp door ze uit de fitting te trekken.

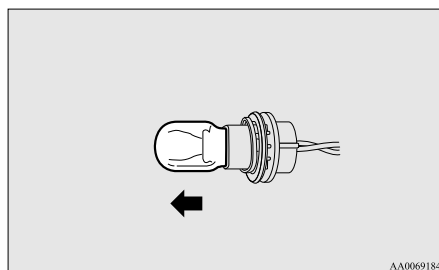

3. Bevestig de lamp door de stappen voor het verwijderen ervan in omgekeerde volgorde uit te voeren.

### Nummerplaatverlichting

E01004600738

1. Verwijder terwijl u de lampeenheid (A) naar de linkerkant duwt.

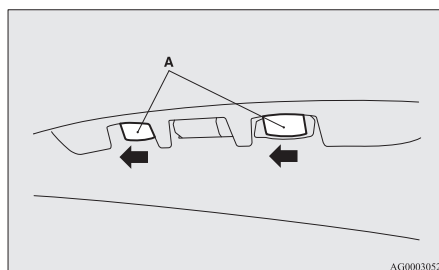

### Onderhoud

2. Gebruik een minusschroevendraaier waarvan het uiteinde met een doek of ander voorwerp omwikkeld is om de haak (B) opzij te duwen en het lampglas te verwijderen.

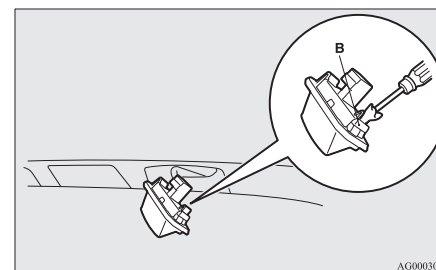

3. Verwijder de lamp door ze uit de fitting te trekken.

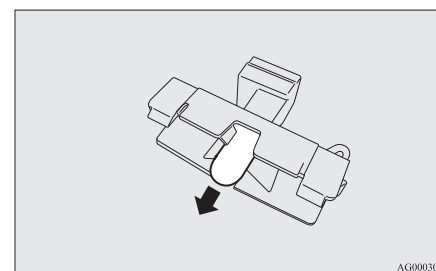

4. Bevestig de lamp door de stappen voor het verwijderen ervan in omgekeerde volgorde uit te voeren.

## Onderhoud

### OPMERKING

- Als u de lamp opnieuw aanbrengt, bevestig dan het lipje (C) eerst, lijn dan uit en bevestig vervolgens het lipje (D).

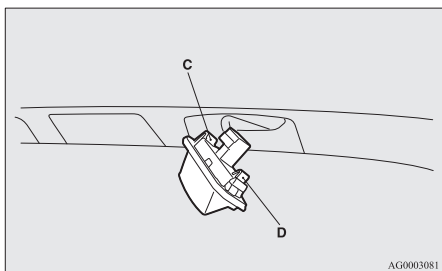

### Interieurlamp & leeslamp voorzijde\*

E01009500019

Wanneer u de lamp vervangt, plaatst u de schakelaar voor de interieurlamp & leeslamp voorzijde in de "OFF"-stand.

1. Steek een schroevendraaier met plat blad (of minusschroevendraaier) met een doek over het uiteinde in de uitsparing van de lampmodule. Wrik voorzichtig om het lampglas te verwijderen.

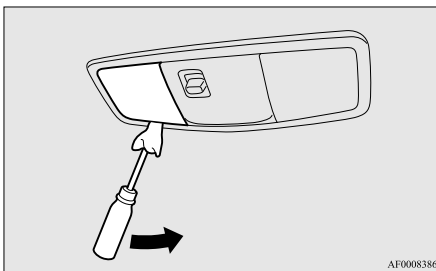

2. Houd het lipje (A) omlaag en trek de lamp naar buiten.

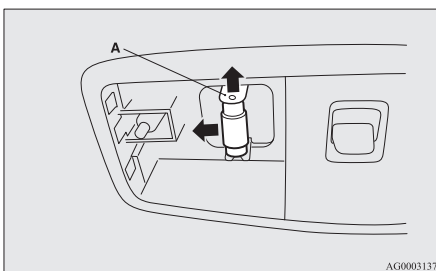

3. Bevestig de lamp door de stappen voor het verwijderen ervan in omgekeerde volgorde uit te voeren.

### OPMERKING

- Wanneer u het lampglas monteert, plaatst u het lipje (B) tegenover het gat in de carrosserie van het voertuig.

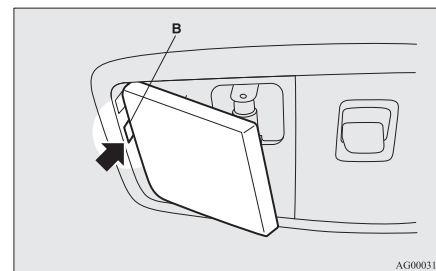

### Interieurlamp achteraan\*

E01004900278

Wanneer u de lamp vervangt, plaatst u de interieurlampschakelaar achterzijde in de "OFF"-stand.

## Onderhoud

1. Steek een schroevendraaier met plat blad (of minusschroevendraaier) met een doek over het uiteinde in de uitsparing van de lampmodule en wrik voorzichtig om het lampglas te verwijderen.

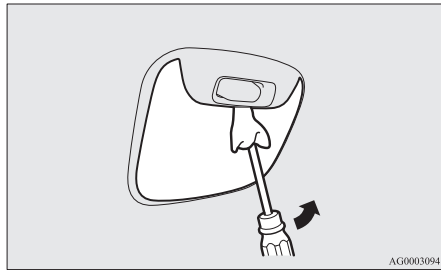

2. Houd het lipje (A) omlaag en trek de lamp naar buiten.

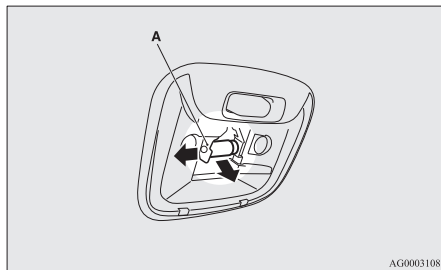

3. Bevestig de lamp door de stappen voor het verwijderen ervan in omgekeerde volgorde uit te voeren.

### OPMERKING

- Wanneer u het lampglas monteert, plaatst u de lipjes (B) tegenover de gaten in de carrosserie van het voertuig.

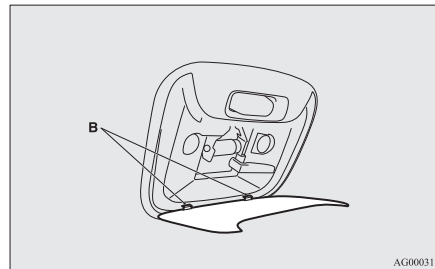

### Lamp laadruimte

E01005300325  
Wanneer u de lamp vervangt, plaatst u de schakelaar voor de lamp van de laadruimte in de "OFF"-stand.

1. Steek een schroevendraaier met plat blad (of minusschroevendraaier) met een doek over het uiteinde in de uitsparing van de lampmodule en wrik voorzichtig om het lampglas te verwijderen.

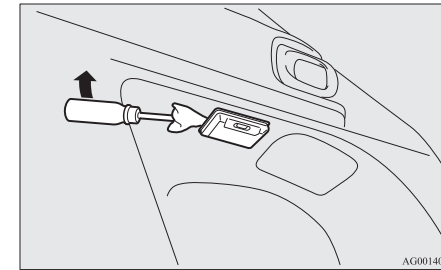

2. Verwijder de lamp door ze uit de fitting te trekken.

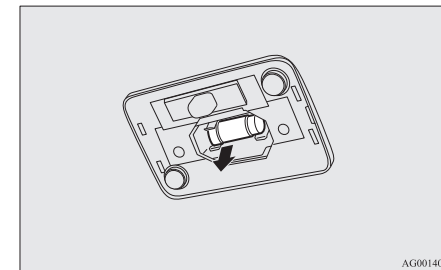

3. Bevestig de lamp door de stappen voor het verwijderen ervan in omgekeerde volgorde uit te voeren.

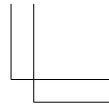
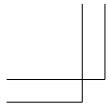

Handwriting practice area consisting of 12 horizontal dashed lines.

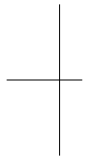

OG4D12E1

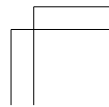
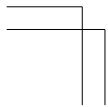

## *Specificaties*

Voertuigaanduiding.....	9-02
Voertuigafmetingen.....	9-04
Voertuigprestaties.....	9-06
Voertuiggewicht.....	9-07
Motorspecificaties.....	9-11
Elektrisch systeem.....	9-12
Banden en wielen.....	9-13
Brandstofverbruik.....	9-14
Bijvulhoeveelheden.....	9-18

## Specificaties

### Voertuigaanduiding

E01100102828

### Voertuigidentificatienummer

Het voertuigidentificatienummer is ingestanst zoals op de afbeelding getoond.

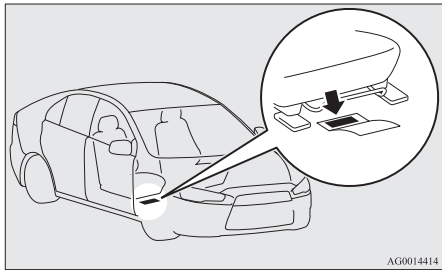

AG0014414

### Identificatieplaatje van het voertuig

Het identificatieplaatje van het voertuig bevindt zich op de plaats die op de afbeelding wordt getoond.

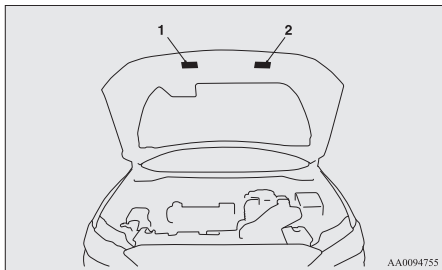

AA0094755

9

- 1- Behalve voor voertuigen met turbolader
- 2- Voertuigen met turbolader

9-02

Op het plaatje staan de modelcode, het motortype, de versnellingsbakcode, de kleurcode van de carrosserie enz.

Vermeld a.u.b. deze nummers bij het bestellen van reserve-onderdelen.

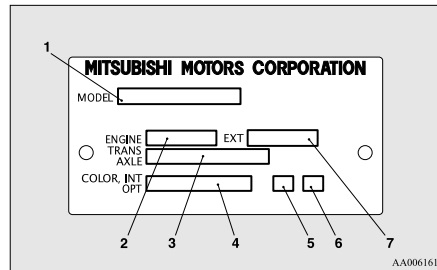

AA0061612

- 1- Modelcode
- 2- Motorcode
- 3- Versnellingsbakcode
- 4- Kleurcode van de carrosserie
- 5- Interieurcode
- 6- Optiecode
- 7- Exterieurcode

OG4D12E1

### Chassisnummerplaatje (alleen voertuigen met rechtse besturing)

Het voertuig-identificatienummer is ingeslagen op de plaat die links voraan in de carrosserie vastgeklonken is. Het is zichtbaar van de buitenkant van het voertuig door de voorruit.

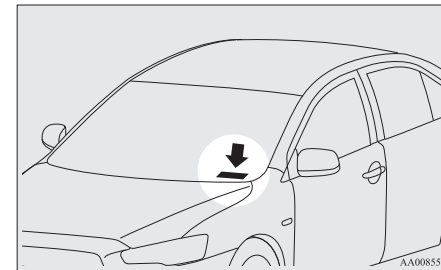

AA0085531

### Motornummer

Het motornummer is in het motorblok geslagen zoals op de afbeeldingen getoond.

### 1600-modellen

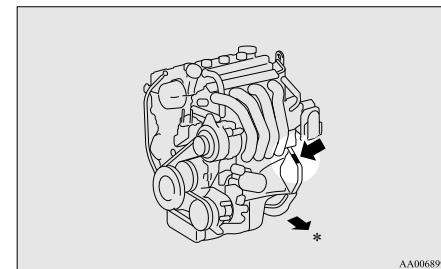

AA0068998

\*: Voorkant van het voertuig

*Behalve voor 1600-modellen*

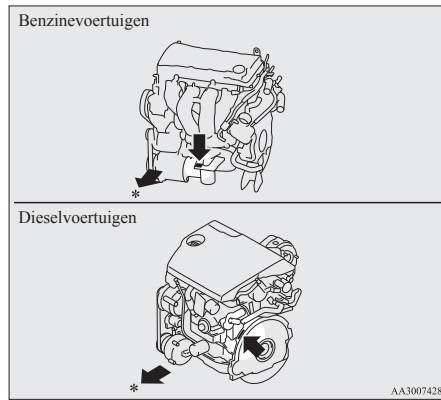

\*: Voorkant van het voertuig

Specificaties

**Voertuigafmetingen**

E01100202395

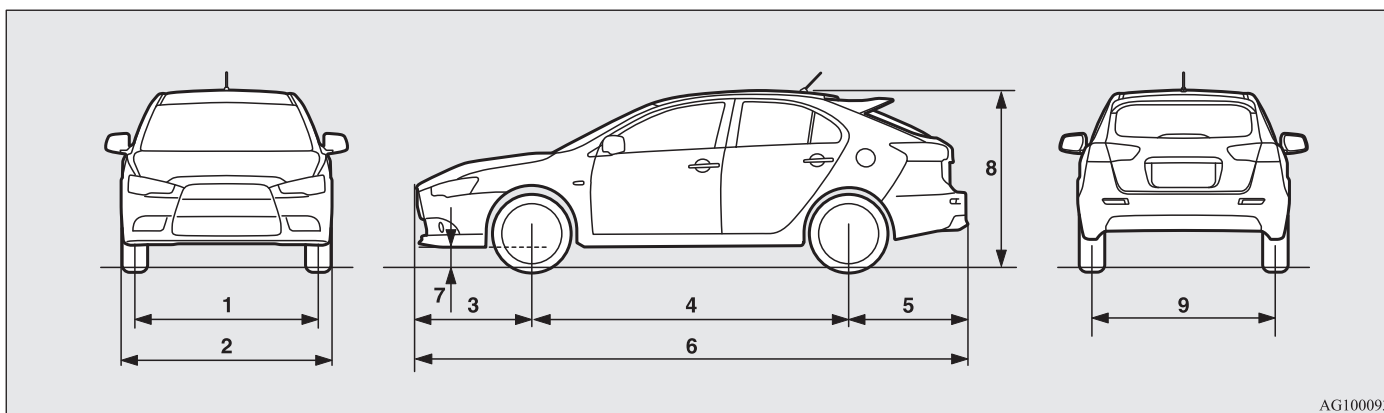

AG1000931

Item		Voertuigen met 16 inch-banden	Voertuigen met 18 inch-banden	
1	Spoorbreedte voor	1.530 mm		
2	Totale breedte	1.760 mm		
3	Overbouw voor	955 mm		
4	Wielbasis	2.635 mm		
5	Overbouw achter	995 mm		
6	Totale lengte	4.585 mm		
7	Bodemvrijheid (ongeladen)	Zonder hoge wielophanging	140 mm	150 mm
		Met hoge wielophanging	165 mm	—
8	Totale hoogte (ongeladen)	Zonder hoge wielophanging	1.505 mm	1.515 mm
		Met hoge wielophanging	1.530 mm	—

9

9-04

OG4D12E1

**Specificaties**

Item		Voertuigen met 16 inch-banden	Voertuigen met 18 inch-banden
9	Spoorbreedte achter	1.530 mm	
Minimale draaicirkel	Carrosserie	10,8 m	
	Wiel	10,0 m	

## Specificaties

## Voertuigprestaties

E01100302341

Item	1600-modellen	1800-modellen			2000-modellen
		Benzinevoertuigen		Dieselvoertuigen	
		M/T	CVT		
Maximumsnelheid	188 km/u	194 km/u, 193 km/u <sup>*1</sup>	182 km/u, 183 km/u <sup>*1</sup>	204 km/u <sup>*2</sup> , 190 km/u <sup>*3</sup>	220 km/u

\*1: Voertuigen met elektronisch geregelde stuurbevestiging

\*2: Voertuigen met motor met hoog vermogen

\*3: Voertuigen met motor met laag vermogen

**Voertuiggewicht**

E01100405082

Item		1600-modellen
Rijklaar gewicht	Zonder opties	1.300 kg
	Met alle opties	1.356 kg
Maximaal toelaatbaar totaalgewicht van het voertuig		1.800 kg, 1.880 kg*
Maximale asbelasting	Vooraan	905 kg
	Achteraan	965 kg, 1.045 kg*
Maximaal gewicht aanhangwagen	Geremd	1.100 kg
	Ongeremd	550 kg
Maximale belasting van de trekhaak		55 kg
Maximale daklast		80 kg
Aantal zitplaatsen		5 personen

\*: Bij het trekken van een aanhangwagen

**OPMERKING**

- De opgegeven specificaties van de aanhangwagen worden door de fabrikant aanbevolen.

## Specificaties

Item		1800-modellen					
		Benzinevoertuigen					
		INFORM		INTENSE		INVITE* <sup>1</sup>	
		M/T	CVT	M/T	CVT	M/T	CVT
Rijklaar gewicht	Zonder opties	1.345 kg	1.375 kg	1.365 kg, 1.335 kg* <sup>1</sup>	1.395 kg, 1.365 kg* <sup>1</sup>	1.330 kg	1.360 kg
	Met alle opties	1.409 kg	1.439 kg	1.423 kg, 1.397 kg* <sup>1</sup>	1.453 kg, 1.427 kg* <sup>1</sup>	1.396 kg	1.426 kg
Maximaal toelaatbaar totaalgewicht van het voertuig		1.900 kg, 1.990 kg* <sup>2</sup>					
Maximale asbelasting	Vooraan	990 kg					
	Achteraan	980 kg, 1.070 kg* <sup>2</sup>					
Maximaal gewicht aanhangwagens	Geremd	1.300 kg		1.300 kg, 1.100 kg* <sup>1</sup>		1.100 kg	
	Ongeremd	550 kg					
Maximale belasting van de trekhaak		65 kg		65 kg, 55 kg* <sup>1</sup>		55 kg	
Maximale daklast		80 kg					
Aantal zitplaatsen		5 personen					

\*<sup>1</sup>: Voertuigen voor Rusland, Kazachstan en Oekraïne

\*<sup>2</sup>: Bij het trekken van een aanhangwagen

### OPMERKING

- De opgegeven specificaties van de aanhangwagens worden door de fabrikant aanbevolen.

## Specificaties

Item		1800-modellen		
		Dieselvoertuigen		
		BASE	INFORM	INTENSE
Rijklaar gewicht	Zonder opties	1.400 kg, 1.405 kg*	1.460 kg, 1.465 kg*	1.480 kg, 1.485 kg*
	Met alle opties	1.405 kg, 1.410 kg*	1.508 kg, 1.513 kg*	1.518 kg, 1.523 kg*
Maximaal toelaatbaar totaalgewicht van het voertuig	Zonder aanhangwagens	1.990 kg		
	Met aanhangwagens	—	2.090 kg	
Maximale asbelasting	Vooraan		1.080 kg	
	Achteraan	Zonder aanhangwagens	980 kg	
		Met aanhangwagens	—	1.080 kg
Maximaal gewicht aanhangwagens	Geremd	—	1.400 kg	
	Ongeremd	—	550 kg	
Maximale belasting van de trekhaak		—	70 kg	
Maximale daklast		80 kg		
Aantal zitplaatsen		5 personen		

\*: Voertuigen met een MIVEC-motor

### OPMERKING

- De opgegeven specificaties van de aanhangwagens worden door de fabrikant aanbevolen.

Item		2000-modellen	
		Behalve voertuigen voor Rusland, Kazachstan en Oekraïne	Voertuigen voor Rusland, Kazachstan en Oekraïne
Rijklaar gewicht	Zonder opties	1.595 kg	
	Met alle opties	1.640 kg	1.646 kg

\*: Bij het trekken van een aanhangwagen

## Specificaties

Item	2000-modellen	
	Behalve voertuigen voor Rusland, Kazachstan en Oekraïne	Voertuigen voor Rusland, Kazachstan en Oekraïne
Maximaal toelaatbaar totaalgewicht van het voertuig	2.045 kg, 2.145 kg*	
Maximale asbelasting	Vooraan	1.090 kg
	Achteraan	1.000 kg, 1.100 kg*
Maximaal gewicht aanhangwagen	Geremd	1.400 kg
	Ongeremd	550 kg
Maximale belasting van de trekhaak	70 kg	
Maximale daklast	80 kg	
Aantal zitplaatsen	5 personen	

\*: Bij het trekken van een aanhangwagen

### OPMERKING

- De opgegeven specificaties van de aanhangwagen worden door de fabrikant aanbevolen.

**Motorspecificaties**

E01100602689

Item	Benzinevoertuigen				Dieselvoertuigen
	1600-modellen	1800-modellen		2000-modellen	
		Behalve voertuigen voor Rusland, Kazachstan en Oekraïne	Voertuigen voor Rusland, Kazachstan en Oekraïne		
Motormodel	4A92	4J10	4B10	4B11	4N13
Aantal cilinders	4 in lijn	4 in lijn	4 in lijn	4 in lijn	4 in lijn
Cilinderinhoud	1.590 cm <sup>3</sup>	1.798 cm <sup>3</sup>	1.798 cm <sup>3</sup>	1.998 cm <sup>3</sup>	1.798 cm <sup>3</sup>
Boring	75,0 mm	86,0 mm	86,0 mm	86,0 mm	83,0 mm
Slag	90,0 mm	77,4 mm	77,4 mm	86,0 mm	83,1 mm
Nokkenas	Dubbel bovenliggend	Eén bovenliggende	Dubbel bovenliggend	Dubbel bovenliggend	Dubbel bovenliggend
Mengselbereiding	Elektronische inspuiting	Elektronische inspuiting	Elektronische inspuiting	Elektronische inspuiting	Elektronische inspuiting
Maximaal vermogen (EEG netto)	86 kW/6.000 tr/min, 85 kW/6.000 tr/min <sup>*1</sup>	103 kW/6.000 tr/min	103 kW/6.000 tr/min	177 kW/6.000 tr/min	110 kW/4.000 tr/min <sup>*2</sup> 85 kW/3.500 tr/min <sup>*3</sup>
Maximaal koppel (EEG netto)	154 Nm/4.000 tr/min	176 Nm/4.200 tr/min	177 Nm/4.200 tr/min	343 Nm/2.500 tot 4.750 tr/min	300 Nm/2.000 tot 3.000 tr/min <sup>*2</sup> 300 Nm/1.750 tot 2.250 tr/min <sup>*3</sup>

\*1: Voertuigen voor België en Noorwegen

\*2: Voertuigen met motor met hoog vermogen

\*3: Voertuigen met motor met laag vermogen

## Specificaties

### Elektrisch systeem

E01100802476

Item		1600-modellen	1800-modellen		
			Voertuigen met hydraulisch geregelde stuurbe- krachtiging	Voertuigen met elektro- nisch geregelde stuurbe- krachtiging	Dieselveertuigen
Spanning		12 V			
Accu	Type (JIS)	75D23L, Q-85*	75D23L	75D23L, Q-85*	95D31L, T-105*
	Vermogen (5HR)	52 Ah, 55 Ah*	52 Ah	52 Ah, 55 Ah*	64 Ah, 73 Ah*
Vermogen van de wisselstroomdynamo		95 A	120 A	130 A	
Bougietype	NGK	DILFR5A11	FR6EI	DILKR6D11G	—
	DENSO	—	K20PSR-B8	—	

\*: Voertuigen uitgerust met het Auto Stop & Go (AS&G)-systeem

#### OPMERKING

- Neem contact op met een officieel MITSUBISHI MOTORS Service Centrum wanneer u de accu vervangt bij voertuigen die zijn uitgerust met het Auto Stop & Go (AS&G)-systeem.

Item		2000-modellen	
		Behalve voor voertuigen voor Rusland, Kazachstan en Oekraïne	Voertuigen voor Rusland, Kazachstan en Oekraïne
Spanning		12 V	
Accu	Type (JIS)	55D23L, 75D23L*	75D23L
	Vermogen (5HR)	48 Ah, 52 Ah*	52 Ah
Vermogen van de wisselstroomdynamo		130 A	
Bougietype	NGK	DILKR7B6	

\*: Optionele uitrusting

9

9-12

OG4D12E1

Specificaties

***Banden en wielen***

E01100903067

Band		205/60R16 92H	215/45R18 89W, P215/45R18 89V
Wiel	Formaat	16x6 1/2 J, 16x6 1/2 JJ	18x7 J
	Offset	46 mm	

**OPMERKING**

- Neem contact op met uw officieel MITSUBISHI MOTORS Service Centrum voor meer informatie over de combinatie die op uw voertuig wordt gebruikt.

## Specificaties

### *Brandstofverbruik*

E01101100720

#### **Benzinevoertuigen** *1600-modellen*

Item	Gecombineerd		Stadsverkeer		Buiten de bebouwde kom	
	CO <sub>2</sub> (g/km)	Brandstofverbruik (L/100 km)	CO <sub>2</sub> (g/km)	Brandstofverbruik (L/100 km)	CO <sub>2</sub> (g/km)	Brandstofverbruik (L/100 km)
Zonder AS&G	132	5,7	171	7,4	110	4,7
Met AS&G	128	5,5	160	7,0	109	4,7

AS&G: Auto Stop & Go (AS&G)-systeem

#### **OPMERKING**

- De hierboven aangegeven waarden gelden voor voertuigen zonder optionele uitrusting.
- De vermelde resultaten bieden of impliceren geen enkele garantie betreffende het brandstofverbruik van een individueel voertuig. Het voertuig zelf werd niet getest en er zijn onvermijdelijk verschillen tussen diverse voertuigen van hetzelfde model. Daarnaast kunnen aan een bepaald voertuig speciale wijzigingen zijn aangebracht. Bovendien hebben ook de eigen rijstijl van de bestuurder en de weg- en verkeersomstandigheden, evenals de mate waarin met het voertuig wordt gereden en de onderhoudsfrequentie een invloed op het brandstofverbruik.

**1800-modellen**

Item		Gecombineerd		Stadsverkeer		Buiten de bebouwde kom		
		CO <sub>2</sub> (g/km)	Brandstofverbruik (L/100 km)	CO <sub>2</sub> (g/km)	Brandstofverbruik (L/100 km)	CO <sub>2</sub> (g/km)	Brandstofverbruik (L/100 km)	
M/T	Met HPS	188	7,9	248	10,5	153	6,4	
	Met EPS	Met 205/60R16-banden	150	6,5	197	8,5	122	5,3
		Met 215/45R18-banden	154, 150*	6,6, 6,5*	200, 188*	8,6, 8,1*	127, 127*	5,5, 5,5*
CVT	Met HPS	191	8,0	264	11,1	149	6,2	
	Met EPS	Met 205/60R16-banden	153	6,6	199	8,6	126	5,4
		Met 215/45R18-banden	157	6,8	204	8,8	130	5,6

\*: Voertuigen met het Auto Stop & Go(AS&G)-systeem

HPS: hydraulisch stuurbevestigingssysteem

EPS: elektronisch stuurbevestigingssysteem

**OPMERKING**

- De hierboven aangegeven waarden gelden voor voertuigen zonder optionele uitrusting.
- De vermelde resultaten bieden of impliceren geen enkele garantie betreffende het brandstofverbruik van een individueel voertuig. Het voertuig zelf werd niet getest en er zijn onvermijdelijk verschillen tussen diverse voertuigen van hetzelfde model. Daarnaast kunnen aan een bepaald voertuig speciale wijzigingen zijn aangebracht. Bovendien hebben ook de eigen rijstijl van de bestuurder en de weg- en verkeersomstandigheden, evenals de mate waarin met het voertuig wordt gereden en de onderhoudsfrequentie een invloed op het brandstofverbruik.

## Specificaties

### 2000-modellen

Model	Gecombineerd		Stadsverkeer		Buiten de bebouwde kom	
	CO <sub>2</sub> (g/km)	Brandstofverbruik (L/100 km)	CO <sub>2</sub> (g/km)	Brandstofverbruik (L/100 km)	CO <sub>2</sub> (g/km)	Brandstofverbruik (L/100 km)
Behalve voor voertuigen voor Rusland, Kazachstan en Oekraïne	232	10,0	319	13,8	182	7,8
Voertuigen voor Rusland, Kazachstan en Oekraïne		9,8		13,5		7,7

### OPMERKING

- De hierboven aangegeven waarden gelden voor voertuigen zonder optionele uitrusting.
- De vermelde resultaten bieden of impliceren geen enkele garantie betreffende het brandstofverbruik van een individueel voertuig. Het voertuig zelf werd niet getest en er zijn onvermijdelijk verschillen tussen diverse voertuigen van hetzelfde model. Daarnaast kunnen aan een bepaald voertuig speciale wijzigingen zijn aangebracht. Bovendien hebben ook de eigen rijstijl van de bestuurder en de weg- en verkeersomstandigheden, evenals de mate waarin met het voertuig wordt gereden en de onderhoudsfrequentie een invloed op het brandstofverbruik.

### Dieselveertuigen

Item	Gecombineerd		Stadsverkeer		Buiten de bebouwde kom	
	CO <sub>2</sub> (g/km)	Brandstofverbruik (L/100 km)	CO <sub>2</sub> (g/km)	Brandstofverbruik (L/100 km)	CO <sub>2</sub> (g/km)	Brandstofverbruik (L/100 km)
BASIS, INFORMATIE	128* <sup>1</sup> , 117* <sup>2</sup>	4,9* <sup>1</sup> , 4,4* <sup>2</sup>	154* <sup>1</sup> , 143* <sup>2</sup>	5,9* <sup>1</sup> , 5,5* <sup>2</sup>	114* <sup>1</sup> , 104* <sup>2</sup>	4,3* <sup>1</sup> , 3,9* <sup>2</sup>
INTENSE	137* <sup>1</sup> , 130* <sup>2</sup>	5,1* <sup>1</sup> , 4,8* <sup>2</sup>	164* <sup>1</sup> , 155* <sup>2</sup>	6,3* <sup>1</sup> , 5,9* <sup>2</sup>	122* <sup>1</sup> , 115* <sup>2</sup>	4,6* <sup>1</sup> , 4,4* <sup>2</sup>

\*1: Voertuigen met motor met hoog vermogen

\*2: Voertuigen met motor met laag vermogen



## Specificaties

### OPMERKING

- De hierboven aangegeven waarden gelden voor voertuigen zonder optionele uitrusting.
- De vermelde resultaten bieden of impliceren geen enkele garantie betreffende het brandstofverbruik van een individueel voertuig. Het voertuig zelf werd niet getest en er zijn onvermijdelijk verschillen tussen diverse voertuigen van hetzelfde model. Daarnaast kunnen aan een bepaald voertuig speciale wijzigingen zijn aangebracht. Bovendien hebben ook de eigen rijstijl van de bestuurder en de weg- en verkeersomstandigheden, evenals de mate waarin met het voertuig wordt gereden en de onderhoudsfrequentie een invloed op het brandstofverbruik.

*Bijvulhoeveelheden*

E01101304007

1600-modellen

Behalve voor voertuigen met motorafdekking

LHD

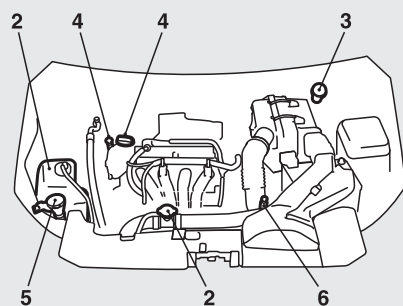

RHD

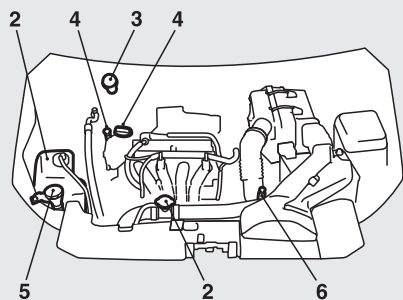

Voertuigen met motorafdekking

LHD

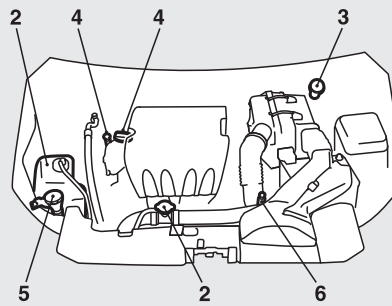

RHD

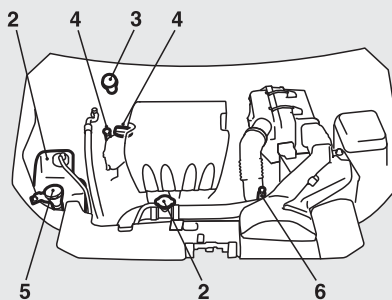

9

AA5011801

1800-modellen, 2000-modellen Benzinevoertuigen

Behalve voor voertuigen met turbolader

LHD

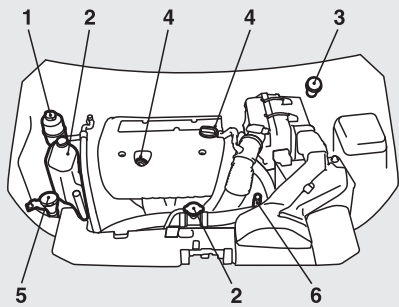

RHD

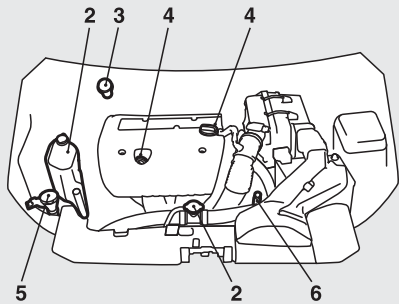

Voertuigen met turbolader

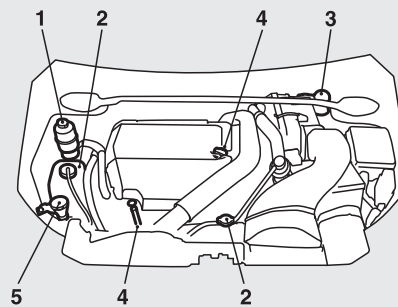

1800-modellen Dieselvoertuigen

LHD

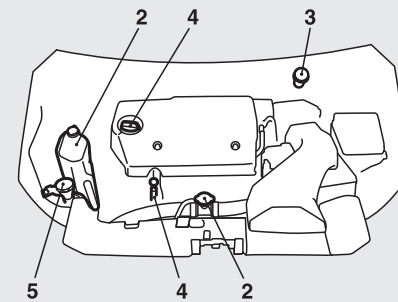

RHD

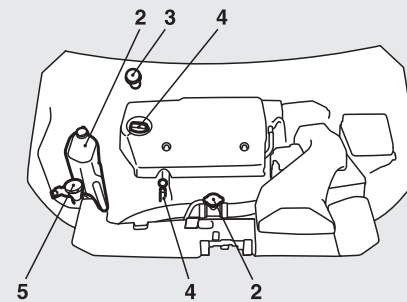

AH5000613

## Specificaties

Nr.	Item			Hoeveelheid	Smeermiddelen	
1	Stuurbekrachtigingsvloeistof (voertuigen met hydraulisch stuurbekrachtigingssysteem)			Als vereist	Genuine MITSUBISHI Power Steering Fluid of ATF DEXRON III/DEXRON II	
2	Motorkoelvloeistof	Benzinevoertuigen [met inbegrip van 0,65 liter in de reservetank]	1600-modellen	6,0 liter	Gebruik "DIA QUEEN SUPER LONG LIFE COOLANT PREMIUM" of een gelijkwaardig product* <sup>1</sup>	
			1800-modellen, 2000-modellen	7,0 liter		
		Dieselveertuigen [met inbegrip van 0,62 liter in de reservetank]		7,5 liter		
3	Remvloeistof			Als vereist	Remvloeistof DOT 3 of DOT 4	
	Koppelingsvloeistof			Als vereist	Remvloeistof DOT 3 of DOT 4	
4	Motorolie	Benzinevoertuigen	1600-modellen	Oliecarter	4,0 liter	Zie pagina 8-04.
				Oliefilter	0,2 liter	
			1800-modellen	Oliecarter	4,0 liter	
				Oliefilter	0,3 liter	
			2000-modellen	Oliecarter	4,8 liter	
				Oliefilter	0,3 liter	
		Dieselveertuigen	Oliecarter	5,0 liter		
			Oliefilter	0,3 liter		
5	Sproeivloeistof		Zonder koplampsproeier	4,0 liter	—	
			Met koplampsproeier	5,0 liter		
6	CVT-vloeistof			7,1 liter	DIA QUEEN CVTF-J4	

\*<sup>1</sup>: Koelvloeistof van gelijkaardige hoge kwaliteit met duurzame hybride organisch zuur-technologie, op basis van ethyleenglycol en silicaat-, amine-, nitraat- en boraatvrij

\*<sup>2</sup>: Indien aanwezig

## Specificaties

Nr.	Item		Hoeveelheid	Smeermiddelen
7	Olie handgeschakelde transmissie	Benzinevoertuigen	1600-modellen 2,0 liter	Dia Queen NEW MULTI GEAR OIL API-classificatie GL-3, SAE 75W-80
			1800-modellen 2,5 liter	
		Dieselvoertuigen	2,2 liter	
8	Twin Clutch SST vloeistof [met inbegrip van 0,5 liter in de oliekoeler]		7,6 liter	Dia Queen SSTF-I
9	Tussenbakolie		0,8 liter	Dia Queen LSD versnellingsbakolie
10	Olie voor differentieel achteraan		0,55 liter	Dia Queen LSD versnellingsbakolie
11	Vloeistof AWC-systeem [met inbegrip van de hydraulische leidingen]		0,9 liter	DIA QUEEN ATF SP III
12	Koelmiddel (airconditioning)		480 - 520 g	HFC-134a

\*1: Koelvloeistof van gelijkaardige hoge kwaliteit met duurzame hybride organisch zuur-technologie, op basis van ethyleenglycol en silicaat-, amine-, nitraat- en boraatvrij

\*2: Indien aanwezig

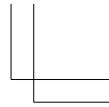
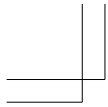

Handwriting practice lines consisting of 12 horizontal dashed lines.



OG4D12E1

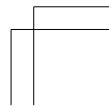
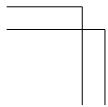

**A**

Aan/uit-schakelaar passagiersairbag vooraan 2-27  
 Aanbevelingen voor de inrijperiode 4-04  
 Aanduiding 9-02  
 Accessoires (Montage) 04  
 Accu 8-11  
     Lege accu (Starten in noodgevallen) 6-02  
     Specificatie 9-12  
     Waarschuwinglampje laadstroom 3-42  
     Waarschuwingmelding laadsysteem 3-44  
 ACD (Active Centre Differential-systeem) 4-47  
 Achterbank 2-06  
 Achterlichten  
     Lampvermogen 8-30  
     Vervanging 8-41  
 Achterportieren met kinderslot 1-33  
 Achteruitkijkcamera 4-68  
 Achteruitkijkspiegel binnen 4-10  
 Achteruitkijkspiegel  
     Binnenkant 4-10  
     Buitenkant 4-11  
 Achteruitrijlichten  
     Lampvermogen 8-30  
     Vervanging 8-41  
 Achteruitrijensorsysteem 4-64  
 Actieve stabiliteitsregeling (ASC) 4-57  
 Adaptive Front lighting System (AFS) 3-51  
     Aanduidingen Adaptive Front lighting System (AFS) 3-52  
 Afdichtstrippen 8-22  
 Afmetingen 9-04  
 AFS 3-51  
 Afstandsbediening 1-08  
 Airbag 2-24  
     Aan/uit-schakelaar passagiersairbag vooraan 2-27

Controlelampje passagiersairbag vooraan uitgeschakeld 2-27  
 Airconditioning  
     Automatische airconditioning 5-12  
     Belangrijke tips voor het gebruik van de airconditioning 5-17  
     Koelmiddel 9-18  
     Manuele airconditioning 5-08  
 Algemeen onderhoud 8-21  
 Algemene voertuiggegevens 9-04  
 Als het voertuig defect raakt 6-02  
 Antenne 5-75  
 Antiblokkeerremstelsysteem (ABS) 4-53  
 Apparaat met USB-ingangsaansluiting  
     Een USB-geheugenapparaat aansluiten 5-97  
 Armsteun 2-06  
 Asbak 5-100  
 Audio  
     Afstandsbedieningsschakelaars voor de geluidsinstallatie op het stuurwiel 5-66  
     Behandeling van compact discs 5-74  
     Digitaal afgestemde LW/MW/FM-radio met cd-speler 5-18  
     Digitaal afgestemde LW/MW/FM-radio met cd-wisselaar 5-34  
     Externe audio-ingangsfunctie 5-65  
     Foutcodes 5-69  
 Auto Stop & Go (AS&G)-systeem 4-21  
 Automatische airconditioning 5-12  
 Automatische koplamphoogteverstelling  
     Waarschuwingmelding 3-50  
 Automatische uitschakelfunctie van de verlichting (interieurlampen enz.) 5-105

**B**

Bagageconsoles in de vloer 5-108  
 Bagageruimte creëren 2-08  
 Banden 8-14

Bandenslijtage 8-17  
 Bandenspanning 8-15  
 Een band vervangen 6-07  
 Formaat (banden en wielen) 9-13  
 Onderling verwisselen 8-17  
 Sneeuwbanden 8-18  
 Sneeuwkettingen 8-19  
 Bandenslijtage 8-17  
 Behandeling van compact discs 5-74  
 Bekerhouder 5-108  
 Bij koud weer en sneeuw 8-22  
 Bijvulhoeveelheden 9-18  
 Bluetooth® 2.0-interface 5-78  
 Bochtenlampen  
     Lampvermogen 8-30  
     Vervanging 8-34  
 Bougie 9-12  
 Brandstof  
     Brandstofkeuze 02  
     Tanken 03  
     Tankinhoud 03  
     Wijziging/Verandering aan het elektrische of brandstofsysteem 05  
 Brandstofverbruik 9-14  
 Buitenspiegels 4-11

**C**

Centrale portiervergrendeling 1-29  
 Centrale portiervergrendeling met afstandsbediening 1-04,1-24  
 Combinatieschakelaar grootlichten en dimlicht 3-45  
     Automatische uitschakelfunctie 3-47  
 Compact reservewiel 6-08  
 Contactslot 1-13,1-19,4-13  
 Continu-variabele transmissie (CVT)  
     Bediening van de keuzehendel 4-29  
     Sportfunctie 4-31

## Alfabetische index

Vloeistof 9-18  
Controlelampje grootlicht 3-40  
Controlelampjes 3-40  
Controlelampjes richtingaanwijzers 3-40  
Controlelampjes waarschuwingsknipperlichten 3-40  
Cruisecontrol (kruissnelheidsregelaar) 4-59

### D

Dead Lock System 1-31  
Derde remlicht  
Lampvermogen 8-30  
Dieselpartikelfilter (DPF) 4-19  
Digitaal afgestemde LW/MW/FM-radio met cd-speler 5-18  
Digitaal afgestemde LW/MW/FM-radio met cd-wisselaar 5-34  
Digitale klok 5-76  
Dimlicht (verandering grootlicht/dimlicht) 3-48  
Dimlichtschakelaar 3-02

### E

Elektrisch systeem 9-12  
Elektrische bediening van de ruiten 1-43  
Elektronisch startblokkeringssysteem (Antidiefstalsysteem) 1-03  
Extra uitrusting 8-22

### F

Flessenhouder 5-109  
Foutcodes 5-69

### G

Gebruik van de veiligheidsgordels door zwangere vrouwen 2-13

Gereedschap 6-07  
Opbergen 6-06  
Gewicht 9-07

### H

Handgeschakelde transmissie 4-25  
Olie 9-18  
Handschoenkastje 5-106  
Het gebruik van startkabels (Starten in noodgeval-  
len) 6-02  
Hoedenplank 5-109  
Hoofdsteunen 2-07

### I

Identificatieplaatje van het voertuig 9-02  
In de was zetten 7-04  
Inbraakalarmsysteem 1-36  
Instrumenten 3-02  
Interieurlamp 5-102  
Interieurlamp & leeslamp voorzijde 5-103  
Lampvermogen 8-31  
Vervanging 8-44  
Interieurlamp achteraan 5-104  
Lampvermogen 8-31  
Vervanging 8-44  
Interieurverlichting 5-102  
Inzittendenbeveiligingssysteem (SRS) 2-24  
Onderhoud 2-35  
Waarschuwinglampje 2-34  
Werking van het inzittendenbeveiligingssys-  
teem 2-24

### K

Kaarthouder 5-99,5-106  
Katalysator 8-02  
Kinderzitjes 2-14

Kledinghaak 5-111  
Klok 5-76  
Koelvloeistof (motor) 8-07,9-18  
Kofferluik 1-33  
Koplampen  
Lampvermogen 8-30  
Lichtsignaal 3-48  
Schakelaar 3-45  
Vervanging 8-31,8-33,8-34  
Koplamphoogteverstelling  
Automatische koplamphoogteverstelling 3-50  
Schakelaar koplamphoogteverstelling 3-50  
Koppeling  
Vloeistof 8-10,9-18  
Krik 6-07  
Opbergen 6-06

### L

Ladingen 4-71  
Lamp laadruimte 5-105  
Lampvermogen 8-31  
Vervanging 8-45  
Lampvermogen 8-30  
Leeslampen 5-103  
Lampvermogen 8-31  
Vervanging 8-44  
Lekke band  
Vervangen van een band 6-07  
Lekken (Brandstof, motorkoelvloeistof, olie en uit-  
laatgassen) 8-21  
Link System 5-78  
Luchtreiniger 5-18

### M

Make-upspiegel 5-99  
Manuele airconditioning 5-08  
Meters 3-27

## Alfabetische index

Mistachterlicht  
  Controlelampje 3-40  
  Lampvermogen 8-30  
  Schakelaar 3-54  
  Vervanging 8-43  
Mistlichten voor  
  Controlelampje 3-40  
  Lampvermogen 8-30  
  Schakelaar 3-53  
  Vervanging 8-38,8-40  
Montage van accessoires 04  
Motorkap 8-03  
Motorspecificaties 9-11  
Motor  
  Koelvloeistof 8-07,9-18  
  Nummer 9-02  
  Olie 8-04  
  Olie en filter 9-18  
  Oververhitting 6-04  
  Specificaties 9-11  
  Veiligheidsinstructies voor en informatie over de verwijdering van afgewerkte motoroliën 06  
Motorvoertuigverlichting voor overdag 3-46  
Multifunctioneel display 3-04

### N

Noodstopsignaalsysteem 4-52  
Nummerplaatverlichting  
  Lampvermogen 8-30  
  Vervanging 8-43

### O

Olie voor differentieel achteraan 9-18  
Olie  
  Motorolie 8-04  
  Olie handgeschakelde transmissie 9-18  
  Olie voor differentieel achteraan 9-18

Tussenbakolie 9-18  
Ontgrendelingshendel voor het kofferluik aan de binnenzijde 1-35  
Opbergruimten 5-105  
Opbergvak in voorste console 5-106  
Opbergvak vloerconsole 5-107  
Originele onderdelen 05  
Oververhitting 6-04

### P

Parkeerlichten  
  Controlelampje 3-40  
  Lampvermogen 8-30  
  Vervanging 8-35,8-37  
Parkeren 4-08  
  Handrem 4-07  
  Laten inlopen van de parkeerrem 8-20  
Permanente vierwielaandrijving 4-46  
Portieren  
  Afluiten en openen 1-27  
  Centrale portiervergrendeling 1-29  
  Kinderslot 1-33

### R

Radio  
  Digitaal afgestemde LW/MW/FM-radio met cd-speler 5-18  
  Digitaal afgestemde LW/MW/FM-radio met cd-wisselaar 5-34  
Regensensor 3-56  
Reinigen  
  De buitenkant van uw voertuig 7-03  
  In de was zetten 7-04  
  Interieur van uw voertuig 7-02  
  Kunststof, vinyl, leder enz. 7-02  
  Natuurleder 7-02  
  Polijsen 7-04

Schuifdak 7-06  
Verchroomde onderdelen 7-05  
Wassen 7-03  
Rem- en achterlichten  
  Lampvermogen 8-30  
  Vervanging 8-41  
Remhulpsysteem 4-52  
Remmen  
  Antiblokkeerrem 4-53  
  Handrem 4-07  
  Remmen 4-50  
  Vloeistof 8-10,9-18  
  Waarschuwinglampje 3-41  
  Waarschuwingmelding 3-43  
Richtingaanwijzerlamp zijkant  
  Lampvermogen 8-30  
Richtingaanwijzers achter  
  Lampvermogen 8-30  
  Vervanging 8-41  
Richtingaanwijzers voor  
  Lampvermogen 8-30  
  Vervanging 8-37  
Richtingaanwijzers/Richtingsveranderingslichten 3-51  
Richtingaanwijzers  
  Lampvermogen 8-30  
  Vervanging 8-37,8-41  
Rijden met een aanhangwagen 4-73  
Rijden, alcohol en geneesmiddelen 4-03  
Ruitenwisser  
  Achterruit 3-59  
  Regensensor 3-56  
  Schakelaar 3-55  
  Voorruit 3-55  
  Wisserbladen 8-20  
Ruitverwarming (achterruit) 3-60

## Alfabetische index

### S

Schakelaar achtruitverwarming 3-60  
Schakelaar claxon 3-61  
Schakelaar koplampsproeier 3-59  
Schakelaar waarschuwingknipperlichten 3-53  
Schuifdak 1-45  
Serienummerplaatje 9-02  
Sigarettenaansteker 5-101  
Slepen 6-14  
Sleutels 1-02  
Smeermiddelen 9-18  
Smeltzekeringen 8-22  
Smering van scharnieren en sloten 8-22  
Sneeuwbanden 8-18  
Snelheidsmeter 3-02  
Specificaties 9-02  
Sperdifferentieel (LSD) 4-49  
Spiegel  
Achteruitkijkspiegel binnen 4-10  
Buitenspiegels 4-11  
Sproeier  
Schakelaar 3-55,3-59  
Vloeistof 8-09,9-18  
Starten 1-17,1-21,4-16  
Starten in noodgevallen 6-02  
Starthulp op hellingen 4-51  
Stekkerdoos voor accessoires 5-101  
Steungreep 5-111  
Stoel  
Achterbank 2-06  
Armsteun 2-06  
Bagageruimte creëren 2-08  
Hoofdsteunen 2-07  
Verstellen 2-03  
Verwarme stoelen 2-05  
Voorstoel 2-03  
Sturen

Afstandsbedieningsschakelaars voor de geluidsinstallatie op het stuurwiel 5-66  
Stuurbekrachtigingssysteem 4-55  
Stuurbekrachtigingsvloeistof 8-10,9-18  
Stuurwielvergrendeling 1-17,1-21,4-15  
Verstelling stuurwielhoogte 4-09  
Stuurbekrachtiging  
Systeem 4-55  
Vloeistof 8-10,9-18

### T

Tankinhoud 03  
Thuiskomstverlichting 3-49  
Toerenteller 3-02  
Transmissie  
Continu-variabele transmissie (CVT) 4-29  
Handgeschakelde transmissie 4-25  
Twin Clutch SST (Sport Shift Transmissie) 4-35  
Tussenbakolie 9-18  
Twin Clutch SST (Sport Shift Transmission) 4-35  
Handmatig schakelen 4-39  
Olie 9-18  
Versnellingshendel 4-35  
Versnellingshendelstanddisplay 4-36  
Versnellingshendelstanden 4-37

### U

USB-ingangsaansluiting 5-97  
Een iPod aansluiten 5-97

### V

Veilige rijtechnieken 4-03  
Veiligheidsgordel 2-10  
Verstelbare veiligheidsgordelverankering 2-12  
Controle 2-23

Gebruik van de veiligheidsgordels door zwangere vrouwen 2-13  
Kinderzitjes 2-14  
Krachtbegrenzingssysteem 2-14  
Veiligheidsgordelspanner 2-13  
Waarschuwinglampje 2-11  
Waarschuwinglampje voor de veiligheidsgordel van de bestuurder 2-12  
Veiligheidsinstructies voor en informatie over de verwijdering van afgewerkte motoroliën 06  
Ventilatieoosters 5-02  
Verstelbare laadvloer 5-110  
Vervanging van lampen 8-29  
Verwarme buitenspiegel 4-13  
Verwarme stoelen 2-05  
Verwarming 5-04  
Vloeistof AWC-systeem 8-08,9-18  
Vloeistofcapaciteiten en smeermiddelen 9-18  
Vloeistof  
CVT-vloeistof 9-18  
Koppelvloeistof 8-10,9-18  
Motorkoelvloeistof 8-07,9-18  
Remvloeistof 8-10,9-18  
Sproeivloeistof 8-09,9-18  
Stuurbekrachtigingsvloeistof 8-10,9-18  
Voertuigaanduiding 9-02  
Voertuigafmetingen 9-04  
Voertuiggewicht 9-07  
Voertuigidentificatienummer 9-02  
Voertuigprestaties 9-06  
Voorstoel 2-03  
Voorzorgen bij het besturen van voertuigen met vierwielaandrijving 4-46  
Voorzorgen voor het onderhoud van uw voertuig 7-02  
Voorzorgsmaatregelen bij het gebruik van ruitwissers en sproeiers 3-60  
Voorzorgsmaatregelen bij het onderhoud 8-02

---

---

**W**

---

Waarschuwinglampje laadstroom 3-42  
Waarschuwinglampje motorcontrole 3-41  
Waarschuwinglampjes 3-41  
Waarschuwingmelding laadsysteem 3-44  
Waarschuwingmelding oliedruk 3-44  
Wassen 7-03  
Weergave op het informatiescherm 3-42  
    Waarschuwingmelding laadsysteem 3-44  
    Waarschuwingmelding oliedruk 3-44  
    Waarschuwingmelding remsysteem 3-43  
Welkomstverlichting 3-48  
Werking bij ongunstige rijomstandigheden 6-18  
Werking van binnen- en buitenverlichting 8-21  
Werking van de turbolader 4-20  
Wiel  
    Specificatie 9-13  
    Wioldoppen 6-13  
Wijziging/Verandering aan het elektrische of brand-  
stofsysteem 05

---

---

**Z**

---

Zekeringen 8-23  
Zonneklep 5-99  
Zuinig rijden 4-02

---

---

“

---

“Lichten aan”-zoemer 3-47

**OMRON**

OMRON Corporation  
6368 NENJO-ZAKA OKUSA  
KOMAKI-CITY  
AICHI  
485-0802 JAPAN  
PHONE: +81-568-78-6392  
FAX: +81-568-78-6179

**DECLARATION OF CONFORMITY**

We, **OMRON Corporation, ELECTRONICS COMPONENTS COMPANY** hereby declare, at our sole responsibility, that the following product conforms to the Essential Requirements of the Radio and Telecommunications Terminal Equipment Directive 1999/5/EC in accordance with the tests conducted to the appropriate requirements of the relevant standards, as listed herewith.

**Product** : ECU / FOB / RAM / WCM / Transmitter  
**Model/ Type Number** : ECU : G8D-640M-ECU  
 FOB : G8D-640M-KEY-E  
 RAM : G8D-640M-KEY-E  
 Transmitter : G8D-640M-KEY-E  
 WCM : G8D-576M-A  
 Transmitter : G8D-649M  
 as appropriate : Radio : EN 300 220-1 V2.1.1 ...\* EN 300 220-3 V2.1.1 ...\*  
 EN 300 330-1 V1.3.1 EN 300 330-2 V1.3.1  
 EN 301 489-1 V1.6.1 EN 301 489-3 V1.4.1  
**EMC** : EN 301 489-1 V1.6.1 EN 301 489-3 V1.4.1  
**Safety** : EN 60065:2002 + Amd.1  
 \* except for G8D-640M-ECU

Year of affixing CE marking : 2007

**Model/ Type Number** : FOB : G8D-644M-KEY-E  
 Transmitter : G8D-635M-A  
 WCM : G8D-646M

Directive and Standards used as appropriate : Radio : EN 300 220-1 V2. 1. 1 EN 300 220-2 V2. 1. 1  
 EN 300 330-1 V1. 5. 1 EN 300 330-2 V1. 3. 1  
**EMC** : EN 301 489-3 V1. 4. 1 EN 301 489-1 V1. 6. 1  
**Safety** : EN 60065:2002

Year of affixing CE marking : 2006

**●CAUTION**

Danger of explosion if battery is incorrectly replaced.  
 Replace only with the same or equivalent type.  
 Battery shall not be exposed to excessive heat such as sunshine, fire or the like.

Signature : *S. Yamashita*  
 Name : Shuji Yamashita

Title and position : Manager  
 RFC Business Promotion Department (RF & Wireless)  
 DEVELOPMENT DIV.

Date : December 28, 2007

**CE** 1731

[Czech]	OMRON Corporation tímto prohlašuje, že tento [G8D-640M-ECU* G8D-640M-KEY-E* G8D-576M-A* G8D-640M-RAM-E* G8D-649M* G8D-644M-KEY-E* G8D-646M* G8D-635M-A* G8D-841M-ECU-E* G8D-841M-WCM-E*] je ve shodě se základními požadavky a dalšími příslušnými ustanoveními směrnice 1999/5/ES.
[Danish]	Undertegnede OMRON Corporation erklærer herved, at følgende udsyrt [G8D-640M-ECU* G8D-640M-KEY-E* G8D-576M-A* G8D-640M-RAM-E* G8D-649M* G8D-644M-KEY-E* G8D-646M* G8D-635M-A* G8D-841M-ECU-E* G8D-841M-WCM-E*] overholder de væsentlige krav og øvrige relevante krav i direktiv 1999/5/EF.
[German]	Hiermit erkläre OMRON Corporation, dass sich das Gerät [G8D-640M-ECU* G8D-640M-KEY-E* G8D-576M-A* G8D-640M-RAM-E* G8D-649M* G8D-644M-KEY-E* G8D-646M* G8D-635M-A* G8D-841M-ECU-E* G8D-841M-WCM-E*] in Übereinstimmung mit den grundlegenden Anforderungen und den übrigen einschlägigen Bestimmungen der Richtlinie 1999/5/EG befindet.
[Estonian]	Käesolevaga kinnitab OMRON Corporation seadme [G8D-640M-ECU* G8D-640M-KEY-E* G8D-576M-A* G8D-640M-RAM-E* G8D-649M* G8D-644M-KEY-E* G8D-646M* G8D-635M-A* G8D-841M-ECU-E* G8D-841M-WCM-E*] vastavust direktiivi 1999/5/EE põhiolemetele ja numetatud direktiivist tulenevatele teistele asjakohastele sätetele.
[English]	Hereby, OMRON Corporation, declares that this [G8D-640M-ECU* G8D-640M-KEY-E* G8D-576M-A* G8D-640M-RAM-E* G8D-649M* G8D-644M-KEY-E* G8D-646M* G8D-635M-A* G8D-841M-ECU-E* G8D-841M-WCM-E*] is in compliance with the essential requirements and other relevant provisions of Directive 1999/5/EC.
[Spanish]	Por medio de la presente OMRON Corporation declara que el [G8D-640M-ECU* G8D-640M-KEY-E* G8D-576M-A* G8D-640M-RAM-E* G8D-649M* G8D-644M-KEY-E* G8D-646M* G8D-635M-A* G8D-841M-ECU-E* G8D-841M-WCM-E*] cumple con los requisitos esenciales y cualesquiera otras disposiciones aplicables o exigibles de la Directiva 1999/5/CE.
[Greek]	ΜΕ ΤΗΝ ΠΑΡΟΥΣΑ ΟΜΡΟΝ Corporation ΔΗΛΩΝΕΙ ΟΤΙ [G8D-640M-ECU* G8D-640M-KEY-E* G8D-576M-A* G8D-640M-RAM-E* G8D-649M* G8D-644M-KEY-E* G8D-646M* G8D-635M-A* G8D-841M-ECU-E* G8D-841M-WCM-E*] συμμορφώνεται με τις ουσιαστικές και τις λοιπές ΣΧΕΤΙΚΕΣ ΜΑΤΑΞΕΕΙ ΤΗΣ ΟΜΗΤΙΑΣ 1999/5/ΕΚ.
[French]	Par la présente OMRON Corporation déclare que l'appareil [G8D-640M-ECU* G8D-640M-KEY-E* G8D-576M-A* G8D-640M-RAM-E* G8D-649M* G8D-644M-KEY-E* G8D-646M* G8D-635M-A* G8D-841M-ECU-E* G8D-841M-WCM-E*] est conforme aux exigences essentielles et aux autres dispositions pertinentes de la directive 1999/5/CE.
[Italian]	Con la presente OMRON Corporation dichiara che questo [G8D-640M-ECU* G8D-640M-KEY-E* G8D-576M-A* G8D-640M-RAM-E* G8D-649M* G8D-644M-KEY-E* G8D-646M* G8D-635M-A* G8D-841M-ECU-E* G8D-841M-WCM-E*] è conforme ai requisiti essenziali ed alle altre disposizioni pertinenti stabilite dalla direttiva 1999/5/CE.
[Latvian]	Ar šo OMRON Corporation deklarē, ka [G8D-640M-ECU* G8D-640M-KEY-E* G8D-576M-A* G8D-640M-RAM-E* G8D-649M* G8D-644M-KEY-E* G8D-646M* G8D-635M-A* G8D-841M-ECU-E* G8D-841M-WCM-E*] atbilst Direktīvas 1999/5/EEK būtiskajām prasībām un citiem ar to saistītajiem noteikumiem.
[Lithuanian]	Šiuo OMRON Corporation deklaruoja, kad šis [G8D-640M-ECU* G8D-640M-KEY-E* G8D-576M-A* G8D-640M-RAM-E* G8D-649M* G8D-644M-KEY-E* G8D-646M* G8D-635M-A* G8D-841M-ECU-E* G8D-841M-WCM-E*] atitinka esminius reikalavimus ir kitas 1999/5/EEB Direktivos nuostatas.
[Dutch]	Hierbij verklaart OMRON Corporation dat het toestel [G8D-640M-ECU* G8D-640M-KEY-E* G8D-576M-A* G8D-640M-RAM-E* G8D-649M* G8D-644M-KEY-E* G8D-646M* G8D-635M-A* G8D-841M-ECU-E* G8D-841M-WCM-E*] in overeenstemming is met de essentiële eisen en de andere relevante bepalingen van richtlijn 1999/5/EG.
[Maltese]	Hawnhekk, OMRON Corporation, jiddeklara li dan [G8D-640M-ECU* G8D-640M-KEY-E* G8D-576M-A* G8D-640M-RAM-E* G8D-649M* G8D-644M-KEY-E* G8D-646M* G8D-635M-A* G8D-841M-ECU-E* G8D-841M-WCM-E*] jikkonforma mal-biġġijiet essenzjali u ma provvedimentni oħrajn rilevanti li hemm fid-Dirrettiva 1999/5/EC.
[Hungarianian]	Alulírott, OMRON Corporation nyilatkozom, hogy a [G8D-640M-ECU* G8D-640M-KEY-E* G8D-576M-A* G8D-640M-RAM-E* G8D-649M* G8D-644M-KEY-E* G8D-646M* G8D-635M-A* G8D-841M-ECU-E* G8D-841M-WCM-E*] megfelel a vonatkozó alapvető követelményeknek és az 1999/5/EC irányelv egyéb előírásainak.

[Polish]	OMRON Corporation ] niniejszym oświadcza, że [G8D-640M-ECU]*,G8D-640M-KEY-E*,G8D-576M-A*,G8D-640M-RAM-E*,G8D-649M*,G8D-649M*,G8D-644M-KEY-E*,G8D-646M*,G8D-635M-A*,G8D-635M-A*,G8D-841M-ECU-E*,G8D-841M-WCM-E*] spełnia zasadnicze wymogi oraz inne istotne postanowienia dyrektywy 1999/5/EC.
[Portuguese]	OMRON Corporation declara que este [G8D-640M-ECU]*,G8D-640M-KEY-E*,G8D-576M-A*,G8D-640M-RAM-E*,G8D-649M*,G8D-644M-KEY-E*,G8D-646M*,G8D-635M-A*,G8D-841M-ECU-E*,G8D-841M-WCM-E*] está conforme com os requisitos essenciais e outras disposições da Directiva 1999/5/CE.
[Slovenian]	OMRON Corporation izjavlja, da je ta [G8D-640M-ECU]*,G8D-640M-KEY-E*,G8D-576M-A*,G8D-640M-RAM-E*,G8D-649M*,G8D-644M-KEY-E*,G8D-646M*,G8D-635M-A*,G8D-841M-ECU-E*,G8D-841M-WCM-E*] v skladu z bistvenimi zahtevami in ostalimi relevantnimi določili direktive 1999/5/ES.
[Slovak]	OMRON Corporation týmto vyhlasuje, že [G8D-640M-ECU]*,G8D-640M-KEY-E*,G8D-576M-A*,G8D-640M-RAM-E*,G8D-649M*,G8D-644M-KEY-E*,G8D-646M*,G8D-635M-A*,G8D-841M-ECU-E*,G8D-841M-WCM-E*] spĺňa základné požiadavky a všetky príslušné ustanovenia Smernice 1999/5/ES.
[Finnish]	OMRON Corporation vakuuttaa täten että [G8D-640M-ECU]*,G8D-640M-KEY-E*,G8D-576M-A*,G8D-640M-RAM-E*,G8D-649M*,G8D-644M-KEY-E*,G8D-646M*,G8D-635M-A*,G8D-841M-ECU-E*,G8D-841M-WCM-E*] täyttävien laite on direktiivin 1999/5/EY oleellisten vaatimusten ja sitä koskevien direktiivin muiden ehtojen mukainen.
[Swedish]	Härmed intygar OMRON Corporation att denna [G8D-640M-ECU]*,G8D-640M-KEY-E*,G8D-576M-A*,G8D-640M-RAM-E*,G8D-649M*,G8D-644M-KEY-E*,G8D-646M*,G8D-635M-A*,G8D-841M-ECU-E*,G8D-841M-WCM-E*] står i överensstämmelse med de väsentliga egenskapskrav och övriga relevanta bestämmelser som framgår av direktiv 1999/5/EG.
[Icelandic]	Hér með lýsir OMRON Corporation yfir því að [G8D-640M-ECU]*,G8D-640M-KEY-E*,G8D-576M-A*,G8D-640M-RAM-E*,G8D-649M*,G8D-644M-KEY-E*,G8D-646M*,G8D-635M-A*,G8D-841M-ECU-E*,G8D-841M-WCM-E*] er í samræmi við grunnkröfur og aðrar kröfur, sem gerðar eru í tilskipun 1999/5/EC.
[Norwegian]	OMRON Corporation erklærer herved at uskrivet [G8D-640M-ECU]*,G8D-640M-KEY-E*,G8D-576M-A*,G8D-640M-RAM-E*,G8D-649M*,G8D-644M-KEY-E*,G8D-646M*,G8D-635M-A*,G8D-841M-ECU-E*,G8D-841M-WCM-E*] er i samsvar med de grunnleggende krav og øvrige relevante krav i direktiv 1999/5/EF.
[Turkish]	İşbu belge ile OMRON Corporation, bu [G8D-640M-ECU]*,G8D-640M-KEY-E*,G8D-576M-A*,G8D-640M-RAM-E*,G8D-649M*,G8D-644M-KEY-E*,G8D-646M*,G8D-635M-A*,G8D-841M-ECU-E*,G8D-841M-WCM-E*] in 1995/5/EC Yönetmeliği esas gereksinimlerine ve diğer şartlarına uygun olduğunu beyan eder.
[Romanian]	„Noi OMRON Corporation declaram că aparatul [G8D-640M-ECU]*,G8D-640M-KEY-E*,G8D-576M-A*,G8D-640M-RAM-E*,G8D-649M*,G8D-644M-KEY-E*,G8D-646M*,G8D-635M-A*,G8D-841M-ECU-E*,G8D-841M-WCM-E*] este în conformitate cu cerințele esențiale și cu alte prevederi relevante ale Hotărârii Guvernului nr.88/2003 și Directivai 1999/5/EC.
[Bulgarian]	С настоящия документ OMRON Corporation декларира, че [G8D-640M-ECU]*,G8D-640M-KEY-E*,G8D-576M-A*,G8D-640M-RAM-E*,G8D-649M*,G8D-644M-KEY-E*,G8D-646M*,G8D-635M-A*,G8D-841M-ECU-E*,G8D-841M-WCM-E*] е в съответствие с основните изисквания и съответните постановления на Директива 1999/5/EC.

## EC-Declaration of Conformity

Manufacturer / responsible person Johnson Controls Interior Experience  
Address: 915 E. 32nd Street  
Holland Michigan USA 49423

Declares that the product:

type: Bluetooth Hands Free for Automotive  
model: 1872669-1872721  
intended use/: Hands Free cellphone interface to vehicle audio system

complies with the essential requirements of Article 3 of the R&TTE 1999/5/EC Directive, if used as intended and that the following standards has been applied:

- 1 Safety (Article 3.1.a of the R&TTE Directive)  
applied standard(s) EN 60 950-1 issue 2001  
+ A 11 issue 2004  
EN 50371 issue 2008
- 2 Electromagnetic compatibility (Article 3.1.b of the R&TTE Directive)  
applied standard(s) ETSI EN 301 489-1 V1.6.1 issue 2005-09  
ETSI EN 301 489-17 V1.2.1 issue 2002-08
- 3 Efficient use of the radio frequency spectrum (Article 3.2 of the R&TTE Directive)  
applied standard(s) ETSI EN 300 328 V1.7.1 issue 2006-10

Holland, MI USA 8/30/2009  
(Place and date of the declaration of conformity)

John D. Spencer  
(Name and signature)

Česky [Czech]:	Toto zařízení je v souladu se základními požadavky a ostatními odpovídajícími ustanoveními Směrnice 1999/5/EC.
Dansk [Danish]:	Denne udstyr er i overensstemmelse med de væsentlige krav og andre relevante bestemmelser i Direktiv 1999/5/EF.
Deutsch [German]:	Dieses Gerät entspricht den grundlegenden Anforderungen und den weiteren entsprechenden Vorgaben der Richtlinie 1999/5/EG.
Eesti [Estonian]:	See seade vastab direktiivi 1999/5/EÜ olulistele nõuetele ja teistele asjakohastele sätetele.
English:	This equipment is in compliance with the essential requirements and other relevant provisions of Directive 1999/5/EC.
Español [Spanish]:	Este equipo cumple con los requisitos esenciales así como con otras disposiciones de la Directiva 1999/5/CE.
Ελληνική [Greek]:	Αυτό το εξοπλισμός είναι σε συμμόρφωση με τις ουσιαστικές απαιτήσεις και άλλες σχετικές διατάξεις της Οδηγίας 1999/5/ΕΚ.
Français [French]:	Cet appareil est conforme aux exigences essentielles et aux autres dispositions pertinentes de la Directive 1999/5/EC.
Íslenska [Icelandic]:	Þetta tæki er samkvæmt grunnkröfum og öðrum viðeigandi ákvæðum Tilskipunar 1999/5/EC.
Italiano [Italian]:	Questo apparato è conforme ai requisiti essenziali ed agli altri principi sanciti dalla Direttiva 1999/5/CE.
Latviski [Latvian]:	Šī iekārta atbilst Direktīvas 1999/5/EK būtiskajām prasībām un citiem ar to saistītajiem noteikumiem.
Lietuvių [Lithuanian]:	Šis įrenginys tenkina 1999/5/EB Direktyvos esminius reikalavimus ir kitas šios direktyvos nuostatas.
Nederlands [Dutch]:	Dit apparaat voldoet aan de essentiële eisen en andere van toepassing zijnde bepalingen van de Richtlijn 1999/5/EC.
Malti [Maltese]:	Dan l-apparat huwa konformi mal-hiġġiet essenzjali u l-provedimenti l-oħra rilevanti ta' Direktiva 1999/5/EC.
Magyar [Hungarian]:	Ez a készülék teljesíti az alapvető követelményeket és más 1999/5/EK irányelvben meghatározott vonatkozó rendelkezéseket.
Norsk [Norwegian]:	Denne utstyret er i samsvar med de grunnleggende krav og andre relevante bestemmelser i EU-direktiv 1999/5/EF.
Polski [Polish]:	Urządzenie jest zgodne z ogólnymi wymaganiami oraz szczegółowymi warunkami określonymi Dyrektywą UE: 1999/5/EC.
Português [Portuguese]:	Este equipamento está em conformidade com os requisitos essenciais e outras provisões relevantes da Directiva 1999/5/EC.
Slovensko [Slovenian]:	Ta naprava je skladna z bistvenimi zahtevami in ostalimi relevantnimi pogoji Direktive 1999/5/EC.
Slovensky [Slovak]:	Toto zariadenie je v zhode so základnými požiadavkami a inými príslušnými nariadeniami direktivy: 1999/5/EC.
Suomi [Finnish]:	Tämä laite täyttää direktiivin 1999/5/EY olennaiset vaatimukset ja on siinä asetettujen muiden laiteita koskevien määräysten mukainen.
Svenska [Swedish]:	Denna utrustning är i överensstämmelse med de väsentliga kraven och andra relevanta bestämmelser i Direktiv 1999/5/EC.

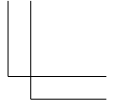
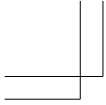

Handwriting practice area consisting of 12 horizontal dashed lines.

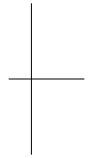
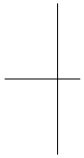

OG4D12E1

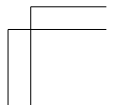
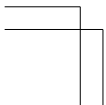

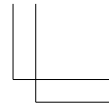
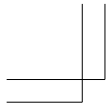

Handwriting practice area consisting of 12 horizontal dashed lines.

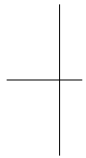

OG4D12E1

