

HVSD23E1



ASX

ASX

Aanvulling HEV

ASX - DUTCH - HVSD23E1
Printed in the Netherlands
MITSUBISHI MOTORS

 **NOTE**

In deze uitgave verwijst “Onderhoudsdocument” naar het “Onderhoudsboekje”.

Welkom aan boord van uw auto hybride auto

De systeembeschrijving in deze handleiding is gebaseerd op de technische gegevens die bekend waren tijdens de samenstelling van de handleiding. **In de handleiding staan alle mogelijke uitrustingen** (standaard of optioneel) **beschreven, maar of deze in de auto aanwezig zijn is afhankelijk van de uitvoering, de gekozen opties en het land van aflevering.** Ook kunnen er uitrustingen zijn opgenomen die pas op een later tijdstip in de auto zullen worden toegepast. De schema's in de gebruikershandleiding zijn voorzien van voorbeelden.

De informatie in dit boekje **annuleert** en/of **vervangt** de informatie in het basisinstructieboekje.
Vertaald uit het Frans. Gehele of gedeeltelijke nadruk of vertaling is verboden zonder schriftelijke toestemming van de constructeur van de auto.



NL.2

HXÜDGHÖF



Inhoud

Hybride voertuig: inleiding	NL.4
Hybride voertuig: werking	NL.7
Belangrijke aanbevelingen	NL.11
Controleen waarschuwingslampjes	NL.12
Displays en meters	NL.14
Boordcomputer: storingsmeldingen	NL.17
Boordcomputer: waarschuwingen	NL.18
Afstellen van de koplampen	NL.19
Brandstoftank	NL.20
Het hybride systeem starten/stoppen: auto met kaart	NL.21
Tips voor het rijden, Eco-rijden	NL.24
Automatische transmissie	NL.27
Airconditioning: informatie en tips voor het gebruik	NL.30
Opbergkist	NL.31
Oliepeil van de motor: algemeen	NL.33
Motoroliepeil: bijvullen, vullen, verversen	NL.34
Peilen, filters	NL.36
12 V-hulpaccu	NL.40
Lekke band, reservewiel	NL.42
Pompset voor de banden	NL.45
Achterlichten en zijlichten: vervangen van een lamp	NL.48
12 V-hulpbatterij: pechhulp	NL.51
Slepen, pech	NL.54
Identificatie van de motor	NL.56
Gegevens van de motor	NL.57

HXÜDGÖF

NL.3

HYBRIDE VOERTUIG: INLEIDING (1/3)

- 1 12 V-hulpaccu
- 2 230V-tractiebatterij
- 3 Oranje elektrische bedrading
- 4 Elektrische motor
- 5 Verbrandingsmotor

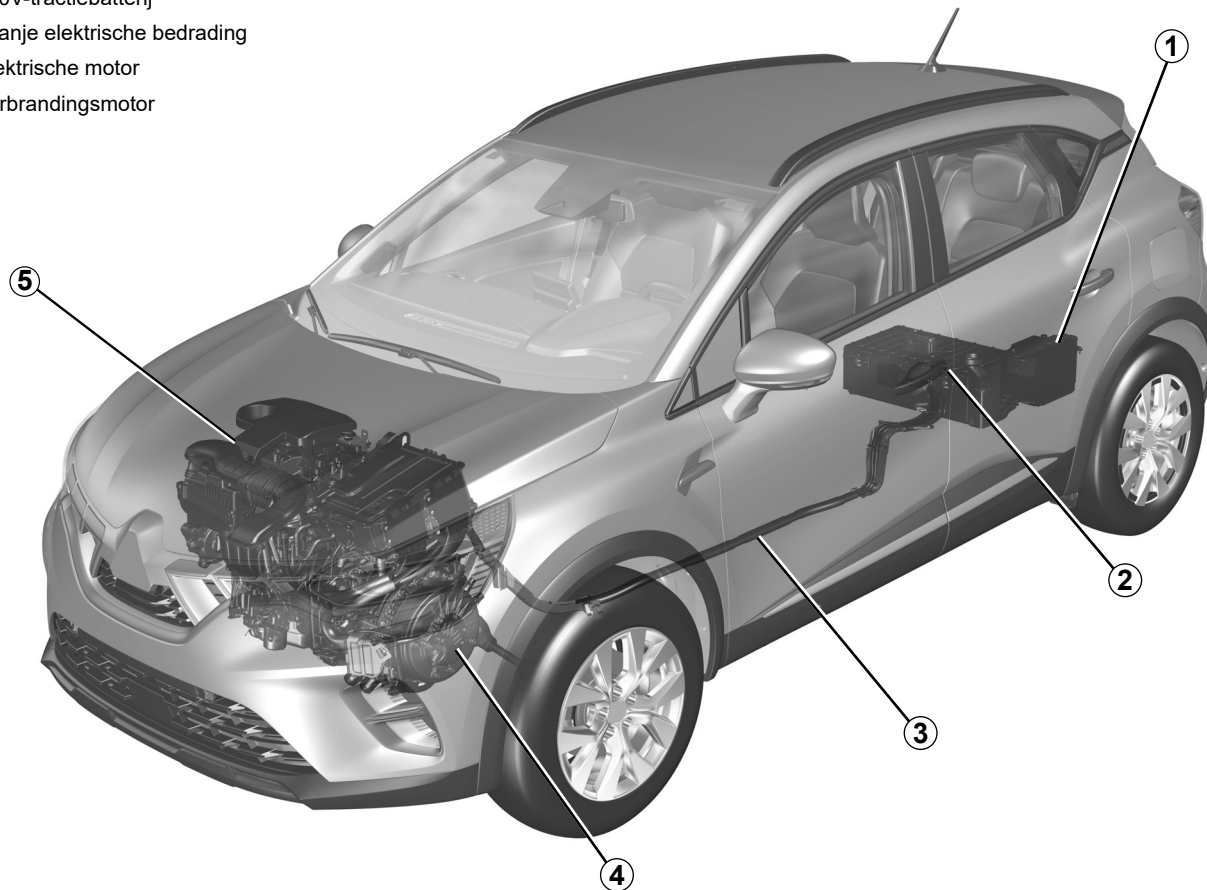

59065

NL.4

HXÜDG+ÖF

HYBRIDE VOERTUIG: INLEIDING (2/3)

Het hybride systeem gebruikt een elektromotor om de prestaties van de verbrandingsmotor te verbeteren (versnelling, starten, enzovoort).

Er is meer versnellingskoppel beschikbaar voor de auto terwijl er minder brandstof wordt verbruikt.

Het voertuig kan ook in volledig elektrische bedrijfsmodus rijden zonder hulp van de verbrandingsmotor. Het voertuig gebruikt de energie die is opgeslagen in de 230V-tractieaccu.

Accu's

Het oplaadbare hybride voertuig is uitgerust met twee soorten batterijen:

- een 230 V-tractieaccu;
- een 12 V-hulpaccu.

230V-tractieaccu

Deze accu zit onder de vloer achterin en bevat de benodigde energie om de elektromotor correct te laten werken.

Deze batterij ontladst bij gebruik, zoals elke andere batterij. De tractieaccu wordt opgeladen:

- tijdens de remfasen van het voertuig;
- wanneer de verbrandingsmotor automatisch start om als generator te fungeren.

Het voertuigbereik in de elektrische bedrijfsmodus is afhankelijk van het laadniveau van de tractieaccu, en ook van uw rijstijl en van de energieverbruikende onderdelen (airconditioning, verwarming, enz).

Als de tractieaccu leegraakt, neemt de verbrandingsmotor de aandrijving over totdat de tractieaccu voldoende is opgeladen.

12 V-hulpaccu

De 12 V-hulpaccu in de bagageruimte levert de energie die nodig is om het voertuig te openen en te sluiten en om de apparatuur te bedienen.

Opm.: de 12V-hulpaccu doet niet mee als de motor wordt gestart. Hiervoor zorgt het hybridesysteem.



Het elektrische systeem van het hybride voertuig gebruikt een gelijkspanning van ongeveer 230 V.

Dit systeem kan tijdens en na het uitzetten van het contact onder spanning staan. Let op de waarschuwingen op de stickers in de auto.

Elke ingreep op of wijziging van het elektrische systeem van 230 volt (componenten, kabels, stekkers, tractieaccu) is strikt verboden vanwege de risico's voor uw veiligheid. Roep de hulp in van een merkdealer.

Risico op ernstige brandwonden of mogelijk dodelijke elektrische schokken.

HYBRIDE VOERTUIG: INLEIDING (3/3)

A

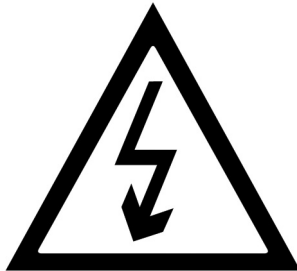

Het symbool **A** lokaliseert de elektrische elementen van uw auto die risico's voor uw veiligheid met zich kunnen meebrengen.

33436

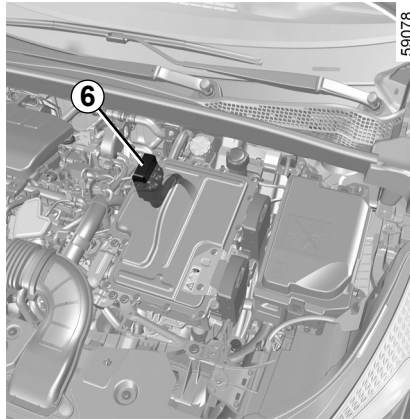

59078

Elektrisch 230V-circuit

Het elektrische circuit van 230 V is te herkennen aan de oranje bedrading **6** en aan de onderdelen aangeduid met het symbool .

NL.6

HXÜDGÖF

HYBRIDE VOERTUIG: WERKING (1/4)

Het hybride systeem selecteert de verbrandingsmotor en/of de elektromotor op basis van de rijstijl (soepel, sportief enz), de verkeerssituatie en de gekozen rijmodus (zie "MULTI-SENSE" in hoofdstuk 3 van de autohandleiding).

Diepe plassen, overstromingen:





Rijd niet verder als het water op de weg hoger staat dan de onderrand van de velgen.



Energie-indicator 1

Afhankelijk van de geselecteerde rijmodus duidt de indicator **1** de energiestromen aan tussen:

-  de elektrische groep (tractiebat-
terij en elektromotor);
-  de verbrandingsmotor;
-  de wielen.

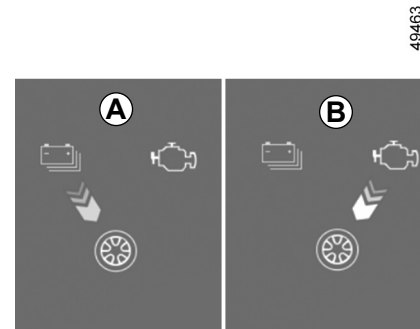

De kleur van de stromen varieert:

- blauw: elektrische energie;
- wit: energie geproduceerd door de ver-
brandingsmotor.

Stroom **A** Elektrische tractie

De elektrische groep levert het vermogen om het voertuig aan te drijven.

Stroom **B** Verbrandingsmotortractie

De verbrandingsmotor levert het vermogen om het voertuig aan te drijven.

HYBRIDE VOERTUIG: WERKING (2/4)

49497

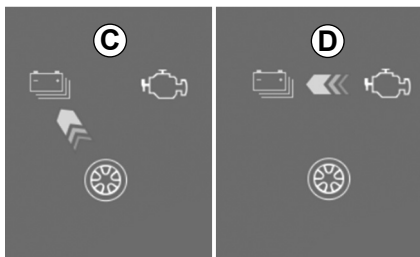

Stroom C Energieterugwinning

Wanneer u het gaspedaal loslaat of het rempedaal indrukt, zet de elektromotor en/of het regeneratieve remsysteem de energie die wordt geproduceerd door de vertraging van het voertuig om in elektrische energie.

Deze wordt gebruikt om het voertuig af te remmen en de tractiebatterij op te laden.

Stroom D Energieproductie

De verbrandingsmotor laadt de tractiebatterij op.

Opmerking: een combinatie van verschillende stromen is mogelijk (bijv. een combinatie van stroom **A** en stroom **B** betekent dat zowel de verbrandingsmotor als de elektromotor het voertuig aandrijven).

Bijzonderheid

Wanneer de tractiebatterij een maximaal laadniveau bereikt, wordt regeneratief remmen (motorrem) tijdelijk verminderd. Pas uw rijstijl hierop aan.



De motorrem mag onder geen beding gebruik van het rempedaal vervangen.

HYBRIDE VOERTUIG: WERKING (3/4)



Volledig elektrische rijmodus

Het controlelampje **2 EV** verschijnt op het instrumentenpaneel om aan te geven dat het hybride systeem alleen de elektrische groep gebruikt om het voertuig aan te drijven.

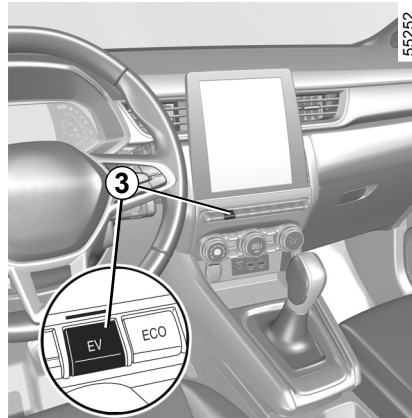

Wanneer het hybride systeem de verbrandingsmotor met of zonder de elektromotor gebruikt om het voertuig aan te drijven, kunt u handmatig overschakelen naar de volledig elektrische modus.

Deze modus is toegankelijk als:

- de accu onvoldoende geladen is;
- als de auto minder hard rijdt dan ongeveer 50 km/u.

Druk op de schakelaar **3**.

Het controlelampje van schakelaar **3** verschijnt en het controlelampje **2 EV** verschijnt op het instrumentenpaneel. Anders verschijnt het bericht "EV niet beschikbaar" op het instrumentenpaneel.

Druk nogmaals op de schakelaar **3** om de volledig elektrische modus uit te schakelen. Het **3** waarschuwingslampje in de schakelaar dooft. Het controlelampje **2 EV** verdwijnt van het instrumentenpaneel wanneer het voertuig overschakelt naar de hybride modus en de verbrandingsmotor start.

Opmerking: als het laadniveau van de tractiebatterij laag is, schakelt het voertuig automatisch over naar de hybride modus en start de verbrandingsmotor: het controlelampje **2 EV** verdwijnt van het instrumentenpaneel en het controlelampje van schakelaar **3** verdwijnt om dit te bevestigen.

HYBRIDE VOERTUIG: WERKING (4/4)

Geluid

De hybride voertuigen zijn bijzonder stil in de elektrische bedrijfsmodus. U bent er nog niet aan gewend, en de andere weggebruikers zijn dat evenmin. Ze kunnen uw auto moeilijk horen als deze rijdt.

Het voertuig is uitgerust met een voetgangersalarm, om mensen te waarschuwen dat er een voertuig aankomt. In de elektrische bedrijfsmodus wordt dit systeem automatisch geactiveerd. Het geluidssignaal klinkt als de auto rijdt met een snelheid van ongeveer 1 tot 30 km/u.

Aangezien de elektromotor stil is, zult u ongebruikelijke geluiden horen (aerodynamisch geruis, banden, enz.), evenals geluiden van het hybride systeem (bijv. de koeling van de tractiebatterij).



Uw hybride voertuig is erg stil. Controleer bij het uitstappen altijd of de versnellingshendel in stand **P** zit; zet de parkeerrem aan en het contact uit.

RISICO OP ERNSTIG LETSEL

BELANGRIJKE AANBEVELINGEN



Lees deze adviezen aandachtig door. Als deze adviezen niet worden opgevolgd, kan dat leiden tot **brand, ernstig letsel of elektrische schokken die de dood tot gevolg kunnen hebben**.

Bij een ongeluk of elektrische schok

Bij een ongeval of botsing tegen de onderkant van de auto (bijv. contact met een paaltje, stoerprand of ander straatmeubilair) kan het elektrische circuit of de tractiebatterij beschadigd raken.

Laat uw auto door een merkdealer controleren.

Raak nooit 230V-onderdelen of oranje kabels aan die blootliggen en zichtbaar zijn aan de binnen- of buitenkant van de auto.

Bij ernstige beschadiging van de tractiebatterij zouden er eventuele lekken kunnen ontstaan:

- raak nooit de vloeistoffen (gassen ...) uit de tractiebatterij aan;
- bij lichamelijk contact met veel water spoelen en zo snel mogelijk een arts raadplegen.

Bij brand

Verlaat bij brand onmiddellijk de auto, laat iedereen uitstappen, en neem contact op met de hulpdiensten. Geef daarbij aan dat het een hybride auto betreft.

Als u moet blussen, maak dan alleen gebruik van blusmiddelen van het type ABC of BC die aangewezen zijn bij brand in elektrische installaties. Gebruik geen water of andere blusmiddelen.

Neem bij elke beschadiging aan het elektrische circuit contact op met een merkdealer.

Voor elke vorm van slepen

Zie het punt "Slepen, pechhulp" ➔ NL.54.

Wassen van de auto

Reinig het motorcompartiment en de 230V-accu nooit met een hogedrukspuit.

Risico van schade aan het elektrische circuit.

Risico van mogelijk dodelijke elektrische schokken.

WAARSCHUWINGSLAMPJES (1/2)

De aanwezigheid en de werking van de lampjes ZIJN AFHANKELIJK VAN HET LAND, HET UITRUSTINGSNIVEAU EN EVENTUELE OPTIES VAN DE AUTO.

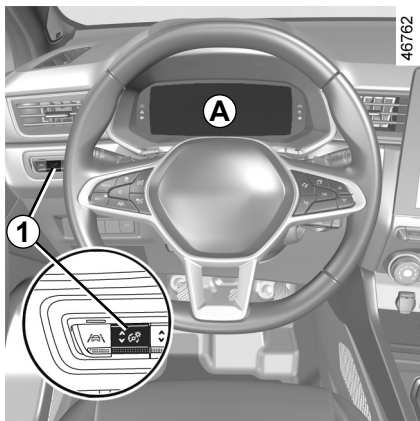

Instrumentenpaneel A: licht op zodra het bestuurdersportier wordt geopend. Druk zo vaak als nodig op de schakelaar **1** of trek deze zo vaak als nodig omhoog om de intensiteit aan te passen.

Het controlelampje  geeft aan dat u meteen voorzichtig **naar een merkdealer** moet rijden. Als u deze aanbeveling niet opvolgt, kan dit leiden tot schade aan uw auto.

NL.12



Controlelampje elektronisch systeem

Dit verschijnt als de temperatuur van de elektrische eenheid te hoog is. Stop het voertuig zonder het contact uit te schakelen. De temperatuur moet zakken en het controlelampje moet verdwijnen. Raadpleeg anders een merkdealer.

Het branden van het waarschuwingslampje kan gepaard gaan met een vermindering van de prestaties van de auto.



Waarschuwinglampje laadstroom 12 V-hulpaccu

Als het lampje gepaard gaat met het controlelampje **STOP** en een geluidssignaal, is de lading in het elektrische circuit te laag of te hoog. ➔ NL.51.



Controlelampje storing tractiebatterij

Als dit lampje samen met het controlelampje  verschijnt, duidt dit op een storing in de werking van de tractiebatterij. Raadpleeg snel een merkdealer.



Controlelampje tractiebatterijpeil

Het gele lampje verschijnt als het laadniveau van de tractiebatterij de reservedrempel bereikt. ➔ NL.14.



Het waarschuwingslampje **STOP** dwingt u, voor uw veiligheid, direct te stoppen zonder het verkeer in gevaar te brengen. Stop de motor en start deze niet opnieuw. Roep de hulp in van een merkdealer.

HXÜDGÖF

CONTROLELAMPJES (2/2)

De aanwezigheid en de werking van de lampjes ZIJN AFHANKELIJK VAN HET LAND, HET UITRUSTINGSNIVEAU EN EVENTUELE OPTIES VAN DE AUTO.



Controlelampje elektrische bedrijfsmodus

Dit verschijnt wanneer het voertuig alleen wordt aangedreven door de elektromotor en de tractiebatterij. ➔ NL.7.



Controlelampje elektromotor

Dit lampje duidt op een storing in het elektrotechnische systeem van de elektromotor. Raadpleeg snel een merkdealer.



Als er geen visueel of geluidssignaal terug komt, geeft het een storing van het instrumentenpaneel weer. U moet direct stoppen zonder het overige verkeer in gevaar te brengen. Zorg dat de auto inderdaad goed gestopt is en neem contact op met een merkdealer.

HXÜDGÖF

NL.13

DISPLAYS EN METERS (1/3)



Instrumentenpaneel A

verschijnt zodra het bestuurdersportier wordt geopend. Bij sommige controlelampjes verschijnt ook een bericht.

Restniveau 230V-accu 1

Batterij bijna leeg

Bij extreem gebruik op lage snelheid kan het laadniveau van de accu zakken tot een laag niveau.

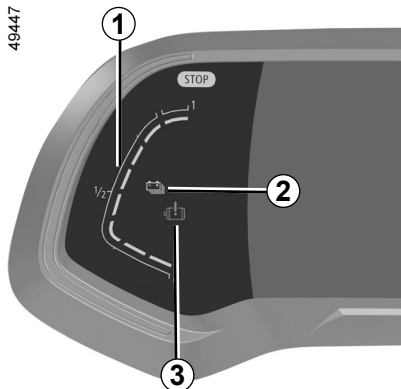

Het gele controlelampje 2 verschijnt om u te waarschuwen. Het vermogen van de elektromotor wordt beperkt om te zorgen dat het hybride systeem correct werkt, totdat het laadniveau van de accu voldoende is.

Kies voor een soepeler rijstijl of stop, indien mogelijk, zonder het contact uit te schakelen tot het controlelampje 2 weer blauw wordt.

Drempels van onmiddellijke stilstand

Bij extreem en langdurig gebruik van het voertuig (bijv. slepen of rijden op steile hellingen of ruig terrein) met snelheden lager dan 10 km/u), kan het laadniveau de drempelwaarde voor onmiddellijke blokkering bereiken. Er klinkt een pieptoon en het rode controlelampje 3 verschijnt.

Als het laadniveau blijft dalen, wordt het elektrische bereik niet meer getoond.

Stop indien mogelijk het voertuig, als de verkeersomstandigheden het toelaten. Laat de verbrandingsmotor draaien totdat de waarschuwingslampjes verdwijnen. Dit is nodig om de tractiebatterij op te laden.

DISPLAYS EN METERS (2/3)

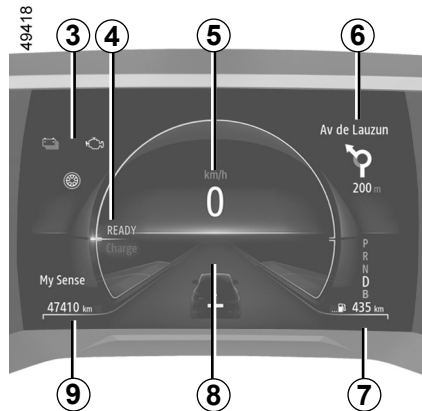
**Energie-indicator 3** ➔ NL.7**Weergave klaar om te rijden 4**

Het bericht READY verschijnt als het contact wordt ingeschakeld en verdwijnt als de auto sneller rijdt dan 5 km/u.

Snelheidsmeter 5**Multimedia-informatie 6**

Afhankelijk van de auto kunt u informatie weergeven op het multimediascherm (kompas, telefoon, navigatie, enz.). Raadpleeg de gebruiksaanwijzing van het multimediasysteem voor meer informatie.

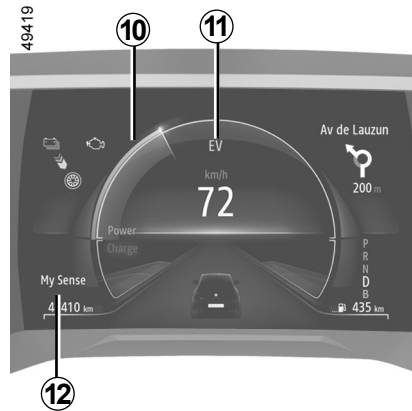
**Geschat bereik met resterende brandstof 7****Boordcomputer 8****Totaalteller 9****Econometer 10** ➔ NL.24**Controlelampje elektrische bedrijfsmodus 11**

Dit verschijnt als het voertuig enkel wordt aangedreven door de tractiebatterij.

Geselecteerde rijmodus 12

Zie "MULTI-SENSE" in hoofdstuk 3 van het instructieboekje van uw auto voor meer informatie.

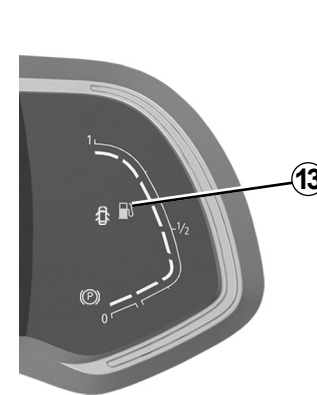
**Brandstofpeilmeter 13**

Als het minimumpeil is bereikt, licht het waarschuwingslampje  in de meter oranje op en klinkt een geluidssignaal. Vul de tank zo snel mogelijk, ongeacht het resterende laadniveau. Als het voertuig geen brandstof meer bevat, tankt u minimaal 8 liter brandstof. Anders blijft de hybride modus onbeschikbaar.

DISPLAYS EN METERS (3/3)



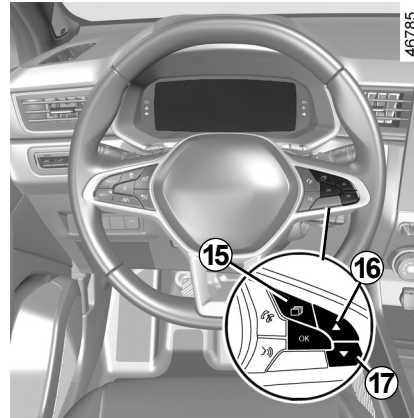

Temperatuurweergave verbrandingsmotor 14

Druk op de schakelaar **15** voor toegang tot zone **B** en druk vervolgens op de schakelaar **16** of **17** totdat de indicator verschijnt.



BOORDCOMPUTER: storingsboodschappen

Deze verschijnen bij het waarschuwingslampje  om te melden dat u voorzichtig en zonder uitstel naar een merkdealer moet rijden. Als u dit voorschrift negeert, loopt u het risico dat uw auto beschadigd wordt.

Zij verdwijnen door een druk op de keuzetoets van de aanduiding of na enkele secondes en worden opgeslagen in het functieoverzicht. Het lampje  blijft branden. Voorbeelden van storingsboodschappen worden hieronder gegeven.

Voorbeelden van boodschappen	Betekenis van de gekozen aanduiding
« Elektrische syst controleren »	Geeft een storing aan van het tractiesysteem.

BOORDCOMPUTER: waarschuwingen

Deze verschijnen met het controlelampje **STOP**. U moet dan, voor uw eigen veiligheid, direct stoppen zodra dit zonder gevaar mogelijk is. Schakel het contact uit en schakel het niet meer in. Raadpleeg een merkdealer.

Hierna krijgt u voorbeelden van waarschuwingen:

Opmerking: de berichten verschijnen afzonderlijk of afwisselend (als er meerdere berichten zijn), eventueel samen met een controlelampje en/of een geluidssignaal.

Voorbeelden van boodschappen	Betekenis van de gekozen aanduiding
« Elektr. storing motor »	Geeft vermogensverlies van de auto aan.
« Elektr. storing GEVAAR »	Geeft een defect van het elektrische systeem aan.

KOPLAMPEN AFSTELLEN

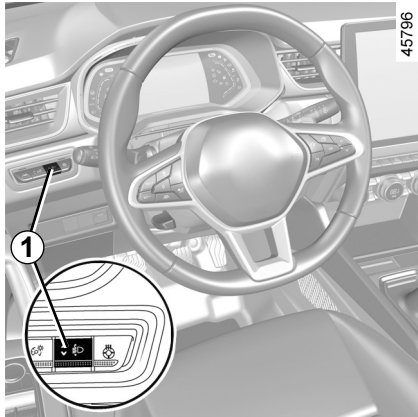

Schakelaar **1** wordt gebruikt om de hoogte van de koplampen aan te passen aan de belasting van de auto.

Als de dimlichten branden, drukt u op of trekt u aan schakelaar **1** zo vaak als nodig is voor het selecteren van de gewenste stand op het instrumentenpaneel.

Opmerking: afhankelijk van de auto wordt elke keer als de motor wordt gestart, de geselecteerde stand gedurende ongeveer 30 seconden getoond op het instrumentenpaneel, en gedurende ongeveer 5 seconden elke keer als er op de schakelaar **1** wordt gedrukt.

	Voorbeelden van de stand van knop 1 , afhankelijk van de belasting
Bestuurder alleen of met een passagier voorin	0
Alle stoelen bezet	1
Bestuurder met passagiers en bagage (of belading) tot de maximaal toegelaten totale massa	3
Bestuurder zonder passagiers of bagage (of belading) tot de maximaal toegelaten totale massa	4

In de volgende tabel ziet u enkele voorbeelden. Stel in alle gevallen bediening **1** in volgens de belading van de auto, zodat de weg goed zichtbaar is en andere weggebruikers niet verblind worden.

BRANDSTOFTANK



Bruikbare inhoud van de tank:

Ongeveer **48 liter**.

Zie "Brandstoftank" in hoofdstuk 1 van de autohandleiding voor meer informatie over het bijvullen van brandstof.

HET HYBRIDE SYSTEEM STARTEN, STOPPEN: AUTO MET KAART (1/3)

58609



Het hybride systeem starten

Als u het contact wilt inschakelen, plaatst u de kaart in het detectiegebied **1**.

- Zet de versnellingshendel in stand **P**;
- druk op het rempedaal;
- druk op de knop **2**. De melding **READY** brandt op het instrumentenpaneel in combinatie met een geluidssignaal.

De melding verdwijnt wanneer de snelheid boven ongeveer 5 km/u komt.

55220

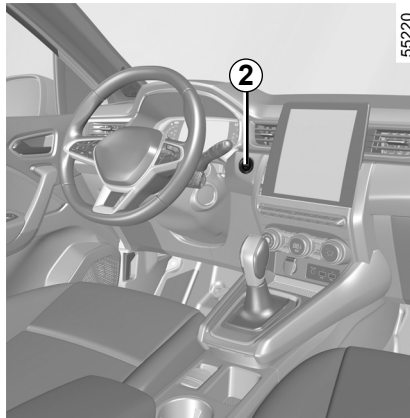

Bijzonderheden

- Als aan een van de startvoorwaarden niet is voldaan, verschijnt het bericht “Druk op rem + **START**” of “Selecteer stand **P**” op het instrumentenpaneel.
- in sommige gevallen moet het stuurwiel worden bewogen bij het indrukken van de startknop **2** om het ontgrendelen van de stuurkolom mogelijk te maken, het bericht “Draai stuurwiel + **START**” waarschuwt u daarvoor.

Om de 12V-accu te sparen, wordt de motor automatisch uitgeschakeld nadat de auto ongeveer 15 minuten heeft stilgestaan, indien de veiligheidsgordel van de bestuurder niet is vastgemaakt en de motor niet al handmatig is uitgeschakeld met de knop **2**.

Indien nodig kunt u de motor opnieuw starten door éénmaal te drukken op de knop **2**.



Zet altijd het contact uit als u iets gaat doen onder de motorkap.

HET HYBRIDE SYSTEEM STARTEN, STOPPEN: AUTO MET KAART (2/3)

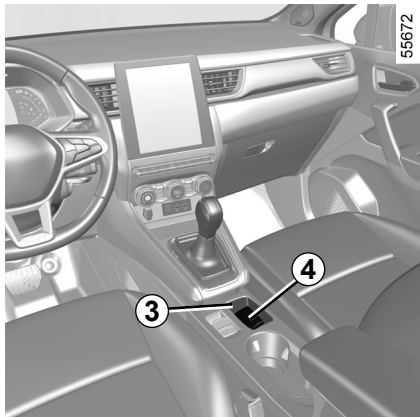

“Handsfree” starten met de achterklep open

In dat geval mag de kaart zich niet in de bagageruimte bevinden, om te vermijden dat u ze kwijtraakt.

Functie accessoires

Zodra u bent ingestapt, hebt u een aantal functies van de auto (radio, navigatiesysteem ruitenwischer, enz.) ter beschikking.

Om de andere functies te gebruiken, drukt u met de kaart in de auto op de knop **2** zonder de pedalen in te drukken.

storingen

In sommige gevallen werkt de “handsfree” card niet:

- de kaartaccu is leeg, 12V-hulpaccu is leeg, enz.
- nabijheid van een apparaat dat de dezelfde frequentie gebruikt (scherm, mobiele telefoon, computerspel, enz.);
- de auto bevindt zich in een sterk elektromagnetisch veld.

De boodschap “Plaats de kaart in zone + START” verschijnt op het instrumentenpaneel.

Trap het rempedaal in leg de card **4** (knop aan de zijkant) op de daarvoor bedoelde plaats **3**. Druk op de toets **2** en zet het contact aan. Het bericht verdwijnt.



Verantwoordelijkheid van de bestuurder tijdens het parkeren of stoppen van de auto

Laat nooit, zelfs niet eventjes, een kind, een afhankelijke volwassene of een dier in de auto achter als u deze verlaat.

Ze kunnen zichzelf of anderen in gevaar brengen door bijvoorbeeld de motor te starten, organen te bedienen zoals bijvoorbeeld de ruitbediening, of de portieren te vergrendelen.

Bovendien kan bij warm en/of zonnig weer de temperatuur in het interieur heel erg snel oplopen.

LEVENSGEVAAR OF GEVAAR VAN ERNSTIG LETSEL.

HET HYBRIDE SYSTEEM STARTEN, STOPPEN: AUTO MET KAART (3/3)

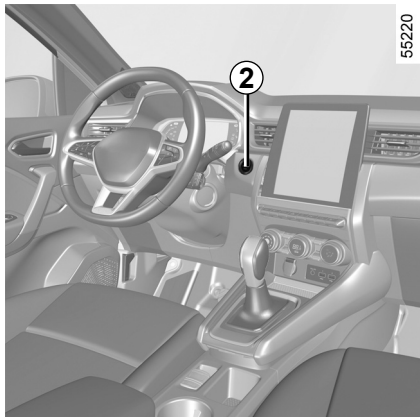

Het hybride systeem stoppen

Wanneer de auto stopt, verschijnt het bericht READY op het instrumentenpaneel.

Druk, met stilstaande auto en de hendel in stand **P**, op de knop **2**: het contact wordt uitgeschakeld en het bericht READY verdwijnt van het instrumentenpaneel.



Controleer voordat u het voertuig verlaat, of het contact is uitgeschakeld.

De stuurkolom vergrendelt bij het openen van het bestuurdersportier of bij het vergrendelen van de auto.

Als de kaart niet in het interieur aanwezig is of als de kaartaccu leeg is als de auto stilstaat en u de motor wilt uitzetten, verschijnt het bericht "Kaart afwezig druk lang START" op het instrumentenpaneel: druk langer dan drie seconden op de knop **2**.

Als het contact is uitgeschakeld, blijven de op dat moment ingeschakelde accessoires (radio, enz.) nog ongeveer 10 minuten werken.

Als het bestuurdersportier geopend wordt, schakelen de accessoires uit.

Uitzondering

Met stilstaande auto in de elektrische bedrijfsmodus verschijnt het bericht "Motor actief Zet contact uit" op het instrumentenpaneel en klinkt er een pieptoon indien:

- de autogordel van de bestuurder niet is vastgemaakt;
- de motorkap open is;
- het bestuurdersportier open is.



Zet nooit het contact uit voordat de auto compleet stilstaat. Door het stilzetten van de motor is er geen bekrachtiging meer van Nadat het contact is uitgeschakeld, werken de rijkhulpmiddelen (voor remmen, sturen enz.) en de passieve veiligheidsvoorzieningen zoals de airbags en gordelspanners niet meer.

TIPS VOOR HET RIJDEN, ZUINIG RIJDEN (1/3)

Het werkelijke verbruik is afhankelijk van de gebruiksomstandigheden en de uitrustingen van de auto en de rijstijl van de bestuurder. Raadpleeg voor een optimaal brandstofverbruik onderstaande aanbevelingen.

U beschikt afhankelijk van de auto over verschillende functies die u kunnen helpen het energieverbruik te verminderen:

- het indicatielampje rijstijl;
- de trajectbalans en tips voor zuinig rijden via het bedieningsscherm;
- acceleratie-indicator Eco;
- rijmodus ECO.

Zie hoofdstuk 3 van de autohandleiding voor meer informatie over het gebruik van deze functies.

Ook aanwezig in hybride voertuigen:

- de econometer;
- het navigatiesysteem.

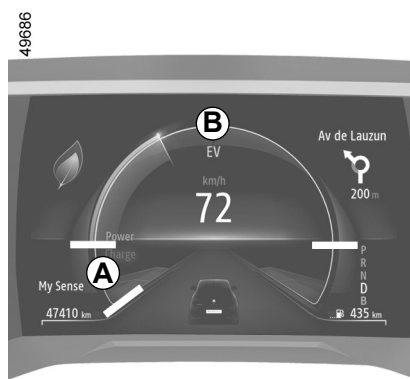

Verbruiksmeter

(op het instrumentenpaneel)

Aan de verbruiksmeter kunt u meteen het energieverbruik van uw auto zien.

Blauwe gebruikszone A “terugwinning van energie”

Wanneer u tijdens het rijden het gaspedaal loslaat of het rempedaal indrukt, genereert de elektromotor tijdens het afremmen elektriciteit die wordt gebruikt om af te remmen en de tractiebatterij op te laden.

Energieverbruik, gebruiksgebied B

De kleur van de laadmeter varieert:

- **Groen:** de volledig elektrische modus; de tractiebatterij levert de energie waarmee de elektromotor het voertuig aandrijft.
- **Wit:** de hybride modus; de tractiebatterij en/of de verbrandingsmotor leveren de energie om het voertuig aan te drijven.

Navigatiesysteem

Met behulp van de beschikbare informatie op uw navigatiesysteem (verkeersinformatie, dichtstbijzijnde oplaadpunt, enz.) kunt u uw route beter plannen.

De aanwezigheid en weergave van deze informatie is afhankelijk van de gekozen sfeerinstelling.

TIPS VOOR HET RIJDEN, ZUINIG RIJDEN (2/3)

Tips voor het rijden en ECO-rijden

In reële situaties varieert de actieradius van de elektrische auto volgens een aantal factoren die u kunt controleren; hierdoor kan de actieradius aanzienlijk veranderen.

Deze factoren zijn:

- de snelheid en de rijstijl;
- het profiel van de weg;
- het warmtecomfort;
- de banden;
- het gebruik van elektrische accessoires;
- de belading van de auto.

Het laadniveau van de tractiebatterij op peil houden: “E-save”

Op twee manieren beschikbaar via het multimediascherm:

- in-/uitschakelen via het menu Voertuiginstellingen;
- verplaatsbare widget op de startpagina.

Deze modus zorgt dat de tractiebatterij voldoende lading houdt voor een bergweg of een lange helling op een snelweg.

De snelheid en de rijstijl

Een hoge snelheid vermindert de actieradius van de auto.

Het “sportieve” rijgedrag vermindert de actieradius van de auto: rijd daarom “soepel” en kijk ver vooruit.

34630

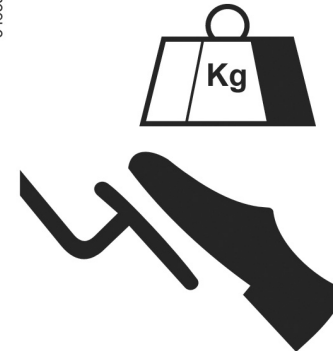

Tips:

- rijd met een constante snelheid;
- kijk regelmatig naar de beschikbare instrumenten die u informeren over de reisomstandigheden (verbruiksmeter, huidig verbruik, trajectbalans, enz.);
- pas uw rijstijl aan om een te hoog energieverbruik te vermijden;
- geef de voorkeur aan energierugwinning: Speel voldoende in op de grillen van het verkeer en til daarbij geleidelijk uw voet van het gaspedaal of de rem.

TIPS VOOR HET RIJDEN, ZUINIG RIJDEN (3/3)

59096



Het profiel van de weg

Geef op een helling geen gas bij: houd het gaspedaal bij voorkeur in dezelfde stand.

34629

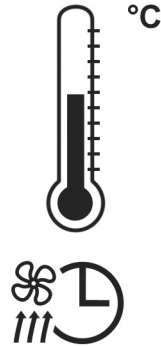

Het thermische comfort

Het gebruik van de verwarming of de airconditioning vermindert de actieradius van de auto.

Beladen van de auto

Belaad de auto bij voorkeur niet met nutteloze lading.

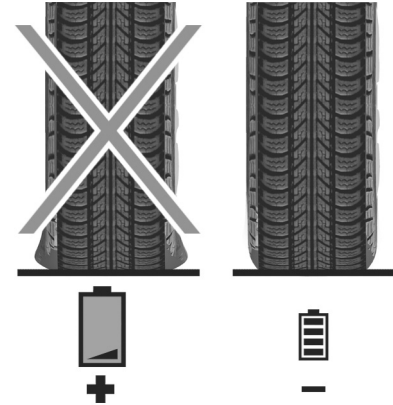

33395

De banden

Door een te lage bandenspanning neemt de rolweerstand en dus ook het energieverbruik toe. Houd u aan de aanbevolen bandenspanning voor uw auto.

Gebruik bij vervanging bij voorkeur banden van hetzelfde merk, type en profiel en dezelfde maat als de oorspronkelijke banden. Het gebruik van niet-aanbevolen banden vermindert de actieradius van de auto aanzienlijk.

AUTOMATISCHE TRANSMISSIE (1/3)

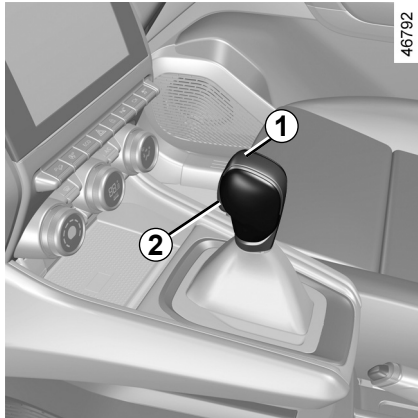

46792

Selecteurhendel 1

- P:** parkeren
R: achteruitrijden
N: neutraal
D: automatische werking
B: versnelling vooruit met verbeterd regeneratief remmen.

De weergave **4** op het instrumentenpaneel geeft gekozen stand van de versnellingshendel **1** aan.

Opmerking: druk op de knop **2** voor:

- verlaten van stand **P**;
- schakelen van stand **D**, **B** of **N** naar **R** of **P**;
- schakelen van stand **D** naar **B**.



49430

Starten

Zet de versnellingshendel terwijl het voertuig stilstaat van **1** naar **P** en start het voertuig. De melding **READY** op het instrumentenpaneel licht op.

Om de selecteurhendel uit stand **P** te verplaatsen, moet u het rempedaal indrukken voordat u de ontgrendelknop **2** indrukt.

Houd uw voet op het rempedaal (het lampje **3** op het display dooft) als u de stand **P** verlaat.

Schakel **D** of **R** alleen in als de auto stilstaat, het rempedaal is ingedrukt en het gaspedaal niet is ingedrukt.

Het waarschuwingslampje **READY** op het instrumentenpaneel geeft aan dat het hybride systeem werkt en klaar is om te rijden. ➔ NL.21.

AUTOMATISCHE TRANSMISSIE (2/3)

Stand automatisch

Zet de hendel **1** in stand **D**.

U hoeft de selecteurhendel niet meer te verplaatsen. Er wordt automatisch geschakeld in overeenstemming met de belasting van de auto, de hoeveelheid gas die u geeft en de helling van de weg.

Zuinig rijden

Laat de selecteurhendel voor normaal gebruik in stand **D** staan. Als het gaspedaal iets wordt ingedrukt, schakelt de transmissie bij een lage snelheid naar de volgende versnelling.

Accelereren en inhalen

Druk het gaspedaal snel en diep in (voorbij het zware punt van het pedaal).

Hierdoor wordt, binnen de mogelijkheden van de motor, teruggeschakeld naar de optimale versnelling.

Rijden in de modus B

Deze modus maakt rijden mogelijk met sterker regeneratief remmen. Bij loslaten van het gaspedaal gebruikt de auto regeneratief remmen om de auto af te remmen.

Zo genereert de elektromotor meer stroom om de tractieaccu op te laden.

In de modus **B** werkt regeneratief remmen minder als de accu koud of volledig opgeladen is.



Het remmen op de motor kan in geen geval het indrukken van het rempedaal vervangen.

Bijzondere gevallen

In sommige gevallen (zoals ter bescherming van de motor, bij werking van het elektronisch stabiliteitsprogramma: ESC, enz.) wordt automatisch de juiste versnelling gekozen.

Om te voorkomen dat de motor afslaat in zeer koud weer, wacht u best enkele seconden voordat u stand **P** of **N** verlaat en de hendel in stand **D**, **R** of **B** zet.



Om veiligheidsredenen mag u nooit het contact uitzetten voordat de auto compleet stilstaat.



Controleer of het controlelampje **P** op het instrumentenpaneel wordt geactiveerd, voordat u de auto verlaat.

Risico dat de auto weggrolt.

AUTOMATISCHE TRANSMISSIE (3/3)

Parkeren van de auto

Als de auto stilstaat, houdt u het rempedaal ingedrukt en zet u de selecteurhendel in stand **P** (parkeren): de transmissie staat in neutraal en de voorwielen zijn mechanisch geblokkeerd.

Controleer of de elektronische parkeerrem is vastgezet.



Bij het manoeuvreren kan de auto aan de onderkant ergens tegenaan rijden (bijvoorbeeld: contact met een paaltje, een trottoir of ander stadsmeeubilair) en daardoor schade eraan oplopen (bijvoorbeeld: vervorming van een as enz.) of aan het elektrische circuit of tractiebat-terij.

Raak de onderdelen van het circuit of eventuele lekken of vloeistoffen niet aan. Om ieder risico van een ongeluk te voorkomen, moet u uw auto zo snel mogelijk door een merkdealer laten controleren.

Gevaar op ernstig letsel of een elektrische schok die de dood kan veroorzaken.

Onderhoudsintervallen

Raadpleeg het onderhoudsdocument voor uw auto of een geautoriseerde dealer om na te gaan of periodiek onderhoud noodzakelijk is voor de automatische transmissie.

Als de transmissie geen onderhoud nodig heeft, hoeft geen olie te worden bijgevoeld.

storingen

- **Als tijdens het rijden** het bericht “Controleer auto.transmissie” verschijnt op het instrumentenpaneel, duidt dit op een storing. Raadpleeg zo snel mogelijk een merkdealer;
- als **tijdens het rijden** het bericht “Oververhitting auto.transmissie” verschijnt op het instrumentenpaneel, stop dan zo snel mogelijk om de versnellingsbak te laten afkoelen en wacht totdat het bericht verdwenen is.
- **pechhulp voor een auto met automatische transmissie** ➔ NL.54.

Stand **P** mag alleen worden ingeschakeld als het voertuig stilstaat.

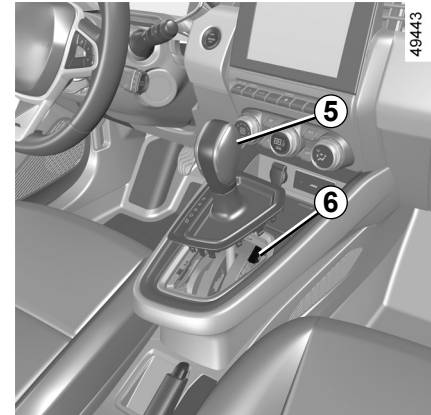

Als bij het wegrijden de hendel vastzit in de stand **P** wanneer u het rempedaal intrapt (bijv. accustoring), kunt u de hendel handmatig ontgrendelen om de blokkering van de aangedreven wielen ongedaan te maken. Om dit te doen, maakt u de onderkant van de stofhoes los en drukt u tegelijkertijd op de druktoets **5** en op knop **6** op de hendel om deze te ontgrendelen en naar stand **N** te gaan.

Raadpleeg zo spoedig mogelijk een merkdealer.

AIRCONDITIONING: informatie en tips voor het gebruik

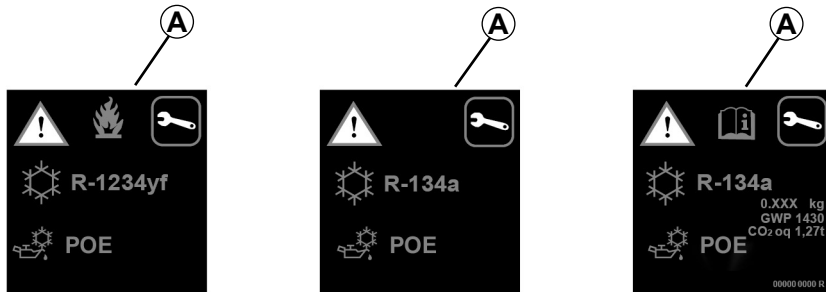







Het koelvloeistofcircuit (waarvan sommige componenten hermetisch zijn afgesloten) kan fluorhoudende broeikasgassen bevatten.

Afhankelijk van het voertuig, u kunt de volgende informatie vinden op sticker **A** in de motorruimte.

De aanwezigheid en de plaats van de informatie op sticker **A** zijn afhankelijk van de auto.

 **Maak het airconditionings-systeem nooit open.** Dit is gevaarlijk voor de ogen en de huid.

 Voordat u iets doet onder de motorkap, moet u het contact afzetten. ➔ NL.21.

-  Type airconditioningsvloeistof
-  Type olie in de slangen van de airconditioning
-  Ontvlambaar product
-  Raadpleeg het instructieboekje
-  Onderhoud

x,xxx kg Hoeveelheid airconditioningsvloeistof aanwezig in de auto.

GWP xxxxx Global Warming Potential oftewel aardopwarmingsvermogen (CO₂-equivalent).

CO₂-equivalent x,xx t Hoeveelheid in gewicht en CO₂-equivalent.

INDELING BAGAGERUIMTE (1/2)



Losse bodemplaat 1

Stand vlakke vloer

Op deze manier kan de rugleuning van de achterstoel naar voren worden gekanteld om een vlakke vloer te krijgen en de bagageruimte in twee afzonderlijke ruimtes in te delen.

De losse bodemplaat is geplaatst op de rail 2.

Toegelaten belasting op de losse bodemplaat: 100 kg gelijkmatig verdeeld.

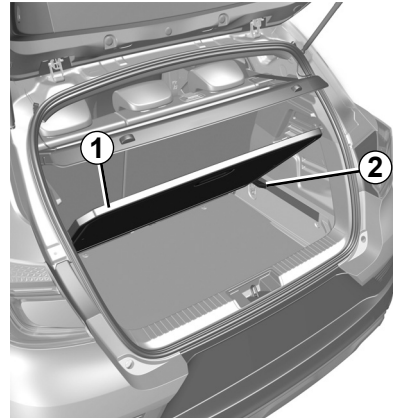

Tussenstand

In de geblokkeerde stand hebt u toegang tot het gereedschap dat onder de mat van de bagageruimte ligt.

- Neem de losse bodemplaat 1 weg;
- plaats deze in de bagageruimte, geleid door de 2 rails.

INDELING BAGAGERUIMTE (2/2)

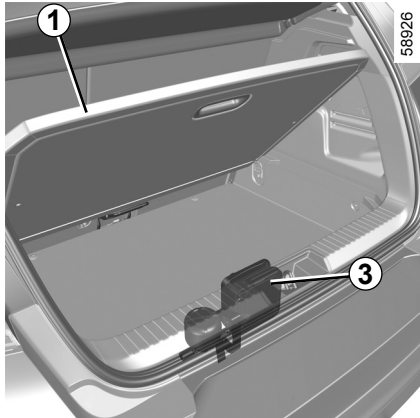

Opbergstand (afhankelijk van de auto)

Op deze manier wordt het volume van de bagageruimte groter.

- Neem de losse bodemplaat **1** weg;
- zet de achterbank naar voren met behulp van de hendel **4** naast de achterbank;
- plaats de mobiele vloer **1** in de bagageruimte, onder de geleider **2**.

Verwijder indien nodig de pompset **3** voordat u de valse vloer in de onderste positie plaatst.

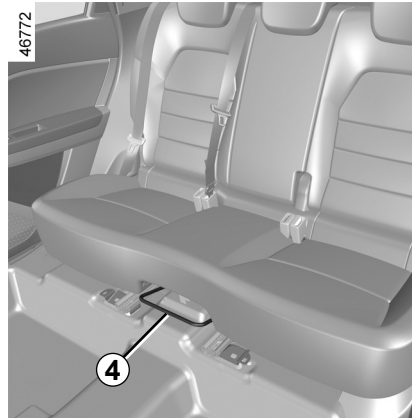

OLIEPEIL VAN DE MOTOR: algemeen

Een verbrandingsmotor verbruikt olie voor het smeren en koelen van de bewegende delen in de motor. Het is normaal dat u tussen twee onderhoudsbeurten olie moet bijvullen.

Indien u na de inrijperiode echter meer dan 0,5 liter olie per 1000 km moet bijvullen, dient u dit aan een merkdealer te melden.

Controleer het oliepeil regelmatig en in ieder geval voor elke grote reis: vul indien nodig tijdig olie bij om ernstige schade aan de motor te voorkomen.

Aflezen van het oliepeil

De auto moet horizontaal staan en de motor mag geruime tijd niet hebben gedraaid.

**Voor het exacte oliepeil en het controle-
ren of het maximumpeil niet overschre-
den is (risico op schade aan motor), moet u de peilstaaf gebruiken.**

Afhankelijk van de auto waarschuwt het display van het instrumentenpaneel uitsluitend als het oliepeil minimaal is.

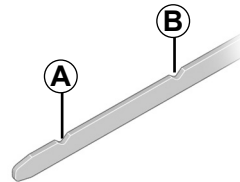

- Haal de peilstaaf eruit en veeg hem af met een droge en niet pluizende doek;
- duw de peilstaaf zo diep mogelijk terug in de motor;
- haal de peilstaaf weer uit de motor;
- lees het peil af: dit mag nooit lager zijn dan het merkteken "mini" **A** en nooit hoger dan het merkteken "maxi" **B**.



Voordat u iets doet onder de motorkap, moet u het contact afzetten. ➔ NL.21.

49645

Als u het peil heeft gelezen, moet u de peilstaaf tegen de aanslag terugplaatsen of de peildop geheel vastdraaien.



Bijvullen motorolie

Gebruik een trechter of bescherm het gedeelte rond te vulopening om te voorkomen dat er motorolie op een warm gedeelte van de motorruimte of een gevoelig onderdeel (d.z.w. elektrische onderdelen) terecht komt.

Risico van brand.



Overschrijding van het maximumpeil van de motorolie

Het maximumpeil **B** mag nooit worden overschreden: dit kan leiden tot schade aan de motor en het antiverontreinigingssysteem.

Als het peil boven het maximum is, **start de motor dan niet** en roep de hulp in van een merkdealer.

HXÜDGÖF

NL.33

OLIEPEIL VAN DE MOTOR: (bij)vullen, aftappen (1/2)

59079

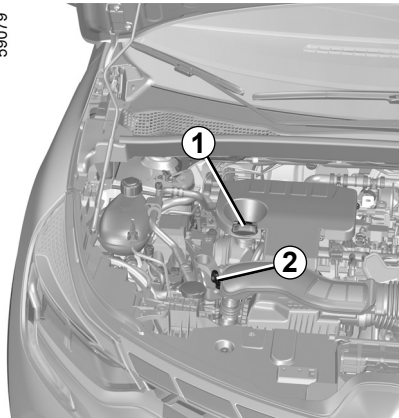

(Bij)vullen

De auto moet horizontaal staan en de motor moet koud zijn (bijvoorbeeld voordat u 's morgens wegrijdt).



Voordat u iets doet onder de motorkap, moet u het contact afzetten. ➔ NL.21.

NL.34

Ga in deze volgorde te werk:

- Draai de dop **1** los.
- Breng de olie op peil (capaciteit tussen "**MINI**" en "**MAXI**" op de peilstaaf **2** en tussen 0,9 en 2 liter, afhankelijk van de motor).
- Wacht **20 minuten** zodat de olie naar de motor kan stromen.
- controleer het peil met de peilstaaf **2** zoals hiervoor is beschreven.

Als u het peil heeft gelezen, moet u de peilstaaf tegen de aanslag terugplaatsen of de peildop geheel vastdraaien.

Vul nooit bij tot boven het maximumpeil **MAXI** en vergeet niet de dop **1** en de peilstaaf **2** terug te plaatsen.

HXÜDGÖF



Motorolie bijvullen

Gebruik een trechter of bescherm het gedeelte rond te vulopening om te voorkomen dat er motorolie op een warm gedeelte van de motorruimte of een gevoelig onderdeel (d.z.w. elektrische onderdelen) terecht komt.

Risico van brand.

OLIEPEIL VAN DE MOTOR: (bij)vullen, aftappen (2/2)

Olie verversen

Interval

Raadpleeg het onderhoudsdocument van uw auto

Inhoud bij verversen

Raadpleeg het onderhoudsdocument van uw auto of neem contact op met een merkdealer. Controleer het motoroliepeil altijd met behulp van de peilstaaf zoals eerder uitgelegd (het peil mag nooit lager zijn dan het minimumpeil of hoger dan het maximumpeil op de peilstaaf).

Soort motorolie

Raadpleeg het onderhoudsdocument van uw auto.

Als het peil abnormaal of herhaaldelijk daalt, moet u een merkdealer raadplegen



Laat de motor nooit in een afgesloten ruimte draaien: uitlaatgassen zijn giftig.



Oliepeil bijvullen en/of controleren: let er bij het bijvullen of controleren van het oliepeil op dat er geen olie op de motoronderdelen lekt. Vergeet niet de dop goed te sluiten en de peilstaaf terug te plaatsen om te voorkomen dat er olie op hete motoronderdelen spat.

Risico van brand.



Let op bij werkzaamheden dicht bij de motor, deze kan nog warm zijn. Bovendien kan de ventilatormotor onverwacht gaan draaien. Het waarschuwingslampje  in de motorruimte herinnert u hieraan.

Verwondingsgevaar.



Controleer bij werkzaamheden onder de motorkap of de schakelaar van de ruitenwisser in de stand uit staat.

Verwondingsgevaar



Overschrijding van het maximumpeil van de motorolie

Het maximumpeil mag nooit worden overschreden: dit kan leiden tot schade aan de motor en het antiluchtverontreinigingssysteem.

Als het peil boven het maximum is, **start de motor dan niet** en roep de hulp in van een merkdealer.



Olie aftappen: let op bij het aftappen van hete olie dat u zich er niet aan brandt.

HXÜDGÖF

NL.35

PEILEN, FILTERS (1/4)

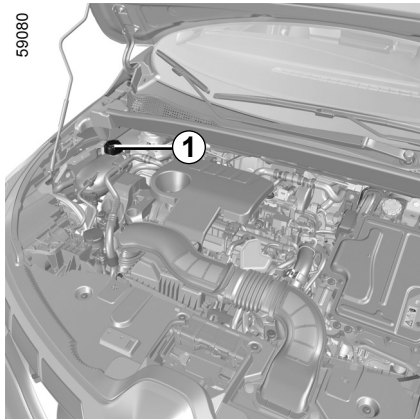

Koelvloeistof voor de verbrandingsmotor

Met het contact uit en de auto **koud** en op een vlakke ondergrond, moet het peil liggen tussen de markeringen "MINI" en "MAXI" op het koelvloeistofreservoir **1**.

Vul **bij koude motor** bij, voordat het peil beneden het "MINI"-merkteken is gedaald.

Regelmatige controle van het peil

Controleer regelmatig het koelvloeistof-peil (een gebrek aan koelvloeistof kan de verbrandingsmotor ernstig beschadigen).

Vul uitsluitend bij met door onze technische dienst goedgekeurde producten die zorgen voor:

- bescherming tegen bevriezen;
- een bescherming tegen corrosie van het koelcircuit.



Voordat u iets doet onder de motorkap, moet u het contact afzetten. ➔ NL.21.

Interval voor het vervangen

Raadpleeg het onderhoudsdocument van uw auto.

Als het peil abnormaal of herhaaldelijk daalt, moet u een merkdealer raadplegen



Controleer bij werkzaamheden onder de motorkap of de schakelaar van de ruitenwisser in de stand uit staat.

Verwondingsgevaar



Zolang de verbrandingsmotor warm is, mag er niet worden gewerkt aan de motor en het koelsysteem.

Risico van brandwonden.

PEILEN, FILTERS (2/4)

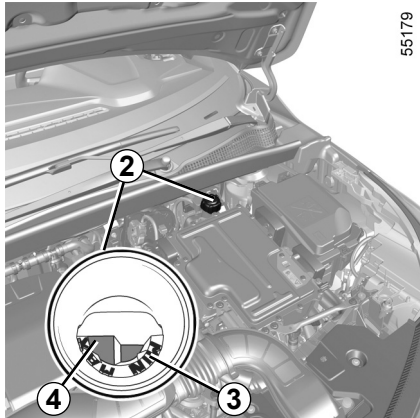

55179



Koelmiddel elektrisch tractiesysteem

Dit is een ander systeem dan bij de verbrandingsmotor. Het dient voor het koelen van de elektromotor.

Het peil aflezen

Draai de dop van het koelvloeistofreservoir **2**, met het contact uitgeschakeld en het voertuig op een vlakke ondergrond geparkeerd.

Bij **koude** motor moet het niveau tussen de markeringen **MIN 3** en **MAX 4** in de vulhals staan.

Regelmatige controle van het peil

Controleer regelmatig het koelvloeistofpeil (het elektrisch systeem kan ernstig beschadigd worden door een gebrek aan koelvloeistof).

Als aanvulling nodig is, vraagt u een merkdealer om dit uit te voeren.



Voordat u iets doet onder de motorkap, moet u het contact afzetten. ➔ NL.21.

Interval voor het vervangen

Raadpleeg het onderhoudsdocument van uw auto.

Als het peil abnormaal of herhaaldelijk daalt, moet u een merkdealer raadplegen



Controleer bij werkzaamheden onder de motorkap of de schakelaar van de ruitenwisser in de stand uit staat.

Verwondingsgevaar



Zolang de verbrandingsmotor warm is, mag er niet worden gewerkt aan de motor en het koelsysteem.

Risico van brandwonden.

HXÜDGÖF

NL.37

PEILEN, FILTERS (3/4)

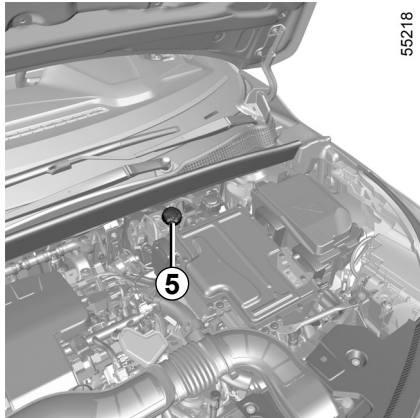

55218



Remvloeistof

Controleer regelmatig het peil van de remvloeistof en zeker als u bij het remmen een verschil, hoe gering ook, opmerkt.

Controleer het peil met het voertuig op een vlakke ondergrond en het contact uitgeschakeld.

Peil 5

Het is normaal dat het remvloeistofpeil daalt met het slijten van de remblokken maar het mag nooit beneden de waarschuwingslijn "MINI" komen.

Als u zelf de slijtage van de remblokken en schijven wilt controleren, vraag dan bij uw dealer naar de brochure met de controlemethode of raadpleeg de website van de fabrikant.

Vullen

Na werkzaamheden aan het hydraulische circuit moet de remvloeistof worden vervangen door een deskundige.

Gebruik hiervoor uitsluitend door onze technische dienst goedgekeurde remvloeistof uit een verzegelde verpakking.

Interval voor het vervangen

Raadpleeg het onderhoudsdocument van uw auto.



Voordat u iets doet onder de motorkap, moet u het contact afzetten. → NL.21.

Als het peil abnormaal of herhaaldelijk daalt, moet u een merkdealer raadplegen



Controleer bij werkzaamheden onder de motorkap of de schakelaar van de ruitenwisser in de stand uit staat.

Verwondingsgevaar



Let op bij werkzaamheden dicht bij de verbrandingsmotor; deze kan nog warm zijn. Bovendien kan de ventilatormotor onverwacht gaan draaien. Het waarschuwingslampje  in de motorruimte herinnert u hieraan.

Verwondingsgevaar

PEILEN, FILTERS (4/4)

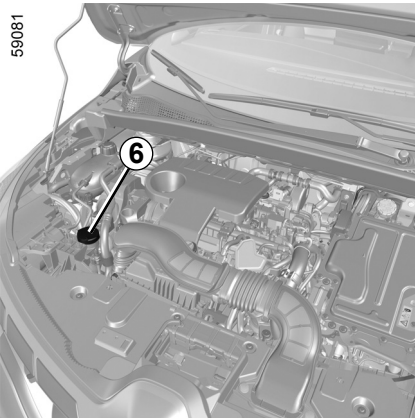

Voorruit sproeierreservoir

Vullen

Open met het contact uit de dop 6. Vul bij tot u de vloeistof ziet en zet de dop terug.

Opmerking: controleer regelmatig het peil van het reservoir en vul dit bij voordat u begint aan een rit.

Vloeistof

Product voor ruitensproeiers. Gebruik 's winters een antivriesmiddel. Gebruik producten die erkend zijn door een merkdealer.

Opmerking: gebruik geen zuiver water (risico op beschadiging van de aanzuigpomp, kalkafzetting op de pomp en de sproeiers).

Sproeiers

Raadpleeg een merkdealer om de sproeiers van de voorruit op de juiste hoogte te richten.



Voordat u iets doet onder de motorkap, moet u het contact afzetten. ➔ NL.21.

Filters

Het vervangen van de filters (luchtfilter, interieurfilter, enz.) maakt deel uit van het onderhoudsprogramma van uw auto.

Interval voor het vervangen van de filters: raadpleeg het onderhoudsdocument van uw auto.



Controleer bij werkzaamheden onder de motorkap of de schakelaar van de ruitenswisser in de stand uit staat.

Verwondingsgevaar



Let op bij werkzaamheden dicht bij de verbrandingsmotor; deze kan nog warm zijn. Bovendien kan de ventilatormotor onverwacht gaan draaien. Het waarschuwingslampje  in de motorruimte herinnert u hieraan.

Verwondingsgevaar

12 V-HULPACCU (1/2)

59086

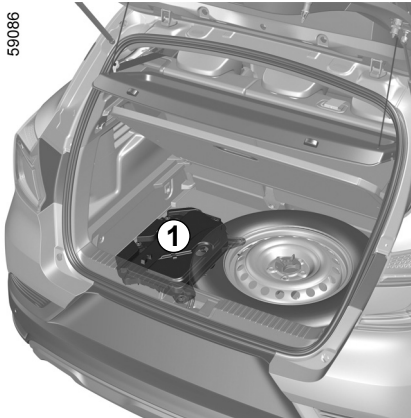

De 12 V-hulpaccu **1** in de bagageruimte levert de energie die nodig is om het hybride voertuig te openen en te sluiten en om de apparatuur te bedienen.

U mag de accu niet openen of er vloeistof aan toevoegen.

De capaciteit van uw 12 V-accu **1** kan verminderen, vooral als u uw auto gebruikt:

- bij een lage buitentemperatuur;
- na langdurig gebruik van energieverbruikende functies terwijl het contact is uitgeschakeld;
- na langdurig parkeren.



Voor uw veiligheid en voor de goede werking van de elektrische apparatuur in de auto (lampen, ruitenwisser, ABS, enz.), moet elke ingreep aan de 12 V-hulpaccu (demontage, loskoppeling, enz.) **ALTIJD** worden uitgevoerd door een gespecialiseerd vakman.

Risico op brandwonden door elektrische schokken.

U moet zich **verplicht** houden aan de vervangingsintervallen die worden aangegeven in het onderhoudsboekje zonder deze te overschrijden.

Omdat de accu van een speciaal type is, moet u deze vervangen door een gelijkwaardige accu.

Roep de hulp in van een merkdealer.

12 V-HULPACCU (2/2)

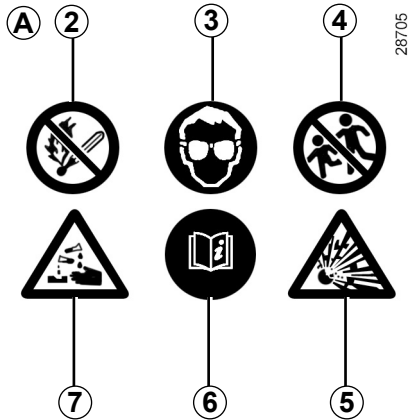

Sticker A

Houd u aan de indicaties op de accu:

- 2 open vuur en roken verboden;
- 3 oogbescherming verplicht;
- 4 op afstand van kinderen houden;
- 5 explosieve stoffen;
- 6 zie de handleiding van de auto;
- 7 corrosieve stoffen.

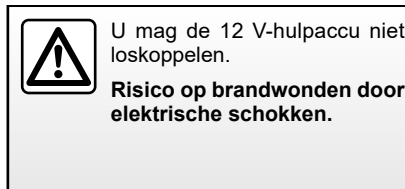

HXÜDG+ÖF

NL.41

LEKKE BAND, RESERVEWIEL (1/3)

In geval van een lekke band

Afhankelijk van de auto, heeft u:

- U vindt de bandenoppompset in het vak onder de mat van de bagageruimte of in de opbergruimte in het portier linksachter (afhankelijk van de auto). Zie voor meer informatie “Bandenoppompset” in hoofdstuk 5 van de autohandleiding.
- een reservewiel of zelfrepareerende banden (zie de volgende pagina’s).

Auto met waarschuwing bij verlies van bandenspanning

Bij hoge (lekken, zacht, enz.) licht het



waarschuwingslampje op het instrumentenpaneel op.



Laat het reservewiel regelmatig door uw dealer controleren. Na verloop van tijd kan het door veroudering onbruikbaar worden.

Auto met een reservewiel dat afwijkt van de andere vier wielen:

- Monteer nooit meer dan één reservewiel op een auto.
- Vervang het reservewiel zo snel mogelijk door een wiel dat identiek is aan het originele wiel.
- Bij tijdelijk gebruik van het reservewiel mag de rijsnelheid niet hoger zijn dan de snelheid die op de sticker op het wiel staat vermeld.
- De montage van dit wiel kan het rijgedrag van de auto veranderen. Voorkom snel optrekken en krachtig remmen en verminder uw snelheid in bochten.
- Als u sneeuwkettingen moet gebruiken, monteer dan het reservewiel op de achteras en controleer de bandenspanning.



Als u de auto stiltet in de berm van de weg, moet u de andere weggebruikers waarschuwen door middel van de gevarendriehoek of op een andere wijze, volgens de regels van het land waar u bent.

LEKKE BAND, RESERVEWIEL (2/3)

56614

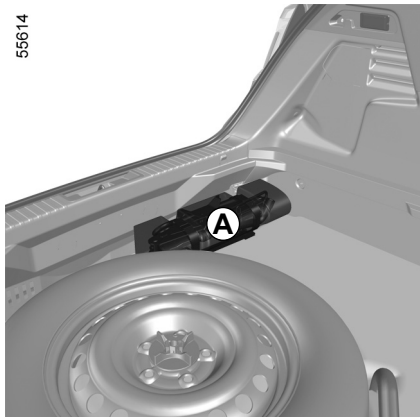
**Gereedschapset A**

De aanwezigheid van de gereedschappen in de gereedschapset is afhankelijk van de auto. De gereedschapset **A** wordt op zijn plaats gehouden door riemen onder de vloerbekleding in de bagageruimte.

Zie "Gereedschap" in hoofdstuk 5 van de autohandleiding voor meer informatie.

59088

**Reservewiel B**

Om erbij te kunnen komen:

- open de bagageruimte;
- til de mat in de bagageruimte op en vouw ze tussen de achterbank en het opbergvak;

55603

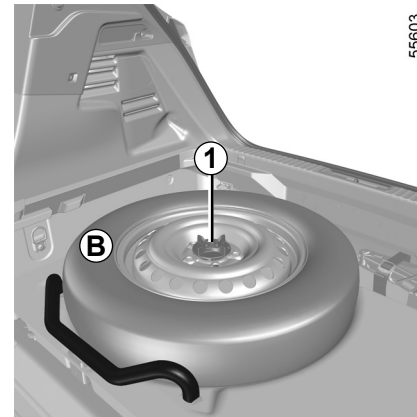

- draai de moer **1** los om het reservewiel te ontgrendelen **B**;
- verwijder het reservewiel **B**;



Als u de auto stiltet in de berm van de weg, moet u de andere weggebruikers waarschuwen door middel van de gevarendriehoek of op een andere wijze, volgens de regels van het land waar u bent.

LEKKE BAND, RESERVEWIEL (3/3)



- plaats het lekke wiel in de bagageruimte (positie C).

Zie hoofdstuk 5 in de autohandleiding voor meer informatie over het vervangen van een wiel.

NL.44

HXÜDGÖF

POMPSET VOOR DE BANDEN (1/3)

32788



De set repareert beschadigde banden waarvan het loopvlak **A** beschadigd is door een voorwerp van minder dan 4 millimeter. Hij repareert niet alle typen lekken, zoals sneden van meer dan 4 millimeter, sneden aan de zijkant **B** van de band, enz.

Controleer ook of de velg in goede staat is.

Verwijder niet het voorwerp dat de oorzaak is van de lekkage als dit nog in de band zit.



Gebruik de pompset niet als de band beschadigd is door het rijden met een lekke band.

Controleer dus zorgvuldig de zijkant van de banden voor het repareren.

Bovendien kan het rijden met zachte of zelfs platte (of lekke) banden de veiligheid in gevaar brengen en niet te repareren blijken.

Deze reparatie is tijdelijk.

Een lekke band moet zo snel mogelijk worden gerepareerd en vóór terugplaatsing door een deskundige worden onderzocht.

Voor het vervangen van een band die met behulp van deze set gerepareerd is, moet u de specialist op de hoogte brengen.

Tijdens het rijden kan een trilling gevoeld worden door de aanwezigheid van het product in de band.



De set is uitsluitend bestemd en goedgekeurd voor het oppompen van banden van een auto die met deze set uitgerust

is.

In geen geval mag de set gebruikt worden voor het oppompen van banden van een andere auto of enig ander oppompbaar voorwerp (zwemband, boot, enz.).

Vorkom dat de huid in contact komt met de vloeistof tijdens de reparatiehandelingen. Als toch druppeltjes ontsnappen, moet u deze overvloedig afspoelen.

Houd de reparatieset uit de buurt van kinderen.

Gooi het lege reservoir niet in de natuur. Lever het in bij uw merkdealer of bij een depot voor klein chemisch afval.

Het reservoir heeft een beperkte houdbaarheid die is aangegeven op zijn etiket. Controleer de houdbaarheidsdatum.

Ga bij een merkdealer langs om de pompslang en het reservoir met het reparatieproduct te laten vervangen.

POMPSET VOOR DE BANDEN (2/3)

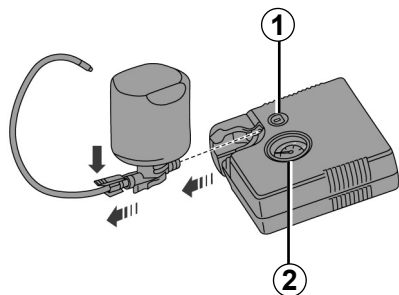

49257

Gebruik, afhankelijk van de auto, in geval van een lekke band, de set die is opgeborgen in de bagageruimte of onder de mat van de bagageruimte.

Auto met waarschuwing bij verlies van bandenspanning

Bij een te lage bandenspanning (lekken, te lage bandenspanning enz.) verschijnt het



waarschuwingslampje op het instrumentenpaneel. ➔ NL.12.

Draaiende motor, parkeerrem aangetrokken:

- koppel de accessoires los die eerder waren aangesloten op de accessoireaansluitingen van het voertuig;
- **Raadpleeg de info op de pompsetcompressor** in de bagageruimte van de auto en volg de instructies.
- Pomp de band op tot de voorgeschreven spanning.
- na maximaal **15** minuten stopt u het pompen om de spanning af te lezen (op de manometer **2**).

Opmerking: terwijl de fles leegloopt (ongeveer 30 seconden), geeft de manometer **2** kort een spanning tot **6** bar aan, daarna daalt de spanning;

- Corrigeer de spanning: voor meer spanning, ga door met oppompen met de set. U verlaagt de spanning door op de knop **1** te drukken.

Als na 15 minuten de minimum spanning van de band van 1,8 bar nog niet is bereikt, dan is reparatie niet mogelijk. Ga niet rijden, maar neem contact op met een merkdealer.



Voordat u de set gebruikt zet u de auto aan de kant van de weg, ver genoeg van het verkeer, schakelt u de alarmknipperlichten in, zet u de handrem vast, laat u alle inzittenden uit de auto stappen en zorgt u dat deze zich op veilige afstand van het verkeer bevinden.



Als u de auto stiltet in de berm van de weg, moet u de andere weggebruikers waarschuwen door middel van de gevarendriehoek of op een andere wijze, volgens de regels van het land waar u bent.

POMPSET VOOR DE BANDEN (3/3)

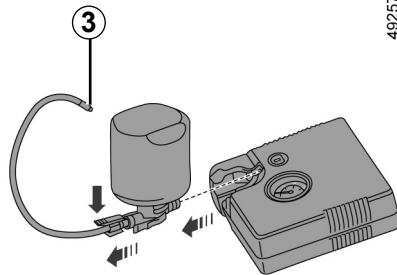

Als de band correct is opgepompt, verwijdert u de set: schroef de pompaansluiting los van de fles 3 om spatten te voorkomen, en bewaar de fles in een plastic verpakking om te voorkomen dat het product gaat lekken.

- Plak het etiket met de rijvoorschriften (onderaan op de fles) op een voor de bestuurder zichtbare plaats op het dashboard.
- Als de band na de eerste keer oppompen nog steeds lek is, moet er worden gereden om het gat te vullen.

- Berg de set op.
- Start meteen en rijd met een snelheid van tussen de 20 en 60 km/u om het product gelijkmatig in de band te verdelen; stop na een afstand van 3 kilometer en controleer de spanning.
- Als de spanning hoger is dan 1,3 bar maar lager dan de voorgeschreven spanning (raadpleeg de sticker op de rand van het bestuurdersportier), corrigeer deze dan. Of neem contact op met een merkdealer: de band kan niet worden gerepareerd.

Voorzorgsmaatregel bij het gebruik van de set

de set mag niet langer dan 15 minuten aaneengesloten gebruikt worden.



In geval van plotseling remmen zouden deze onder de pedalen terecht kunnen komen, waardoor de bestuurder deze niet meer goed kan bedienen.

De fles moet na het eerste gebruik worden vervangen, ook al zit er nog vloeistof in.



Let op, als een ventieldopje ontbreekt of niet goed vastgezet is, kan er lucht uit de banden ontsnappen en de bandenspanning afnemen. Zorg altijd dat de ventieldopjes gelijk zijn aan de originele en dat ze helemaal vastgezet zijn.



Na een reparatie met behulp van de set, mag u niet meer dan 200 km rijden. Verminder bovendien uw snelheid en rijd in elk geval niet sneller dan 80 km/u. Het etiket dat u op een zichtbare plaats op het dashboard moet plakken, herinnert u hieraan. Afhankelijk van het land of de plaatselijke voorschriften, moet een met de pompset gerepareerde band worden vervangen.

ACHTERLICHTEN EN ZIJLICHTEN: de lampen vervangen (1/3)

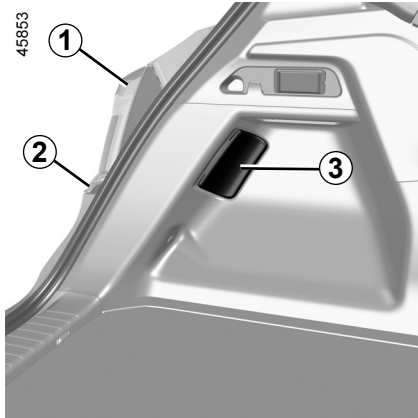

LED-markerings-/remlicht 1

Raadpleeg een merkdealer.

Richtingaanwijzers 2

- Open de kofferbak;
- verwijder de wioldop 2;
- voor het rechterlicht duwt u de leiding 4 opzij voor toegang tot de moer 5;
- schroef de moer los 5;
- Maak van buitenaf de lichten vrij door ze naar achteren te trekken;

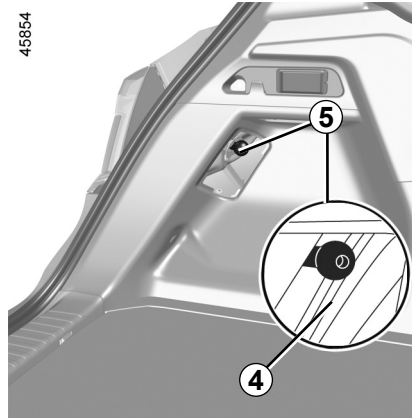

- verwijder de lamphouder 6 door deze een kwartslag te draaien, los te schroeven en daarna de lamp er uit te halen.

Lamptype: WY16W.

Zorg dat u altijd een doos met reserve-lampen en -zekeringen in de auto heeft, deze is verkrijgbaar bij een merkdealer.



De lampen staan onder druk en kunnen openbarsten bij het vervangen.

Verwondingsgevaar

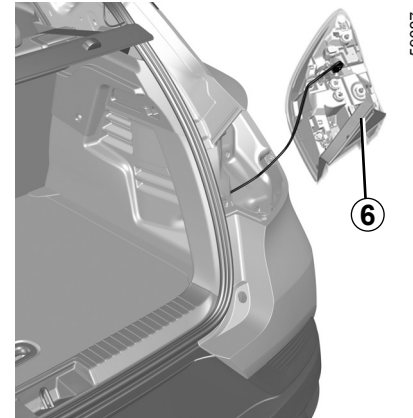

Bij het monteren

Ga bij het monteren te werk in omgekeerde volgorde en let op dat de bedrading niet wordt beschadigd.

Als u het rechterlicht terugplaatst, moet u de leiding 4 terugplaatsen in de oorspronkelijke positie.

ACHTERLICHTEN EN ZIJLICHTEN: de lampen vervangen (2/3)



Mistlampen en led-achteruitrijlichten 7

Raadpleeg een merkdealer.



Derde led-remlicht 8

Raadpleeg een merkdealer.

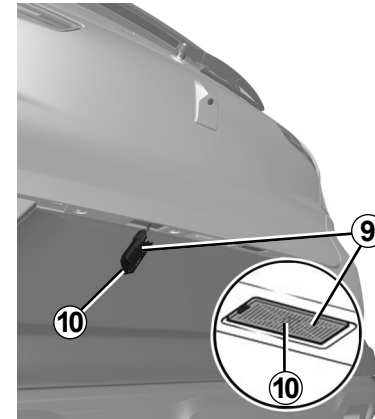

Kentekerverlichting 9

- druk op het lipje 10 om het lamphuis los te maken;
- verwijder het kapje van het lamphuis om bij de lamp te kunnen komen.

Lamptype: W5W.



De lampen staan onder druk en kunnen openbarsten bij het vervangen.

Verwondingsgevaar

ACHTERLICHTEN EN ZIJLICHTEN: de lampen vervangen (3/3)

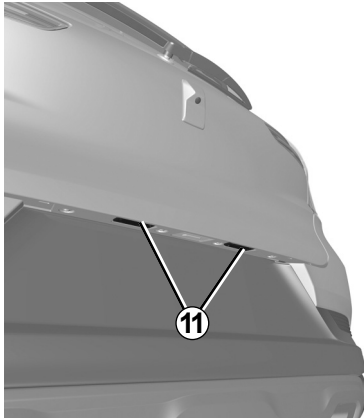

58656

Led-kentekenplaatverlichting 11 (Afhankelijk van de auto)

Raadpleeg een merkdealer.

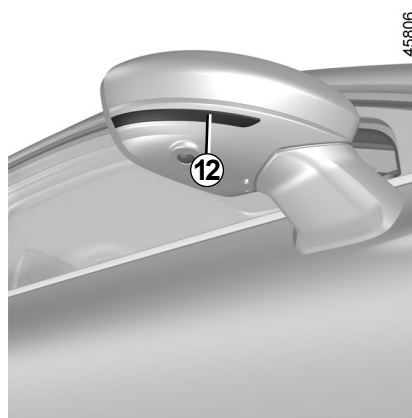

45806

LED-zijknipperlichten 12 (afhankelijk van de auto)

Raadpleeg een merkdealer.



De lampen staan onder druk en kunnen openbarsten bij het vervangen.

Verwondingsgevaar

NL.50

HXÜDG·ÖF

12 V-HULPBATTERIJ: PECHHULP (1/3)

Starten met starthulpkabels

Als het laadniveau van de 12 V-hulpaccu te laag is, kunt u de accu van een ander voertuig gebruiken om het hybridesysteem opnieuw te activeren en te bedienen. ➔ NL.21.

De batterij is niet rechtstreeks toegankelijk; u moet de externe aansluitingen in de motorruimte gebruiken.

Schaf geschikte kabels (met voldoende dikte) aan bij een merkdealer. Als u al startkabels hebt, controleer dan of deze in goede staat verkeren.

De twee accu's moeten dezelfde spanning hebben: 12 volt. De hulpaccu moet minstens de capaciteit (ampère-uur, Ah) hebben van de ontladen accu.

Let erop dat de auto's elkaar niet raken (kortsluitingsgevaar als u de pluspolen met elkaar verbindt) en dat de ontladen accu goed aangesloten is. Zet het contact af van uw auto.

Start de motor van de hulpauto met een middelmatig toerental.

Gebruik uw hybride auto niet om de 12 V-accu van een andere auto op te laden. Het elektrische vermogen in de 12 V-hulpbatterij van een hybride voertuig is hiervoor ontoereikend.
Risico van beschadiging van de auto.

HXÜDGHÖF



Let op bij werkzaamheden dicht bij de motor, deze kan nog warm zijn. Bovendien kan de ventilateurmotor onverwacht gaan draaien. Het waarschu-

wingslampje  in de motorruimte herinnert u hieraan.

Verwondingsgevaar



Kom niet onder de motorkap terwijl de auto wordt opgeladen of als het contact is ingeschakeld. ➔ NL.21.

NL.51

12 V-HULPBATTERIJ: PECHHULP (2/3)

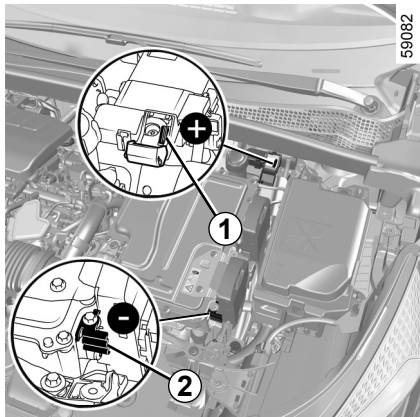

Externe aansluitingen

Gebruik de **aansluiting 1 (+)** en de **aansluiting 2 (-)** in de motorruimte.



Het is verboden om de positieve kabel in de motorruimte los te koppelen.

Risico van onbedoeld starten van de motor.

Risico van brandwonden door rondschietende vonken.

NL.52

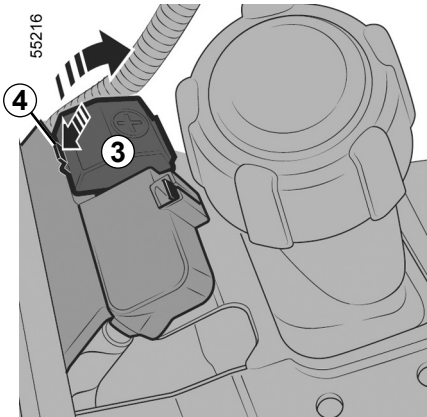

Opmerking: open het afdekkapje **3** van de **aansluiting 1 (+)** door op de knop te drukken **4** zoals aangegeven met de pijl.

HXÜDG+ÖF

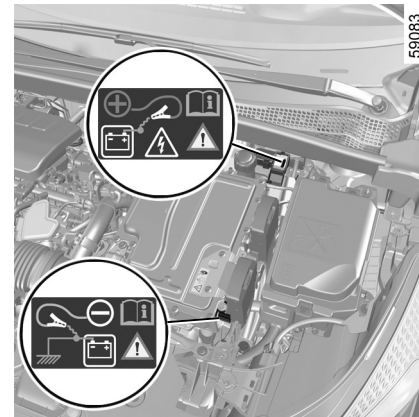

Controleer of de kabels **A** en **B** elkaar nergens raken en of de positieve kabel **A** geen metalen delen van de hulpauto raakt.

Risico van letsel en/of beschadiging van de auto.

12 V-HULPBATTERIJ: PECHHULP (3/3)

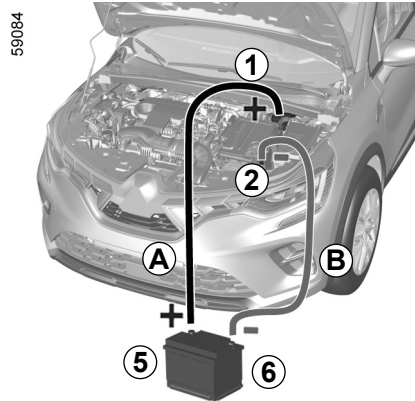

Sluit de positieve kabel aan **A** op de **aansluiting 1 (+)** en daarna op **aansluiting 5 (+)** van de hulpaccu.

Sluit de negatieve kabel aan **B** op de **aansluiting 6 (-)** van de hulpaccu en daarna op de **aansluiting 2 (-)**.

Trap het rempedaal en de startknop in. Ontkoppel, zodra de motor draait, de kabels **A** en **B** in omgekeerde volgorde (**1-5-6-2**).

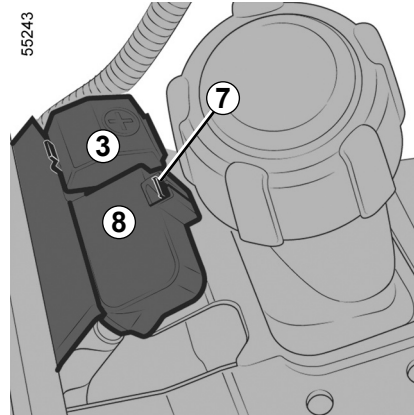

Controleer na elke handeling van het afdekcapje **3**, of het lipje **8** op het aansluitblok zit **7**.

SLEPEN, PECH (1/2)

Zet voordat u iets gaat slepen, met het contact aan, de selectiehendel in de stand **N**. **Wacht ongeveer een minuut**, ontgrendel de stuurkolom en zet de parkeerrem vrij.

Stuurkolomontgrendeling

Houd, met de kaart in het interieur, de startknop gedurende circa **twee seconden** ingedrukt.

Zet de versnellingshendel weer in de stand **N** en wacht vervolgens ongeveer een minuut voordat u gaat slepen.

De stuurkolom ontgrendelt, de accessoires liggen tegen voeding: en u kunt de verlichting gebruiken (remlichten, richtingaanwijzers, enz.). In het donker moet de auto verlicht zijn.

Als u klaar bent met slepen, kunt u (afhankelijk van de auto) twee keer op de startknop van de motor drukken (Opm: risico op ontladen van de accu).



Wanneer het contact is uitgeschakeld, werken de stuur- en remhulpfuncties niet meer.

NL.54



Laat de kaart in de auto tijdens het slepen.

Risico van blokkeren van de stuurkolom.

HXÜDG+ÖF

Houd u altijd aan de wettelijke bepalingen inzake het slepen. Als u de sleepauto bestuurt, let dan op het toegestane sleepgewicht voor uw auto. Zie "Massa" in hoofdstuk 6 van de autohandleiding.

Slepen van de auto

Vervoer de auto op een plateau of sleep hem met beide voorwielen van de grond.

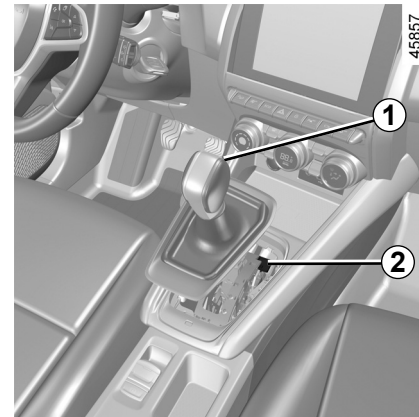

Automatische transmissie

Als bij het weggrijden de hendel is vergrendeld in stand **P** kan zelfs als u het rempedaal indrukt, de hendel handmatig worden vrijgezet om de wielen die draaien te ontgrendelen.

Om dit te doen, maakt u de onderkant van de stofhoes los en drukt u tegelijkertijd op de druktoets **2** en op knop **1** op de hendel om deze te ontgrendelen en naar stand **N** te gaan.

Raadpleeg zo spoedig mogelijk een merkdealer.

SLEPEN, PECH (2/2)

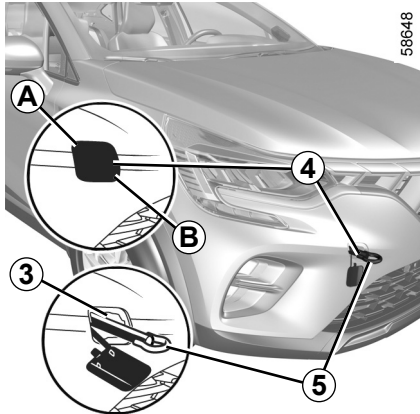

Gebruik uitsluitend de sleeppunten voor 3 en achter 7 (en nooit de aandrijfassen of enig ander deel van de auto).

Deze sleeppunten mogen alleen voor slepen worden gebruikt.

Ze mogen nooit worden gebruikt om de auto direct of indirect op te tillen.



Zorg ervoor dat het sleepoog correct met bouten is bevestigd.

Risico om het gesleepte object te verliezen.

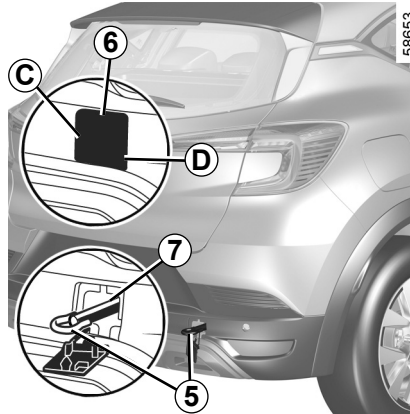

Toegang tot de sleeppunten

Sleeppunt voor

Druk op de zone **A** en houdt deze zone ingedrukt terwijl u aan de zone **B** trekt om de klep **4** te openen.

Sleeppunt achter

Druk op de zone **C** en houdt deze zone ingedrukt terwijl u aan de zone **D** trekt om de klep **6** te openen.



Laat nooit gereedschap in de auto rondslingeren. Dit is gevaarlijk als u plotseling moet remmen.

Zet het sleepoog 5 volledig vast: eerst zo ver mogelijk met de hand, daarna verder met de wielmoersleutel of, afhankelijk van de auto, de hendel.

Gebruik uitsluitend het sleepoog 5 en de wielmoersleutel of de hendel die bij het gereedschap horen. Zie "Gereedschap" in hoofdstuk 5 van de autohandleiding voor meer informatie.



– Gebruik een starre sleepstang. Indien u een touw of kabel gebruikt bij het slepen (als dit wettelijk toegestaan is), moet de auto die gesleept wordt nog kunnen remmen.

- De auto die gesleept wordt, moet te allen tijde bestuurbaar zijn.
- Accelereer en rem gelijkmatig en zonder schokken om te voorkomen dat de auto beschadigen.
- In alle gevallen, is het raadzaam om **25 km/u** niet te overschrijden.

MOTOR-ID

33293

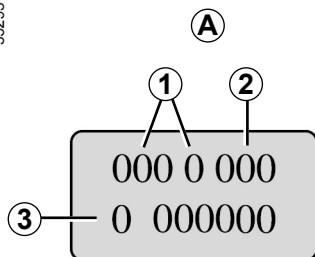

De motoridentificatiegegevens in zone A moeten bij correspondentie en bij het bestellen van onderdelen altijd worden vermeld.

(de plaats is afhankelijk van het motortype)

- 1 Type van de motor.
- 2 Indicenummer van de motor.
- 3 Serienummer van de motor.

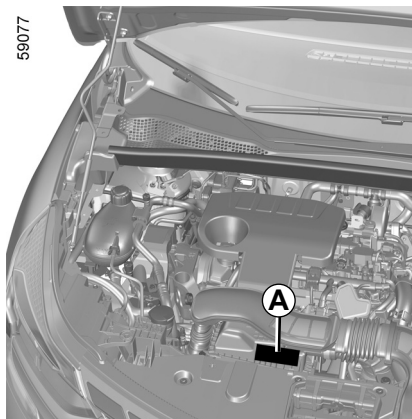

MOTORGEGEVENS (1/3)

Uitvoeringen	Hybrid	
Type van de motor (zie motorplaatje)	H4M	5DH
Cilinderinhoud (cm ³)	1598	-
Soort brandstof Octaangetal	Benzine Ongelode benzine met het voorgeschreven octaangetal zoals aangegeven op de sticker in de tankdopklep. Raadpleeg hoofdstuk 1 in het instructieboekje van uw auto voor meer informatie.	

MOTORGEGEVENS (2/3)

Uitvoeringen	Hybrid	
Type van de motor (zie motorplaatje)	H4M	5DH
Cilinderinhoud (cm ³)	1598	-
Brandstof die voldoet aan de Europese norm en die compatibel is met de motoren van auto's verkocht in Europa (neem voor andere gevallen contact op met een merkdealer).	<p data-bbox="596 548 713 666">E5</p> <p data-bbox="742 579 1070 646">Loodvrije benzine die voldoet aan de norm EN 228 bevat tot 5% ethanol.</p> <p data-bbox="596 848 713 966">E10</p> <p data-bbox="742 870 1070 938">Loodvrije benzine die voldoet aan de norm EN 228 bevat tot 10% ethanol.</p>	-

MOTORGEGEVENS (3/3)

Uitvoeringen	Hybrid	
Type van de motor (zie motorplaatje)	H4M	5DH
Cilinderinhoud (cm ³)	1598	-
Bougies	<p>Gebruik uitsluitend de voor uw motor voorgeschreven bougietypen.</p> <p>Het type staat aangegeven op een sticker in de motorruimte, raadpleeg anders een merkdealer.</p> <p>Montage van een niet voorgeschreven bougietype kan tot ernstige motorschade leiden.</p>	



NL.60

HXÜDGHÖF

