



ASX - DUTCH - OGAD15E1

ASX - DUTCH - OGAD15E1

ASX

GEbruikersHANDLEIDING

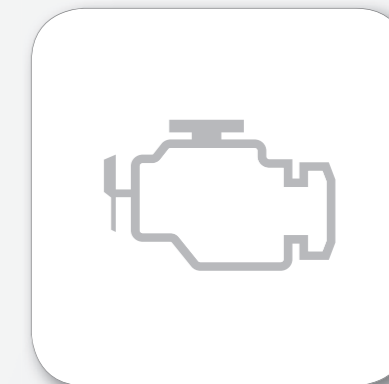

Voorwoord

E09200105783

Bedankt dat u voor de ASX gekozen hebt als uw nieuwe auto.

Deze gebruikershandleiding zal u beter vertrouwd maken met de talloze geavanceerde kenmerken van uw nieuwe voertuig, zodat u er optimaal kunt van genieten.

Ze bevat alle informatie die u nodig hebt om uw voertuig op een correcte manier te bedienen en te onderhouden en u een maximaal rijplezier te garanderen.

mitsubishi motors sales Europe B.V. behoudt zich het recht voor om het ontwerp en de technische gegevens te wijzigen en/of aanvullingen of verbeteringen aan te brengen, zonder enige verplichting om de bestaande producten aan te passen.

De bestuurder dient alle wetten en voorschriften met betrekking tot het gebruik van voertuigen strikt na te leven.

Deze gebruikershandleiding is opgesteld in overeenstemming met de wetten en voorschriften die op dit ogenblik van kracht zijn; indien deze in de toekomst worden aangepast, is het echter mogelijk dat sommige punten niet meer aan de aanpassingen beantwoorden.

Bij een eventuele verkoop verzoeken wij u vriendelijk deze gebruikershandleiding in het voertuig achter te laten. De nieuwe eigenaar zal het op prijs stellen dat hij over de informatie in deze gebruikershandleiding kan beschikken.

Herstellingen van uw voertuig:

Voertuigen in de garantieperiode:

Alle reparaties onder garantie moeten worden uitgevoerd door een erkend MITSUBISHI MOTORSService Centrum.

Voertuigen na de garantieperiode:

De eigenaar kan zelf beslissen waar hij zijn voertuig laat herstellen.

In deze gebruikershandleiding komen overal de woorden **WAARSCHUWING** en **OPGELET** voor.

Deze maken u erop attent dat u bijzonder voorzichtig dient te zijn. Als u deze aanwijzingen negeert, kan dit tot lichamelijk letsel of beschadigingen van het voertuig leiden.

WAARSCHUWING

geeft aan dat er een groot risico op ernstige en mogelijk dodelijke verwondingen bestaat als u de aanwijzingen niet opvolgt.

OPGELET

vestigt uw aandacht op gevaarlijke of onveilige handelingen die licht lichamelijk letsel of materiële schade aan uw voertuig tot gevolg kunnen hebben.

Een andere belangrijke aanduiding is:

OPMERKING: bevat nuttige informatie.

***: geeft opties aan.**

Deze opties kunnen verschillen naargelang van de aard ervan; raadpleeg de verkoopcatalogus.

In deze gebruikershandleiding gebruikte afkortingen:

LHD: Linkse besturing

RHD: Rechtse besturing

M/T: Handgeschakelde transmissie

A/T: Automatische transmissie

CVT: Continu-variabele transmissie

Het op de voertuigen gebruikte symbool:



Zie de gebruikershandleiding

Informatie voor het tankstation

E09300103878

Brandstof	Inhoud brandstoftank	2WD-uitvoeringen	58 liter (voor voertuigen met voertuigidentificatienummers die beginnen met "4") 63 liter (voor voertuigen met voertuigidentificatienummers die beginnen met "J")
		4WD-uitvoeringen	60 liter
	Brandstofvereisten	Benzinevoertuigen Loodvrije benzine met octaangetal (EN228) 1600-modellen, 1800-modellen 95 RON of hoger 2000-modellen 90 RON of hoger Dieselvoertuigen Cetaangetal (EN590) 51 of hoger Voor de brandstofkeuze, zie de paragraaf "Algemene informatie".	
Motorolie		Voor de keuze van motorolie, zie de paragraaf "Onderhoud".	
Bandenspanning		Voor de bandenspanning, zie de paragraaf "Onderhoud".	

OPGELET

- Uw voertuig is ontworpen om alleen dieselbrandstof te gebruiken die aan de norm EN590 beantwoordt. Door een ander soort diesel te gebruiken, kan de motor worden beschadigd.

OPMERKING

- Zie "Voertuigidentificatienummer" op bladzijde 11-02 voor de plaats van het voertuigidentificatienummer.

Mitsubishi Motors Europe B.V.

© 2014 Mitsubishi Motors Corporation

OGAD15E1
BLC-14-000500

15

Inhoudsopgave

Algemeen overzicht	1
Algemene informatie	2
Afsluiten en openen	3
Zitplaatsen en veiligheidsgordels	4
Instrumenten en controleorganen	5
Starten en rijden	6
Voor aangenaam rijden	7
Noodsituaties	8
Onderhoud van het voertuig	9
Onderhoud	10
Specificaties	11
Alfabetische index	12
Conformiteitsverklaringen	13

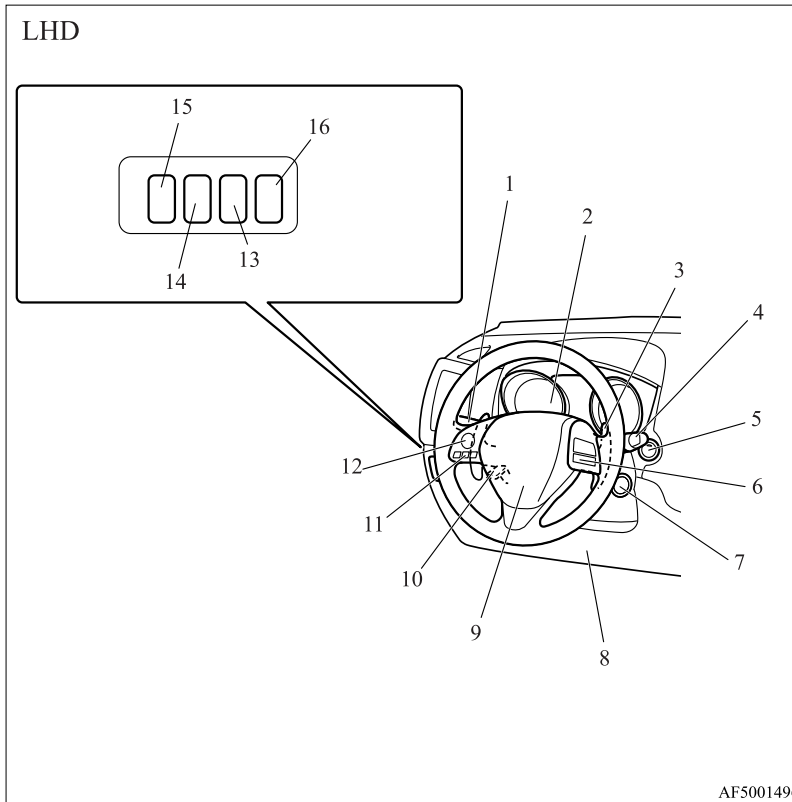

1. Combinatieschakelaar grootlichten en dimlicht p. 5-52
Hendel richtingaanwijzers p. 5-60
Schakelaar mistlichten voor* p. 5-61
Schakelaar mistachterlicht p. 5-61
Schakelaar koplampsproeier* p. 5-67
2. Instrumenten p. 5-02
3. Schakelpeddel* p. 6-37
4. Schakelaar voorruitwissers en -sproeier p. 5-62
Schakelaar achterruitwisser en -sproeier p. 5-66
5. Motorschakelaar* p. 3-14
6. Cruisecontroleschakelaar* p. 6-57
7. Contactslot* p. 6-12
8. Inzittendenbeveiligingssysteem - bestuurdersknie-airbag* p. 4-30
9. Inzittendenbeveiligingssysteem - airbag (voor bestuurdersstoel)
p. 4-25, 4-30
Schakelaar claxon p. 5-68
10. Hendel voor in de hoogte en diepte verstelbare stuurkolom
p. 6-09
11. Bluetooth® 2.0-interface* p. 7-48
12. Stuurbediening audiosysteem* p. 7-24
13. Sonar-schakelaar* p. 6-70
14. Uitschakelaar actieve stabiliteitsregeling (ASC)* p. 6-55
15. Schakelaar koplamphoogteverstelling* p. 5-58
16. Schakelaar Auto Stop & Go (AS&G) OFF (uit)* p. 6-23

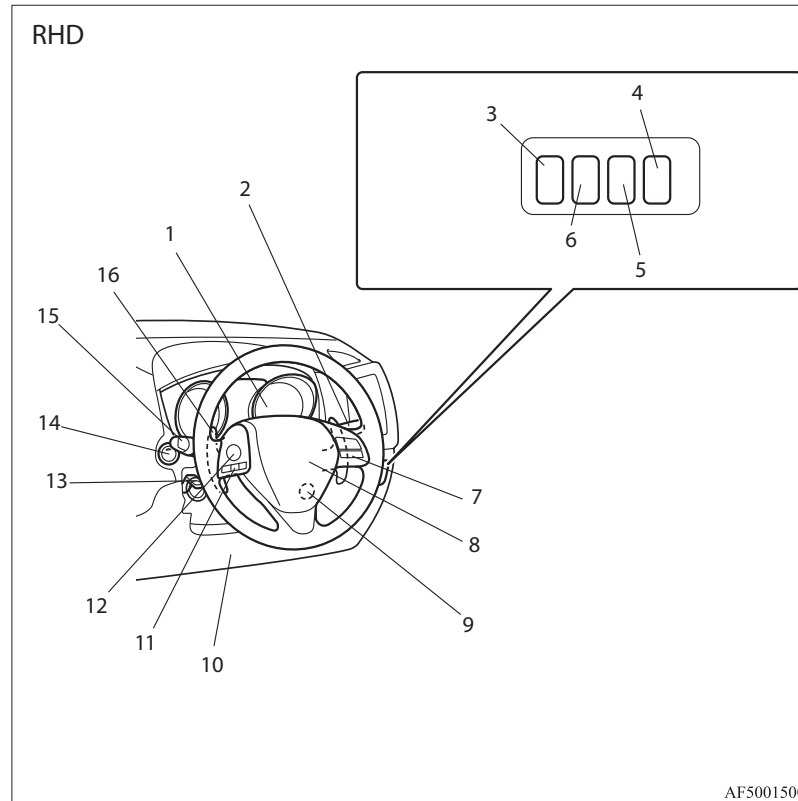

1. Instrumenten p. 5-02
2. Combinatieschakelaar grootlichten en dimlicht p. 5-52
Hendel richtingaanwijzers p. 5-60
Schakelaar mistlichten voor* p. 5-61
Schakelaar mistachterlicht p. 5-61
Schakelaar koplampsproeier* p. 5-67
3. Schakelaar Auto Stop & Go (AS&G) OFF (uit)* p. 6-23
4. Schakelaar koplamphoogteverstelling* p. 5-58
5. Uitschakelaar actieve stabiliteitsregeling (ASC)* p. 6-55
6. Sonar-schakelaar* p. 6-70
7. Cruisecontroleschakelaar* p. 6-57
8. Inzittendenbeveiligingssysteem - airbag (voor bestuurdersstoel)
p. 4-25, 4-30
Schakelaar claxon p. 5-68
9. Contactslot* p. 6-12
10. Inzittendenbeveiligingssysteem - bestuurdersknie-airbag* p. 4-30
11. Bluetooth® 2.0-interface* p. 7-48
12. Stuurbediening audiosysteem* p. 7-24
13. Hendel voor in de hoogte en diepte verstelbare stuurkolom
p. 6-09
14. Motorschakelaar* p. 3-14
15. Schakelaar voorruitwissers en -sproeier p. 5-62
16. Schakelaar achterrauitwisser en -sproeier p. 5-66

Instrumenten en controleorganen

1

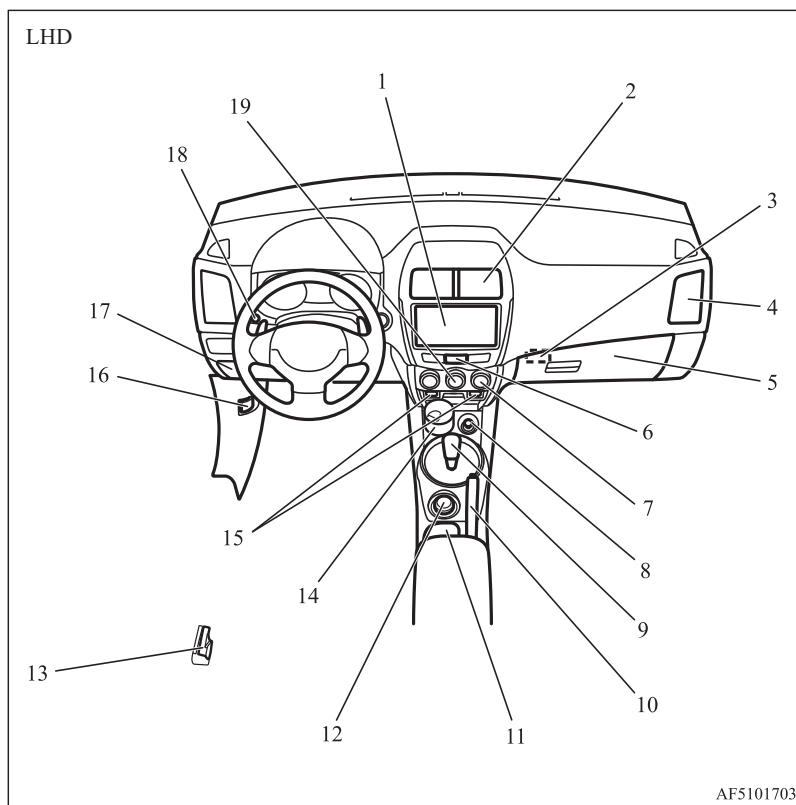

1. Audiosysteem* p. 7-12
MITSUBISHI multimediasysteem*
AUDIO DISPLAY*
Raadpleeg de afzonderlijke gebruikershandleiding
2. Ventilatieopeningen midden p. 7-02
3. Sleutelgleuf* p. 3-22
4. Zijventilatieopeningen p. 7-02
5. Aan/uit-schakelaar passagiersairbag vooraan p. 4-28
Handschoenkastje p. 7-81
6. Schakelaar waarschuwingsknipperlichten p. 5-60
7. Schakelaar achteruitverwarming p. 5-67
8. Stekkerdoos voor accessoires p. 7-77
Sigarettenaansteker* p. 7-76
9. Versnellingshendel of keuzehendel p. 6-24, 6-27, 6-34
10. Handremhendel p. 6-07
11. Bekerhouder p. 7-84
12. Keuzeknop rijstand* p. 6-41
13. Ontgrendelingshendel tankklep p. 2-03
14. Asbak* p. 7-75
15. Schakelaar stoelverwarming* p. 4-06
16. Ontgrendelingshendel voordeur p. 10-03
17. Zekeringenkast p. 10-19
18. Schakelaar multifunctionele meter p. 5-05
19. Airconditioning* p. 7-03

1-04 Algemeen overzicht

OGAD15E1

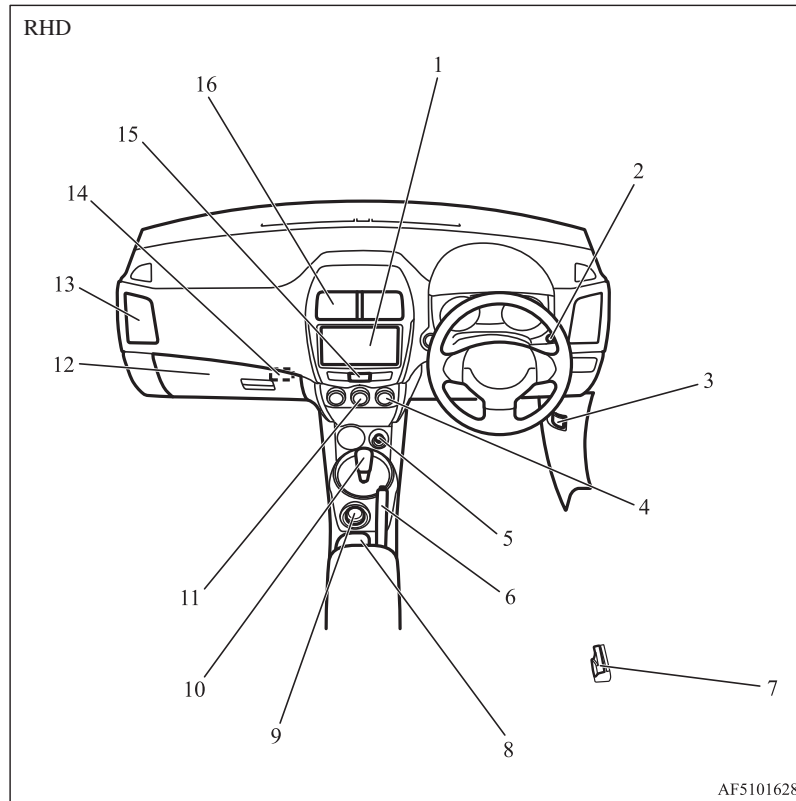

1. Audiosysteem* p. 7-12
MITSUBISHI multimediasysteem*
AUDIO DISPLAY*
Raadpleeg de afzonderlijke gebruikershandleiding
2. Schakelaar multifunctionele meter p. 5-05
3. Ontgrendelingshendel voor kap p. 10-03
4. Schakelaar achterrautverwarming p. 5-67
5. Stekkerdoos voor accessoires p. 7-77
6. Handremhendel p. 6-07
7. Ontgrendelingshendel tankklep p. 2-03
8. Bekerhouder p. 7-84
9. Keuzeknop rijstand* p. 6-41
10. Versnellingshendel of keuzehendel p. 6-24, 6-27
11. Airconditioning* p. 7-03
12. Aan/uit-schakelaar passagiersairbag vooraan p. 4-28
Handschoenkastje p. 7-81
Zekeringenkast p. 10-19
13. Zijventilatieopeningen p. 7-02
14. Sleutelgleuf* p. 3-22
15. Schakelaar waarschuwingsschakellichten p. 5-60
16. Ventilatieopeningen midden p. 7-02

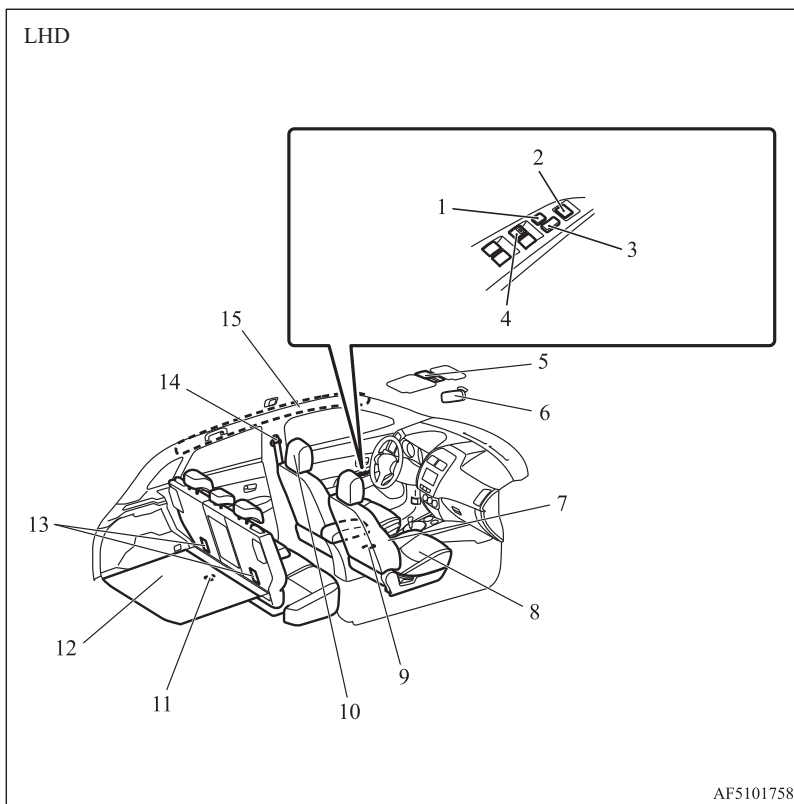

1. Vergrendelschakelaar p. 3-43
2. Schakelaar elektrisch bediende buitenspiegels p. 6-10
3. Schakelaar centrale portiervergrendeling p. 3-28
4. Schakelaar elektrische bediening van de ruiten p. 3-42
5. Dimschakelaar voor de zonneweringverlichting* p. 7-79
6. Achteruitkijkspiegel binnen p. 6-09
7. Inzittendenbeveiligingssysteem (SRS) - zijairbag (voorstoelen)* p. 4-35
8. Voorstoel p. 4-03
Verwarmde stoel* p. 4-06
9. Schakelaar stoelverwarming* p. 4-06
10. Hoofdsteunen p. 4-07
11. Bagageruimteverlichting p. 7-79
12. Opbergruimte in de laadvloer* p. 7-84
13. Bevestigingsriemverankeringen voor kindersitje p. 4-23
14. Veiligheids gordels p. 4-10
Verstelbare veiligheidsgordelverankering p. 4-13
15. Inzittendenbeveiligingssysteem (SRS)-gordijnairbag* p. 4-35

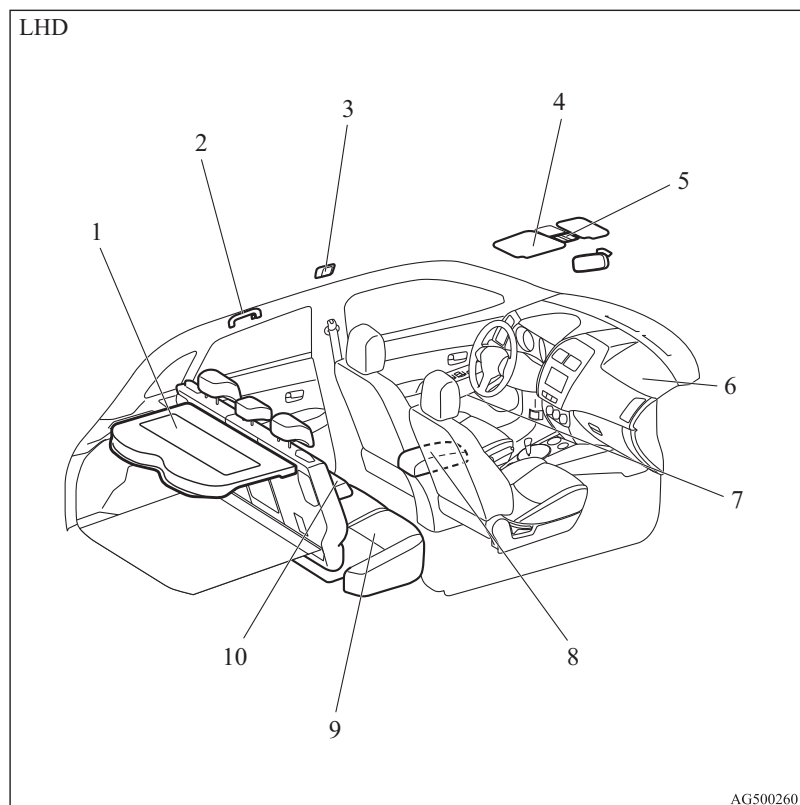

1. Hoedenplank p. 7-85
2. Steungreep p. 7-86
Kledinghaak p. 7-86
3. Interieurlamp (achteraan)* p. 7-79
4. Zonneklep p. 7-74
Make-upspiegel p. 7-74
Kaarthouder p. 7-74
5. Kaartleeslamp & interieurverlichting (voor) p. 7-78
Zonneschermchakelaar* p. 3-44
Microfoon (voor Bluetooth® 2.0-interface)* p. 7-49
6. Inzittendenbeveiligingssysteem - airbag (voor passagiersstoel
vooraan) p. 4-25, 4-30
7. Flessenhouder p. 7-85
8. Armsteun* p. 4-05
Extra audio-aansluiting (RCA)* p. 7-37
USB-ingangsaansluiting* p. 7-71
Stekkerdoos voor accessoires p. 7-77
9. Achterbank p. 4-07
10. Armsteun* p. 4-07
Bekerhouder* p. 7-84

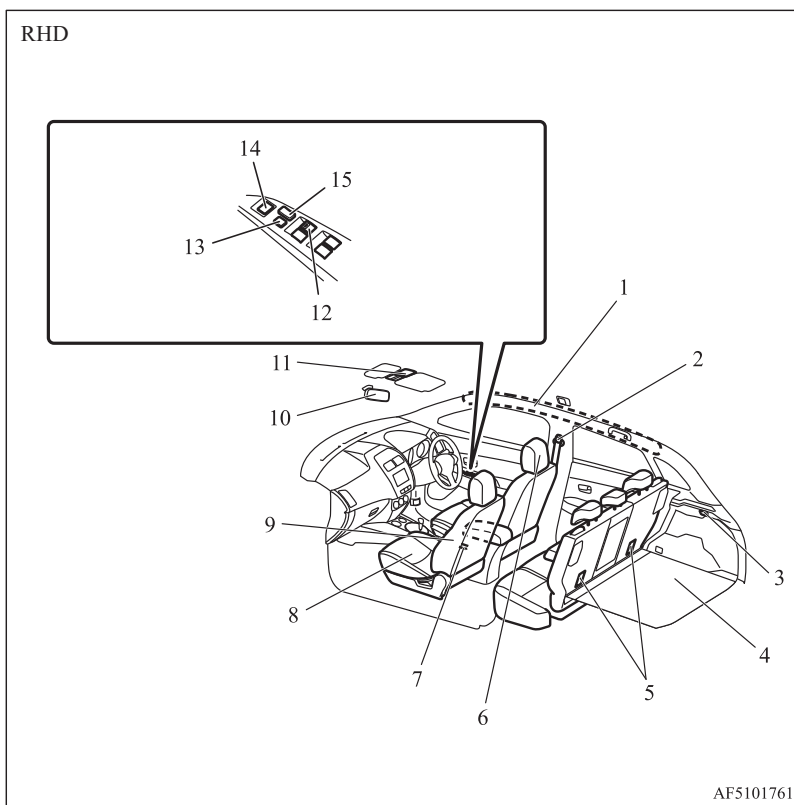

1. Inzittendenbeveiligingssysteem (SRS)-gordijnairbag* p. 4-35
2. Veiligheidsgordels p. 4-10
Verstelbare veiligheidsgordelverankering p. 4-13
3. Bagageruimteverlichting p. 7-79
4. Opbergruimte in de laadvloer* p. 7-84
5. Bevestigingsriemverankeringen voor kinderzitje p. 4-23
6. Hoofdsteunen p. 4-07
7. Schakelaar stoelverwarming* p. 4-06
8. Voorstoel p. 4-03
Verwarmde stoel* p. 4-06
9. Inzittendenbeveiligingssysteem (SRS) - zijairbag (voorstoelen)* p. 4-35
10. Achteruitkijkspiegel binnen p. 6-09
11. Dimschakelaar voor de zonneweringverlichting* p. 7-79
12. Schakelaar elektrische bediening van de ruiten p. 3-42
13. Vergrendelschakelaar p. 3-43
14. Schakelaar elektrisch bediende buitenspiegels p. 6-10
15. Schakelaar centrale portiervergrendeling p. 3-28

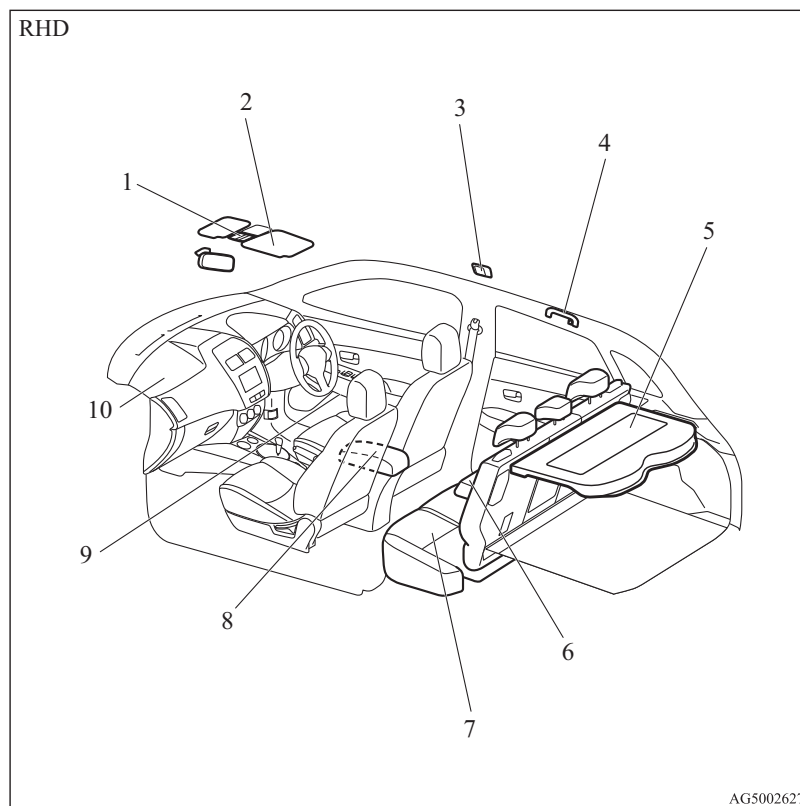

1. Kaartleeslamp & interieurverlichting (voor) p. 7-78
Zonneschermshakelaar* p. 3-44
Microfoon (voor Bluetooth® 2.0-interface)* p. 7-49
2. Zonneklep p. 7-74
Make-upspiegel p. 7-74
Kaarthouder p. 7-74
3. Interieurlamp (achteraan)* p. 7-79
4. Steungreep p. 7-86
Kledinghaak p. 7-86
5. Hoedenplank p. 7-85
6. Armsteun* p. 4-07
Bekerhouder* p. 7-84
7. Achterbank p. 4-07
8. Armsteun* p. 4-05
Extra audio-aansluiting (RCA) p. 7-37
USB-ingangsaansluiting* p. 7-71
Stekkerdoos voor accessoires p. 7-77
9. Flessenhouder p. 7-85
10. Inzittendenbeveiligingssysteem - airbag (voor passagiersstoel
vooraan) p. 4-25, 4-30

Bagageruimte

1

Bagageruimte

E00100402837

Voertuig met de reparatiekit voor banden

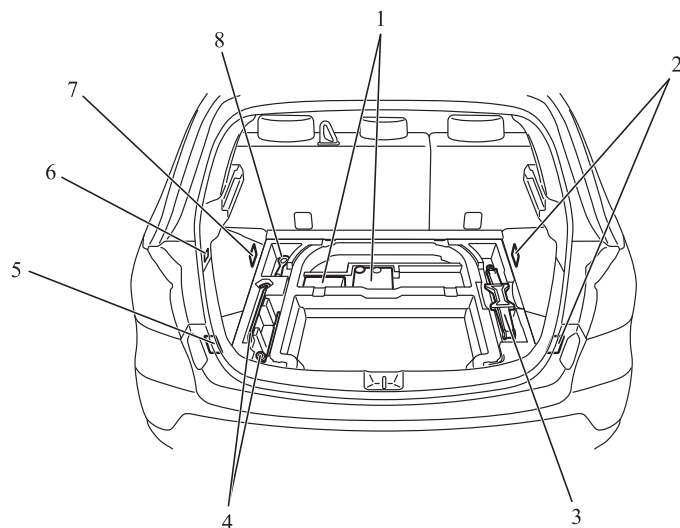

1. Reparatiekit voor banden* p. 8-07
2. Bagagehaak p. 7-87
3. Krik p. 8-07
4. Gereedschap p. 8-06
5. Bagagehaak p. 7-87
6. Haak
7. Bagagehaak p. 7-87
8. Gereedschap p. 8-06

AF5101631

1-10 Algemeen overzicht

OGAD15E1

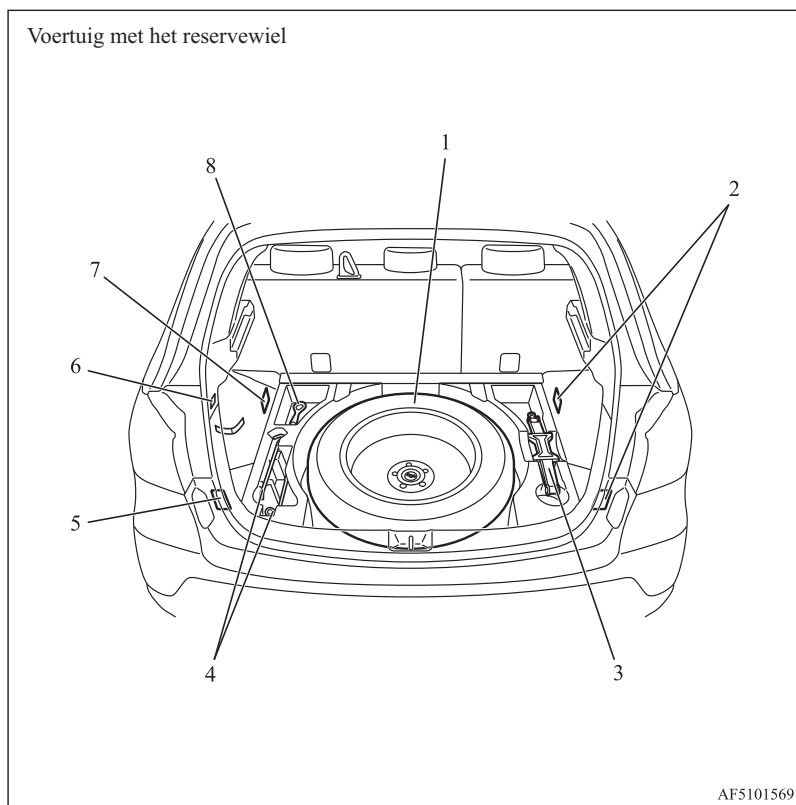

1. Reservewiel p. 8-14
2. Bagagehaak p. 7-87
3. Krik p. 8-07
4. Gereedschap p. 8-06
5. Bagagehaak p. 7-87
6. Haak
7. Bagagehaak p. 7-87
8. Gereedschap p. 8-06

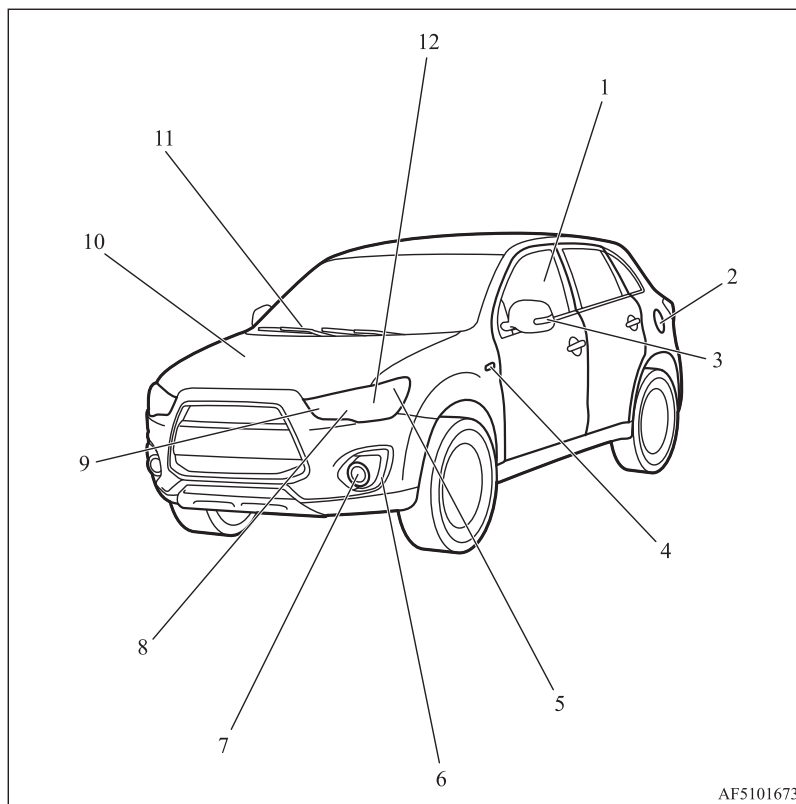

AF5101673

1. Elektrische bediening van de ruiten p. 3-42
2. Vulopening brandstoftank p. 2-03
3. Buitenspiegel p. 6-10
Richtingaanwijzers zijkant* p. 5-60, 10-27, 10-32
4. Richtingaanwijzers zijkant* p. 5-60, 10-27, 10-32
5. Parkeerlichten (Type 1)* p. 5-52, 10-27, 10-31
6. Motorvoertuigverlichting voor overdag (type 2)* p. 5-52, 10-27, 10-34
Motorvoertuigverlichting voor overdag (type 2)* p. 5-52, 10-27, 10-34
7. Mistlichten voor* p. 5-61, 10-27, 10-33
Motorvoertuigverlichting voor overdag (type 1)* p. 10-27, 10-35
8. Koplampen, grootlicht p. 5-52, 10-27, 10-30
9. Richtingaanwijzers voor p. 5-60, 10-27, 10-32
10. Motorkap p. 10-03
11. Voorruitwissers p. 5-62
12. Koplampen, dimlicht p. 5-52, 10-27, 10-28, 10-30

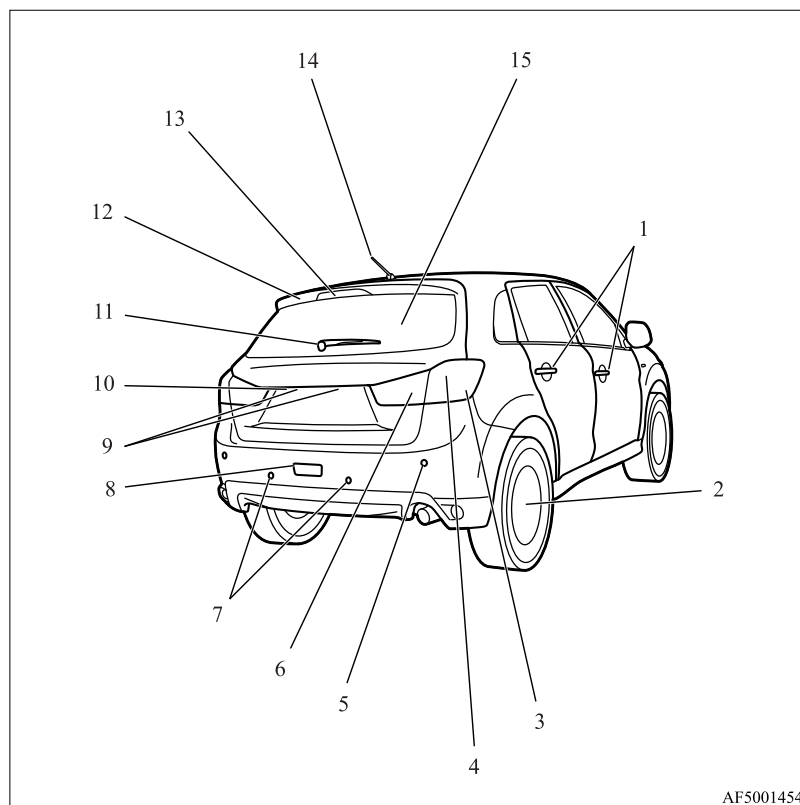

1. Centrale portiervergrendeling met afstandsbediening* p. 3-04
Afstandsbediening* p. 3-08
De portieren vergrendelen en ontgrendelen. p. 3-27
2. Banden vervangen p. 8-14
Bandenspanning p. 10-13
Onderling verwisselen van de banden p. 10-14
Sneeuwkettingen p. 10-16
Maten van banden en wielen p. 11-12
Bandenspanningscontrolesysteem (TPMS)* p. 6-62
3. Richtingaanwijzers/Waarschuwingsknipperlichten p. 5-60, 5-60, 10-27, 10-36
4. Remlichten/achterlichten p. 5-52, 10-27, 10-36
5. Hoeksensoren* p. 6-68
6. Achteruitrijlichten p. 5-52, 10-27, 10-37
7. Achtersensoren* p. 6-67
8. Mistachterlicht* p. 5-61, 10-27, 10-35
9. Nummerplaatverlichting p. 5-52, 10-27, 10-38
10. Achteruitkijkcamera* p. 6-72
11. Achterruitwisser p. 5-66
12. Spoiler achter
13. Derde remlicht p. 10-27
14. Antenne p. 7-47
15. Achterklep p. 3-33

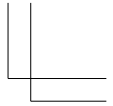
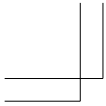

Handwriting practice lines consisting of 12 horizontal dashed lines.

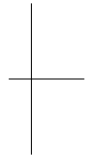
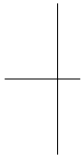

OGAD15E1

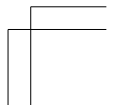
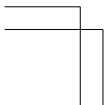

Algemene informatie

2

Brandstofkeuze.....	2-02
Tanken.....	2-03
Montage van accessoires.....	2-04
Wijziging/Verandering aan het elektrische of brandstofsysteem.....	2-05
Originele onderdelen.....	2-05
Informatie over het veilig afvoeren van gebruikte motorolie.....	2-06
Informatie over het wegdoen van gebruikte accu's.....	2-06
Auto Stop & Go (AS&G)-systeem*.....	2-06

OGAD15E1

Brandstofkeuze

2

Brandstofkeuze

E00200103076

Aanbevo- len brand- stof	Benzinevoertuigen Loodvrije benzine met octaangetal (EN228) 1600-modellen, 1800-modellen 95 RON of hoger 2000-modellen 90 RON of hoger
	Dieselveoertuigen Cetaangetal (EN590) 51 of hoger

⚠ OPGELET

- Bij benzinevoertuigen kan het gebruik van loodhoudende benzine ernstige schade berokkenen aan de motor en de katalysator. Gebruik geen loodhoudende benzine.
- Dieselveoertuigen zijn ontworpen om alleen dieselbrandstof te gebruiken die aan de norm EN590 beantwoordt.
Door een ander type diesel (biodiesel, methylester, enz.) te gebruiken, kunnen de prestaties en de duurzaamheid van de motor negatief worden beïnvloed.

📖 OPMERKING

- Benzinevoertuigen beschikken over een anti-pingelsysteem, zodat u loodvrije benzine 90 RON kunt gebruiken als noodmaatregel als loodvrije benzine 95 RON of hoger niet beschikbaar is tijdens een rit, enz.
De motor hoeft daarvoor niet speciaal te worden afgesteld. Indien u loodvrije benzine met een octaangetal van 90 RON gebruikt, verminderen de prestaties van de motor.
- Bij dieselbrandstof neemt de vloeibaarheid van de brandstof aanzienlijk af wanneer de temperatuur daalt door de uitlokking van de paraffine.
Daarom zijn er twee soorten dieselbrandstof: “zomerdiesel” en “winterdiesel”.
Daarmee moet bij gebruik in de winter rekening worden gehouden.
Kies een van de twee soorten brandstof afhankelijk van de omgevingstemperatuur.
Boven -5 °C: “zomerdiesel”
Onder -5 °C: “winterdiesel”
Informeel vooraf welke brandstofsoorten in de lokale tankstations verkrijgbaar zijn als u naar het buitenland reist.

📖 OPMERKING

- Door herhaaldelijk korte afstanden af te leggen met lage snelheid kunnen er zich in het brandstofsysteem en de motor afzettingen vormen, die tot problemen leiden met de startprestaties en het acceleratievermogen. Indien dergelijke problemen zich voordoen, wordt aanbevolen om een reinigungsadditief aan de benzine toe te voegen telkens wanneer u het voertuig voltankt. Het additief verwijdert de afzettingen, waardoor de motor opnieuw normaal zal werken. Zorg er wel voor dat u steeds een originele MITSUBISHI MOTORS FUEL SYSTEM CLEANER (reinigungsadditief voor brandstofsysteem) gebruikt. Door een ongeschikt additief te gebruiken, zou het kunnen dat de motor niet meer behoorlijk werkt. Neem voor meer informatie contact op met een officieel MITSUBISHI MOTORS Service Centrum.
- Benzine van slechte kwaliteit kan problemen veroorzaken zoals moeilijk aanslaan van de motor, afslaan, overmatige verbrandingsgeluiden of inhouden. Indien deze problemen zich voordoen, probeer dan een ander merk en/of een andere kwaliteit van benzine. Indien het waarschuwingslampje van de motorcontrole knippert, laat het systeem dan zo snel mogelijk nakijken in een officieel MITSUBISHI MOTORS Service Centrum.

Benzine type E10

E0020320022

De benzinemotoren zijn geschikt voor benzine van het type E10 (dat 10 % ethanol bevat) conform de Europese norm EN 228.

⚠ OPGELET

- Gebruik geen hogere concentratie ethanol (graanalcohol) dan 10 volume-%. Het gebruik van een hogere concentratie dan 10 % kan schade aan het brandstofsysteem, de motor, de motorsensoren en het uitlaatstelsel van het voertuig veroorzaken.

Tanken

E00200203699

⚠ WAARSCHUWING

- Wanneer u met brandstof omgaat, volg dan steeds de veiligheidsvoorschriften die aan de garages en tankstations zijn aangeplakt.
- Benzine is licht ontvlambaar en explosief. U zou brandwonden of ernstige verwondingen kunnen oplopen wanneer u met brandstof omgaat. Zet altijd de motor af, blijf uit de buurt van open vuur en vonken, en rook niet terwijl u benzine tankt. Werk uitsluitend buitenshuis, op goed verluchte plaatsen, met benzine.

⚠ WAARSCHUWING

- Voor u de tankdop verwijdert, moet u de statische elektriciteit uit uw lichaam afleiden door een metalen onderdeel van uw voertuig of van de benzinepomp aan te raken. Eventuele statische elektriciteit van uw lichaam zou een vonk kunnen veroorzaken die de brandstofdampen doet ontsteken.
- Voer de volledige tankprocedure (openen van de tankklep, verwijderen van de tankdop enz.) zelf uit. Laat niemand anders in de buurt van de vulopening van de brandstoftank komen. Indien u toestaat dat iemand anders u helpt en die persoon statische elektriciteit op zich draagt, zouden de brandstofdampen kunnen ontsteken.
- Ga niet weg van de vulopening van de brandstoftank tot het tanken is afgelopen. Indien u tijdens het tanken van de vulopening weggaat en iets anders doet (bijvoorbeeld op een stoel gaan zitten), dan zou u opnieuw een lading statische elektriciteit kunnen opladen.
- Indien de tankdop moet worden vervangen, mag u uitsluitend een origineel onderdeel van MITSUBISHI MOTORS gebruiken.

Inhoud brandstoftank

2WD-modellen: 58 liter (voor voertuigen met voertuigidentificatienummers die beginnen met "4")

2WD-modellen: 63 liter (voor voertuigen met voertuigidentificatienummers die beginnen met "J")

4WD-modellen: 60 liter

📖 OPMERKING

- Zie "Voertuigidentificatienummer" op pagina 11-02 voor de plaats van het voertuigidentificatienummer.

Brandstofgebruik

1. Zet de motor stil vooraleer u tankt.
2. De vulopening van de brandstoftank bevindt zich aan de linkerachterkant van uw voertuig. Open de brandstoftankklep door aan de ontgrendelingshendel naast de bestuurdersstoel te trekken.

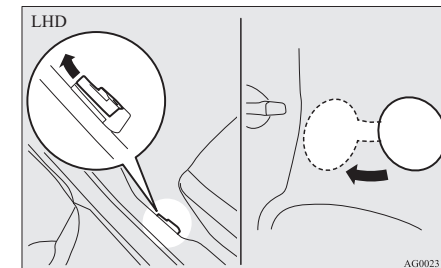

AG0023159

Montage van accessoires

2

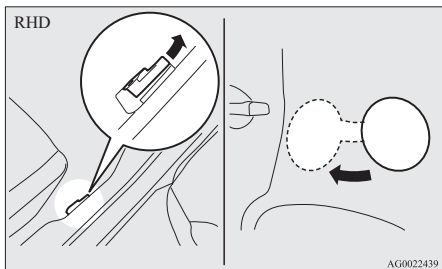

3. Verwijder de tankdop.
Open de vulopening van de brandstoftank door de tankdop langzaam tegen de richting van de klok in te draaien.

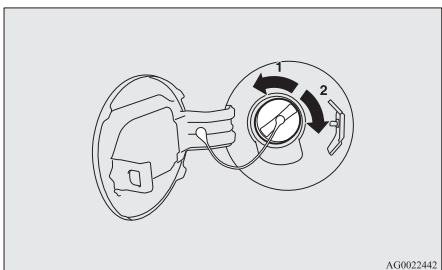

- 1- Verwijderen
- 2- Sluiten

4. Hang de dopkoord bij het tanken aan de haak aan de binnenzijde van de brandstoftankklep.

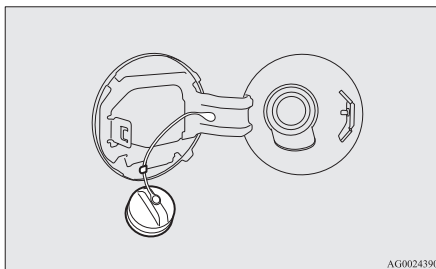

⚠ OPGELET

- Aangezien het brandstofsysteem onder druk kan staan, moet de tankdop langzaam worden verwijderd. Zo kunnen de druk of de onderdruk ontsnappen die zich eventueel in de brandstoftank hebben opgebouwd. Als u een sissend geluid hoort, wacht dan tot dit ophoudt alvorens de dop te verwijderen. Zoniet zou er brandstof uit de tank kunnen spatten en u of anderen kunnen verwonden.

5. Steek het pistool zo ver mogelijk in de vulopening.

⚠ OPGELET

- Hou het pistool niet schuin.

6. Wanneer het pistool automatisch stopt, mag u de tank niet verder vullen.

7. Sluit de tankdop.

Draai de tankdop langzaam rechtsonder om hem te sluiten, tot u een klikkend geluid hoort. Druk daarna de brandstoftankklep zachtjes dicht.

Montage van accessoires

E00200300963

Wij raden u aan om contact op te nemen met een officieel MITSUBISHI MOTORS Service Centrum.

- De montage van accessoires, optionele onderdelen, enz. mag alleen worden uitgevoerd binnen de wettelijke beperkingen die in uw land gelden en in overeenstemming met de richtlijnen en waarschuwingen die u vindt in de documenten die bij dit voertuig worden geleverd.
- Het onjuist plaatsen van elektrische onderdelen kan brand veroorzaken. Zie het hoofdstuk over het aanpassen/wijzigen van het elektrisch systeem of het brandstofsysteem in deze gebruikershandleiding.
- Het gebruik van een GSM-toestel of van een radio zonder buitenantenne in het voertuig kan interferentie met het elektrische systeem veroorzaken, wat tot een onveilige besturing van het voertuig kan leiden.

Wijziging/Verandering aan het elektrische of brandstofsysteem

- Banden en wielen die niet aan de specificaties beantwoorden, mogen niet worden gebruikt.
Zie de paragraaf “Specificaties” voor informatie over wiel- en bandformaten.

Belangrijke punten!

Er is een groot aantal accessoires en vervangonderdelen van verschillende merken op de markt. Bijgevolg kan MITSUBISHI MOTORS noch een officieel MITSUBISHI MOTORS Service Centrum onmogelijk na gaan of de aanbouw of installatie van dergelijke onderdelen invloed heeft op de algehele veiligheid van uw MITSUBISHI-voertuig.

Zelfs wanneer dergelijke onderdelen officieel toegelaten zijn, bijvoorbeeld krachtens een “Algemene Bedrijfsvergunning” (een positieve beoordeling van het onderdeel) of doordat het onderdeel volgens een officieel goedgekeurde bouwwijze is vervaardigd, of wanneer na de aanbouw of montage van dergelijke onderdelen een bijzondere bedrijfsvergunning voor het voertuig werd verleend, kan daaruit niet zonder meer worden afgeleid dat de rijveiligheid van uw voertuig daardoor niet negatief werd beïnvloed.

Daarbij komt nog dat de persoon die het onderdeel beoordeelt of de betreffende ambtenaar in feite niet aansprakelijk kan worden gesteld. Alleen voor onderdelen die door een officieel MITSUBISHI MOTORS Service Centrum (originele vervangingsonderdelen en accessoires van MITSUBISHI MOTORS) worden aanbevolen, verkocht en gemonteerd kan maximale veiligheid worden gegarandeerd. Hetzelfde geldt voor wijzigingen van MITSUBISHI-voertuigen ten opzichte van de productiespecificaties. Uit het oogpunt van veiligheid dient u de modificaties alleen uit te voeren volgens de voorschriften van een officieel MITSUBISHI MOTORS Service Centrum.

Wijziging/Verandering aan het elektrische of brandstofsysteem

E00200400368

MITSUBISHI MOTORS CORPORATION heeft altijd veilige, hoogwaardige voertuigen geproduceerd. Om deze veiligheid en kwaliteit te blijven verzekeren, is het van groot belang om elk accessoire dat wordt aangebracht of eender welke veranderingen van het elektrisch of brandstofsysteem uit te voeren in overeenstemming met de richtlijnen van MITSUBISHI.

⚠ OPGELET

- Indien de draden interfereren met de carrosserie van het voertuig of indien ondeskundige installatiemethoden worden gebruikt (geen beschermende zekeringen, enz.), dan kunnen elektronische toestellen negatief worden beïnvloed, wat brand of een ander ongeval kan veroorzaken.

2

Originele onderdelen

E00200500499

MITSUBISHI MOTORS heeft er alles aan gedaan om u een schitterend voertuig aan te bieden, dat aan de strengste kwaliteits- en betrouwbaarheidsvereisten beantwoordt. Gebruik altijd originele onderdelen van MITSUBISHI MOTORS die ontworpen en vervaardigd zijn om ervoor te zorgen dat uw MITSUBISHI MOTORS topprestaties levert. Originele MITSUBISHI MOTORS-onderdelen dragen dit kenmerk en zijn verkrijgbaar bij alle erkende MITSUBISHI MOTORS Service Centra.

**MITSUBISHI MOTORS
GENUINE PARTS**

Informatie over het veilig afvoeren van gebruikte motorolie

E00200600155

WAARSCHUWING

- Langdurig of herhaaldelijk contact met afgewerkte oliën kan irritatie of ontsteking van de huid veroorzaken. In het ergste geval kan dit zelfs leiden tot huidziekte of kanker.
- Vermijd zoveel mogelijk elk contact met afgewerkte oliën en was u grondig na contact.
- Houd afgewerkte motoroliën buiten het bereik van kinderen.

Bescherm het milieu

Het is wettelijk verboden om afvoerleidingen, waterlopen en de bodem te vervuilen. Breng uw afgewerkte oliën en versleten oliefilters naar een officieel erkend afvalinzamelpunt, bijvoorbeeld een openbaar containerpark of een garage. Als u vragen hebt, kunt u voor advies met betrekking tot afvalverwijdering contact nemen met uw lokale overheid.

Informatie over het wegdoen van gebruikte accu's

E00201300032



Uw voertuig bevat batterijen en/of accumulatoren.

Deze moeten gescheiden blijven van het gewone huishoudelijke afval.

Om zeker te zijn dat gebruikte accu's op de juiste manier worden behandeld, herbruikbaar gemaakt of gerecycled, dient u ze naar een daarvoor bestemd inzamelpunt te brengen overeenkomstig uw nationale wetgeving en de Europese richtlijn 2006/66/EC.

Door deze accu's correct te verwijderen, draagt u ertoe bij dat kostbare natuurlijke hulpbronnen worden gespaard en dat mogelijke negatieve effecten op de volksgezondheid en het milieu als gevolg van een verkeerde afvalverwerking worden voorkomen.

Auto Stop & Go (AS&G)-systeem*

E00201500021

Deze paragraaf vat de hoofdpunten van het Auto Stop & Go (AS&G)-systeem samen, zoals de kenmerken, werkwijze, enz. Zie "Auto Stop & Go (AS&G)-systeem" op pagina 6-19 voor meer informatie.

Het Auto Stop & Go (AS&G)-systeem verlaagt de uitstoot van uitlaatgassen en zorgt voor een efficiënter brandstofverbruik.

Het Auto Stop & Go (AS&G)-systeem schakelt automatisch de motor uit en weer aan zonder dat het contactslot of de motorschakelaar worden gebruikt wanneer het voertuig stopt, aan verkeerslichten of in een file bijvoorbeeld.

Activering

E00201600051

Het Auto Stop & Go (AS&G)-systeem wordt automatisch geactiveerd wanneer het contactslot in de "ON"-stand wordt gedraaid of als de bedrijfsmodus op ON wordt gezet.

Deactivering

E0020170065

U kan het systeem uitschakelen door op de "Auto Stop & Go (AS&G) OFF"-schakelaar te drukken. Het "AS&G OFF"-display/controlelampje gaat dan branden.

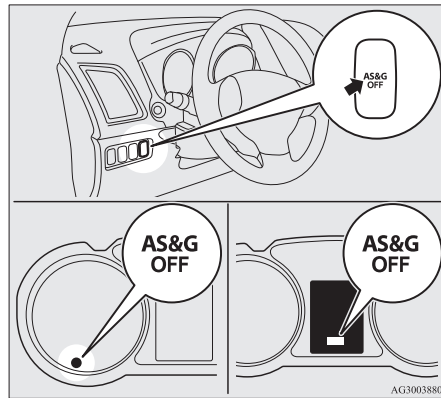

AG3003880

Auto stop

E00201801076

1. Breng het voertuig tot stilstand.

2. Plaats de versnellingshendel in de stand "N" (Neutraal).

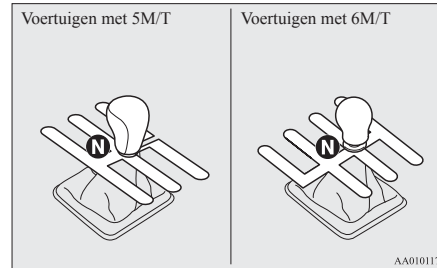

AA0101178

3. Laat het koppelingspedaal los.
4. Het "AS&G"-display/controlelampje zal oplichten en de motor zal automatisch worden afgezet.

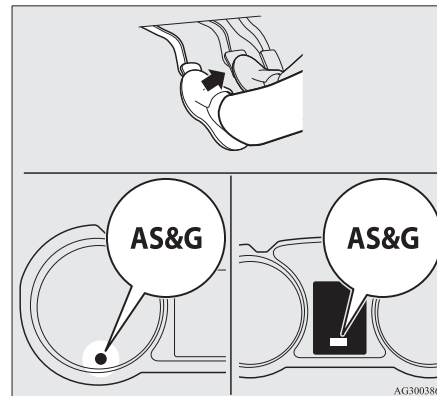

AG3003864

OGAD15E1

Auto go

E00201900067

Druk het koppelingspedaal in terwijl de versnellingshendel in de "N"-stand (Neutraal) staat. Het "AS&G"-display/controlelampje gaat uit en de motor start automatisch opnieuw.

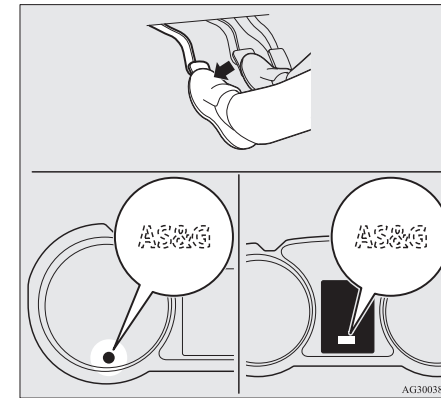

AG3003877

Systeemkenmerken

E00202300055

Het principe van het Auto Stop & Go (AS&G)-systeem is dat het zich aanpast aan de behoeften van het voertuig (m.a.w. energievoorziening). Dat betekent dat de motor in sommige omstandigheden niet zal worden uitgeschakeld en dat de motor in andere omstandigheden zelf opnieuw zal starten.

Omstandigheden waarin de motor automatisch opnieuw zal starten

E00202400027

- De binnentemperatuur stijgt en de airconditioning begint te werken om de temperatuur te verlagen.
- Het elektrische stroomverbruik is groot.
- Het rempedaal wordt herhaaldelijk ingedrukt.
- Bij het van een helling naar beneden rollen bedraagt de snelheid van het voertuig 3 km/u of meer.
- De luchtstroomknop staat in de ontwasmingsstand.
- Wanneer de airconditioning wordt bediend door de schakelaar voor de airconditioning in te drukken.
- Wanneer de vooringestelde temperatuur van de airconditioning aanzienlijk wordt gewijzigd.
- Wanneer de airconditioning in de AUTO-stand wordt geregeld waar de regelknop van de temperatuur in de buurt van de maximale warmtestand of de maximale koudestand is ingesteld (bij voertuigen met automatische airconditioning).

De motor zou automatisch opnieuw kunnen starten in andere omstandigheden dan die welke hierboven werden omschreven. Zie “Auto Stop & Go (AS&G)-systeem” op pagina 6-19 voor meer informatie.

Omstandigheden waarin de motor niet stopt

E00202500044

- De omgevingstemperatuur bedraagt minder dan ongeveer 3 °C.
- Nadat de motor automatisch opnieuw start en het voertuig binnen 10 seconden weer tot stilstand komt.
- Nadat de motor automatisch opnieuw start en het voertuig stil blijft staan.
- De luchtstroomknop staat in de ontwasmingsstand (zie afbeelding hieronder).

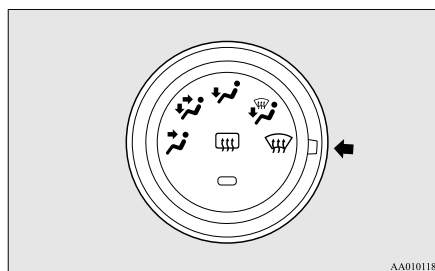

- Wanneer de airconditioning in de AUTO-stand wordt geregeld waar de regelknop van de temperatuur in de buurt van de maximale warmtestand of de maximale koudestand is ingesteld (bij voertuigen met automatische airconditioning).

De motor zou niet automatisch kunnen stilvallen in andere omstandigheden dan die welke hierboven werden omschreven. Zie “Auto Stop & Go (AS&G)-systeem” op pagina 6-19 voor meer informatie.

Afsluiten en openen

3

Sleutels.....	3-02
Elektronisch startblokkeringsysteem (Antidiefstalsysteem).....	3-03
Centrale portiervergrendeling met afstandsbediening*.....	3-04
Afstandsbediening*.....	3-08
Portieren.....	3-27
Centrale portiervergrendeling.....	3-28
Dead Lock System*.....	3-30
Achterportieren met "kinderslot".....	3-33
Achterklep.....	3-33
Ontgrendeling van de achterklep van binnenuit.....	3-34
Inbraakalarmsysteem*.....	3-35
Elektrische bediening van de ruiten.....	3-42
Zonnewering*.....	3-44

OGAD15E1

Sleutels

Sleutels

E00300102269

3 Type 1

De sleutel past op alle sloten.

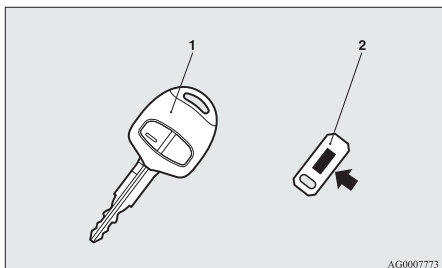

AG0007773

- 1- Sleutel van de centrale portiervergrendeling met afstandsbediening (met elektronische startonderbreking)
- 2- Sleutelnummerplaatje

Type 2

De nood sleutel past op alle sloten.

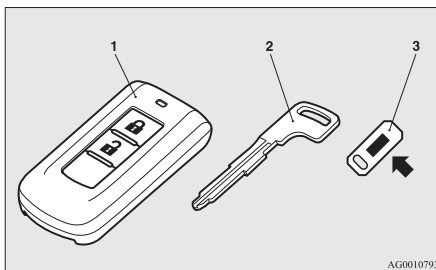

AG0010793

- 1- Sleutel van het Keyless Operation System (met elektronische startonderbreking en centrale portiervergrendeling met afstandsbediening)
- 2- Noodsleutel
- 3- Sleutelnummerplaatje

⚠ WAARSCHUWING

- Wanneer u een sleutel meeneemt aan boord van een vliegtuig, mag u tijdens de vlucht geen schakelaars op de sleutel indrukken. Bij het indrukken van een schakelaar zendt de sleutel immers elektromagnetische golven uit, die de bediening van het vliegtuig kunnen verstoren. Wanneer u een sleutel meeneemt in een tas, moet u ervoor zorgen dat er geen schakelaars per ongeluk kunnen worden ingedrukt.

📖 OPMERKING

- Het sleutelnummer is in het hiernaast afgebeelde sleutelplaatje geperst. Noteer het sleutelnummer en bewaar de sleutel en het plaatje met het sleutelnummer op verschillende plaatsen, zodat u een bijkomende sleutel kunt bestellen als u de originele sleutels bent kwijtgeraakt.
- De sleutel is een elektronisch precisieapparaat met een ingebouwde signaaltransmitter. Gelieve op het volgende te letten om defecten te vermijden.
 - Laat de sleutel niet op een plaats achter waar deze wordt blootgesteld aan direct zonlicht, bijvoorbeeld op het dashboard.
 - Haal hem niet uit elkaar en breng geen wijzigingen aan.
 - Buig de sleutel nooit overdreven door en bescherm hem tegen zware schokken.
 - Stel hem niet bloot aan water.

OPMERKING

- Houd hem uit de buurt van magnetische sleutelhangers.
 - Houd hem uit de buurt van audiosystemen, personal computers, TV's en eender welke andere uitrustingen die een magnetisch veld creëren.
 - Houd hem uit de buurt van apparaten die sterke elektromagnetische golven uitstralen, zoals gsm-toestellen, draadloze apparaten en hoogfrequente apparaten (medische apparaten inbegrepen).
 - Reinig de sleutel niet in een ultrasoon reinigingsbad of iets dergelijks.
 - Laat de sleutel nooit achter op plaatsen waar hij aan hoge temperaturen of een hoge vochtigheidsgraad kan worden blootgesteld.
- De motor is zo ontworpen dat hij niet start als de identificatiecode in de startblokkeringscomputer niet met de identificatiecode van de sleutel overeenkomt. Voor gedetailleerde informatie over het gebruik van de sleutel verwijzen wij naar het hoofdstuk "Elektronisch startblokkeringsysteem".
- [Voor voertuigen die met het inbraakalarm-systeem uitgerust zijn]
Let op de volgende zaken als het inbraakalarm-systeem op "Actief" is ingesteld.
Zie "Inbraakalarm-systeem" op pagina 3-35.

OPMERKING

- Als het inbraakalarm in de bedrijfsklare stand staat, zal het alarm weerklinken als de portieren worden geopend nadat ze werden ontgrendeld met de sleutel, de vergrendelknop aan de binnenkant of de schakelaar van de centrale portiervergrendeling.
- Zelfs als het inbraakalarm op "Actief" is ingesteld, wordt de voorbereidingsstand van het systeem niet ingeschakeld als het voertuig niet werd vergrendeld met de centrale portiervergrendeling met afstandsbediening of met de Keyless Operation-functie.

Elektronisch startblokkeringsysteem (Antidiefstalsysteem)

E00300203078

[Voertuigen uitgerust met afstandsbediening]
Raadpleeg "Afstandsbediening: elektronische startblokkering (antidiefstalsysteem)" op pagina 3-14 voor meer informatie over auto's uitgerust met een afstandsbediening.
[Behalve voertuigen uitgerust met afstandsbediening]

De elektronische startonderbreking is ontworpen om bescherming te geven tegen auto-diefstal. Het is de bedoeling van het systeem om de motor van uw voertuig te blokkeren wanneer iemand probeert deze niet volgens de regels te starten. Starten op de correcte manier kan alleen worden uitgevoerd met een sleutel die in de startblokkering is "geregistreerd".

3

OPMERKING

- In de volgende gevallen is het mogelijk dat het voertuig de geregistreerde identificatiecode van de geregistreerde sleutel niet kan ontvangen en de motor dus niet start.
 - Wanneer de sleutel in aanraking komt met een sleutelring of een ander metaal of magnetisch voorwerp



Centrale portiervergrendeling met afstandsbediening*

3

OPMERKING

- Wanneer de greep van de sleutel in aanraking komt met het metaal van een andere sleutel

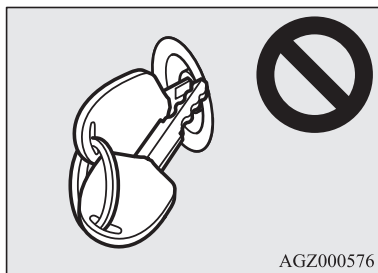

- Als de sleutel in contact komt met, of in de buurt komt van, andere sleutels waarmee een startblokkering kan worden uitgeschakeld (waaronder de sleutels van andere auto's)



OPMERKING

Verwijder in dergelijke gevallen het voorwerp of de andere sleutel uit de buurt van de sleutel van het voertuig. Probeer dan opnieuw de motor te starten. Indien de motor niet start, raden we u aan om contact te nemen met uw officieel MITSUBISHI MOTORS Service Centrum.

- Indien u er een van verliest, neem dan zo snel mogelijk contact op met een officieel MITSUBISHI MOTORS Service Centrum. Voor een vervang sleutel of extra reserve sleutel begeeft u zich met uw voertuig en alle resterende sleutels naar uw officieel MITSUBISHI MOTORS Service Centrum. Alle sleutels moeten opnieuw in de startblokkeringcomputer worden geprogrammeerd. In de startblokkeringcomputer kunnen tot 8 verschillende sleutels worden geregistreerd.

OPGELET

- Voeg geen onderdelen toe aan de startblokkering en breng geen wijzigingen aan. Hierdoor kunnen er storingen optreden in de startblokkering.

Centrale portiervergrendeling met afstandsbediening*

E00300302649

Door op de afstandsbediening te drukken, worden alle portieren en de achterklep naar keuze vergrendeld of ontgrendeld. Ook de buitenspiegels kunnen worden bediend (voertuigen uitgerust met inklapschakelaar voor de spiegels).

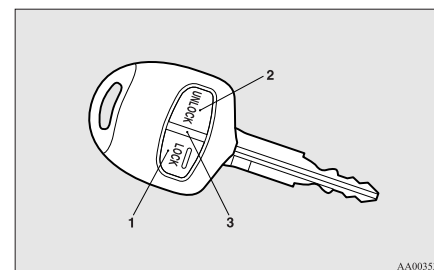

- 1- Vergrendelschakelaar "LOCK"
- 2- Ontgrendelschakelaar "UNLOCK"
- 3- Controlelampje

Vergrendelen

Druk de vergrendelschakelaar (LOCK) (1) in. Alle portieren en de achterklep worden vergrendeld. De richtingaanwijzers knipperen eenmaal wanneer de portieren en de achterklep worden vergrendeld.

OPMERKING

- Door bij een voertuig met een Dead Lock-systeem tweemaal na elkaar op de vergrendelschakelaar LOCK (1) te drukken, wordt het Dead Lock-systeem ingesteld. (Zie “Het systeem instellen” op pagina 3-30.)

Ontgrendelen

Druk de ontgrendelschakelaar (“UNLOCK”) (2) in. Alle portieren en de achterklep worden ontgrendeld. Als de portieren en de achterklep worden ontgrendeld wanneer de schakelaar van de interieurverlichting vooraan in de “DOOR”-stand staat of de schakelaar van de interieurverlichting achteraan (behalve bij voertuigen die met de zonnepanelen zijn uitgerust) in de middelste stand (•) staat, gaat de interieurverlichting ongeveer 15 seconden lang branden en knipperen de richtingaanwijzers tweemaal.

Afhankelijk van het voertuigmodel kunnen de parkeer- en achterlichten ook ingesteld worden om ongeveer 30 seconden lang te branden. Zie “Instrumenten en controleorganen: Welkomstverlichting” op pagina 5-56

OPMERKING

- In de volgende gevallen werkt de afstandsbediening niet:
 - De sleutel is in het contactslot blijven steken.
 - Een portier of de achterklep is geopend. (Alleen de ontgrendelingsfunctie werkt.)
- Behalve bij voertuigen die met een Dead Lock-systeem zijn uitgerust, kan de ontgrendelingsfunctie voor de portieren en de achterklep zo worden ingesteld dat alleen het bestuurdersportier wordt ontgrendeld wanneer eenmaal op de ontgrendelschakelaar (UNLOCK) (2) wordt gedrukt. Als de ontgrendelingsfunctie voor de portieren en de achterklep zo wordt ingesteld om als hierboven beschreven te werken, worden alle portieren en de achterklep ontgrendeld als twee keer na elkaar op de ontgrendelschakelaar (UNLOCK) wordt gedrukt. Zie “Instellen van de portier- en achterklepontgrendelingsfunctie” op pagina 3-07.
- Het controlelampje (3) licht op telkens een schakelaar wordt ingedrukt.

OPMERKING

- Bij voertuigen die zijn uitgerust met een inklapschakelaar voor de spiegels, worden de buitenspiegels automatisch in- of uitgeklaapt wanneer alle portieren en de achterklep worden vergrendeld of ontgrendeld met de afstandsbedieningsschakelaars van de centrale portiervergrendeling met afstandsbediening. Zie “Starten en rijden: buitenspiegels” op pagina 6-10.
- Wanneer de ontgrendelschakelaar (UNLOCK) (2) wordt ingedrukt en binnen ongeveer 30 seconden geen van de portieren of de achterklep worden geopend, zullen deze automatisch opnieuw worden vergrendeld.
- De functies kunnen als volgt worden veranderd:

Neem voor meer informatie contact op met een officieel MITSUBISHI MOTORS Service Centrum.

 - De tijd voor de automatische hervergrendeling kan worden veranderd.
 - De bevestigingsfunctie (knipperen van de richtingaanwijzers) kan zo worden ingesteld dat deze alleen in werking treedt wanneer de portieren en het achterportier worden vergrendeld of alleen wanneer de portieren en het achterportier worden ontgrendeld.
 - De bevestigingsfunctie (die de ver- of ontgrendeling van de portieren en de achterklep aangeeft door de richtingaanwijzers te doen knipperen) kan buiten werking worden gesteld.

3

Centrale portiervergrendeling met afstandsbediening*

OPMERKING

- Het aantal keren dat de richtingaanwijzers door de bevestigingsfunctie knipperen, kan worden veranderd.

3

Bediening van het Dead Lock-systeem

Bij een voertuig met een Dead Lock-systeem kan het Dead Lock-systeem worden ingesteld met de afstandsbediening.

(Zie “Dead Lock-systeem” op pagina 3-30.)

Bediening van de buitenspiegels (voertuigen die van een inklapschakelaar van de spiegels zijn voorzien)

E00310800236

Inklappen

Druk binnen 30 seconden na het vergrendelen van de portieren en de achterklep met de vergrendelschakelaar (1) tweemaal snel op de vergrendelschakelaar om de buitenspiegels in te klappen.

Uitklappen

Druk binnen 30 seconden na het ontgrendelen van de portieren en de achterklep met de ontgrendelschakelaar (2) tweemaal snel op de ontgrendelschakelaar om de buitenspiegels uit te klappen.

De buitenspiegels werken oorspronkelijk niet zoals hierboven beschreven. Als u wilt dat de spiegels werken zoals hierboven beschreven, moet u ze zo instellen dat ze niet worden in-/uitgeklapt wanneer de portieren en de achterklep worden vergrendeld/ontgrendeld met de centrale portiervergrendeling met afstandsbediening of het Keyless Operation System.

Zie “Starten en rijden: buitenspiegels” op pagina 6-10.

Neem contact op met een officieel MITSUBISHI MOTORS Service Centrum voor nadere bijzonderheden.

OPMERKING

- In de volgende gevallen kunnen de buitenspiegels niet worden in- of uitgeklapt met de afstandsbediening:
 - De sleutel is in het contactslot blijven steken.
 - Een portier of de achterklep is geopend.

OPMERKING

- De afstandsbediening kan tot op ongeveer 4 m van het voertuig worden gebruikt. Het zendbereik van de afstandsbediening kan echter worden gewijzigd als het voertuig zich in de buurt van een elektriciteitscentrale, een TV- of radiozendmast bevindt.
- Indien een van de volgende problemen optreedt, kan het dat de accu leeg is.
 - De afstandsbediening wordt op de juiste afstand van het voertuig gebruikt, maar de portieren en de achterklep worden daarvoor niet vergrendeld/ontgrendeld.
 - Het controlelampje (3) is gedimd of licht niet op.

Neem voor meer informatie contact op met een officieel MITSUBISHI MOTORS Service Centrum.

Zie “Werkwijze voor het vervangen van de batterij in de afstandsbediening” op pagina 3-07 als u de batterij zelf vervangt.

- Indien u de afstandsbediening kwijt bent of deze beschadigd is, neem dan contact op met een officieel MITSUBISHI MOTORS Service Centrum om deze te vervangen.
- Indien u een bijkomende afstandsbediening wenst, raden wij u aan om contact op te nemen met een officieel MITSUBISHI MOTORS Service Centrum. Voor uw voertuig zijn er maximaal 8 afstandsbedieningen beschikbaar.

De portier- en achterklepontgrendelingsfunctie instellen (Behalve voor voertuigen die met een Dead Lock-systeem zijn uitgerust)

E00310300257

De portier- en achterklepontgrendelingsfunctie kan in de onderstaande twee standen worden ingesteld.

Telkens als de portier- en achterklepontgrendelingsfunctie wordt ingesteld, is een geluidssignaal hoorbaar dat de stand van de portier- en achterklepontgrendelingsfunctie aangeeft.

Aantal geluidssignalen	Toestand
Eén geluidssignaal	Alle portieren en de achterklep ontgrendelen
Twee geluidssignalen	Alleen het bestuurdersportier ontgrendelen

1. Verwijder de sleutel uit het contactslot.
2. Zet de combinatieschakelaar van grootlichten en dimlicht in de stand "OFF" en laat het bestuurdersportier open.
3. Druk de vergrendelschakelaar (1) 4 tot 10 seconden lang in en druk intussen ook op de ontgrendelschakelaar (2).

4. Laat achtereenvolgens de vergrendel- en ontgrendelschakelaar los binnen 10 seconden na het indrukken van de vergrendelschakelaar in stap 3.

Werkwijze voor het vervangen van de batterij in de afstandsbediening

E00309501272

1. Leid vóór het vervangen van de accu statische elektriciteit van uw lichaam weg door een metalen object, bijvoorbeeld een deurknop, aan te raken.

⚠ WAARSCHUWING

- Een verkeerde vervanging van de batterij houdt explosiegevaar in. Vervang de batterij alleen door een exemplaar van hetzelfde of een gelijkwaardig type.

⚠ OPGELET

- Houd water, stof en dergelijke uit de buurt van de behuizing van de afstandsbediening wanneer deze geopend is. Raak evenmin de interne delen aan.

📖 OPMERKING

- U kunt een vervangbatterij kopen in een elektrowinkel.

📖 OPMERKING

- Indien gewenst kunt u de batterij ook laten vervangen bij een officieel MITSUBISHI MOTORS Service Centrum.

3

2. Verwijder de schroef (A) van de afstandsbediening.

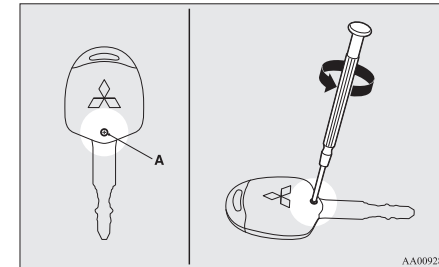

3. Houd de afstandsbediening met het MITSUBISHI-logo naar u toe gericht, steek de met een doek bedekte punt van een platte schroevendraaier in de inkeping in de behuizing van de afstandsbe-

Afstandsbediening*

diening en open de behuizing met behulp van de schroevendraaier.

3

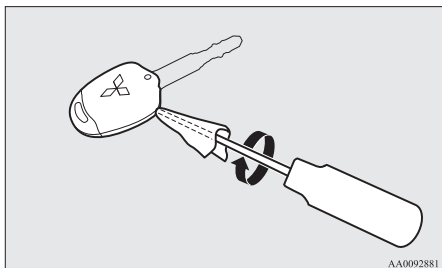

OPMERKING

- Zorg ervoor dat het MITSUBISHI-logo naar u toe is gericht. Als het MITSUBISHI-logo niet naar u toe is gericht wanneer u de afstandsbediening opent, kunnen de schakelaars eruit vallen.

4. Verwijder de afstandsbedieningszender uit de behuizing van de afstandsbediening. Open vervolgens de afstandsbedieningszender zoals beschreven in stap 3.

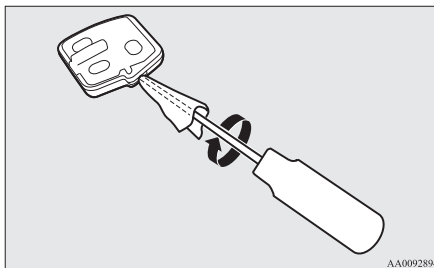

5. Verwijder de oude batterij.
6. Plaats een nieuwe batterij met de +-zijde (B) naar onder.

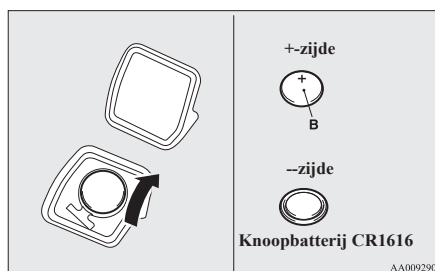

7. Sluit de afstandsbedieningszender goed.

8. Plaats de afstandsbedieningszender in de behuizing van de afstandsbediening en sluit deze vervolgens goed.

9. Bevestig de in stap 2 verwijderde schroef (A) opnieuw.

10. Controleer of de centrale portiervergrendeling met afstandsbediening goed werkt.

Afstandsbediening*

E00305600470

Bij de afstandsbediening hoeft u de sleutel met afstandsbediening alleen maar bij u te hebben om de portieren en de achterklep te kunnen vergrendelen en ontgrendelen, de motor te starten en de bedrijfsmodus te veranderen.

De sleutel met afstandsbediening kan ook worden gebruikt voor de centrale portiervergrendeling.

Zie "Afstandsbediening: portiervergrendeling met afstandsbediening" op pagina 3-23.

De bestuurder moet de Keyless Operation-sleutel altijd bij zich dragen. Met deze sleutel worden de portieren en de achterklep vergrendeld en ontgrendeld, wordt de motor gestart en worden andere functies van het voertuig bediend. Controleer daarom of u de sleutel bij u hebt alvorens het voertuig te verlaten en vergrendelen.

⚠ WAARSCHUWING

- Mensen met pacemakers of geïmplanteerde defibrillatoren dienen uit de buurt te blijven van externe zenders (A) of interne zenders (B). De radiogolven die door de afstandsbediening worden gebruikt, kunnen de ingeplante pacemaker of defibrillator negatief beïnvloeden.

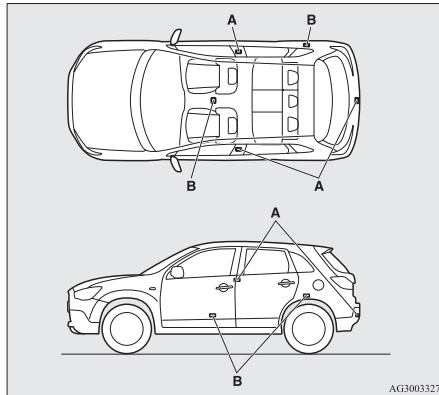

⚠ WAARSCHUWING

- Neem bij het gebruik van andere elektromedische apparatuur op tijd contact op met de fabrikant ervan om vast te stellen wat de effecten van radiogolven op de betreffende apparatuur zijn. Radiogolven hebben mogelijk invloed op de werking van elektromedische apparatuur.

U kunt de mogelijke werking van de afstandsbediening op de volgende manieren beperken. (De afstandsbediening kan worden gebruikt als een centrale portiervergrendeling met afstandsbediening.) Neem contact met een officieel MITSUBISHI MOTORS Service Centrum.

- U kunt de functies voor het vergrendelen en ontgrendelen van de portieren en de achterklep beperken.
- U kunt de werking beperken tot het starten van de motor.
- De afstandsbediening kan worden uitgeschakeld.

Wanneer de werking van de afstandsbediening wordt gewijzigd, werken de zenders als volgt.

- Alleen vergrendelen en ontgrendelen van de portieren of achterklep: zender aan buitenzijde en zender aan binnenzijde

- Alleen starten van de motor: zender aan binnenzijde

📖 OPMERKING

- De Keyless Operation-sleutel gebruikt een ultrazwakke elektromagnetische golf. In de volgende gevallen werkt de afstandsbediening mogelijk niet goed of is het instabiel.
 - Wanneer er apparaten in de buurt zijn die sterke radiogolven uitzenden, zoals een elektriciteitscentrale, een radio-/tv-zendmast of een vliegveld.
 - Naast de afstandsbediening is nog een ander communicatieapparaat aanwezig, zoals een GSM-toestel of een radiotoestel, of een elektronisch apparaat zoals een personal computer.
 - De Keyless Operation-sleutel raakt of wordt bedekt door een metalen voorwerp.
 - Er wordt in de buurt een centrale portiervergrendeling met afstandsbediening gebruikt.
 - Wanneer de batterij van de Keyless Operation-sleutel (bijna) leeg is.
 - Wanneer de Keyless Operation-sleutel zich in de buurt van sterke radiogolven of storing bevindt. Gebruik in dergelijke gevallen de nood-sleutel. Zie "Bediening zonder de functie Keyless Operation" op pagina 3-23.

Afstandsbediening*

3

OPMERKING

- Omdat de Keyless Operation-sleutel signalen ontvangt om te communiceren met de zenders in het voertuig, verbruikt de batterij voortdurend energie, ongeacht het gebruik van de Keyless Operation-sleutel. De levensduur van de batterij bedraagt 1 tot 3 jaar, afhankelijk van de gebruiksomstandigheden. Laat de accu, wanneer deze (bijna) leeg is, vervangen bij een officieel MITSUBISHI MOTORS Service Centrum.
- Omdat de Keyless Operation-sleutel doorlopend signalen ontvangt, kan de ontvangst van sterke radiogolven van invloed zijn op het leegraken van de batterij. Laat de sleutel niet in de buurt van een tv, personal computer of ander elektronisch apparaat liggen.

Actieradius van het Keyless Operation System

E00305700367

Als u de sleutel met afstandsbediening bij u hebt, ga dan binnen het bereik van de afstandsbediening staan en druk op de bestuurders- of bijrijdersportiervergrendel-/ontgrendelschakelaar, de vergrendelschakelaar van de achterklep of de ontgrendelschakelaar van de achterklep. De identificatiecode voor uw sleutel wordt gecontroleerd.

Alleen wanneer de ID-codes van de sleutel met afstandsbediening en van het voertuig overeenkomen, kunt u de portieren en achterklep vergrendelen en ontgrendelen, de motor starten en de bedrijfsmodus veranderen.

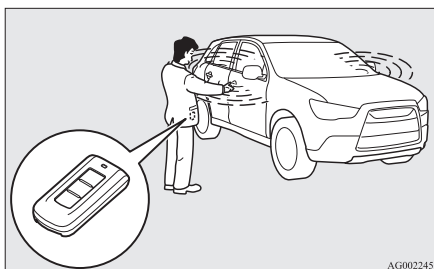

OPMERKING

- Als de batterij van de Keyless Operation-sleutel leeg raakt of als er sterke elektromagnetische golven of ruis aanwezig zijn, kan de actieradius kleiner worden en de werking instabiel.

Bereik voor het vergrendelen en ontgrendelen van de portieren en de achterklep

E00306200330

Het bereik bedraagt ongeveer 70 cm van de bestuurders- en bijrijdersportiervergrendel-/ontgrendelschakelaars, de vergrendelschakelaar van de achterklep en de ontgrendelschakelaar van de achterklep.

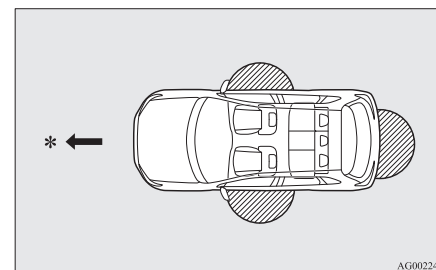

*: Voorwaartse richting

 Actieradius

OPMERKING

- Vergrendelen en ontgrendelen is alleen mogelijk wanneer het portier of de achterklep wordt bediend terwijl de sleutel met afstandsbediening wordt waargenomen.

OPMERKING

- Als u zich te dicht bij het voorportier, de portierruit of de achterklep bevindt, is bediening wellicht niet mogelijk.
- Als de sleutel met afstandsbediening zich wel binnen 70 cm van de bestuurders- en bijrijdersportiervergrendel-/ontgrendelschakelaar, de vergrendelschakelaar van de achterklep of de ontgrendelschakelaar van de achterklep bevindt, maar de sleutel te dicht bij of te ver van de grond is, werkt het systeem mogelijk niet.
- Als de sleutel met afstandsbediening zich binnen het bereik bevindt, kan zelfs iemand zonder de sleutel de portieren en achterklep vergrendelen en ontgrendelen door te drukken op de bestuurders- en bijrijdersportiervergrendel-/ontgrendelschakelaar, de vergrendelschakelaar van de achterklep en de ontgrendelschakelaar van de achterklep.

Actieradius voor starten van de motor en veranderen van bedrijfsmodus

E00306300243

De actieradius is het interieur van het voertuig.

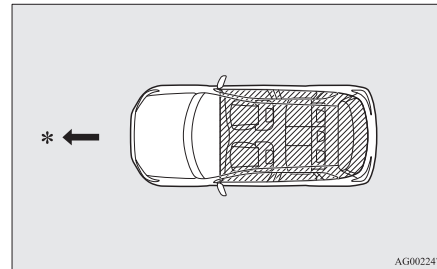

AG0022471

*: Voorwaartse richting

: Actieradius

OPMERKING

- Zelfs als de sleutel zich binnen het bereik bevindt, kan de motor mogelijk niet worden gestart en de bedrijfsmodus niet worden veranderd als de sleutel zich in een kleine houder bevindt, zoals in het dashboardkastje, bovenop het instrumentenpaneel, in een portiervak of in de bagageruimte.

OPMERKING

- Als u zich te dicht bij het portier of de portierruit bevindt, kan de motor starten, zelfs al bevindt de Keyless Operation-sleutel zich buiten het voertuig.

3

Bediening met de functie Keyless Operation

E00305802043

De portieren en achterklep vergrendelen

Wanneer u de sleutel met afstandsbediening bij u hebt en binnen het bereik op de bestuurders- of bijrijdersportiervergrendel-/ontgrendelschakelaar (A) of de vergrendelschakelaar van de achterklep (B) drukt, worden de portieren en de achterklep vergrendeld.

De lampen van de richtingaanwijzers knippen eenmaal.

Afstandsbediening*

Zie ook “Vergrendelen en ontgrendelen: Portieren, Centrale portiervergrendeling, achterklep” op bladzijden 3-27, 3-28 en 3-33.

3

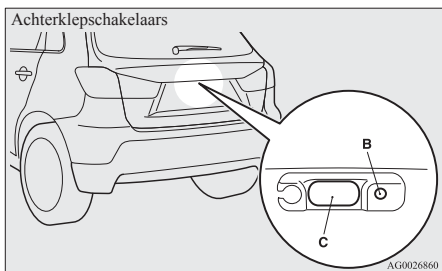
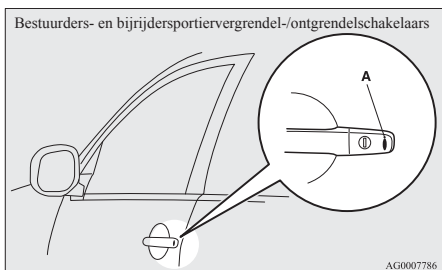

OPMERKING

- Bij voertuigen die zijn uitgerust met een inklapschakelaar voor de spiegels, worden de buitenspiegels automatisch ingeklapt wanneer alle portieren en de achterklep worden vergrendeld met de functie Keyless Operation. Zie “Starten en rijden: buitenspiegels” op pagina 6-10.
- Bij een voertuig dat is uitgerust met een Dead Lock-systeem, zal het Dead Lock-systeem worden ingesteld als u de bestuurders- of bijrijdersportiervergrendel-/ontgrendelschakelaar (A) of de vergrendelschakelaar van de achterklep (B) twee keer na elkaar indrukt. (Zie “Het systeem instellen” op pagina 3-30).
- De functie Keyless Operation werkt niet in de volgende omstandigheden:
 - De Keyless Operation-sleutel bevindt zich in het voertuig.
 - Een portier of de achterklep is geopend.
 - De bedrijfsmodus staat niet op OFF.
- De ontgrendelingsschakelaar van de achterklep (C) kan worden gebruikt om te bevestigen dat het voertuig goed vergrendeld is. Druk op de ontgrendelingsschakelaar van de achterklep binnen ongeveer 3 seconden na het vergrendelen van het voertuig.
- Als de ontgrendelingsschakelaar van de achterklep 3 seconden of langer wordt ingedrukt na het vergrendelen van het voertuig, worden de portieren en de achterklep ontgrendeld.

OPMERKING

- De tijd waarbinnen de vergrendeling kan worden bevestigd is aanpasbaar. Neem voor meer informatie contact op met een officieel MITSUBISHI MOTORS Service Centrum.

De portieren en achterklep ontgrendelen

Wanneer u de sleutel met afstandsbediening bij u hebt en binnen het bereik op de bestuurders- of bijrijdersportiervergrendel-/ontgrendelschakelaar (A) of de ontgrendelschakelaar van de achterklep (B) drukt, worden alle portieren en de achterklep ontgrendeld.

Als de schakelaar van de interieurlamp vooraan in de “DOOR”-stand staat of de schakelaar van de interieurlamp achteraan (behalve bij voertuigen die met de zonnewering zijn uitgerust) zich op dat moment in de middelste stand (•) bevindt, gaat de interieurlamp 15 seconden lang branden. De lampen van de richtingaanwijzers knipperen tweemaal.

Als er binnen ongeveer 30 seconden nadat er op de bestuurders- of bijrijdersportiervergrendel-/ontgrendelschakelaar is gedrukt geen portier of achterklep wordt geopend, worden ze automatisch weer vergrendeld. Zie ook “Vergrendelen en ontgrendelen: Portieren, Centrale portiervergrendeling, achterklep” op bladzijden 3-27, 3-28 en 3-33.

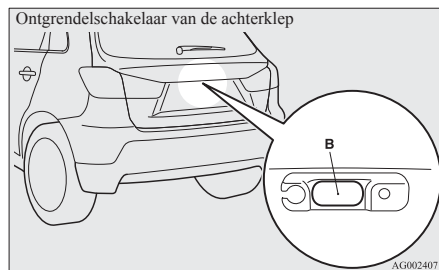
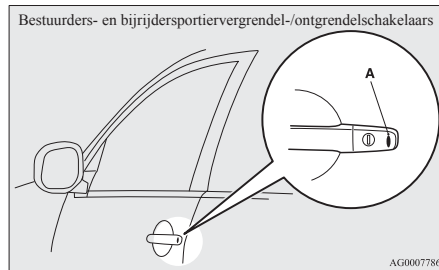

OPMERKING

- Bij voertuigen die zijn uitgerust met een inklapschakelaar voor de spiegels, worden de buitenspiegels automatisch uitgeklapt wanneer alle portieren en de achterklep worden ontgrendeld met de functie Keyless Operation. Zie “Starten en rijden: buitenspiegels” op pagina 6-10.
- Behalve bij voertuigen die met een Dead Lock-systeem zijn uitgerust, kan de functie Keyless Operation zo worden ingesteld dat alleen het bestuurdersportier wordt ontgrendeld wanneer op de bestuurdersportiervergrendel-/ontgrendelschakelaar wordt gedrukt. Als de functie Keyless Operation zo wordt ingesteld om als hierboven beschreven te werken, worden alle portieren en de achterklep ontgrendeld als twee keer na elkaar op de bestuurdersportiervergrendel-/ontgrendelschakelaar wordt gedrukt. Zie “Instellen van de portier- en achterklepontgrendelingsfunctie” op pagina 3-26.
- De functie Keyless Operation werkt niet in de volgende omstandigheden:
 - De Keyless Operation-sleutel bevindt zich in het voertuig.
 - Een portier of de achterklep is geopend.
 - De bedrijfsmodus staat niet op OFF.
- De portieren en de achterklep kunnen niet worden ontgrendeld met de ontgrendelingschakelaar van de achterklep gedurende ongeveer 3 seconden na de vergrendeling.

OPMERKING

- De tijd waarbinnen de vergrendeling kan worden bevestigd is aanpasbaar. Neem voor meer informatie contact op met een officieel MITSUBISHI MOTORS Service Centrum.
- De tijd tussen ontgrendeling en automatische vergrendeling kan worden aangepast. Neem contact met een officieel MITSUBISHI MOTORS Service Centrum.

3

Controle van de werking bij het vergrendelen en ontgrendelen

De werking kan worden gecontroleerd zoals hieronder aangegeven. De interieurlamp gaat echter alleen branden als de schakelaar van de interieurlamp vooraan in de “DOOR”-stand staat of de schakelaar van de interieurlamp achteraan (behalve bij voertuigen die met de zonnewering zijn uitgerust) in de middelste (•) stand staat.

- | | |
|-----------------------|---|
| Bij het vergrendelen: | De lampen van de richtingaanwijzers knipperen eenmaal. |
| Bij het ontgrendelen: | De interieurlamp gaat ongeveer 15 seconden branden, de richtingaanwijzers knipperen tweemaal. |

OPMERKING

- Functies kunnen worden veranderd zoals hieronder beschreven. Neem voor meer informatie contact op met een officieel MITSUBISHI MOTORS Service Centrum.
- Stel de bevestigingsfunctie (knipperen van de richtingaanwijzers) in zodat deze alleen als het voertuig wordt vergrendeld of alleen als het voertuig wordt ontgrendeld in werking treedt.
- Schakel de bevestigingsfunctie van de bediening (knipperen van de lampen van de richtingaanwijzers) uit.
- Wijzig het aantal keer dat de richtingaanwijzers knipperen in de bevestigingsfunctie.

Bediening van het Dead Lock-systeem

Bij een voertuig dat met een Dead Lock-systeem is uitgerust, is het mogelijk het Dead Lock-systeem in te stellen met de bestuurders- of bijrijdersportiervergrendel-/ontgrendelschakelaar of de vergrendelschakelaar van de achterklep.
(Zie “Dead Lock-systeem” op pagina 3-30.)

Elektronisch startblokkerings-systeem (Antidiefstalsysteem)

E00306400387

De elektronische startonderbreking is ontworpen om bescherming te geven tegen auto-diefstal. Het is de bedoeling van het systeem om de motor van uw voertuig te blokkeren wanneer iemand probeert deze niet volgens de regels te starten. Alleen als een Keyless Operation System gebruikt wordt, dat in het startonderbrekingsysteem “geprogrammeerd” is, kan er normaal gestart worden (onderhevig aan bepaalde voorwaarden). Alle sleutels die bij uw nieuwe voertuig worden geleverd, zijn in de elektronica van de auto geprogrammeerd. Zie “Motorschakelaar” op pagina 3-14.

OPMERKING

- Indien u een van de sleutels met afstandsbediening verliest, neem dan zo snel mogelijk contact op met een officieel MITSUBISHI MOTORS Service Centrum.
Voor een vervang sleutel of extra reserve-sleutel begeeft u zich met uw voertuig en alle resterende sleutels naar uw officieel MITSUBISHI MOTORS Service Centrum. Alle sleutels moeten opnieuw in de startblokkeringscomputer worden geprogrammeerd. In de startblokkeringscomputer kunnen tot 4 verschillende sleutels worden geregistreerd.

Motorschakelaar

E00306500753

Om diefstal te voorkomen, start de motor alleen als een vooraf geprogrammeerde Keyless Operation-sleutel wordt gebruikt. (Startonderbrekingsfunctie)

Als u de sleutel met afstandsbediening bij u hebt, kan u de motor starten.

Zie ook “Starten en rijden: de motor starten” op bladzijden 6-15 en 6-16.

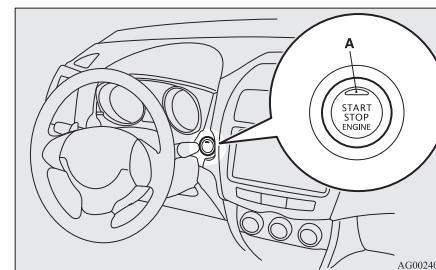

OPGELET

- Het controlelampje (A) zal oranje knipperen als er een probleem of een storing is in de afstandsbediening. Rijd nooit als het controlelampje op de motorschakelaar oranje knippert. Neem onmiddellijk contact op met een officieel MITSUBISHI MOTORS Service Centrum.

⚠ OPGELET

- Als de motorschakelaar niet vlot kan worden bediend en voelt alsof hij vastzit, bedien de schakelaar dan niet. Neem onmiddellijk contact op met een officieel MITSUBISHI MOTORS Service Centrum.

📖 OPMERKING

- Als u de motorschakelaar bedient, druk de schakelaar dan helemaal in. Als de schakelaar niet volledig wordt ingedrukt, zou het kunnen dat de motor niet start of dat de bedrijfsmodus niet verandert. Als de motorschakelaar correct wordt ingedrukt, is het niet nodig de motorschakelaar ingedrukt te houden.

Bedrijfsmodus van de motorschakelaar en de functie ervan

OFF

Het controlelampje op de motorschakelaar gaat uit. De bedrijfsmodus kan niet op OFF worden gezet wanneer de keuzehendel niet in de "P"-stand (PARKEREN) staat (A/T of CVT).

ACC

Het audiosysteem en andere elektrische apparaten kunnen worden bediend.

Het controlelampje op de motorschakelaar brandt en is oranje.

ON

Alle elektrische apparaten kunnen worden bediend.

Het controlelampje op de motorschakelaar brandt en is groen.

Het controlelampje gaat uit wanneer de motor draait.

📖 OPMERKING

- Uw voertuig is uitgerust met een elektronisch startblokkeringsysteem. Om de motor te starten moet de identificatiecode die de zender in de sleutel uitzendt, overeenkomen met de vooraf in de startonderbrekingscomputer geprogrammeerde code. (Zie "Elektronisch startblokkeringsysteem (Antidiefstalsysteem)" op pagina 3-14.)

De bedrijfsmodus veranderen

E00312200133

Als u de motorschakelaar indrukt zonder het rempedaal (A/T of CVT) of het koppelingspedaal (M/T) in te drukken, kunt u de bedrijfsmodus in de volgorde OFF, ACC, ON, OFF veranderen.

3

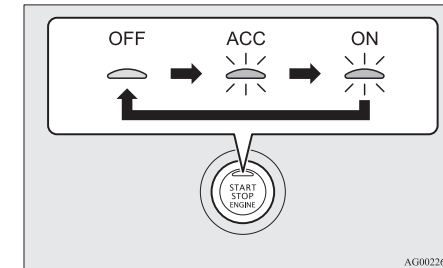

⚠ OPGELET

- Als de motor niet draait, zet u de bedrijfsmodus op OFF. Als u de bedrijfsmodus lange tijd op ON of ACC laat staan terwijl de motor niet draait, zou de accu ontladen kunnen raken, waardoor het onmogelijk wordt de motor te starten, het stuurwiel te vergrendelen en te ontgrendelen.

Afstandsbediening*

3

OPGELET

- Wanneer de accu losgekoppeld wordt, wordt de huidige bedrijfsmodus onthouden. Als de accu opnieuw is aangesloten, wordt automatisch de onthouden modus gekozen. Zet de bedrijfsmodus zeker op OFF vooraleer u de accu gaat loskoppelen ter herstelling of ter vervanging.
Wees voorzichtig als u niet zeker weet in welke bedrijfsmodus het voertuig staat wanneer de accu ontladen is.
- De bedrijfsmodus kan niet van OFF op ACC of ON worden gezet als de sleutel met afstandsbediening niet in het voertuig wordt waargenomen. Zie “Afstandsbediening: Bereik voor het starten van de motor en het wijzigen van de bedrijfsmodus” op pagina 3-11.

Automatische uitschakelfunctie van de ACC-spanning

E00312300088

Wanneer ongeveer 30 minuten zijn verstreken met de bedrijfsmodus op ACC, schakelt de functie automatisch de spanning voor het audiosysteem en andere elektrische systemen uit die in die modus kunnen worden bediend. Wanneer de motorschakelaar wordt ingedrukt met de bedrijfsmodus op ACC, worden die apparaten weer van spanning voorzien.

OPMERKING

- De functies kunnen als volgt worden veranderd:
 - De tijd waarna de stroomtoevoer wordt onderbroken kan worden gewijzigd tot ongeveer 60 minuten.
 - De automatische uitschakelfunctie van de ACC-spanning kan worden uitgeschakeld. Neem contact op met een officieel MITSUBISHI MOTORS Service Centrum voor nadere bijzonderheden.

Waarschuwing inschakelen

E00305900486

Om diefstal van het voertuig of het onbedoeld bedienen van de afstandsbediening te voorkomen, worden de zoemer en het informatiescherm van het multifunctionele display gebruikt om de bestuurder te waarschuwen. Als een waarschuwing wordt ingeschakeld, controleer dan altijd het voertuig en de Keyless Operation-sleutel. De waarschuwing wordt ook weergegeven als er een storing in het Keyless Operation System is. Neem contact op met een officieel MITSUBISHI MOTORS Service Centrum als een van de volgende waarschuwingen wordt geactiveerd.



Er is sprake van een storing in de afstandsbediening.



De batterij in de sleutel van het Keyless Operation System is (bijna) leeg.



Zet de bedrijfsmodus op OFF en start de motor dan opnieuw. Als de waarschuwing niet verdwijnt, is er een storing in het elektronisch startblokkersysteem (Antidiefstalsysteem). Neem contact op met een officieel MITSUBISHI MOTORS Service Centrum.

In de volgende gevallen wordt een waarschuwing geactiveerd, maar deze kan door het volgen van de juiste procedure worden uitgeschakeld.



- De ID-codes van de sleutel met afstandsbediening en van de auto komen niet overeen.



Misschien hebt u een andere Keyless Operation-sleutel bij u met een verschillende code, of bevindt de Keyless Operation-sleutel zich buiten de actieradius.

Zie “Controlesysteem voor het uitnemen van de Keyless Operation-sleutel” op pagina 3-17.

- De portieren en de achterklep worden niet vergrendeld hoewel u op de bestuurders- of bijrijdersportiervergrendel-/ontgrendelschakelaar of de vergrendel-schakelaar van de achterklep drukt.

	Zie “Sleutelinsluitpreventiesysteem” op pagina 3-17.
	Zie “Open-portier-preventiesysteem” op pagina 3-18.
	Zie “Waarschuwingssysteem bedrijfsmodus op OFF” op pagina 3-18.

Controlesysteem voor het uitnemen van de Keyless Operation-sleutel

E00308000420



Wanneer het voertuig is geparkeerd met de bedrijfsmodus in een andere modus dan OFF en u het portier sluit nadat u een van de portieren hebt geopend en de sleutel met afstandsbediening uit het voertuig hebt genomen, verschijnt een waarschuwing en klinkt de zoemer viermaal.

OPMERKING

- Als u de sleutel met afstandsbediening via een ruit uit de auto verwijderd, werkt het controlesysteem sleutel met afstandsbediening uit contactslot niet.
- U kunt de instellingen van het controlesysteem sleutel met afstandsbediening uit contactslot wijzigen zodat dit werkt als de sleutel met afstandsbediening via een ruit uit de auto wordt verwijderd. Neem voor meer informatie contact op met een officieel MITSUBISHI MOTORS Service Centrum.
- Ook als de sleutel met afstandsbediening zich binnen het bereik voor het starten van de motor bevindt en de ID-codes van de sleutel en de auto niet overeenkomen, bijvoorbeeld door omgevingsomstandigheden of elektromagnetisme, wordt de waarschuwing mogelijk geactiveerd.

Sleutelinsluitpreventiesysteem

E00308100391



3

Wanneer de bedrijfsmodus op OFF staat terwijl u alle portieren en de achterklep sluit en u de sleutel met afstandsbediening in het voertuig hebt gelaten, en u vervolgens de portieren en de achterklep met de bestuurders- of bijrijdersportiervergrendel-/ontgrendelschakelaar of de vergrendelschakelaar van de achterklep probeert te vergrendelen, wordt er een waarschuwing melding weergegeven, klinkt er gedurende ongeveer 3 seconden een geluidssignaal en kunt u de portieren en de achterklep niet vergrendelen.

OPMERKING

- Zorg ervoor dat u de Keyless Operation-sleutel bij u hebt voordat u de portieren vergrendelt. Ook als de Keyless Operation-sleutel zich nog in het voertuig bevindt, worden de portieren mogelijk toch vergrendeld. Dit hangt af van de omgevingsomstandigheden en de sterkte van het draadloze signaal.

Open-portier-preventiesysteem

E00308200347

3



Wanneer de bedrijfsmodus op OFF staat en u probeert de portieren en de achterklep te vergrendelen door op de bestuurders- of bijrijdersportiervergrendel-/ontgrendelschakelaar of de vergrendelschakelaar van de achterklep te drukken als één van de portieren of de achterklep niet volledig gesloten zijn, verschijnt een waarschuwing melding op het display, klinkt ongeveer 3 seconden een geluidssignaal en kunt u de portieren en de achterklep niet vergrendelen.

Waarschuwingssysteem bedrijfsmodus op OFF

E00308300348



Wanneer de bedrijfsmodus in een andere modus dan OFF staat terwijl u alle portieren en de achterklep sluit en u vervolgens de portieren en de achterklep met de bestuurders- of bijrijdersportiervergrendel-/ontgrendelschakelaar of de vergrendelschakelaar van de achterklep probeert te vergrendelen, wordt er een waarschuwing melding weergegeven, klinkt er gedurende ongeveer 3 seconden een geluidssignaal en kunt u de portieren en de achterklep niet vergrendelen.

Stuurwielvergrendeling

E00306801261

Vergrendelen

Druk op de motorschakelaar om de bedrijfsmodus op OFF te zetten. Open één van de portieren.

Ontgrendelen

Op de volgende manieren kan u het stuurwiel ontgrendelen.

- Zet de bedrijfsmodus op ACC.
- Start de motor.

⚠ OPGELET

- Als de motor tijdens het rijden wordt afgezet, open dan geen portier of druk niet op de ontgrendelschakelaar op de afstandsbediening tot het voertuig op een veilige plaats tot stilstand wordt gebracht. Daardoor zou het stuurwiel vergrendeld kunnen raken, waardoor het voertuig onbestuurbaar wordt.
- Zorg dat u de sleutel bij u hebt wanneer u het voertuig verlaat.
Als uw voertuig gesleept moet worden, zet de bedrijfsmodus dan op ACC om het stuurwiel te ontgrendelen.

📖 OPMERKING

- Als de volgende handeling wordt uitgevoerd met de bedrijfsmodus op OFF, wordt het stuurwiel vergrendeld.
 - Een van de portieren (behalve de achterklep) openen of sluiten.
 - Alle portieren en de achterklep met de centrale portiervergrendeling met afstandsbediening of met de Keyless Operation-functie vergrendelen.
- Als het stuurwiel niet ontgrendeld wordt, zal de waarschuwing verschijnen in het informatievenster op het multifunctioneel informatiedisplay. Druk nogmaals op de motorschakelaar terwijl u het stuurwiel lichtjes beweegt.

OPMERKING



PUSH ENGINE SWITCH WHILE TURNING STEERING WHEEL

De motor starten en afzetten

E00306900526

Tips voor het starten

- De bedrijfsmodus mag in eender welke modus staan om de motor te starten.
 - Als de motorschakelaar meteen wordt losgelaten, zal de startmotor tot ongeveer 15 seconden lang draaien. Als u nog eens op de motorschakelaar drukt terwijl de startmotor nog draait, zal de startmotor worden afgezet. De startmotor zal tot ongeveer 30 seconden lang draaien terwijl de motorschakelaar wordt ingedrukt.
- Als de motor niet start, wacht dan even en probeer de motor dan opnieuw te starten. Door herhaalde malen te proberen terwijl de startmotor nog draait, wordt het startmechanisme beschadigd.

- [Dieselvoertuigen met M/T]
Wanneer het voertuig stilstaat met het koppelingspedaal volledig ingedrukt, stijgt het motortoerental zelfs als het gaspedaal wordt ingedrukt niet verder dan 3.000 tr/min om de motor te beschermen.

WAARSCHUWING

- **Laat de motor in een gesloten of slecht geventileerde ruimte nooit langer draaien dan nodig om er binnen of buiten te rijden. Koolmonoxidegassen zijn reukloos en kunnen dodelijk zijn.**

OPGELET

- Probeer uw voertuig nooit te starten door het te duwen of te slepen.
- Voer het motortoerental en de snelheid niet te hoog op zolang de motor niet opgewarmd is.

De motor starten (benzinevoertuigen)

E00307001983

De motor moet als volgt worden gestart:

1. Doe de veiligheidsgordel om.
2. Zorg ervoor dat de handrem is aange trokken.
3. Druk het rempedaal in en houd het ingedrukt.

4. Druk het koppelingspedaal (M/T) helemaal in.
5. Bij voertuigen uitgerust met M/T plaatst u de versnellingshendel in de "N"-stand (Neutraal).
Zorg er bij voertuigen met CVT voor dat de keuzehendel in de "P"-stand (PARKEREN) staat.

3

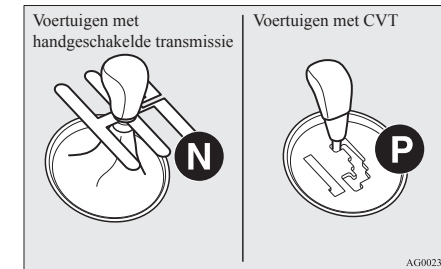

OPMERKING

- De motor kan enkel worden gestart als de keuzehendel in de "P" (PARKEREN)- of de "N" (NEUTRAAL)-stand staat (CVT). Om veiligheidsredenen zou de motor moeten worden gestart wanneer de keuzehendel in de "P"-stand (PARKEREN) staat waarin de aandrijfwielen geblokkeerd zijn.

6. Druk op de motorschakelaar.
7. Verzeker uzelf ervan dat alle waarschuwingslampjes naar behoren werken.

Afstandsbediening*

OPMERKING

- Bij het starten van de motor kunnen kleine geluiden hoorbaar zijn. Deze verdwijnen naarmate de motor opwarmt.

3

In geval van startproblemen

Als de motor na meerdere pogingen nog niet start:

1. Zorg ervoor dat alle elektrische systemen zoals de lichten, de aanjager van de airconditioning en de achterrautverwarming zijn uitgeschakeld.
2. Houd het rempedaal (CVT) of het koppelingspedaal (M/T) ingedrukt en druk het gaspedaal half in. Houd het in deze stand en start de motor. Laat het gaspedaal onmiddellijk los zodra de motor start.

3. Als de motor nog niet start, is de motor mogelijk “verzopen”. Houd het rempedaal (CVT) of het koppelingspedaal (M/T) ingedrukt en druk het gaspedaal volledig in. Houd het in deze stand en druk op de motorschakelaar om de motor te starten. Als de motor niet binnen 5 à 6 seconden start, drukt u op de motorschakelaar om het starten van de motor te beëindigen en laat u het gaspedaal los. Zet de bedrijfsmodus op OFF. Wacht enkele seconden en druk vervolgens op de motorschakelaar om de motor opnieuw te starten terwijl u het rempedaal (CVT) of het koppelingspedaal (M/T) indrukt. Druk het gaspedaal echter niet in. Herhaal deze werkwijze als de motor nog steeds niet start. Als het niet lukt om de motor te starten, raden wij u aan de auto te laten nakijken.

De motor starten (dieselveertuigen)

E00308601104

1. Doe de veiligheidsgordel om.
2. Zorg ervoor dat de handrem is aange trokken.
3. Druk het rempedaal in en houd het ingedrukt.
4. Druk het koppelingspedaal (handgeschakelde transmissie) helemaal in.

5. Bij voertuigen uitgerust met M/T plaatst u de versnellingshendel in de “N”-stand (Neutraal).

Zorg er bij voertuigen met A/T voor dat de keuzehendel in de “P”-stand (PARKEREN) staat.

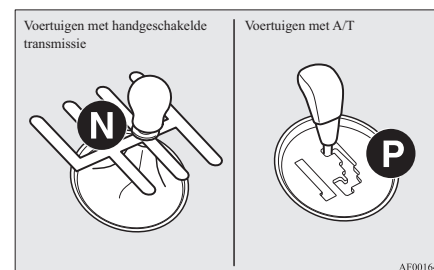

6. Druk op de motorschakelaar.

Het controlelampje van de dieselvoorverwarming licht eerst op en dooft dan na enkele ogenblikken; dit betekent dat de motor voldoende is voorverwarmd. De motor start.

OPMERKING

- Als de motor koud is, blijft het controlelampje van de dieselvoorverwarming langer branden.

OPMERKING

- Als u de bedrijfsmodus op ON zet, zal de motor ook worden voorverwarmd. Wanneer de motor niet is gestart binnen zowat 5 seconden nadat het controlelampje van de dieselvoorverwarming is gedoofd, zet de bedrijfsmodus dan op OFF. Begin dan de startprocedure van de motor om de motor opnieuw voor te verwarmen.
- Bij het starten van de motor kunnen kleine geluiden hoorbaar zijn. Deze verdwijnen naarmate de motor opwarmt.

De MIVEC-motor gebruiken*

De MIVEC-motor schakelt zijn inlaatklepbesturing naargelang van de rijomstandigheden automatisch over tussen een lagesnelheidsfunctie en een hogesnelheidsfunctie en optimaliseert daardoor het motorvermogen.

OPMERKING

- Om de motor te beschermen, is het mogelijk dat de hogesnelheidsfunctie niet wordt gekozen als de temperatuur van de motorkoelvloeistof laag is.

De motor afzetten

E00312601118

WAARSCHUWING

- **Bedien de motorschakelaar nooit terwijl u rijdt, behalve in noodgevallen. Als u de motor tijdens het rijden stilzet, valt de rembekrachtiging uit, waardoor het remvermogen vermindert. Ook de stuurbekrachtiging werkt dan niet meer, waardoor de besturing van uw voertuig een grotere krachtinspanning vergt. Dit zou een ernstig ongeval tot gevolg kunnen hebben.**

OPMERKING

- Als u de motor in een noodgeval moet afzetten terwijl u rijdt, houd de motorschakelaar dan 3 seconden of langer ingedrukt, of druk hem snel 3 keer of meer in. De motor valt stil en de bedrijfsmodus gaat naar ACC.
- Zet de motor niet af met de keuzehendel in een andere stand dan "P" (PARKEREN) (A/T of CVT). Als de motor wordt afgezet met de keuzehendel in een andere stand dan "P" (PARKEREN), zal de bedrijfsmodus eerder naar ACC dan naar OFF overgaan. Zet de bedrijfsmodus op OFF nadat u de keuzehendel in de "P"-stand (PARKEREN) hebt geplaatst.

1. Breng het voertuig tot stilstand.

2. Trek de handrem volledig aan terwijl u het rempedaal indrukt.
3. Bij voertuigen met M/T drukt u op de motorschakelaar om de motor af te zetten en plaatst u de versnellingshendel in de 1^{ste} stand (helling bergop) of in de "R"-stand (Achteruit) (helling bergaf). Zet bij voertuigen met A/T of CVT de keuzehendel in de "P"-stand (PARKEREN), en druk op de motorschakelaar om de motor af te zetten.

3

Afstandsbediening*

3

OPMERKING

- Als bij dieselveertuigen de temperatuur in de motorruimte hoog is, blijven de koelventilatoren (A) nog enige tijd werken na het afzetten van de motor.
Het is dus mogelijk dat het werkingsgeluid van de koelventilatoren nog hoorbaar is na het afzetten van de motor. Dit geluid is normaal en wijst niet op een defect.
Na zekere tijd worden de koelventilatoren automatisch uitgeschakeld.

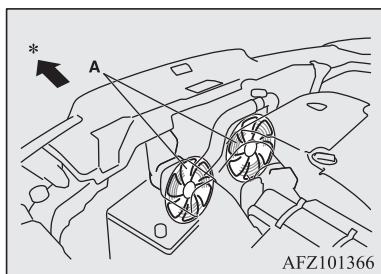

*: Voorkant van het voertuig

Als de sleutel met afstandsbediening niet naar behoren werkt

E0031250093

Steek de sleutel met afstandsbediening in de sleutelgleuf in het dashboardkastje. Het zou nu mogelijk moeten zijn om de motor te starten en de bedrijfsmodus te wijzigen.

Verwijder de sleutel met afstandsbediening uit de sleutelgleuf nadat u de motor hebt gestart of de bedrijfsmodus hebt gewijzigd.

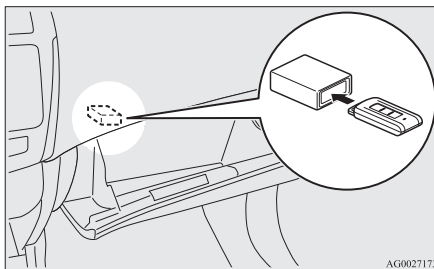

OPMERKING

- Steek in de sleutelgleuf niets anders dan de sleutel met afstandsbediening. Dit zou schade of een storing kunnen veroorzaken.

OPMERKING

- Haal het voorwerp of de extra sleutel van de sleutel met afstandsbediening voor u de sleutel in de sleutelgleuf steekt.
Het voertuig zou de geregistreerde identificatiecode van de geregistreerde sleutel niet kunnen ontvangen. Daardoor zou het kunnen dat de motor niet start en dat de bedrijfsmodus niet verandert.

Waarschuwing sleutel met afstandsbediening



Als de bedrijfsmodus op OFF staat en het bestuurdersportier wordt geopend met de sleutel met afstandsbediening in de sleutelgleuf, verschijnt een waarschuwingsmelding op het display en klinkt er gedurende ongeveer 3 seconden een geluidssignaal om u eraan te herinneren de sleutel te verwijderen.

Bediening zonder de functie Keyless Operation

E00306000123

Noodsleutel

E00307200278

De nood sleutel is in de Keyless Operation sleutel ingebouwd. Als de functie Keyless Operation niet kan worden gebruikt, bijvoorbeeld omdat de batterij van de Keyless Operation sleutel (bijna) leeg is of de accu van het voertuig ontladen is, kunt u het bestuurdersportier met de nood sleutel vergrendelen en ontgrendelen. Als u de nood sleutel (A) wilt gebruiken, ontgrendelt u de vergrendelingsknop (B) en neemt u de nood sleutel uit de Keyless Operation sleutel (C).

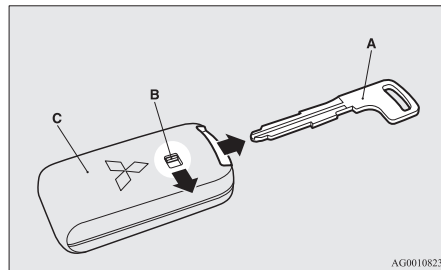

AG0010823

OPMERKING

- Gebruik de nood sleutel alleen in noodgeval len. Als de batterij van de Keyless Operation sleutel leeg is, vervang deze dan zo spoedig mogelijk zodat u de Keyless Operation sleutel weer kunt gebruiken.
- Steek de nood sleutel na gebruik altijd weer terug in de Keyless Operation sleutel.

Het bestuurdersportier vergrendelen en ontgrendelen

Als u de nood sleutel naar voren draait, vergrendelt u het portier; als u deze naar achteren draait, ontgrendelt u het portier. Zie ook "Vergrendelen en ontgrendelen: portieren" op pagina 3-27.

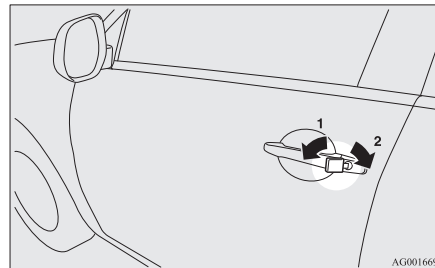

AG0016694

- 1- Vergrendelen
- 2- Ontgrendelen

Centrale portiervergrendeling met afstandsbediening

E00307700967

3

Door op de afstandsbediening te drukken, worden alle portieren en de achterklep naar keuze vergrendeld of ontgrendeld. Ook de buitenspiegels kunnen worden bediend (voertuigen uitgerust met inklapschakelaar voor de spiegels).

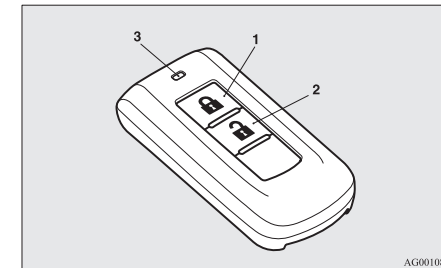

AG0010852

- 1- Vergrendelschakelaar "LOCK" (🔒)
- 2- Ontgrendelschakelaar "UNLOCK" (🔓)
- 3- Controlelampje

Vergrendelen

Druk de vergrendelschakelaar ("LOCK") (1) in. Alle portieren en de achterklep worden vergrendeld. De richtingaanwijzers knipperen eenmaal wanneer de portieren en de achterklep worden vergrendeld.

OPMERKING

- Door bij een voertuig met een Dead Lock-systeem tweemaal na elkaar op de vergrendelschakelaar LOCK (1) te drukken, wordt het Dead Lock-systeem ingesteld. (Zie “Het systeem instellen” op pagina 3-30.)

Ontgrendelen

Druk de ontgrendelschakelaar (“UNLOCK”) (2) in. Alle portieren en de achterklep worden ontgrendeld. Als op dat moment de schakelaar van de interieurverlichting vooraan in de “DOOR”-stand staat of de schakelaar van de interieurverlichting achteraan (behalve bij voertuigen uitgerust met de zonnewering) in de middelste stand (•) staat, gaat de interieurverlichting ongeveer 15 seconden lang branden en knipperen de richtingaanwijzers tweemaal.

Afhankelijk van het voertuigmodel kunnen de parkeer- en achterlichten ook ingesteld worden om ongeveer 30 seconden lang te branden.

Zie “Instrumenten en controleorganen: Welkomstverlichting” op pagina 5-56

OPMERKING

- De afstandsbediening werkt niet als een van de portieren of de achterklep open is of op een kier staat. (Alleen de ontgrendelingsfunctie werkt.)

OPMERKING

- Behalve bij voertuigen die met een Dead Lock-systeem zijn uitgerust, kan de ontgrendelingsfunctie voor de portieren en de achterklep zo worden ingesteld dat alleen het bestuurdersportier wordt ontgrendeld wanneer eenmaal op de ontgrendelschakelaar (“UNLOCK”) (2) wordt gedrukt. Als de ontgrendelingsfunctie voor de portieren en de achterklep zo wordt ingesteld om als hierboven beschreven te werken, worden alle portieren en de achterklep ontgrendeld als twee keer na elkaar op de ontgrendelschakelaar (“UNLOCK”) wordt gedrukt. Zie “Instellen van de portier- en achterklep ontgrendelingsfunctie” op pagina 3-26.
- Het controlelampje (3) licht op telkens een schakelaar wordt ingedrukt.
- Wanneer de ontgrendelschakelaar (“UNLOCK”) (2) wordt ingedrukt en binnen ongeveer 30 seconden geen van de portieren of de achterklep worden geopend, zullen deze automatisch opnieuw worden vergrendeld.

OPMERKING

- De functies kunnen als volgt worden veranderd:
Neem voor meer informatie contact op met een officieel MITSUBISHI MOTORS Service Centrum.
 - De tijd tussen het indrukken van de ontgrendelschakelaar “UNLOCK” (2) en het ogenblik van de automatische vergrendeling kan worden veranderd.
 - De bevestigingsfunctie (knipperen van de richtingaanwijzers) kan zo worden ingesteld dat deze alleen in werking treedt wanneer de portieren en het achterportier worden vergrendeld of alleen wanneer de portieren en het achterportier worden ontgrendeld.
 - De bevestigingsfunctie (die de ver- of ontgrendeling van de portieren en de achterklep aangeeft door de richtingaanwijzers te doen knipperen) kan buiten werking worden gesteld.
 - Het aantal keren dat de richtingaanwijzers door de bevestigingsfunctie knipperen, kan worden veranderd.

Bediening van het Dead Lock-systeem

Bij een voertuig met een Dead Lock-systeem kan het Dead Lock-systeem worden ingesteld met de afstandsbediening. (Zie “Dead Lock-systeem” op pagina 3-30.)

Bediening van de buitenspiegels (voertuigen die van een inklap- schakelaar van de spiegels zijn voorzien)

E00311200325

Inklappen

Druk binnen 30 seconden na het vergrendelen van de portieren en de achterklep met de vergrendelschakelaar (1) tweemaal snel op de vergrendelschakelaar om de buitenspiegels in te klappen.

Uitklappen

Druk binnen 30 seconden na het ontgrendelen van de portieren en de achterklep met de ontgrendelschakelaar (2) tweemaal snel op de ontgrendelschakelaar om de buitenspiegels uit te klappen.

De buitenspiegels werken oorspronkelijk niet zoals hierboven beschreven. Als u wilt dat de spiegels werken zoals hierboven beschreven, moet u ze zo instellen dat ze niet worden in-/uitgeklapt wanneer de portieren en de achterklep worden vergrendeld/ontgrendeld met de centrale portiervergrendeling met afstandsbediening of het Keyless Operation System.

Zie "Starten en rijden: buitenspiegels" op pagina 6-10.

Neem contact op met een officieel MITSUBISHI MOTORS Service Centrum voor nadere bijzonderheden.

OPMERKING

- De buitenspiegels kunnen niet worden in- of uitgeklapt met de afstandsbediening als een van de portieren of de achterklep open is of op een kier staat.
- Bij voertuigen die zijn uitgerust met een inklapschakelaar voor de spiegels, worden de buitenspiegels automatisch in- of uitgeklapt wanneer alle portieren en de achterklep worden vergrendeld of ontgrendeld met de afstandsbedieningsschakelaars van de centrale portiervergrendeling met afstandsbediening. Zie "Starten en rijden: buitenspiegels" op pagina 6-10.

OPMERKING

- De afstandsbediening kan tot op ongeveer 4 m van het voertuig worden gebruikt. Het zendbereik van de afstandsbediening kan echter worden gewijzigd als het voertuig zich in de buurt van een elektriciteitscentrale, een TV- of radiozendmast bevindt.
- Indien een van de volgende problemen optreedt, kan het dat de accu leeg is.
 - De afstandsbediening wordt op de juiste afstand van het voertuig gebruikt, maar de portieren en de achterklep worden daarvoor niet vergrendeld/ontgrendeld.
 - Het controlelampje (3) is gedimd of licht niet op.

Neem voor meer informatie contact op met een officieel MITSUBISHI MOTORS Service Centrum.

Zie "Werkwijze voor het vervangen van de batterij in de afstandsbediening" op pagina 3-26 als u de batterij zelf vervangt.

- Indien u de afstandsbediening kwijt bent of deze beschadigd is, neem dan contact op met een officieel MITSUBISHI MOTORS Service Centrum om deze te vervangen.
- Als u een extra afstandsbedieningsschakelaar wilt hebben, neem dan contact met uw officieel MITSUBISHI MOTORS Service Centrum op. Voor uw voertuig zijn er maximaal 4 afstandsbedieningen beschikbaar.

3

3

De portier- en achterklepontgrendelingsfunctie instellen (Behalve voor voertuigen die met een Dead Lock-systeem zijn uitgerust)

E00310400304

De portier- en achterklepontgrendelingsfunctie kan in de onderstaande twee standen worden ingesteld.

Telkens als de portier- en achterklepontgrendelingsfunctie wordt ingesteld, is een geluidssignaal hoorbaar dat de stand van de portier- en achterklepontgrendelingsfunctie aangeeft.

Aantal geluidssignalen	Toestand
Eén geluidssignaal	Alle portieren en de achterklep ontgrendelen
Twee geluidssignalen	Alleen het bestuurdersportier ontgrendelen

1. Zet de bedrijfsmodus op OFF.
2. Zet de combinatieschakelaar van grootlichten en dimlicht in de stand "OFF" en laat het bestuurdersportier open.
3. Druk de vergrendelschakelaar (1) 4 tot 10 seconden lang in en druk intussen ook op de ontgrendelschakelaar (2).

4. Laat achtereenvolgens de vergrendel- en ontgrendelschakelaar los binnen 10 seconden na het indrukken van de vergrendelschakelaar in stap 3.

Werkwijze voor het vervangen van de batterij in de afstandsbediening

E00309601114

1. Leid vóór het vervangen van de accu statische elektriciteit van uw lichaam weg door een metalen object, bijvoorbeeld een deurknop, aan te raken.

WAARSCHUWING

- Een verkeerde vervanging van de batterij houdt explosiegevaar in. Vervang de batterij alleen door een exemplaar van hetzelfde of een gelijkwaardig type.

OPGELET

- Houd water, stof en dergelijke uit de buurt van de behuizing van de afstandsbediening wanneer deze geopend is. Raak evenmin de interne delen aan.

OPMERKING

- U kunt een vervangbatterij kopen in een elektrowinkel.

OGAD15E1

OPMERKING

- Indien gewenst kunt u de batterij ook laten vervangen bij een officieel MITSUBISHI MOTORS Service Centrum.

2. Houd de afstandsbediening met het MITSUBISHI-logo naar u toe gericht, steek de met een doek bedekte punt van een platte schroevendraaier in de inkeping in de behuizing van de afstandsbediening en open de behuizing met behulp van de schroevendraaier.

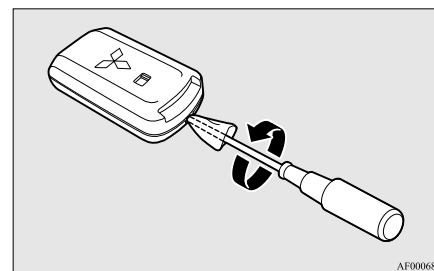

OPMERKING

- Zorg ervoor dat het MITSUBISHI-logo naar u toe is gericht. Als het MITSUBISHI-logo niet naar u toe is gericht wanneer u de afstandsbediening opent, kan de zender eruit vallen.

3. Verwijder de oude batterij.

4. Plaats een nieuwe batterij met de +-zijde (A) naar boven.

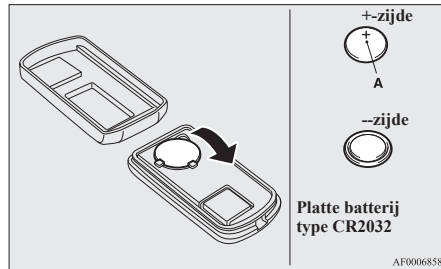

5. Sluit de behuizing goed.
6. Controleer de werking van de afstandsbediening.

Portieren

E00300402060

⚠ OPGELET

- Zorg ervoor dat de portieren gesloten zijn: rijden met niet volledig gesloten portieren is gevaarlijk.
- Laat kinderen nooit zonder toezicht achter in de wagen.
- Vergrendel de portieren niet als de sleutel zich nog in het voertuig bevindt.

📖 OPMERKING

- Om portiervergrendeling te voorkomen terwijl de sleutel zich nog in het voertuig bevindt, kan het bestuurdersportier noch met de vergrendelknop aan de binnenkant noch met de sleutel worden vergrendeld wanneer het geopend is.

Ver- of ontgrendelen met de sleutel

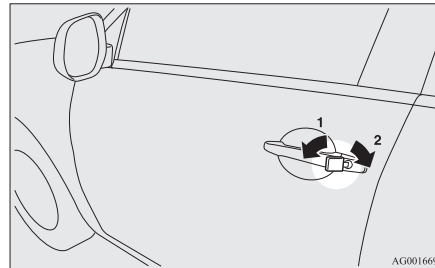

- 1- Vergrendelen
2- Ontgrendelen

📖 OPMERKING

- Wanneer u het voertuig vergrendelt of ontgrendelt met de sleutel, zal enkel het bestuurdersportier worden vergrendeld of ontgrendeld.
- Om alle portieren en de achterklep te vergrendelen of te ontgrendelen, gebruikt u de schakelaar van de centrale portiervergrendeling, de centrale portiervergrendeling met afstandsbediening of de functie “Keyless Operation”.
- Zie “Centrale portiervergrendeling” op bladzijden 3-28, “Centrale portiervergrendeling met afstandsbediening” op bladzijden 3-04, 3-23, en “Bediening met de functie Keyless Operation” op pagina 3-11.
- Als het voertuig met een afstandsbediening is uitgerust, kan het bestuurdersportier met de nood sleutel worden vergrendeld en ontgrendeld. Zie “Noodsleutel” op pagina 3-23.

3

Centrale portiervergrendeling

Ver- of ontgrendelen van binnenin het voertuig

3

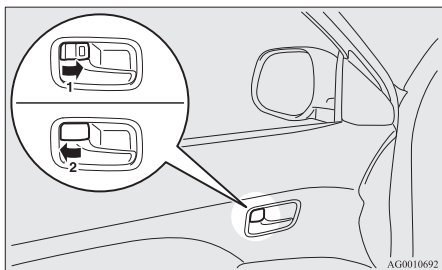

- 1- Vergrendelen
- 2- Ontgrendelen

Trek de portierhendel binnenin het voertuig naar u toe om het portier te openen.

OPMERKING

- Het bestuurdersportier kan worden geopend zonder de vergrendelknop te gebruiken door aan de portierhendel aan de binnenkant te trekken.
- In een voertuig dat van een Dead Lock System is voorzien, is het niet mogelijk om het portier te ontgrendelen door de vergrendelingsknop in de ontgrendelstand te zetten terwijl het Dead Lock System is ingesteld. (Zie "Dead Lock-systeem" op pagina 3-30.)

Vergrendelen zonder de sleutel te gebruiken

Portier aan de passagierszijde voor, achterportier

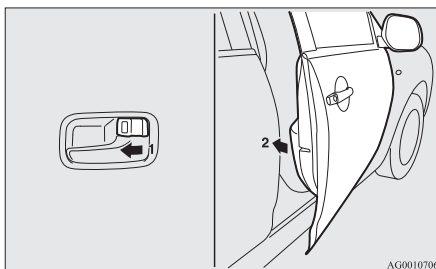

Schuif de vergrendelknop (1) aan de binnenkant in de vergrendelstand en sluit het portier (2).

OPMERKING

- Het bestuurdersportier kan niet worden vergrendeld met de vergrendelknop aan de binnenkant terwijl dit portier geopend is.

Waarschuwingssysteem bedrijfsmodus op ON*

E00310100268

Voor voertuigen die met het Keyless Operation System uitgerust zijn



Als het bestuurdersportier wordt geopend wanneer de motor is afgezet en de bedrijfsmodus niet op OFF staat, zal de waarschuwingszoemer "Bedrijfsmodus op ON" met een onderbroken toon klinken om u eraan te herinneren de bedrijfsmodus op OFF te zetten.

Bovendien wordt de waarschuwingsmelding weergegeven op het informatiescherm van het multifunctionele display.

Centrale portiervergrendeling

E00300801777

OPMERKING

- Alle portieren kunnen afzonderlijk worden vergrendeld of ontgrendeld door middel van de vergrendelknop aan de binnenkant.
- Wanneer u het voertuig vergrendelt of ontgrendelt met de sleutel in het bestuurdersportier, zal enkel het bestuurdersportier worden vergrendeld of ontgrendeld.

Centrale portiervergrendeling

OPMERKING

- Als herhaaldelijk en langdurig wordt ver- en ontgrendeld, kan het ingebouwde beveiligingscircuit van de centrale portiervergrendeling worden geactiveerd en verhinderen dat het systeem werkt.
Als dit gebeurt, wacht u ongeveer 1 minuut alvorens de schakelaar van de centrale portiervergrendeling te bedienen.
- Wanneer het bestuurdersportier open is, kan dit niet met de schakelaar centrale portiervergrendeling worden vergrendeld.

Portieren en achterklep vergrendelen en ontgrendelen

Met de schakelaar van de centrale portiervergrendeling

Met de schakelaar van de centrale portiervergrendeling op het bestuurdersportier worden alle portieren en de achterklep vergrendeld en ontgrendeld.

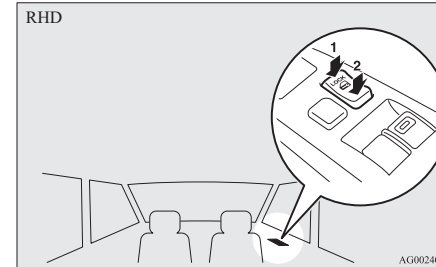

- 1- Vergrendelen
- 2- Ontgrendelen

De portieren en achterklep ontgrendelen

E00311300313

U kan de ontgrendelfuncties voor de portieren en de achterklep ofwel met het contactslot of de motorschakelaar kiezen, ofwel met de keuzehendelstand (A/T of CVT). Deze functies zijn niet ingeschakeld wanneer het voertuig de fabriek verlaat. Neem contact op met een officieel MITSUBISHI MOTORS Service Centrum om deze functies te laten in- of uitschakelen.

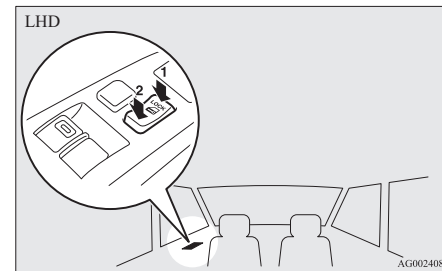

Dead Lock System*

Het contactslot of de motor-schakelaar gebruiken

3

Alle portieren en de achterklep worden ontgrendeld wanneer het contactslot in de stand "LOCK" wordt gedraaid of de bedrijfsmodus op OFF wordt gezet.

De keuzehendelstand (A/T of CVT) gebruiken

Alle portieren en de achterklep worden ontgrendeld wanneer de keuzehendel in de "P"-stand (PARKEREN) wordt gezet met het contactslot in de "ON"-stand of de bedrijfsmodus op ON.

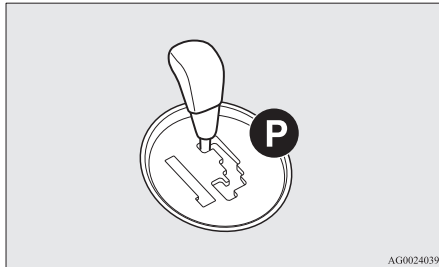

Dead Lock System*

E00305100130

Het Dead Lock System draagt bij tot het voorkomen van diefstal. Wanneer alle portieren en de achterklep met de centrale portiervergrendeling met afstandsbediening of het Keyless Operation System zijn vergrendeld, maakt het Dead Lock System het onmogelijk om de portieren te ontgrendelen met de vergrendelingsknoppen aan de binnenzijde.

⚠ OPGELET

- Stel het Dead Lock System niet in wanneer er zich iemand in het voertuig bevindt. Wanneer het Dead Lock System is ingesteld, is het niet mogelijk de portieren met de vergrendelingsknoppen aan de binnenzijde te ontgrendelen. Als u het Dead Lock-systeem per ongeluk heeft ingesteld, ontgrendelt u de portieren met de ontgrendelschakelaar op de afstandsbediening of met de functie Keyless Operation.

Het systeem instellen

E00305201255

1. Neem, behalve bij voertuigen die met een afstandsbediening zijn uitgerust, de sleutel uit het contactslot. Bij voertuigen die met een afstandsbediening zijn uitgerust, zet u de bedrijfsmodus op OFF.

2. Stap uit. Sluit alle portieren en de achterklep.
3. Druk op de vergrendelschakelaar (A) op de afstandsbediening, de bestuurders- of bijrijdersportiervergrendel-/ontgrendelschakelaar (B), of de vergrendelschakelaar van de achterklep (C) om alle portieren en de achterklep te vergrendelen. De lampen van de richtingaanwijzers knipperen eenmaal.
4. Druk binnen 2 seconden nogmaals op de schakelaar.

De lampen van de richtingaanwijzers knipperen drie keer, ten teken dat het Dead Lock System is ingesteld.

Behalve voor voertuigen die met het Keyless Operation System uitgerust zijn

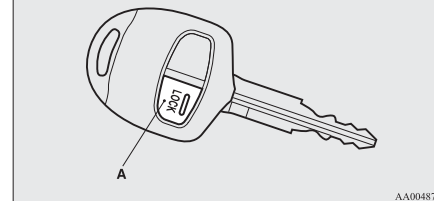

Dead Lock System*

Voertuigen uitgerust met Keyless Operation System

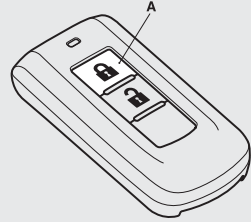

AG0010865

Bestuurders- en bijrijdersportiervergrendel-/ontgrendelschakelaars*

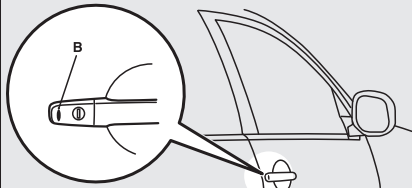

AFA109194

Vergrendelschakelaar van de achterklep*

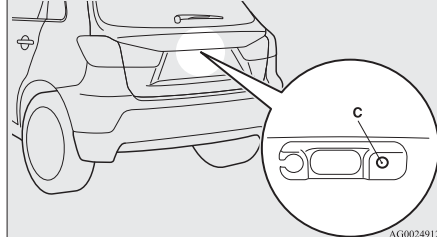

AG0024912

OPMERKING

- Wanneer de vergrendelschakelaar (A) op de afstandsbediening eenmaal wordt ingedrukt terwijl het Dead Lock-systeem is ingesteld, gaan de richtingaanwijzers drie keer knipperen, ter bevestiging dat het Dead Lock-systeem is ingesteld.

Het systeem uitschakelen

E00305301302

Wanneer de volgende handeling wordt uitgevoerd, zullen de portieren en de achterklep ontgrendeld worden en wordt het Dead Lock-systeem tegelijk uitgeschakeld.

- De ontgrendelschakelaar (D) op de afstandsbediening wordt ingedrukt.
- De bestuurders- of bijrijdersportiervergrendel-/ontgrendelschakelaar (E) wordt ingedrukt terwijl u de sleutel met afstandsbediening bij u draagt.

- De ontgrendelschakelaar van de achterklep (F) wordt ingedrukt.

Behalve voor voertuigen die met het Keyless Operation System uitgerust zijn

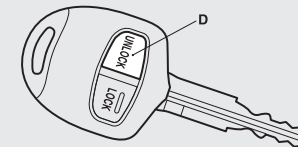

AG0024925

3

Voertuigen uitgerust met Keyless Operation System

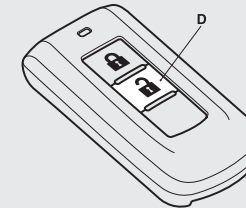

AG0024967

Dead Lock System*

3

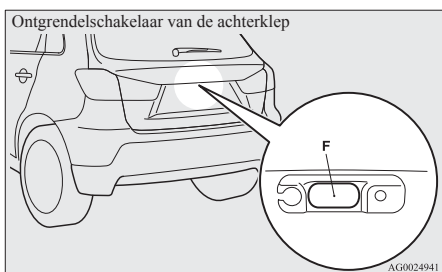

OPMERKING

- Als geen van de portieren of de achterklep wordt geopend binnen 30 seconden na het ontgrendelen (behalve wanneer de ontgrendelschakelaar van de achterklep werd gebruikt), worden de portieren en de achterklep automatisch opnieuw vergrendeld en wordt tevens het Dead Lock-systeem weer ingeschakeld.

OPMERKING

- Ook wanneer het niet mogelijk is om de portieren met de centrale portiervergrendeling met afstandsbediening of de functie Keyless Operation te ontgrendelen, is het mogelijk om het bestuurdersportier met de sleutel te ontgrendelen. Wanneer het bestuurdersportier met de sleutel wordt ontgrendeld, wordt het Dead Lock-systeem uitsluitend voor het bestuurdersportier uitgeschakeld. Als u daarna alle andere portieren wil ontgrendelen, doe dan het volgende.
 - Draai, behalve bij voertuigen die met een afstandsbediening zijn uitgerust, het contactslot in de stand "ON" of "ACC".
 - Bij voertuigen die met een afstandsbediening zijn uitgerust, zet u de bedrijfsmodus op ON of ACC.
- De tijd tussen het indrukken van de ontgrendelschakelaar (D) op de afstandsbediening of de bestuurders- of bijrijdersportiervergrendel-/ontgrendelschakelaar (E) en de automatische vergrendeling kan worden aangepast. Neem voor meer informatie contact op met een officieel MITSUBISHI MOTORS Service Centrum.

OPMERKING

- Het is mogelijk de portieren en de achterklep te vergrendelen en gelijktijdig het Dead Lock-systeem in te stellen door een enkele keer de vergrendelschakelaar (A) op de afstandsbediening, de bestuurders- of bijrijdersportiervergrendel-/ontgrendelschakelaar (B) of de vergrendelschakelaar van de achterklep (C) in te drukken. Neem voor meer informatie contact op met een officieel MITSUBISHI MOTORS Service Centrum.

Het systeem testen

E00305400104

Open alle portierruiten en stel vervolgens het Dead Lock System in. (Zie "Het systeem instellen" op pagina 3-30.)

Steek na het instellen van het Dead Lock System uw hand door een open ruit in het voertuig en controleer of u de portieren inderdaad niet kunt ontgrendelen met de vergrendelingsknoppen.

OPMERKING

- Als u advies over het instellen van het Dead Lock System nodig hebt, neemt u dan contact op met een officieel MITSUBISHI MOTORS Service Centrum.

Achterportieren met “kinderslot”

E00300900999

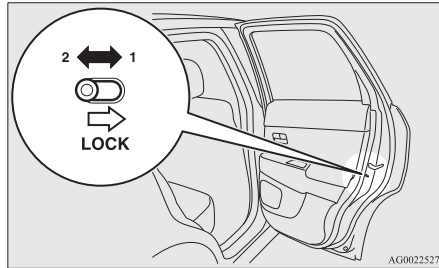

- 1- Vergrendelen
- 2- Ontgrendelen

Het kinderslot helpt ervoor zorgen dat de achterportieren niet ongewild van de binnenkant kunnen worden geopend.

Als de hendel in de vergrendelde stand wordt gezet, kan het achterportier niet met de hendel aan de binnenkant, maar enkel met de hendel aan de buitenkant worden geopend.

Als de hendel in de ontgrendelde stand (“UNLOCK”) staat, werkt het kinderslot niet.

⚠️ OPGELET

- Gebruik het kinderslot om ongevallen door ongewild openen van het portier te voorkomen als er een kind op de achterbank zit.

Achterklep

E00301401099

⚠️ WAARSCHUWING

- **Het is gevaarlijk om met de achterklep open te rijden, omdat er koolmonoxidegas (CO) in het interieur van het voertuig kan binnendringen. CO is reukloos en onzichtbaar. Het kan tot bewustzijnsverlies leiden en zelfs dodelijk zijn.**
- **Vergewis u er bij het openen en het sluiten van de achterklep van dat er niemand in de weg staat en zorg ervoor dat u uw hoofd niet stoot of dat uw handen, nek etc. niet geklemd raken.**

Openen

Open de achterklep nadat u ze hebt ontgrendeld.

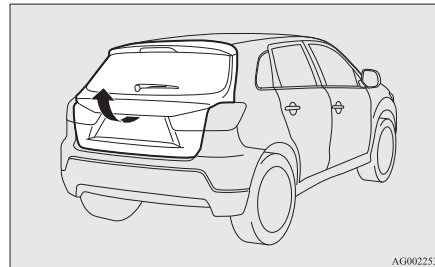

AG0022530

📖 OPMERKING

- Als u de achterklep niet onmiddellijk opent nadat u op de ontgrendelschakelaar van de achterklep hebt gedrukt, kan u de achterklep niet meer openen. Als dit gebeurt, druk dan nogmaals op de ontgrendelschakelaar van de achterklep en til de achterklep omhoog.
- De achterklep kan niet worden geopend als de accu leeg of ontkoppeld is.

3

Sluiten

Trek de greep van de achterklep (A) naar beneden, zoals afgebeeld. Duw voorzichtig maar met voldoende kracht op de buitenkant van het kofferdeksel, zodat het volledig gesloten is. Controleer altijd of de achterklep goed gesloten is.

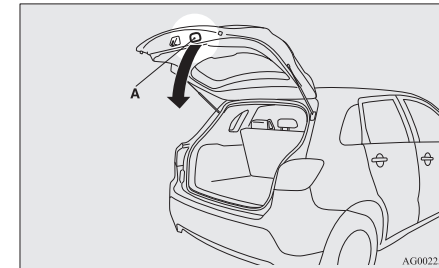

AG0022543

Ontgrendeling van de achterklep van binnenuit

⚠ OPGELET

- Zorg er bij het sluiten van de achterklep altijd voor dat uw vingers of die van iemand anders niet tussen de achterklep geklemd kunnen raken.

3

📖 OPMERKING

- Er zijn gasveren (B) gemonteerd om de achterklep te ondersteunen. Voorkom als volgt beschadiging of een onjuiste werking:
 - Houd de gasveren niet vast wanneer u de achterklep sluit.
 - Druk ook niet tegen of trek niet aan de gasveren.
 - Bevestig geen kunststofmateriaal, kleefband enz. aan de gasveren.
 - Knoop geen touw enz. vast rond de gasveren.
 - Hang geen voorwerpen aan de gasveren.

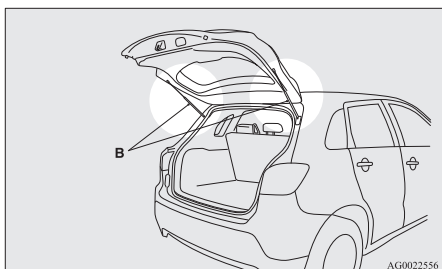

Ontgrendeling van de achterklep van binnenuit

E00303400256

De ontgrendeling aan de binnenzijde van de achterklep is ontworpen om de achterklep te kunnen openen wanneer de accu ontladen is. De ontgrendelingshendel van de achterklep (zie afbeelding) bevindt zich op de achterklep.

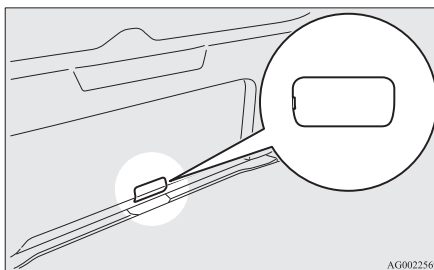

U en uw gezin moeten ervoor zorgen dat u weet waar deze ontgrendelingshendel van de achterklep zich bevindt en hoe hij werkt.

Openen

1. Steek de punt van een schroevendraaier met plat blad (of minusschroevendraaier) in de groef van het deksel (A) en wrik lichtjes om het deksel te openen.

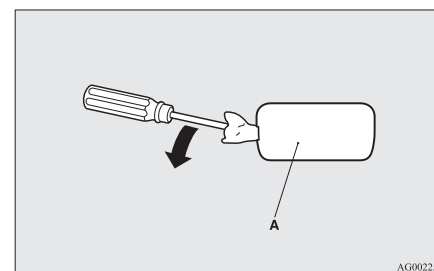

2. Beweeg de hendel (B) om de achterklep te openen.

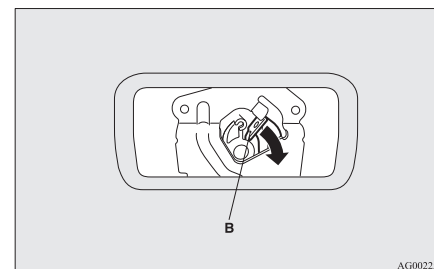

3. Duw de achterklep naar buiten om deze te openen.

⚠ OPGELET

- Houd het deksel van de ontgrendelingshendel van de achterklep altijd gesloten terwijl u aan het rijden bent, zodat uw bagage niet toevallig tegen de hendel kan stoten en zo de achterklep openen.

Inbraakalarmsysteem*

E00301500891

Het inbraakalarmsysteem dient om de omgeving attent te maken op verdacht gedrag, zodat een onwettig toetreden tot het voertuig wordt voorkomen doordat het alarm afgaat als een portier, de achterklep of de motorkap wordt geopend wanneer het voertuig niet werd ontgrendeld met de centrale portiervergrendeling met afstandsbediening of de Keyless Operation-functie.

Het alarm wordt ook ingeschakeld in de volgende gevallen.

- Bij een ongeoorloofde poging om het voertuig te verplaatsen. (de voertuigkanteldetectiefunctie)
- Wanneer een beweging in het voertuig wordt waargenomen. (Interieur-inbraakdetectiefunctie)
- Wanneer de accuklem wordt losgekoppeld.

Het inbraakalarmsysteem is ingesteld op “actief”.

Volg de procedure die wordt beschreven in het deel “De instellingen van het inbraakalarmsysteem wijzigen” op pagina 3-37 als u de instellingen wilt wijzigen.

⚠ OPGELET

- Voeg geen onderdelen toe aan het inbraakalarmsysteem en breng geen wijzigingen aan. Hierdoor kunnen er storingen optreden in het inbraakalarmsysteem.

📖 OPMERKING

- Het alarmsysteem wordt niet ingeschakeld als de portieren en de achterklep zijn vergrendeld met een sleutel, de vergrendelknop aan de binnenkant of de schakelaar van de centrale portiervergrendeling (in plaats van met de centrale portiervergrendeling met afstandsbediening of de Keyless Operation-functie).

📖 OPMERKING

- Als de richtingaanwijzers niet knipperen na het vergrendelen of ontgrendelen met de afstandsbediening van de centrale portiervergrendeling of de Keyless Operation-functie, is het inbraakalarmsysteem mogelijk defect. Laat het voertuig door een officieel MITSUBISHI MOTORS Service Centrum nakijken. Als de bevestigingsfunctie (knipperen van de richtingaanwijzers bij vergrendelen en ontgrendelen van de portieren en de achterklep) is uitgeschakeld, knipperen de richtingaanwijzers niet na het vergrendelen en ontgrendelen. Zie “Centrale portiervergrendeling met afstandsbediening” op bladzijden 3-04, 3-23 en “Bediening met de functie Keyless Operation” op pagina 3-11 voor informatie over de bevestigingsfunctie.
- Het inbraakalarmsysteem zou in de volgende situaties kunnen worden geactiveerd.
 - In een carwash
 - Op een ferryboot
 - In een geautomatiseerde parkeergarage
 - Wanneer er een persoon of huisdier in het voertuig achterblijft
 - Als een raam wordt opengelaten
 - Wanneer u een onstabiel voorwerp, bijvoorbeeld een knuffel, of accessoire in het voertuig achterlaat
 - Wanneer het voertuig aan voortdurende schokken of trillingen is blootgesteld, bijvoorbeeld bij hagel of donder

3

Inbraakalarmsysteem*

3

OPMERKING

De voertuigkanteldetectiefunctie en de inbraakdetectiefunctie uitschakelen naargelang de situatie.

Zie “De voertuigkanteldetectiefunctie en de inbraakdetectiefunctie uitschakelen” op pagina 3-40.

- De gevoeligheid van de inbraakdetectiefunctie kan worden gewijzigd. Neem voor meer informatie contact op met een officieel MITSUBISHI MOTORS Service Centrum.

Het inbraakalarm heeft vier standen:

Systemvoorbereidingsstand (ong. 20 seconden)

(De zoemer klinkt met een onderbroken toon en het controlelampje van het inbraakalarmsysteem (A) knippert.)

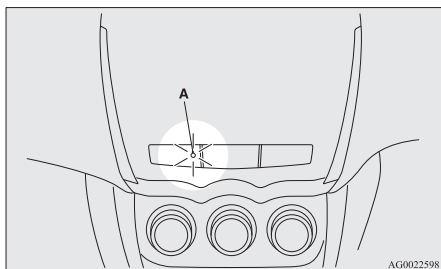

3-36 Afsluiten en openen

De systeemvoorbereiding duurt vanaf het moment dat alle portieren en de achterklep worden vergrendeld met de vergrendelschakelaar op de afstandsbedieningsschakelaar of de Keyless Operation-functie tot het moment dat de bedrijfsklare stand van het systeem in werking treedt.

Gedurende die tijd kan een portier of de achterklep tijdelijk worden geopend zonder de centrale portiervergrendeling met afstandsbediening of het Keyless Operation-systeem en zonder dat het alarm klinkt (bijvoorbeeld, wanneer u iets vergeten bent in het voertuig of merkt dat een ruit is blijven openstaan).

System bedrijfsklaar

(Het controlelampje van het inbraakalarmsysteem blijft knipperen, maar het blijft telkens minder lang aan.)

Wanneer de systeemvoorbereidingsstand ten einde is, gaat het systeem in de bedrijfsklare stand.

Als een ongeoorloofde opening van een portier, de achterklep of de motorkap wordt waargenomen terwijl het systeem in de bedrijfsklare stand staat, wordt het alarm ingeschakeld om de omstanders te waarschuwen voor een abnormale situatie.

Het alarm wordt ook geactiveerd bij een ongeoorloofde verplaatsing van het voertuig of een poging tot inbraak in het voertuig.

OGAD15E1

Activering van het alarm

De richtingaanwijzers knipperen en de sirene klinkt gedurende ongeveer 30 seconden.

Zie “Activering van het alarm” op pagina 3-41.

OPMERKING

- Bij een nieuwe ongeoorloofde handeling zal het alarm opnieuw afgaan, ook nadat het alarm is gestopt.

Uitschakeling van het systeem

De systeemactivering kan worden uitgeschakeld in de systeemvoorbereidingsstand of in de bedrijfsklare stand.

Het alarm kan ook worden uitgeschakeld nadat het is geactiveerd.

Zie “Het systeem uitschakelen” op pagina 3-40, “Het alarm uitschakelen” op pagina 3-42.

OPMERKING

- Wanneer u het voertuig aan iemand uitleent of laat besturen door iemand die niet vertrouwd is met het inbraakalarmsysteem, moet u hem of haar goed uitleggen hoe het systeem werkt.
Dit voorkomt de vervelende situatie die zou ontstaan als iemand die niet vertrouwd is met het inbraakalarmsysteem het voertuig per ongeluk ontgrendelt en het alarm doet klinken.

De instellingen van het inbraakalarmsysteem wijzigen

E00301600267

Het inbraakalarmsysteem kan op “actief” of “niet-actief” worden ingesteld.

Volg de onderstaande procedure.

1. Neem, behalve bij voertuigen die met een afstandsbediening zijn uitgerust, de sleutel uit het contactslot. Bij voertuigen die met een afstandsbediening zijn uitgerust, zet u de bedrijfsmodus op OFF.
2. Zet de lichtschakelaar in de “OFF”-stand en laat het bestuurdersportier open.

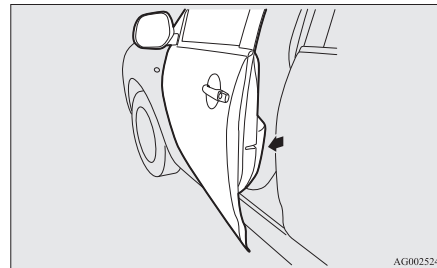
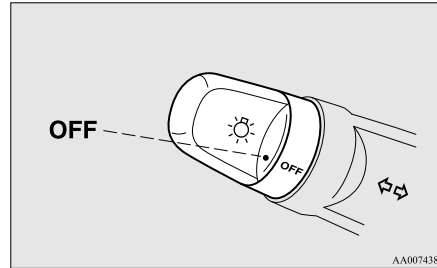

3. Trek de schakelaar van de voorruitwissers en -sproeier naar u toe en houd hem vast. (Aangezien het contactslot in de “LOCK”-stand of de bedrijfsmodus op OFF staat, wordt er geen sproeivloeistof op de ruit gesproeid.)

3

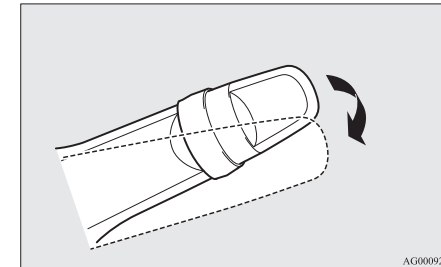

4. Na ongeveer 10 seconden klinkt de zoemer. Houd de schakelaar van de voorruitwissers en -sproeier naar u toe getrokken. (Als u de schakelaar van de voorruitwissers en -sproeier loslaat, wordt de stand voor het wijzigen van de instellingen geannuleerd. Hervat de procedure vanaf stap 3 om opnieuw te beginnen.)
5. Wanneer de zoemer stopt, met de schakelaar van de voorruitwissers en -sproeier nog naar u toe getrokken, drukt u op de ontgrendelschakelaar (A) van de afstandsbedieningsschakelaar om de instelstand van het inbraakalarm te kiezen.

Inbraakalarmsysteem*

3

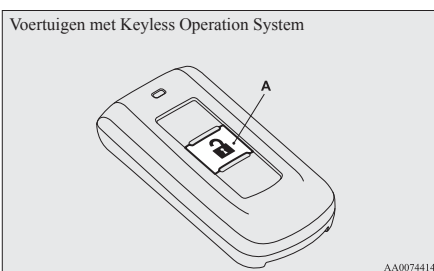
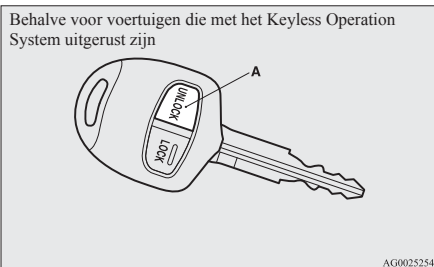

De instelstand kan worden veranderd door op de ontgrendelschakelaar te drukken. De stand kan worden gecontroleerd aan het hand van het aantal geluidssignalen van de zoemer.

Aantal geluidssignalen van de zoemer	Instelstand van inbraakalarmsysteem
1	Alarm niet actief

Aantal geluidssignalen van de zoemer	Instelstand van inbraakalarmsysteem
2	Alarm actief

6. De stand voor het wijzigen van de instellingen van het inbraakalarm kan op een van de volgende manieren worden afgesloten.

- Laat de schakelaar van de voorruitwipers en -sproeier los.
- Sluit het bestuurdersportier.
- Steek de sleutel in het contactslot (behalve bij voertuigen die met een afstandsbediening zijn uitgerust).
- Zet de bedrijfsmodus op ON of ACC. (voertuigen die met een afstandsbediening zijn uitgerust)
- Zet de lichtschaakelaar in een andere stand dan "OFF".
- Laat 30 seconden voorbijgaan zonder instellingen te wijzigen.

OPMERKING

- Als iets niet duidelijk is met betrekking tot het wijzigen van de instellingen van het inbraakalarmsysteem, neem dan contact op met uw officiële MITSUBISHI MOTORS-servicepunt.

OPMERKING

- Ook als het inbraakalarmsysteem "actief" is, laat u beter geen waardevolle voorwerpen in het voertuig achter.

Het systeem instellen

E00301700620

Volg de onderstaande procedure om het systeem in de bedrijfsklare stand te zetten.

1. Neem, behalve bij voertuigen die met een afstandsbediening zijn uitgerust, de sleutel uit het contactslot. Bij voertuigen die met een afstandsbediening zijn uitgerust, zet u de bedrijfsmodus op OFF.
2. Verlaat het voertuig en sluit alle portieren, de achterklep en de motorkap.
3. Druk op de vergrendelschakelaar (A) op de afstandsbediening van de centrale portiervergrendeling met afstandsbediening of de afstandsbediening, de bestuurders- of bijrijdersportiervergrendel-/ontgrendelschakelaar (B), of de vergrendelschakelaar van de achterklep (C) om alle portieren en de achterklep te vergrendelen.

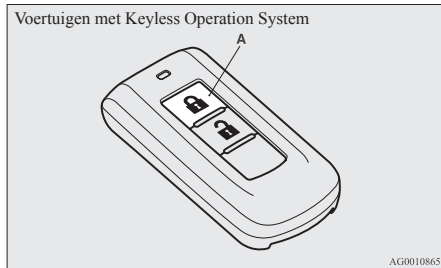
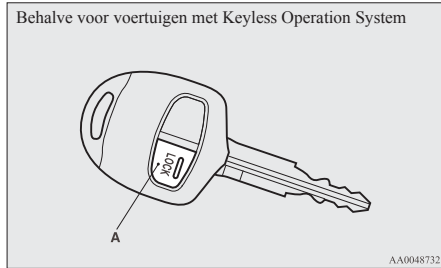

Door het voertuig te vergrendelen met de centrale portiervergrendeling met afstandsbediening of de functie Keyless Operation, wordt de systeemvoorbereidingsstand ingeschakeld.

De zoemer klinkt met een onderbroken pieptoon en het controlelampje van het inbraakalarmsysteem (D) op het audio-paneel knippert ter bevestiging.

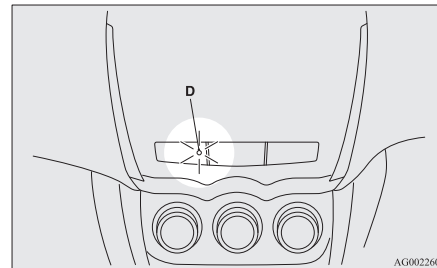
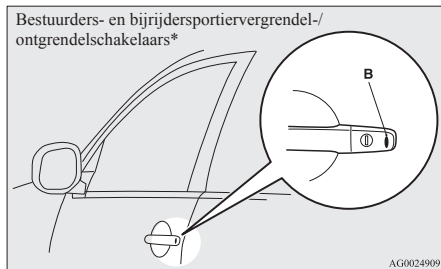

OPMERKING

- De systeemvoorbereidingsstand wordt niet ingeschakeld wanneer de portieren en de achterklep niet zijn vergrendeld met de centrale portiervergrendeling met afstandsbediening of de Keyless Operation-functie (maar wel met een sleutel, de vergrendelingsknop aan de binnenzijde of de schakelaar van de centrale portiervergrendeling).
- Als de motorkap open is, licht het controlelampje van het inbraakalarmsysteem op en gaat het systeem niet in de systeemvoorbereidingsstand. Wanneer de motorkap wordt gesloten, gaat het systeem in de systeemvoorbereidingsstand en na ongeveer 20 seconden gaat het systeem in de bedrijfsklare stand.

3

4. Na ongeveer 20 seconden stopt de zoemer en gaat het controlelampje van het inbraakalarmsysteem langzamer knipperen. De bedrijfsklare stand van het systeem treedt nu in werking. Het controlelampje van het inbraakalarmsysteem blijft knipperen terwijl het systeem in de bedrijfsklare stand staat.

Inbraakalarmsysteem*

OPMERKING

- Het inbraakalarmsysteem kan worden geactiveerd wanneer er personen in het voertuig aanwezig zijn of de ruiten geopend zijn. Zet het systeem niet in de bedrijfsklare stand terwijl er personen in het voertuig aanwezig zijn, om te voorkomen dat het alarm per ongeluk wordt ingeschakeld.
- Ook als het inbraakalarmsysteem “actief” is, laat u beter geen waardevolle voorwerpen in het voertuig achter.

De voertuigkantdetectiefunctie en de inbraakdetectiefunctie uitschakelen

E00312100116

De voertuigkantdetectiefunctie en de inbraakdetectiefunctie kunnen worden uitgeschakeld wanneer u parkeert in een geautomatiseerde parkeergarage, huisdieren in het voertuig achterlaat of wanneer u het voertuig achterlaat met de ruiten op een kier.

1. Neem, behalve bij voertuigen die met een afstandsbediening zijn uitgerust, de sleutel uit het contactslot. Bij voertuigen die met een afstandsbediening zijn uitgerust, zet u de bedrijfsmodus op OFF.
2. Zet de schakelaar voor de ruitenwissers en -sproeier omhoog in de “MIST”-stand en houd hem ongeveer 3 seconden in deze stand. De zoemer klinkt eenmaal en de functie wordt uitgeschakeld.

Om de functie weer in te schakelen, zet u de schakelaar voor de ruitenwissers en -sproeier omhoog in de “MIST”-stand en houdt u hem ongeveer 3 seconden in deze stand. De zoemer klinkt tweemaal en de functie wordt ingeschakeld.

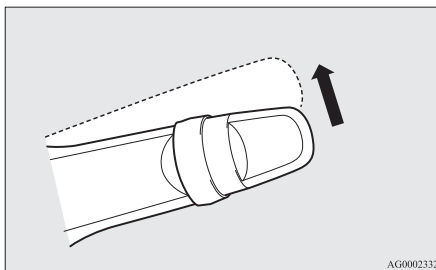

AG0002332

OPMERKING

- De functie wordt opnieuw ingeschakeld als u het volgende doet.
 - Als de portieren en de achterklep worden ontgrendeld met de centrale portiervergrendeling met afstandsbediening of met de Keyless Operation-functie.
 - Als het contactslot in de “ON”- of “ACC”-stand wordt gedraaid (behalve bij voertuigen die met een afstandsbediening zijn uitgerust).
 - Als de bedrijfsmodus op ON of ACC wordt gezet (voertuigen die met een afstandsbediening zijn uitgerust).

Het systeem uitschakelen

E00301800807

Het systeem kan op de volgende manier worden uitgeschakeld wanneer het in de systeemvoorbereidingsstand of in de bedrijfsklare stand staat.

- Druk op de ontgrendelschakelaar van de afstandsbedieningsschakelaar.
- Draai het contactslot in de “ON”-stand (behalve bij voertuigen die met een afstandsbediening zijn uitgerust).
- Zet de bedrijfsmodus op ON (voertuigen die met een afstandsbediening zijn uitgerust).
- Open een van de portieren of de achterklep of steek de sleutel in het contactslot (behalve bij voertuigen die met een afstandsbediening zijn uitgerust) terwijl het systeem in de systeemvoorbereidingsstand staat.
- Neem de sleutel met afstandsbediening en druk op de bestuurders- of bijrijdersportiervergrendel-/ontgrendelschakelaar, of de ontgrendelschakelaar van de achterklep om de portieren en de achterklep te ontgrendelen (voertuigen die met een afstandsbediening zijn uitgerust).

OPMERKING

- Als de motorkap wordt geopend in de systeemvoorbereidingsstand, wordt de systeemvoorbereiding onderbroken. Het systeem keert terug naar de systeemvoorbereidingsstand als de motorkap wordt gesloten.
- Als de accuklemmen worden losgekoppeld terwijl het systeem in de systeemvoorbereidingsstand staat, wordt het geheugen gewist.
- Er kunnen tot 8 afstandsbedieningsschakelaars worden geregistreerd voor de centrale portiervergrendeling met afstandsbediening en tot 4 afstandsbedieningsschakelaars voor het Keyless Operation System. Alle geregistreerde afstandsbedieningsschakelaars, behalve die waarmee het systeem is geactiveerd, kunnen worden gebruikt om het systeem uit te schakelen. Als u extra afstandsbedieningsschakelaars wilt registreren, neem dan contact op met een officieel MITSUBISHI MOTORS Service Centrum.
- De activeringsafstand voor de centrale portiervergrendeling met afstandsbediening is ongeveer 4 m. Als het voertuig niet kan worden vergrendeld of ontgrendeld door van op de juiste afstand op de schakelaar te drukken of als het inbraakalarmsysteem niet kan worden ingesteld of uitgeschakeld met de schakelaar, moet de batterij mogelijk worden vervangen. Laat de batterij vervangen door een officieel MITSUBISHI MOTORS Service Centrum.

OPMERKING

- Als de ontgrendelschakelaar op de afstandsbediening of de bestuurders- of bijrijdersportiervergrendel-/ontgrendelschakelaar wordt ingedrukt, en geen van de portieren of de achterklep worden binnen 30 seconden geopend, zullen de portieren en de achterklep automatisch opnieuw worden vergrendeld. Ook in dit geval treedt de systeemvoorbereidingsstand in werking.
- De tijd tussen het indrukken van de ontgrendelschakelaar op de afstandsbediening of de bestuurders- of bijrijdersportiervergrendel-/ontgrendelschakelaar en de automatische vergrendeling kan worden aangepast. Neem contact met een officieel MITSUBISHI MOTORS Service Centrum.

Activering van het alarm

E00301900635

Wanneer het systeem in de bedrijfsklare stand staat, wordt het alarm als volgt geactiveerd als het voertuig wordt ontgrendeld of als een van de portieren, de achterklep of de motorkap op een andere manier wordt geopend dan met de centrale portiervergrendeling met afstandsbediening of met de Keyless Operation-functie.

1. Het alarm wordt ongeveer 30 seconden lang geactiveerd. De lampen van de richtingaanwijzers knipperen en de claxon klinkt met een onderbroken toon.

3

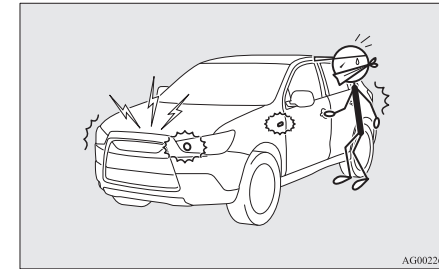

2. Bij een nieuwe ongeoorloofde handeling zal het alarm opnieuw afgaan, ook nadat het alarm is gestopt.

Elektrische bediening van de ruiten

3

OPMERKING

- Terwijl een alarm in werking is, wordt het alarm weergegeven op het informatiescherm van het multifunctionele display.



Type 2



Het alarm uitschakelen

E00302000428

De activering van een alarm kan op de volgende manieren worden opgeheven:

- Druk op de vergrendel- of ontgrendel-schakelaar van de afstandsbedienings-schakelaar.

(Na het indrukken van de vergrendel-schakelaar wordt het voertuig vergrendeld als alle portieren en de achterklep gesloten zijn, waarna de systeemvoorbereidingsstand opnieuw in werking treedt.)

3-42 Afsluiten en openen

- Draai het contactslot in de “ON”-stand (behalve bij voertuigen die met een afstandsbediening zijn uitgerust).
- Zet de bedrijfsmodus op ON (voertuigen die met een afstandsbediening zijn uitgerust).
- Neem de sleutel met afstandsbediening en vergrendel en ontgrendel de portieren en de achterklep met de functie Keyless Operation (voertuigen die met een afstandsbediening zijn uitgerust).

OPMERKING

- Wanneer het contactslot in de “ON”-stand wordt gezet, klinkt de zoemer viermaal. Dit geeft aan dat het alarm werd ingeschakeld tijdens het parkeren van het voertuig. Controleer uw voertuig van binnen om te zien of er niets is gestolen.
- Zelfs na het loskoppelen van de accu wordt het alarmactiveringsgeheugen niet gewist.

Elektrische bediening van de ruiten

E00302200521

De elektrische bediening van de ruiten werkt enkel als het contactslot in de stand “ON” of de bedrijfsmodus op ON staat.

WAARSCHUWING

- Zorg ervoor dat geen lichaamsdelen gekneld kunnen raken (hoofd, hand, vinger enz.) voor u de elektrische ruiten bedient.
- Laat het voertuig nooit achter met de sleutel in het contactslot.
- Laat nooit een kind (of iemand die de schakelaars van de elektrische bediening van de ruiten niet veilig kan bedienen) alleen in het voertuig achter.
- Kinderen spelen soms met de schakelaars, waardoor ze met hun handen of hoofd tussen de ruit gekneld kunnen raken.

Schakelaar elektrische bediening van de ruiten

E00302301558

Alle zijruiten gaan open of dicht door de overeenkomstige schakelaar te bedienen.

Schakelaar voor de bestuurder (LHD)

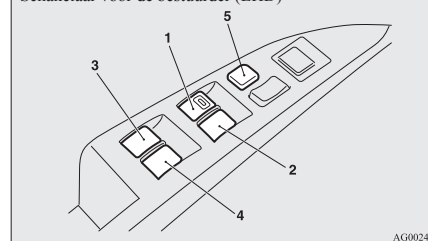

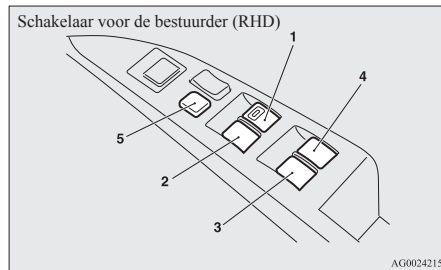

- 1- Ruit van het portier aan de bestuurderszijde
- 2- Ruit van het portier aan de passagierszijde voor
- 3- Ruit van het linkerachterportier
- 4- Ruit van het rechterachterportier
- 5- Vergrendelschakelaar

Schakelaars voor de bestuurder

Met de schakelaars kunnen alle portierruiten worden bediend. Een ruit kan worden geopend of gesloten door de overeenkomstige schakelaar te bedienen.

Druk op de schakelaar om de ruit te openen en trek hem omhoog om deze te sluiten.

Indien u de schakelaar voor de ruit aan de bestuurderskant volledig indrukt/uittrekt, gaat deze ruit automatisch volledig open/dicht.

Indien u de beweging van de ruit wil onderbreken, moet u de schakelaar lichtjes in de omgekeerde richting bewegen.

Schakelaars voor de passagiers

De passagier kan met zijn schakelaar zijn eigen ruit bedienen. Druk de schakelaar omlaag om de ruit te openen en trek de schakelaar omhoog om deze te sluiten.

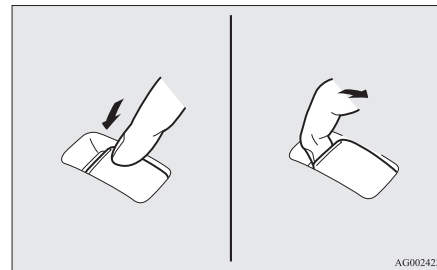

OPMERKING

- Door een herhaalde bediening met stilstande motor wordt de accu ontladen. Bedien de schakelaars van de elektrisch bedienbare ruiten daarom alleen bij draaiende motor.
- De ruiten van de achterportieren kunnen slechts half worden geopend.

Vergrendelschakelaar

E00303101032

Als deze schakelaar is ingedrukt, kunnen de schakelaars voor de passagiers niet meer worden gebruikt voor het openen of sluiten van de portierruiten. De schakelaar voor de bestuurder kan dan ook geen enkele portierruit meer openen of sluiten, behalve de ruit aan de bestuurderszijde.

Druk nogmaals op deze schakelaar om hem te ontgrendelen.

3

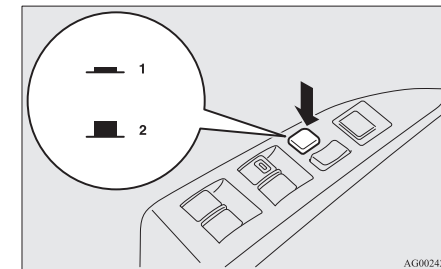

- 1- Vergrendelen
- 2- Ontgrendelen

Zonnewering*

3

WAARSCHUWING

- Kinderen spelen soms met de schakelaars, waardoor ze met hun handen of hoofd tussen de ruit gekneld kunnen raken. Als er kinderen in de wagen meerijden, druk dan op de vergrendelschakelaar van de ruiten om de schakelaars voor de passagiers uit te schakelen.

Tijdschakelaarfunctie

E00302400800

Nadat de motor is afgezet, kunnen de portier-ruiten nog gedurende 30 seconden worden geopend of gesloten.

Zodra echter het bestuurders- of bijrijdersportier wordt geopend, kunnen de ruiten niet meer worden bediend.

Veiligheidsmechanisme (alleen de ruit van het portier aan de bestuurderszijde)

E00302501895

Indien een hand of hoofd tussen de ruit gekneld raakt terwijl deze aan het sluiten is, gaat ze automatisch weer open.

Zorg er bij het sluiten van de bestuurdersportierruit niettemin voor dat niemand zijn hand of hoofd door de ruit naar buiten steekt.

De gezakte ruit zal na een paar seconden opnieuw in werking treden.

WAARSCHUWING

- Als de accuklemmen worden losgekoppeld of de zekering van de elektrische ruit wordt vervangen, wordt het veiligheidsmechanisme geannuleerd. Indien een hoofd of hand ertussen gekneld zit, kan dit tot ernstige letsels leiden.

OPGELET

- Het veiligheidsmechanisme wordt uitgeschakeld net voor de ruit volledig sluit. Hierdoor kan de ruit volledig sluiten. Let erop dat er geen vingers tussen de ruit gekneld raken.
- Het veiligheidsmechanisme wordt uitgeschakeld wanneer de schakelaar naar boven wordt getrokken. Let er daarom extra goed op dat er geen vingers in de opening van de portierruit gekneld raken.

OPMERKING

- Het veiligheidsmechanisme kan in werking treden als de ruit van het bestuurdersportier door de rijomstandigheden of om een andere reden wordt blootgesteld aan een fysieke schok die vergelijkbaar is met de schok die wordt veroorzaakt door een vastgekneld hand of hoofd.

OPMERKING

- Als de accuklemmen worden losgekoppeld of de zekering van de elektrische ruit wordt vervangen, wordt het veiligheidsmechanisme geannuleerd en zal de ruit van het portier niet automatisch geheel openen/sluiten. Als de ruit open is, trek dan de schakelaar van de ruit van het bestuurdersportier verschillende keren omhoog tot de ruit volledig gesloten is. Laat daarna de schakelaar los, trek de schakelaar nogmaals omhoog en houd hem minstens 1 seconde in die stand alvorens hem los te laten. Nu zou u de ruit van het bestuurdersportier weer normaal moeten kunnen bedienen.

Zonnewering*

E00302800279

WAARSCHUWING

- Laat nooit een kind (of iemand die de schakelaar van de zonnewering niet veilig kan bedienen) alleen in het voertuig achter.
- Zorg ervoor dat niets klem kan raken (hoofd, hand, vinger, enz.) als u de zonnewering gebruikt.

⚠ WAARSCHUWING

- **Breng uw hoofd, hand, vinger, enz. nooit naar de rand van de opening van het zonneweringvak terwijl het voertuig in beweging is.**
U zou uw hoofd, hand, vinger, enz. kunnen verwonden als er plots zou geremd worden.

⚠ OPGELET

- Plaats geen zware bagage op het panoramische glazen dak. Hierdoor kan het glazen dak beschadigd raken.
- Hang geen zware bagage of laat geen persoon hangen aan de opening van het zonneweringvak of de beide kanten van het dak enerzijds en de open zonnewering anderzijds, of oefen er geen andere zware kracht op uit. Hierdoor kan de zonnewering beschadigd raken.

📖 OPMERKING

- Laat de schakelaar los zodra de zonnewering volledig open of gesloten is.
- Als de zonnewering niet werkt wanneer de schakelaar van de zonnewering wordt bediend, laat dan de schakelaar los en controleer of er iets tussen de zonnewering geklemd zit. Indien er niets geklemd zit, raden wij u aan de zonnewering te laten controleren.

📖 OPMERKING

- Door de zonnewering herhaalde malen te bedienen terwijl de motor niet draait, wordt de accu ontladen. Bedien de zonnewering alleen terwijl de motor draait.
- Sluit de zonnewering als u het voertuig voor langere tijd parkeert. Als het voertuig in de volle zon wordt geparkeerd met de zonnewering open, zal het vanbinnen extreem heet worden.

U kunt de zonnewering enkel gebruiken als het contactslot of de bedrijfsmodus op ON staan.

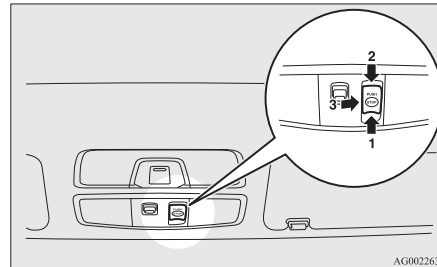

- 1- Openen
- 2- Sluiten
- 3- Stoppen

Druk de schakelaar (1) in om het te openen.

Houd de schakelaar (1) ingedrukt, de zonnewering gaat automatisch open. Laat de schakelaar los wanneer de zonnewering automatisch beweegt.

Druk de schakelaar (1), (2) of (3) in om de zonnewering te stoppen terwijl ze aan het dichtgaan is.

Druk de schakelaar (2) in om het te sluiten. Houd de schakelaar (2) ingedrukt, de zonnewering gaat automatisch dicht. Laat de schakelaar los wanneer de zonnewering automatisch beweegt.

Druk de schakelaar (1), (2) of (3) in om de zonnewering te stoppen terwijl ze aan het dichtgaan is.

Veiligheidsmechanisme

Als een hand of hoofd tussen de zonnewering gekneld raakt terwijl ze wordt gesloten, gaat ze automatisch weer open.

Laat niettemin niemand zijn handen of hoofd naar de zonnewering brengen wanneer u ze sluit.

De geopende zonnewering treedt na enkele seconden opnieuw in werking.

3

Zonnewering*

OPGELET

- Het veiligheidsmechanisme wordt uitgeschakeld net voor de zonnewering volledig gesloten is. Hierdoor kan de zonnewering volledig worden gesloten.
Wees daarom extra voorzichtig dat er geen vingers gekneld raken in de zonnewering.

3

OPMERKING

- Het veiligheidsmechanisme kan in werking treden indien de zonnewering door de rijomstandigheden of om een andere reden wordt blootgesteld aan een fysieke schok die vergelijkbaar is met de schok die wordt veroorzaakt door een vastgeklemd hand of hoofd.

Zitplaatsen en veiligheidsgordels

Stoel.....	4-02
Verstellen van de stoelen.....	4-03
Voorstoel.....	4-03
Achterbank.....	4-07
Hoofdsteunen.....	4-07
Bagageruimte creëren.....	4-09
Veiligheidsgordels.....	4-10
Gebruik van de veiligheidsgordels door zwangere vrouwen.....	4-15
Veiligheidsgordel met gordelspanner en krachtbegren- zingssysteem.....	4-15
Kinderzitjes.....	4-16
Controle van de veiligheidsgordels.....	4-25
Inzittendenbeveiligingssysteem (SRS) - airbag.....	4-25

Stoel

Stoel

E00400103225

4

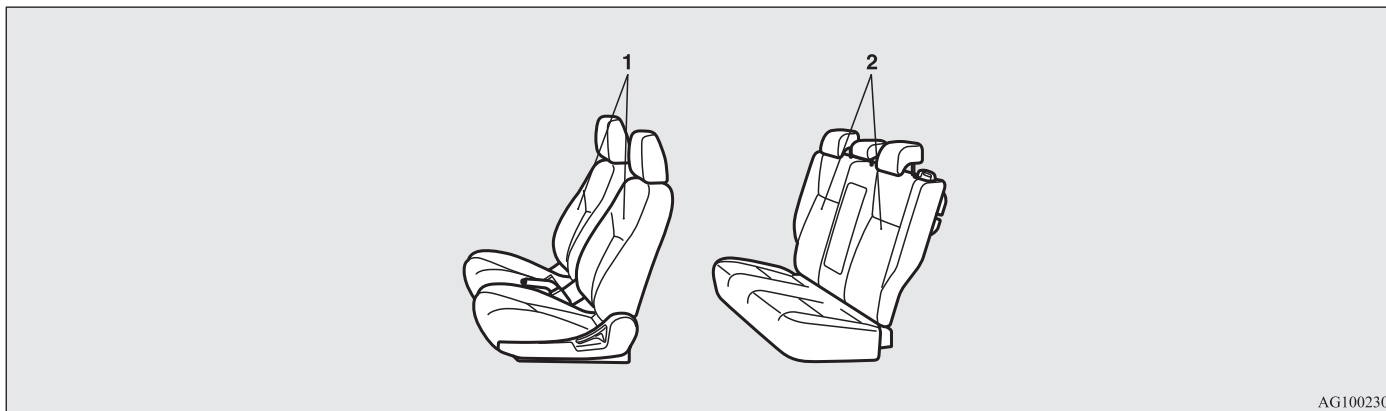

1-Voorstoel

- Naar voren of naar achteren verstellen → p. 4-03
- De rugleuning naar achteren klappen → p. 4-04
- Verstellen van de stoelhoogte (alleen bestuurdersstoel) → p. 4-05
- Armsteun* → p. 4-05
- Verwarmde stoelen* → p. 4-06

2-Achterbank

- Armsteun* → p. 4-07

4-02 Zitplaatsen en veiligheidsgordels

OGAD15E1

Verstellen van de stoelen

E00400300271

Stel de bestuurdersstoel zo in dat u gemakkelijk zit, de pedalen, het stuurwiel, de schakelaars op het instrumentenpaneel, enz. goed kunt bereiken en een goed zicht verzekerd is.

WAARSCHUWING

- Probeer nooit de stoel tijdens het rijden bij te stellen. Daardoor zou u de controle over het voertuig kunnen verliezen, wat een ongeval kan veroorzaken. Controleer na het verstellen altijd of de stoel stevig vergrendeld is door te proberen deze naar voren en naar achteren te verschuiven zonder het regelmechanisme te gebruiken.
- Laat geen kinderen of volwassenen meerijsen in het voertuig op plaatsen waar geen stoelen of veiligheidsgordels aanwezig zijn. Vergewis er u ook van dat alle inzittenden op hun stoel zitten en hun veiligheidsgordel dragen en dat kinderen in een kinderzitje zitten.

WAARSCHUWING

- Om het risico op verwondingen bij ongevallen of plotselinge remmanoeuvres zoveel mogelijk te vermijden, moet u de rugleuningen altijd bijna helemaal rechtop zetten terwijl de wagen in beweging is. De bescherming door de veiligheidsgordels vermindert aanzienlijk als de rugleuning naar achteren is gekanteld. Er is een groter risico dat de passagier onder de gordel door schuift en ernstige letsels oploopt wanneer de rugleuning gekanteld is.

OPGELET

- Zorg er altijd voor dat de stoel door een volwassene of onder het toezicht van een volwassene wordt afgesteld om een correcte en veilige werking te verzekeren.
- Plaats geen kussen of iets dergelijks tussen uw rug en de rugleuning tijdens het rijden. De hoofdsteunen zijn dan immers minder efficiënt bij ongevallen.
- Zorg ervoor dat uw hand of voet niet gekneld raakt wanneer u de stoel naar achteren schuift.

Voorstoel

E00400400142

Naar voren of naar achteren verstellen

E00400500462

4**Manueel verstelbaar type**

Trek aan de verstelhendel van de stoel, verschuif de stoel naar voren of naar achteren tot in de gewenste positie en laat de verstelhendel los.

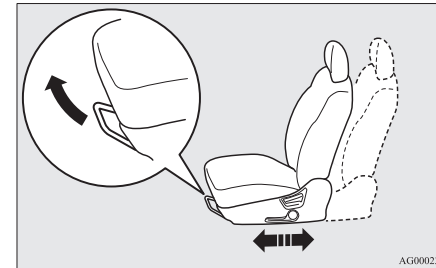

AG0002387

WAARSCHUWING

- Controleer of de stoel stevig vergrendeld is door te proberen deze naar voren en naar achteren te verschuiven zonder de verstelhendel te gebruiken.

Voorstoel

Elektrisch verstelbaar type

Verstel de stoel door de schakelaar te bedienen zoals aangegeven door de pijlen.

4

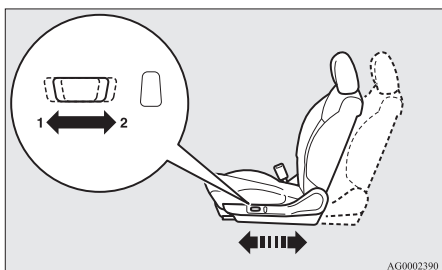

- 1- Naar voren verstellen
- 2- Naar achteren verstellen

OPMERKING

- Gebruik de elektrische stoelverstelling alleen wanneer de motor draait, om te voorkomen dat de accu ontladen raakt.

De rugleuning naar achteren klappen

E00400600968

Manueel verstelbaar type

Om de rugleuning naar achteren te klappen leunt u lichtjes naar voren terwijl u de vergrendelingshendel van de rugleuning omhoog trekt. Leun dan naar achteren tot in de gewenste stand en laat de hendel los. De rugleuning zal dan in die stand worden vergrendeld.

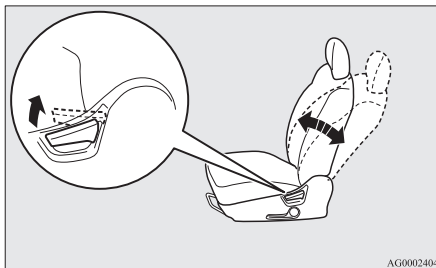

OPGELET

- Het regelmechanisme van de rugleuning werkt met veren waardoor dit abrupt naar de verticale stand terugkeert als u de vergrendelingshendel bedient. Zit met uw rug goed tegen de rugleuning of houd deze met uw hand tegen wanneer u de hendel bedient om de terugkeer naar de verticale stand te regelen.

Elektrisch verstelbaar type

Stel de hoek van de rugleuning in door de schakelaar te bedienen zoals aangegeven door de pijlen.

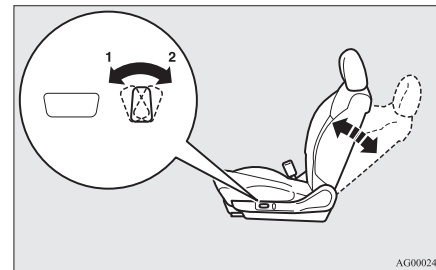

- 1- Om voorwaarts te bewegen
- 2- Om achterover te kantelen

OPMERKING

- Gebruik de elektrische stoelverstelling alleen wanneer de motor draait, om te voorkomen dat de accu ontladen raakt.

Verstellen van de stoelhoogte (alleen bestuurdersstoel)

E00400700549

Manueel verstelbaar type

Bedien de hendel herhaaldelijk om de stoelhoogte aan te passen.

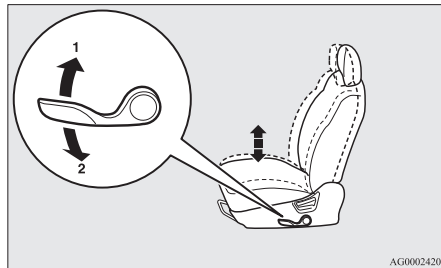

- 1- Hoger
- 2- Lager

Elektrisch verstelbaar type

Stel de hoogte van de zitting in door de schakelaar te bedienen zoals aangegeven door de pijlen.

OPMERKING

- Gebruik de elektrische stoelverstelling alleen wanneer de motor draait, om te voorkomen dat de accu ontladen raakt.

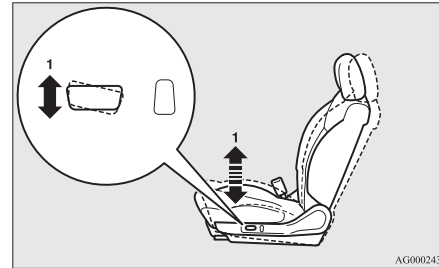

- 1- De voorkant van de zitting hoger of lager instellen

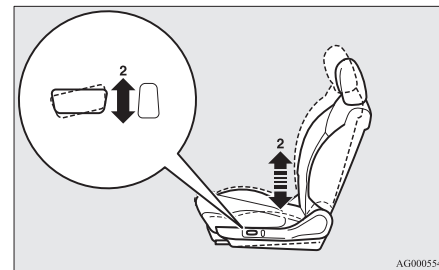

- 2- De achterkant van de zitting hoger of lager instellen

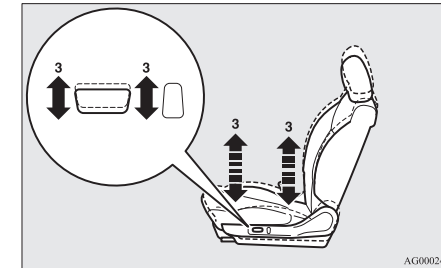

- 3- De volledige zitting hoger of lager instellen

Armsteun*

E00400900378

4

Voorstoel

Het deksel van het opbergvak in de vloerconsole kan naar voren en achteren worden verplaatst en als armsteun worden gebruikt.

4

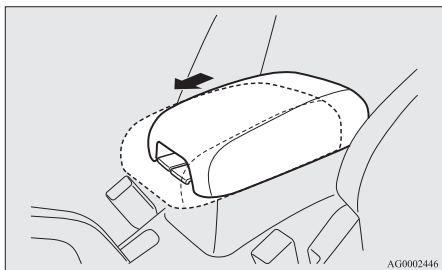

Verwarmde stoelen*

E00401102195

U kunt de stoelverwarming gebruiken als het contactslot of de bedrijfsmodus op ON staan. Het controlelampje (A) licht op als de verwarming ingeschakeld is.

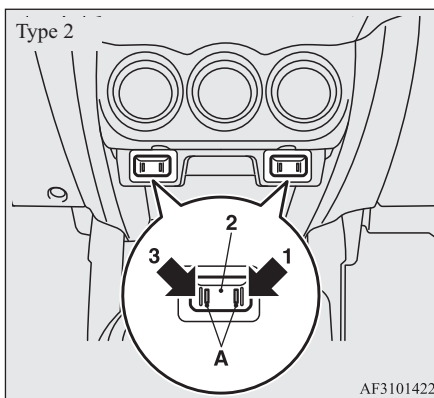
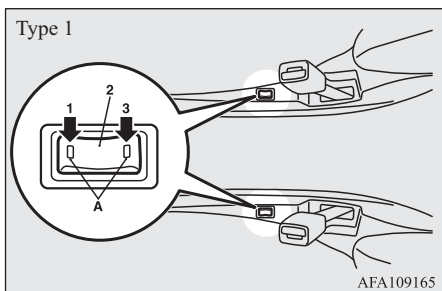

- 1 (HI) - Verwarming hoge stand (voor snelle opwarming).
- 2 - Verwarming uitgeschakeld.
- 3 (LO) - Verwarming lage stand (om de stoel warm te houden).

⚠ OPGELET

- Zet de stoelverwarming uit als ze niet wordt gebruikt.

⚠ OPGELET

- Gebruik de hoge stand voor snelle opwarming. Zet de verwarming op de lage stand om een opgewarmde stoel warm te houden. Als de stoelverwarming ingeschakeld is, kan de temperatuur van de stoel lichtjes verschillen. Dit komt door de werking van de interne thermostaat van de stoelverwarming en wijst niet op een defect.
- Als de volgende mensen de stoelverwarming gebruiken, kunnen ze het te warm krijgen of zeer lichte brandwonden oplopen (rode huid, hitteblaren enz.):
 - Kinderen, ouderen of zieken
 - Mensen met een gevoelige huid
 - Oververmoeide mensen
 - Mensen die onder invloed zijn van alcohol of slaapmiddelen (geneesmiddelen tegen verkoudheid enz.)
- Leg geen zware voorwerpen op de stoelkussens en steek er geen spelden, naalden of andere puntige voorwerpen in.
- Leg geen dekens, kussens of enig ander materiaal met sterk isolerende eigenschappen op de stoel terwijl de stoelverwarming in werking is; daardoor zou het verwarmingselement kunnen oververhitten.
- Gebruik geen benzeen, lampolie, benzine, alcohol of andere organische oplosmiddelen voor het reinigen van de stoelen. Hierdoor kan niet alleen de bekleding beschadigd raken, maar ook het verwarmingselement.

⚠ OPGELET

- Als er water of een andere vloeistof op de stoel wordt gemorst, moet u deze eerst goed laten drogen voor u de stoelverwarming aanzet.
- Zet de verwarming onmiddellijk af als blijkt dat ze niet correct werkt.

Achterbank

E00401300412

⚠ WAARSCHUWING

- Als er iemand op de achterbank zit, zet de hoofdsteun dan omhoog in een positie waarin hij vastklikt. Voer deze afstelling altijd uit voor u begint te rijden. Anders zou dit bij een aanrijding tot ernstige letsels kunnen leiden.

Armsteun*

E00401700650

Klap de armsteun naar beneden als u deze wenst te gebruiken.

Om de armsteun weer in de oorspronkelijke positie te zetten, druk u deze terug tot hij gelijkligt met de stoel.

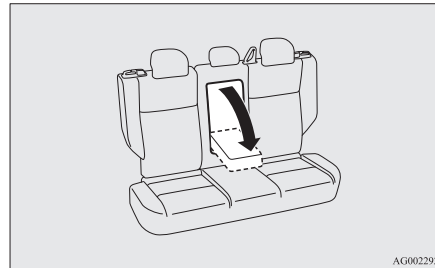

AG0022921

📖 OPMERKING

- Klim niet op de armsteun en ga er niet op zitten. Hierdoor kan de armsteun beschadigd raken.
- De bovenkant van de armsteun is uitgerust met een bekerhouder voor passagiers op de achterbank. Zie "Bekerhouder" op pagina 7-84.

Hoofdsteunen

E00403301439

⚠ WAARSCHUWING

- Wanneer de hoofdsteunen niet zijn aangebracht, kunnen u en uw passagiers bij een ongeval ernstig en zelfs dodelijk worden verwond. Om het gevaar van verwondingen bij een ongeval te beperken, moeten de hoofdsteunen altijd op de juiste hoogte zijn aangebracht voor alle zitplaatsen waarop zich iemand bevindt.
- Breng nooit een kussen of een ander voorwerp op de rugleuning aan. Dit zou een negatief effect kunnen hebben op de werking van de hoofdsteun doordat de afstand tussen het hoofd en de hoofdsteun groter wordt.

4**De hoogte instellen**

Stel de hoogte van de hoofdsteun zodanig af dat het midden van de hoofdsteun op ooghoogte zit, om de kans op letsel bij een aanrijding te beperken. Inzittenden die te groot zijn om de hoofdsteun op ooghoogte te zetten, moeten de hoofdsteun zo hoog mogelijk zetten.

Hoofdsteunen

Trek de hoofdsteun omhoog om deze hoger te zetten. Om de hoofdsteun lager te zetten, beweegt u hem naar beneden terwijl u de instelknop (A) in de richting van de pijl drukt. Druk na het verstellen de hoofdsteun omlaag en vergewis u ervan dat hij vergrendeld is.

4

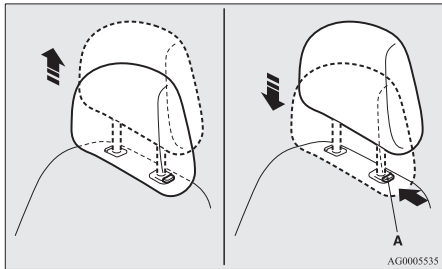

Verwijderen

Trek de hoofdsteunen omhoog terwijl u de knop voor de hoogteverstelling (A) ingedrukt houdt om de hoofdsteunen te verwijderen.

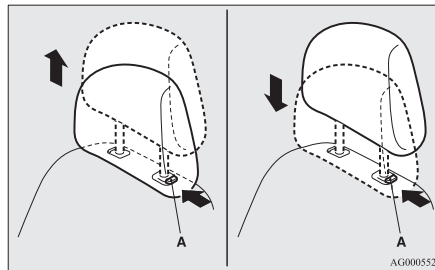

Montage

Controleer bij de montage van de hoofdsteunen eerst of u ze niet omgekeerd vasthoudt en schuif ze dan in de rugleuning terwijl u de hoogte-instelknop (A) in de richting van de pijl indrukt.

⚠ OPGELET

- Controleer of de knop voor de hoogteverstelling (A) zich in de juiste stand bevindt, zoals op de afbeelding getoond, en trek vervolgens de hoofdsteunen omhoog om u ervan te vergewissen dat ze niet uit de rugleuning loskomen.

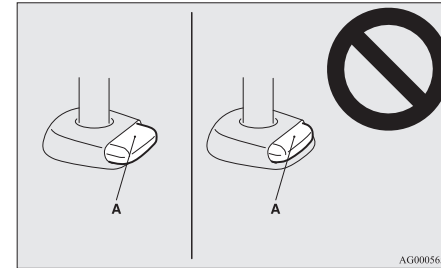

⚠ OPGELET

- De hoofdsteunen van de stoelen hebben een verschillende vorm en grootte. Zorg er bij het installeren van de hoofdsteunen voor dat u ze op de juiste stoelen en in de juiste richting plaatst.

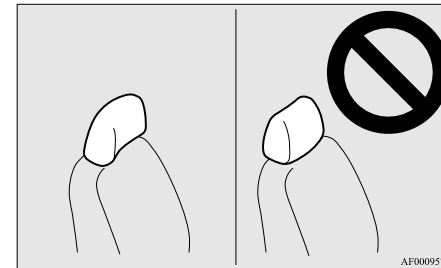

Bagageruimte creëren

E00403400231

⚠ WAARSCHUWING

- Bij het creëren van bagageruimte mag u nooit stoelen schikken terwijl het voertuig in beweging is of op een helling staat. De stoelen kunnen immers onverwacht of meer dan verwacht bewegen en een ernstig ongeval veroorzaken.
- Verstel de stoelen, indien nodig, altijd voor het voertuig zich in beweging zet.
- Er mag niemand in de bagageruimte zitten terwijl het voertuig in beweging is. Personen die niet correct neersitten en hun veiligheidsgordel dragen, kunnen bij een ongeval ernstig gewond raken of overlijden.
- De bagageruimte achteraan in het voertuig mag nooit gebruikt worden als speelruimte voor kinderen. Kinderen moeten neersitten en stevig met de veiligheidsgordel bevestigd zijn als het voertuig in beweging is.
- Let erop dat de rugleuning vergrendelt wanneer u ze teruggedrukt.

⚠ OPGELET

- Laat de bagage in het voertuig nooit hoger komen dan de rugleuning. Maak de bagage ook goed vast. Ernstige ongevallen kunnen worden veroorzaakt door onbevestigde voorwerpen die bij bruusk remmen in de passagiersruimte terecht komen
- De stoel moet altijd door een volwassene worden versteld. Indien u dit aan een kind overlaat, kan dit ongevallen veroorzaken.
- Let erop dat uw handen of voeten niet bekneld raken wanneer u de zitplaatsen verstelt. U zou verwondingen kunnen oplopen.

De achterbankleuningen naar voor klappen

E00403501675

De passagiersruimte en de bagageruimte kunnen door het neerklappen van de achterbankleuning samengevoegd worden. Dit is handig om lange voorwerpen te vervoeren.

De rugleuningen kunnen worden neergeklapt met de losmaakknop van de achterbank.

📖 OPMERKING

- Er kan telkens maar één deel van de rugleuningen neergeklapt worden.

De rugleuningen neerklappen

Druk op de losmaakknop van de achterbank (A) om de rugleuning naar voren te klappen.

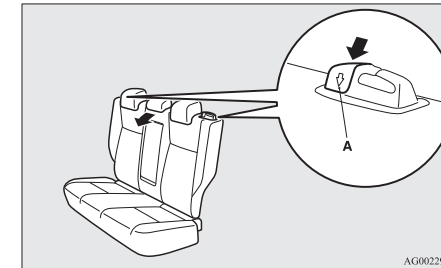

4

De rugleuningen weer omhoog zetten

1. Als de veiligheidsgordel uit de veiligheidsgordelgeleider (B) werd gehaald, haal hem dan door de veiligheidsgordelgeleider.
2. Zet de rugleuning weer omhoog tot ze stevig vastklikt.

📖 OPMERKING

- Wanneer u de veiligheidsgordel niet kunt uittrekken omdat hij geblokkeerd is, trek er dan eenmaal krachtig aan en laat hem terug oprollen. Trek daarna de veiligheidsgordel nogmaals langzaam uit.

Veiligheidsgordels

3. Zorg ervoor dat de rugleuning stevig is vastgeklikt en dat de veiligheidsgordel door de veiligheidsgordelgeleider (B) werd gehaald.

4

⚠️ OPGELET

- Als u het rode deel (C) op de achterkant van de losmaakknop van de achterbank kan zien, is de rugleuning niet stevig vastgeklikt. Druk en trek voorzichtig op en aan de rugleuning om ze stevig vast te klikken.

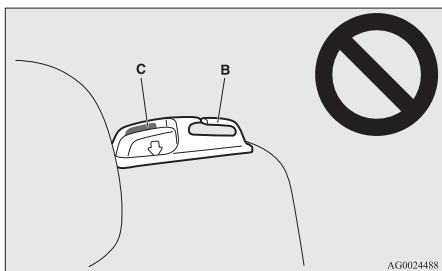

Veiligheidsgordels

E00404800636

Om u en uw passagiers bij een ongeval te beschermen, is het van het aller grootste belang dat de veiligheidsgordels tijdens het rijden op de juiste manier worden gedragen.

De gordels van de voorstoelen zijn uitgerust met een gordelspanner. Deze gordels worden op dezelfde manier gedragen als een klassieke veiligheidsgordel.

Zie “Veiligheidsgordel met gordelspanner en krachtbegrenzingsysteem” op pagina 4-15.

⚠️ WAARSCHUWING

- **Breng de schoudergordel altijd over uw schouder en uw borst aan. Breng de gordel nooit achter uw rug of onder uw arm aan.**
- **Gebruik een veiligheidsgordel nooit voor meer dan één persoon tegelijk. Dit kan gevaarlijk zijn.**
- **De veiligheidsgordel biedt een maximale bescherming als de rugleuning van de zetel volledig verticaal staat. Indien de rugleuning achterover is gezet, is de kans groter dat de passagier onder de gordel door schuift, vooral bij een frontale botsing, en dat hij door de gordel wordt verwond of tegen het instrumentenpaneel of de rugleuningen wordt geslingerd.**
- **Elke volwassene die dit voertuig bestuurt of erin meerijdt en elk kind dat groot genoeg is om de veiligheidsgordel op de juiste manier te dragen, moet altijd een gordel dragen.**
Voor andere kinderen moeten altijd geschikte kinderzitjes worden gebruikt.
- **Let erop dat de veiligheidsgordel bij het omdoen niet gedraaid is.**

⚠️ WAARSCHUWING

- **Door de gebruiker mogen geen veranderingen of toevoegingen worden uitgevoerd, aangezien daardoor ofwel het aanpassingsmechanisme van de veiligheidsgordels de speling niet meer zal kunnen verwijderen, ofwel de veiligheidsgordel-eenheid niet meer zal kunnen worden aangepast om de speling te verwijderen.**
- **Houd tijdens het rijden nooit een kind in uw armen of op uw schoot, zelfs niet als u uw veiligheidsgordel draagt. Wanneer u dit doet, kan uw kind bij een ongeval of een plots remmanoeuvre ernstige en zelfs dodelijke verwondingen oplopen.**
- **Regel altijd de veiligheidsgordel zo dat hij perfect op uw lichaam aansluit.**
- **Draag de heupgordel altijd over uw heupen.**



Driepuntsgordel (met ELR-functie)

E00404901070

Bij dit type veiligheidsgordel moet u de lengte niet aanpassen. Deze gordels volgen de bewegingen van het lichaam, maar bij een plotselinge of hevige schok blokkeren ze automatisch en houden het lichaam tegen.

OPMERKING

- U kan controleren of de veiligheidsgordel blokkeert door hem snel voorwaarts te trekken.

Vastmaken

1. Trek de veiligheidsgordel langzaam uit terwijl u de tongplaat vasthoudt.

OPMERKING

- Wanneer u de veiligheidsgordel niet kunt uittrekken omdat hij geblokkeerd is, trek er dan eenmaal krachtig aan en laat hem terug oprollen. Trek daarna de veiligheidsgordel nogmaals langzaam uit.

2. Schuif de tongplaat in de gesp tot u een klikgeluid hoort.

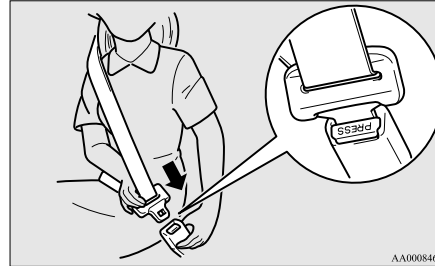

WAARSCHUWING

- Draag de heupgordel nooit over uw onderbuik. Tijdens een ongeval wordt deze strak tegen de onderbuik getrokken en verhoogt aldus de kans op verwonding.
- De veiligheidsgordel mag niet gedraaid om het lichaam zitten.

3. Trek lichtjes aan de gordel om de gewenste bewegingsvrijheid te krijgen.

Losmaken

Neem de tongplaat met de hand vast en druk op de knop van de gesp.

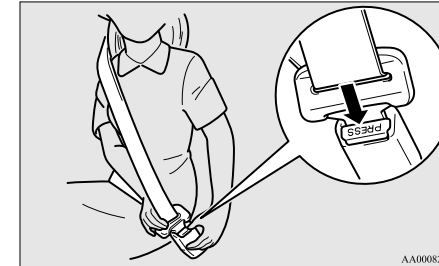

4

OPMERKING

- Aangezien de gordel automatisch wordt opgerold, is het raadzaam de tongplaat vast te houden zodat het oprollen langzaam gebeurt. Zoniet kunt u het voertuig beschadigen.

Veiligheidsgordels

Waarschuwinglampje en display veiligheidsgordel bestuurder

E00409800833

4

Waarschuwinglampje



Waarschuwingmelding type 1



Waarschuwingmelding type 2



Een geluidssignaal en een waarschuwinglampje wijzen de bestuurder erop dat hij zijn veiligheidsgordel moet bevestigen.

Als het contactslot in de “ON”-stand wordt gedraaid of de bedrijfsmodus op ON wordt gezet terwijl een veiligheidsgordel niet is vastgemaakt, gaat het waarschuwinglampje branden en klinkt er gedurende ongeveer 6 seconden een waarschuwingssignaal om de bestuurder eraan te herinneren de gordel vast te maken.

Als met het voertuig wordt gereden zonder dat de veiligheidsgordel is vastgemaakt, licht het waarschuwinglampje op en knippert het herhaaldelijk en is een ononderbroken waarschuwingsgeluid hoorbaar. Tegelijkertijd wordt de waarschuwingmelding weergegeven op het informatiescherm van het multifunctionele display.

Het waarschuwinglampje dooft en het geluidssignaal stopt na ongeveer 90 seconden.

Als de veiligheidsgordel daarna nog niet is vastgemaakt, worden het waarschuwinglampje en -signaal iedere keer dat het voertuig wordt gestopt en weer wordt gestart opnieuw geactiveerd om de bestuurder eraan te herinneren de gordel vast te maken. De waarschuwing functioneert op dezelfde manier als de veiligheidsgordel tijdens het rijden wordt losgemaakt. De waarschuwing stopt als de veiligheidsgordel wordt vastgemaakt.

Waarschuwinglampje voor de veiligheidsgordel van de bestuurder*

E00411601284

Het waarschuwinglampje voor de veiligheidsgordel van de bestuurder bevindt zich in het instrumentenpaneel.

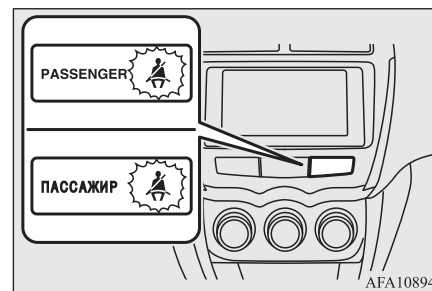

Het lampje gaat branden wanneer iemand op de bestuurdersstoel zit maar de veiligheidsgordel niet heeft omgedaan. Het gaat uit wanneer de veiligheidsgordel wordt vastgemaakt.

⚠ WAARSCHUWING

- Monteer geen accessoire en plak geen sticker als hierdoor het lampje moeilijk te zien is.

Verstelbare veiligheidsgordelverankering (voorstoelen)

E00405000329

U kunt de hoogte van de veiligheidsgordelverankering veranderen.

Druk de vergrendelknop (B) in en verplaats het bevestigingspunt van de veiligheidsgordel (A) omhoog of omlaag.

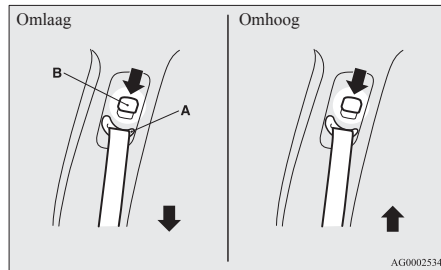

AG0002534

⚠ WAARSCHUWING

- Als u de veiligheidsgordelverankering verstelt, moet u ervoor zorgen dat deze op een voldoende hoge stand is ingesteld opdat de veiligheidsgordel volledig tegen uw schouder rust, maar uw nek niet raakt.

Driepuntsgordel met 2 gespen

E00414700117

De driepuntsgordel met 2 gespen is aangebracht op de zitplaats achteraan in het midden.

📖 OPMERKING

- U kan controleren of de veiligheidsgordel blokkeert door hem snel voorwaarts te trekken.

Vastmaken

1. Trek de veiligheidsgordel langzaam uit en haal hem door de veiligheidsgordelgeleider (A).

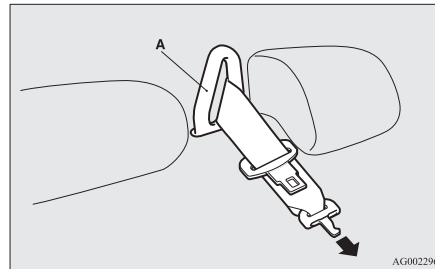

AG00022963

📖 OPMERKING

- Wanneer u de veiligheidsgordel niet kunt uittrekken omdat hij geblokkeerd is, trek er dan eenmaal krachtig aan en laat hem terug oprollen. Trek daarna de veiligheidsgordel nogmaals langzaam uit.

2. Nadat u gecontroleerd heeft of de veiligheidsgordel niet gedraaid zit, schuift u

de tongplaat (B) in de gesp (C) met de markeringen (D) op de plaat en de gesp op dezelfde lijn, tot u een klikgeluid hoort.

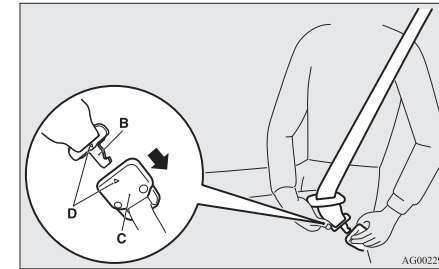

AG00022976

⚠ WAARSCHUWING

- Zorg ervoor dat u de tongplaat (B) stevig vastklikt in de gesp (C) wanneer u de veiligheidsgordel gebruikt. Als u dat niet doet, zou de mate waarin u bent beschermd aanzienlijk kunnen worden verlaagd, en bij een aanrijding of plotselinge stilstand van het voertuig zouden ernstige verwondingen kunnen worden veroorzaakt.

4

Veiligheidsgordels

4

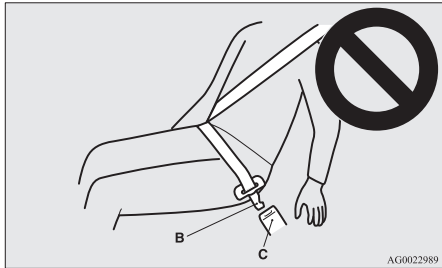

4. Zorg ervoor dat de heupgordel zo laag mogelijk op de heupen wordt geplaatst en trek aan de schoudergordel om ervoor te zorgen dat de heupgordel niet te los zit.

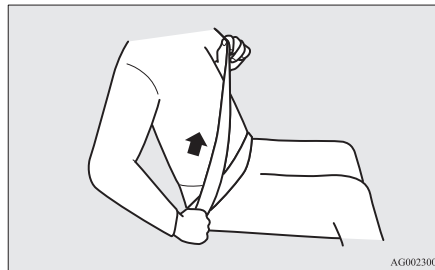

3. Schuif de tongplaat (E) in de gesp (F) tot u een klikgeluid hoort.

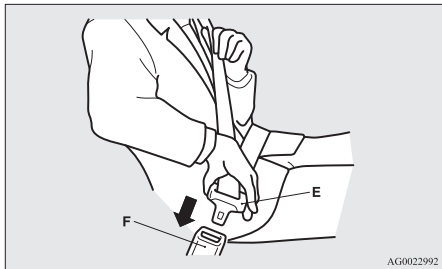

Losmaken

1. Neem de tongplaat (E) in de hand en druk op de knop van de gesp (F).

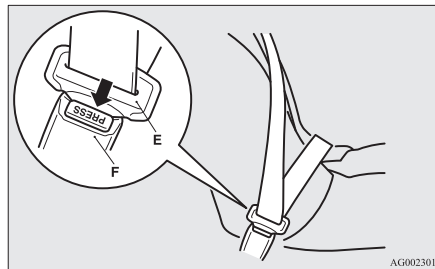

2. Druk op de knop (G) van de gesp (C) en gebruik de tongplaat (E) om de veiligheidsgordel uit de gesp los te maken.

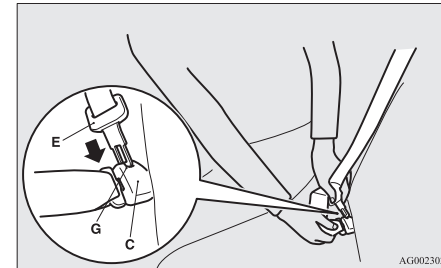

3. Trek de veiligheidsgordel terug en haal hem uit de veiligheidsgordelgeleider (A).

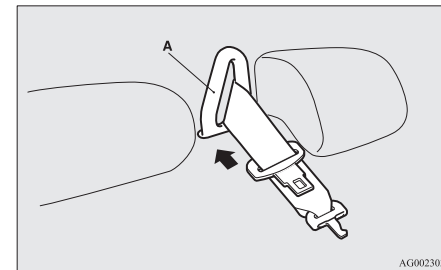

4. Als de veiligheidsgordel helemaal terug opgerold is, schuift u de tongplaat (E) in de bovenste spleet (H) en de tongplaat (B) in de onderste spleet (I).

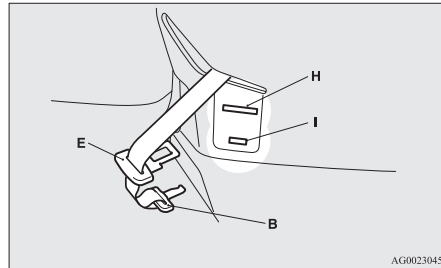

Gebruik van de veiligheidsgordels door zwangere vrouwen

E00405600077

⚠ WAARSCHUWING

- **Veiligheidsgordels werken voor iedereen, ook voor zwangere vrouwen. Zwangere vrouwen moeten de beschikbare veiligheidsgordels dragen. Dit vermindert het risico van letsels van zowel de vrouw als het ongeboren kind. De heupgordel moet over de dijen worden gedragen en zo strak mogelijk tegen de heupen aanzitten, maar mag niet over de lenden worden gedragen. Raadpleeg uw huisarts als u bijkomende vragen of bekommernissen hebt.**

Veiligheidsgordel met gordelspanner en krachtbegrenzingssysteem

E00405700166

De bestuurdersstoel en de passagiersstoel vooraan zijn beide uitgerust met een veiligheidsgordelspanner.

Veiligheidsgordelspanner

E00405801135

Wanneer het contactslot of de bedrijfsmodus zich in de volgende standen bevindt zal, als er zich een frontale of zijdelingse aanrijding (voertuigen uitgerust met SRS-zijairbags en SRS-gordijnairbags) voordoet die ernstig genoeg is om de bestuurder en/of de bijrijder te verwonden, de veiligheidsgordelspanner hun respectieve veiligheidsgordels onmiddellijk intrekken, waardoor de doeltreffendheid van de veiligheidsgordel gemaximaliseerd wordt.

[Behalve voor voertuigen uitgerust met afstandsbediening]

Het contactslot staat in de "ON"- of in de "START"-stand.

[Voertuigen uitgerust met afstandsbediening] De bedrijfsmodus staat op ON.

⚠ WAARSCHUWING

- **Om met de veiligheidsgordel met gordelspanner de beste resultaten te bereiken, moet u ervoor zorgen dat uw stoel correct is afgesteld en dat u uw veiligheidsgordel op de juiste manier draagt.**

4

4

OPGELET

- De installatie van een audiosysteem of herstellingen in de buurt van de veiligheidsgordels met gordelspanner of de vloerconsole moeten volgens de richtlijnen van MITSUBISHI MOTORS gebeuren. Dit is van groot belang omdat dergelijke werken de werking van de veiligheidsgordelspanners negatief kunnen beïnvloeden.
- Als u het voertuig tot schroot wil laten verwerken, neem dan eerst contact met een officieel MITSUBISHI MOTORS Service Centrum. Dit is van groot belang omdat een onverwachte activering van de veiligheidsgordels met gordelspanner letsels kan veroorzaken.

OPMERKING

- De veiligheidsgordels met gordelspanner zullen geactiveerd worden bij een ernstige frontale aanrijding of bij een ernstige zijdelingse aanrijding (voertuigen uitgerust met SRS-zijairbags en SRS-gordijnairbags), zelfs als de veiligheidsgordels op dat moment niet worden gedragen.
- De veiligheidsgordels met gordelspanner werken maar één keer. Nadat de veiligheidsgordels met gordelspanner werden geactiveerd, raden wij u aan deze in een officieel MITSUBISHI MOTORS Service Centrum te laten vervangen.

Waarschuwing van het inzettendenbeveiligingssysteem

E00405900243

De airbags en gordelspanners delen hetzelfde waarschuwinglampje/-display.

Zie “Waarschuwinglampje/display van het inzettendenbeveiligingssysteem (SRS)” op pagina 4-39.

Krachtbegrenzingsysteem

E00406000209

Bij een aanrijding zal elk krachtbegrenzingsysteem de belasting die op de veiligheidsgordel wordt uitgeoefend doeltreffend opvangen om de impact voor de passagiers tot een minimum te beperken.

Kinderzitjes

E00406403116

Als er kinderen in uw voertuig meerijden, moet u altijd een geschikt type kinderzitje gebruiken, dat aangepast is aan de lengte van het kind. Dit is in de meeste landen wettelijk verplicht.

De voorschriften voor het vervoeren van kinderen op de voorstoel verschillen van land tot land. Leef de voorschriften na die van toepassing zijn.

WAARSCHUWING

- Zet kinderen, indien mogelijk, steeds op de achterbank. Ongevalstatistieken wijzen uit dat het veiliger is om kinderen, ongeacht hun gewicht of leeftijd, stevig vast te maken op de achterbank dan op de voorstoel.
- Een kind op de schoot nemen, kan het gebruik van een veiligheidsgordel of kinderzitje niet vervangen. Indien u nalaat een zitje of gordels te gebruiken, kan het kind zwaar of zelfs dodelijk gewond raken.
- Een kinderzitje of andere bevestiging mag slechts voor één enkel kind worden gebruikt.
- Als u een kinderzitje bevestigt op de achterbank, zorg dan dat de rugleuningen van de voorstoelen het kinderzitje niet raken. Anders zou het kind bij harde remmanoeuvres of een aanrijding ernstige verwondingen kunnen oplopen.

Opgelet bij het installeren van een kinderzitje in voertuigen met een passagiersairbag vooraan

Het hier afgebeelde label is aangebracht in voertuigen met een passagiersairbag vooraan.

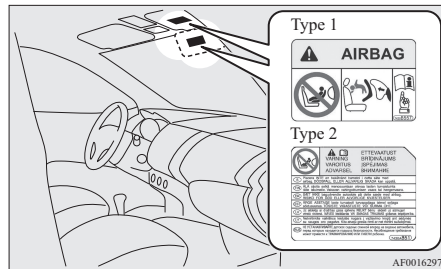

WAARSCHUWING

- **Zeer gevaarlijk!**
Gebruik **NOOIT** een naar achteren gericht kinderzitje op een stoel die wordt beschermd door een **ACTIEVE AIRBAG** voor de stoel. Dit kan de **DOOD** of **ERNSTIGE VERWONDING** van het **KIND** veroorzaken.

OPMERKING

- De labels kunnen zich op verschillende plaatsen bevinden, afhankelijk van het voertuigmodel.

Gebruik een naar achteren gericht kinderzitje op de achterbank of schakel de aan/uitschakelaar van de passagiersairbag (indien aanwezig) uit. (Zie “Een airbag uitschakelen” op pagina 4-29)



WAARSCHUWING

- **NAAR ACHTEREN GERICHTE KINDERZITJES** mogen **NIET** op de passagiersstoel vooraan worden gebruikt indien de passagiersairbag vooraan niet werd uitgeschakeld. Door de kracht waarmee deze airbag wordt opgeblazen, zou het kind ernstige of zelfs dodelijke letsels kunnen oplopen. Naar achteren gerichte kinderzitjes moeten altijd op de achterbank worden gebruikt.
- **NAAR VOREN GERICHTE KINDERZITJES** moeten wanneer mogelijk op de achterbank worden gebruikt; als ze op de passagiersstoel vooraan worden gebruikt, schakel dan de aan/uitschakelaar van de passagiersairbag vooraan uit.

Baby's en kleine kinderen

E00406600609

Als u baby's en kleine kinderen meeneemt in uw voertuig, leef dan de onderstaande aanwijzingen na.

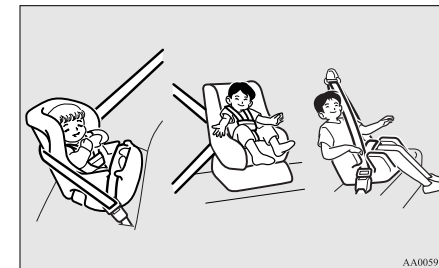

AA0059891

Kinderzitjes

Aanwijzing:

4

- Voor kleine kinderen moet u een kinderstoeltje gebruiken. Als bij kleine kinderen het schoudergedeelte van de veiligheidsgordel over het gezicht of de keel komt wanneer ze op de stoel zitten, dan moet u een kinderzitje gebruiken.
- Het kinderzitje moet geschikt zijn voor het gewicht en de lengte van het kind en moet goed in het voertuig passen. Voor meer veiligheid: **HET KINDERZITJE MOET OP DE ACHTERBANK WORDEN AANGEBRACHT.**

OPMERKING

- Probeer een kinderzitje, voor u het koopt, op de achterbank aan te brengen om u ervan te vergewissen dat het perfect past. Door de plaats van de veiligheidsgordelgespen en de vorm van de zitting kan het moeilijk zijn om kinderzitjes van sommige fabrikanten veilig aan te brengen.
Als u het kinderzitje met de veiligheidsgordel hebt vastgemaakt en u het toch nog gemakkelijk naar voren of naar de zijkanten kunt trekken op de zitting, kies dan een kinderzitje van een andere fabrikant.

WAARSCHUWING

- Als u een kinderzitje aanbrengt, lees dan zorgvuldig de aanwijzingen die zijn meegeleverd door de fabrikant van dit kinderzitje. Verkeerd gebruik kan tot zware en zelfs dodelijke ongevallen leiden.
- Trek het kinderzitje na het plaatsen naar voren, druk het naar achteren en naar beide kanten opzij, om te controleren of het goed bevestigd is. Indien het kinderzitje niet stevig bevestigd is, kunnen het kind of andere passagiers bij ongevallen of plotse remmanoeuvres lichamelijke letsels oplopen.
- Wanneer het kinderzitje niet wordt gebruikt, bevestig het dan met de veiligheidsgordel of verwijder het uit het voertuig om te vermijden dat het bij een ongeval door het voertuig wordt geslingerd.

Afhankelijk van de zitpositie in het voertuig en het kinderzitje dat u gebruikt, kan het kinderzitje aan een van de volgende twee punten worden bevestigd:

- Aan de verankering onderaan op de achterbank ALLEEN als het kinderzitje met ISOFIX-bevestigingen is uitgerust (zie pagina 4-19).
- Aan de veiligheidsgordel (Zie pagina's 4-10, 4-24).

Oudere kinderen

E00406700277

Oudere kinderen die niet meer in een kinderzitje kunnen, moeten op de achterbank gaan zitten en een combinatie van heup- en schoudergordel dragen.

De heupgordel moet goed aansluiten en laag op de buik worden gedragen, net onder de bovenkant van het heupbeen. Anders kan hij bij een ongeval in de buik dringen en letsel veroorzaken.

Geschiktheid voor diverse ISOFIX-standen

E00411401716

Gewichtscategorie	Groottecategorie	Bevestiging	ISOFIX-standen in het voertuig
			Buitenkant achteraan
Carycot (draagmand)	F	ISO/L1	X
	G	ISO/L2	X
0 - Tot 10 kg (0-9 maanden)	E	ISO/R1	X
0+ - Tot 13 kg (0-2 jaar)	E	ISO/R1	IL* ¹
	D	ISO/R2	X
	C	ISO/R3	X
I - 9 tot 18 kg (9 maanden-4 jaar)	D	ISO/R2	X
	C	ISO/R3	IL* ²
	B	ISO/F2	IUF
	B1	ISO/F2X	IUF, IL* ³
	A	ISO/F3	IUF, IL* ⁴
II & III - 15 tot 36 kg (4-12 jaar)			X

4

OPGELET

- Als u een kinderzitje installeert, moet u de hoofdsteun van de stoel verwijderen.

Kinderzitjes

Legende van tekens in te voegen in de bovenstaande tabel:

- IUF- Geschikt voor ISOFIX-bevestigingen voor universele, naar voren gerichte kinderzitjes die voor de betreffende gewichtscategorie zijn goedgekeurd.
- IL- Geschikt voor bijzondere ISOFIX-kinderzitjes op de volgende lijst (originele MITSUBISHI-onderdelen).
- X- ISOFIX-plaats niet geschikt voor ISOFIX-kinderzitjes in deze gewichtscategorie.

4

IL (inlichtingen over originele onderdelen)

	Originele onderdeel nr.	ECE nr.
*1	MZ314393 (Kinderzitje), MZ314394 (ISOFIX-basis)	E1-04301146
*2	MZ314390E (Kinderzitje voor oostelijke regio), MZ314390CS (Kinderzitje voor centraal-zuidelijke regio), MZ314390N (Kinderzitje voor noordelijke regio), MZ314417 (Naar achteren gerichte ISOFIX-basis voor ALLE regio's)	E4-04443718
*3	MZ313045	E1-04301133
*4	MZ314390E (Kinderzitje voor oostelijke regio), MZ314390CS (Kinderzitje voor centraal-zuidelijke regio), MZ314390N (Kinderzitje voor noordelijke regio), MZ314416 (Naar voren gerichte ISOFIX-basis voor ALLE regio's)	E4-04443718

OPMERKING

- MITSUBISHI MOTORS Europe B.V. behoudt zich het recht voor wijzigingen aan te brengen zonder voorafgaande verwittiging. Neem voor meer inlichtingen contact op met een officieel MITSUBISHI MOTORS Service Centrum.

Geschiktheid voor diverse zitplaatsen

E00406802504

Gewichtscategorie	Zitplaats			
	Passagier vooraan		Buitenkant achteraan	Midden achteraan
	Ingeschakelde airbag	Uitgeschakelde airbag ^{#1}		
0 - Tot 10 kg (0-9 maanden)	X	X	U	X
0+ - Tot 13 kg (0-2 jaar)	X	L* ¹	U, L* ¹	L* ¹ ,
I - 9 tot 18 kg (9 maanden-4 jaar)	X	L* ² , L* ³	U, L* ² , L* ³	L* ² , L* ³
II & III - 15 tot 36 kg (4-12 jaar)	X	L* ⁴	U, L* ⁴	X

4

^{#1}: Met de passagiersairbag vooraan uitgeschakeld door middel van de aan/uit-schakelaar van de passagiersairbag vooraan

⚠ OPGELET

- Als u een kinderzitje installeert, moet u de hoofdsteun van de stoel verwijderen.

Legende van tekens in te voegen in de bovenstaande tabel:

- U- Geschikt voor “universele” kinderzitjes goedgekeurd voor deze gewichtscategorie.
- L- Geschikt voor bijzondere kinderzitjes op de volgende lijst (originele MITSUBISHI MOTORS-onderdelen).
- X- Zitplaats niet geschikt voor kinderen van deze gewichtscategorie.

Kinderzitjes

L (Informatie over originele onderdelen)

	Originele onderdeel nr.	UN-nr.
*1	MZ314393	E1-04301146
*2	MZ313045	E1-04301133
*3	MZ314390E (voor oostelijke regio), MZ314390CS (voor centraal-zuidelijke regio), MZ314390N (voor noordelijke regio)	E4-03443416
*4	MZ314250	E1-04301169

4

OPMERKING

- Er bestaat geen origineel MITSUBISHI MOTORS-onderdeel voor de gewichtscategorie “0-tot 10 kg”.

MITSUBISHI MOTORS Europe B.V. behoudt zich het recht voor wijzigingen aan te brengen zonder voorafgaande verwittiging.
Neem voor meer inlichtingen contact op met een officieel MITSUBISHI MOTORS Service Centrum.

Een kinderzitje aan de verankering onderaan (ISOFIX-bevestigingen voor kinderzitjes) en aan de verankering van de aansnoerriem bevestigen

E00406901986

Plaats van de verankeringen onderaan

De achterbank van uw voertuig is uitgerust met verankeringen onderaan voor het aanbrengen van een kinderzitje met ISOFIX-bevestigingen.

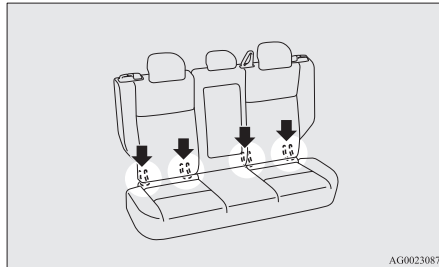

Verankeringspunten van de aansnoerriem

Er bevinden zich 2 verankeringspunten voor kinderzitjes aan de achterkant van de achterbank. Daarmee kunt u de bevestigingsriemen van het kinderzitje op de 2 zitplaatsen op de achterbank vastmaken.

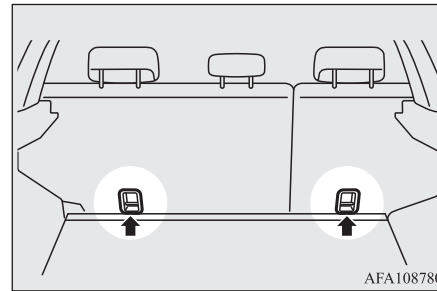

⚠ WAARSCHUWING

- Verankeringen voor kinderzitjes zijn zo ontworpen dat ze alleen bestand zijn tegen de belasting uitgeoefend door correct aangebrachte kinderzitjes. Ze mogen onder geen voorwaarde worden gebruikt voor veiligheidsgordels voor volwassenen, voor zespuntsveiligheidsgordels, noch om andere zaken of uitrustingen aan het voertuig te bevestigen.

Kinderzitje met ISOFIX-bevestigingen

Het kinderzitje is alleen bedoeld voor stoelen met verankeringen onderaan. Zet het kinderzitje vast met behulp van de verankeringen onderaan.

Het is niet nodig om het kinderzitje te bevestigen met behulp van de veiligheidsgordels van het voertuig.

4

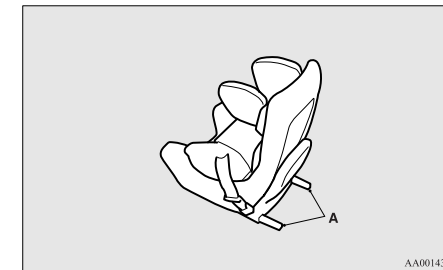

A- Verbindingsstukken voor kinderzitjes

Aanbrengen

1. Verwijder eventuele vreemde materialen in of rond de verbindingstukken en zorg ervoor dat de veiligheidsgordel zich in de normale opbergstand bevindt.
2. Verwijder de hoofdsteun van de plaats waar u een kinderzitje wenst aan te brengen.
Zie "Hoofdsteunen" op pagina 4-07.

Kinderzitjes

4

3. Trek de ruimte tussen de zitting (A) en de rugleuning (B) lichtjes open met uw hand om te zien waar de onderste verankeringen (C) zich bevinden.
4. Druk de verbindingstukken van het kinderzitje (D) in de onderste verankeringen (C) volgens de instructies van de fabrikant van het kinderzitje.

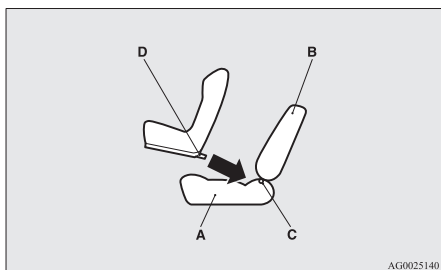

- A- Zitting van het voertuig
- B- Rugleuning van het voertuig
- C- Verankering onderaan
- D- Verbindingsstuk

Indien voor uw kinderzitje een aansnoerriem vereist is, bevestig deze aansnoerriem dan volgens stap 5.

5. Bevestig de haak van de aansnoerriem (E) van het kinderzitje aan de verankeringstaaf (F) en trek de bovenste haak van de aansnoerriem aan tot deze stevig is bevestigd.

4-24 Zitplaatsen en veiligheidsgordels

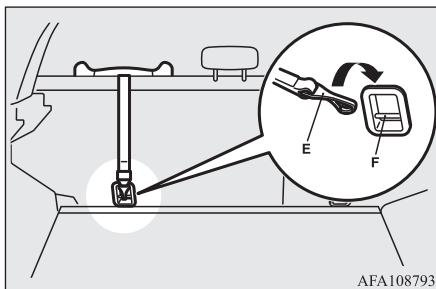

OPMERKING

- Als het moeilijk is om de haak van de aansnoerriem (E) te bevestigen, draai de haak dan opzij.

6. Duw en trek het zitje in alle richtingen om u ervan te vergewissen dat het stevig vergrendeld is.

Verwijderen

Verwijder het kinderzitje in overeenstemming met de aanwijzingen van de fabrikant van het kinderzitje.

Een kinderzitje bevestigen met een driepuntsgordel (met ELR-functie)

E00408701845

Plaats van de driepuntsgordel

Het kinderzitje kan worden bevestigd met behulp van de driepuntsgordel op de hieronder afgebeelde zitplaats.

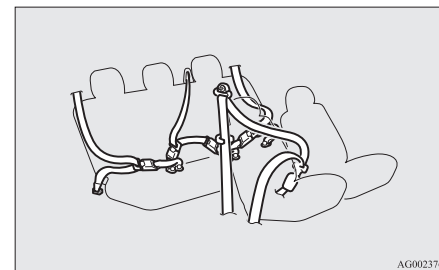

Installatie:

1. Plaats het kinderzitje op de stoel waarop u het wilt installeren en verwijder de hoofdsteun van de stoel. Zie "Hoofdsteunen" op pagina 4-07.
2. Bevestig de veiligheidsgordel om het kinderzitje te vergrendelen. Zorg ervoor dat u een klikgeluid hoort als u de tongplaat in de gesp steekt.

OGAD15E1

3. Gebruik de blokkeerclip om ervoor te zorgen dat de gordel nergens meer niet goed aangespannen is.
4. Duw en trek het zitje in alle richtingen om u ervan te vergewissen dat het stevig vergrendeld is.

⚠ WAARSCHUWING

- Bij sommige soorten kinderzitjes moet de vergrendelclip (A) worden gebruikt om lichamelijk letsel te vermijden bij een botsing of een plotselinge manoeuvre. Deze clip moet worden aangebracht en gebruikt in overeenstemming met de aanwijzingen van de fabrikant van het kinderzitje. Als het kinderzitje wordt verwijderd, moet ook de vergrendelclip worden weggenomen.

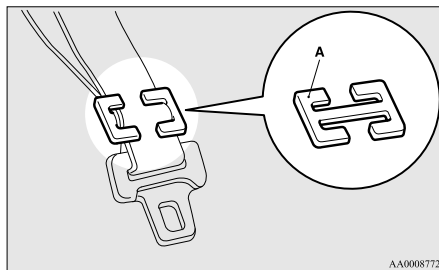

AA000872

Controle van de veiligheidsgordels

E00406300475

- Controleer de gordels op scheurtjes, slijtage of uitgerafelde draden en ga na of de metalen onderdelen niet gebarsten of vervormd zijn. Vervang de gordel als deze defect is.
- Reinig vuile gordels met een pH-neutraal schoonmaakproduct en warm water. Spoel ze af en laat ze drogen in de schaduw. Probeer de gordels niet te bleken of te verven, aangezien dit de eigenschappen van de gordels kan beïnvloeden.

⚠ WAARSCHUWING

- Wij raden u aan om alle gordeluitrustingen, inclusief gordelspanners en bijbehorende elementen, na een aanrijding te laten controleren. Wij raden u aan om na een aanrijding de gordeluitrustingen volledig te vervangen, tenzij het een onschuldige botsing was, de veiligheidsgordels geen enkele beschadiging vertonen en nog altijd perfect werken.

⚠ WAARSCHUWING

- Probeer nooit om eender welk onderdeel van de gordeluitrusting te herstellen of te vervangen; wij raden u aan om dit door een erkend MITSUBISHI MOTORS Service Centrum te laten doen. Een onjuiste herstelling of vervanging zou de doeltreffendheid van de veiligheidsgordels kunnen verminderen en bij een ongeval tot ernstige letsels kunnen leiden.
- Als het voorspanstelsysteem eenmaal heeft gewerkt, kan het niet meer opnieuw worden gebruikt. Het moet samen met het oprolsysteem worden vervangen.

4

Inzittendenbeveiligingssysteem (SRS) - airbag

E00407201944

De informatie over de SRS-airbags omvat belangrijke informatie over de bestuurders- en bijrijdersairbag, de bestuurdersknie-airbag, de zij-airbags en de gordijnairbags.

De SRS-airbags zijn ontworpen als aanvulling op de bescherming van veiligheidsgordels van de bestuurder en de passagier vooraan en bieden deze inzittenden bescherming tegen verwondingen aan het hoofd en het bovenlichaam bij sommige middelzware tot zware frontale botsingen.

Inzittendenbeveiligingssysteem (SRS) - airbag

4 De SRS-knie-airbag voor de bestuurder (indien aanwezig) is bedoeld als aanvulling op de primaire bescherming van de veiligheidsgordel van de bestuurder. Hierdoor kan de voorwaartse beweging van de onderbenen van de bestuurder worden verminderd en bij bepaalde middelzware tot zware frontale botsingen de algehele bescherming van het lichaam vergroot worden.

De zij-airbags (indien aanwezig) zijn ontworpen ter aanvulling op de veiligheidsgordels, en beschermen de bestuurder en bijrijder tegen borst- en onderbuikletsel bij bepaalde middelzware tot zware aanrijdingen van opzij.

De SRS-gordijnairbags (indien aanwezig) zijn ontworpen als aanvulling op correct gedragen veiligheidsgordels en beschermen de bestuurder en de passagier tegen verwondingen aan het hoofd bij sommige middelzware tot zware zijaanrijdingen.

Het inzittendenbeveiligingssysteem (SRS) dient NIET ter vervanging van de veiligheidsgordels. Om bij alle soorten aanrijdingen en ongevallen een optimale bescherming te garanderen, moeten alle inzittenden (zowel de bestuurders als de passagiers) hun veiligheidsgordel dragen.

Werking van het inzittendenbeveiligingssysteem

E00407302883

Het SRS-inzittendenbeveiligingssysteem bestaat uit de volgende onderdelen:

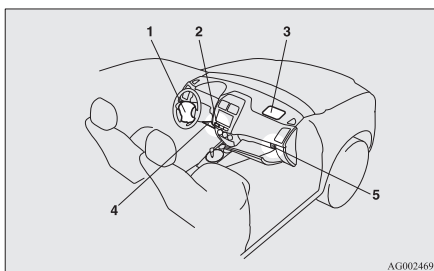

- 1- Airbagmodule (bestuurder)
- 2- Controlelampje passagiersairbag voor-
aan uitgeschakeld*
- 3- Airbagmodule (passagier)
- 4- Bestuurdersknie-airbagmodule*
- 5- Aan/uit-schakelaar passagiersairbag
vooraan*

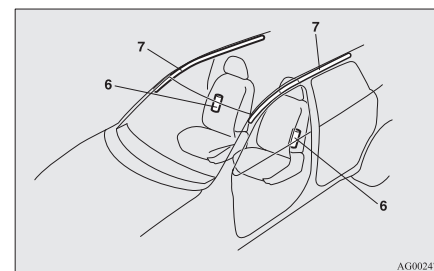

- 6- Zijairbagmodules*
- 7- Gordijnairbagmodules*

De airbags zullen enkel functioneren als het contactslot of de bedrijfsmodus zich in de volgende standen bevinden.

[Behalve voor voertuigen uitgerust met afstandsbediening]

Het contactslot staat in de "ON"- of in de "START"-stand.

[Voertuigen uitgerust met afstandsbediening]

De bedrijfsmodus staat op ON.

Het opblazen van de airbags gaat gepaard met een korte en harde knal en er kan wat poeder en rook ontsnappen; dit is echter niet gevaarlijk en wijst evenmin op brand. Bij mensen met ademhalingsproblemen kunnen de chemische stoffen die voor het opblazen van de airbag worden gebruikt een lichte en voorbijgaande irritatie veroorzaken; open de ruiten nadat de airbag is opgeblazen, zodra dit op een veilige manier kan.

Na het opblazen lopen de airbags erg snel weer leeg, zodat er weinig kans op belemmering van het zicht bestaat.

⚠ OPGELET

- Airbags worden razendsnel opgeblazen. In bepaalde situaties kan contact met de airbags die worden opgeblazen tot kleine verwondingen leiden.

⚠ WAARSCHUWING

- **HET IS ERG BELANGRIJK DAT U GOED ZIT.**
Bestuurders of passagiers vooraan die bij het opblazen van de airbag te dicht bij het stuurwiel of het instrumentenpaneel zitten, kunnen ernstige of zelfs dodelijke letsels oplopen.
Airbags worden snel en met grote kracht opgeblazen.
Als de bestuurder en de passagier vooraan niet goed zitten en vastgemaakt zijn, kan het zijn dat de airbags geen afdoende bescherming bieden en ernstige of zelfs fatale letsels veroorzaken wanneer ze worden opgeblazen.
- Ga niet op de rand van de stoel zitten of met uw onderbenen te dicht bij het instrumentenpaneel. Houd ook uw hoofd of borst niet te dicht bij het stuurwiel of het instrumentenpaneel. Plaats uw voeten en benen niet op of tegen het instrumentenpaneel.

⚠ WAARSCHUWING

- Bevestig baby's en kleine kinderen altijd stevig op de achterbank met behulp van een geschikt kinderzitje.
De achterbank is de veiligste plaats voor baby's en kleuters.

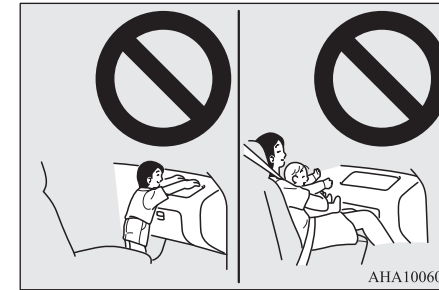
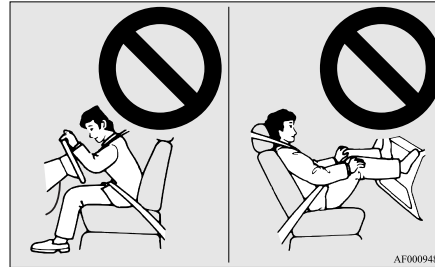

4

Gebruik een naar achteren gericht kinderzitje op de achterbank of schakel de aan/uitschakelaar van de passagiersairbag (indien aanwezig) uit. (Zie "Een airbag uitschakelen" op pagina 4-29)

⚠ WAARSCHUWING

- Baby's en kleuters mogen nooit meerijden zonder kinderzitje, rechtop staan tegen het instrumentenpaneel of gewoon in uw armen of op uw schoot worden vastgehouden. Ze zouden bij een aanrijding ernstige of zelfs fatale letsels kunnen oplopen, onder andere door het opblazen van de airbag. Ze moeten correct bevestigd op de achterbank zitten in een geschikt kinderzitje. Zie het hoofdstuk "Kinderzitjes" in deze handleiding.



4

⚠ WAARSCHUWING

● **NAAR ACHTEREN GERICHTE KINDERZITJES** mogen NIET op de passagiersstoel vooraan worden gebruikt indien de passagiersairbag vooraan niet werd uitgeschakeld. Door de kracht waarmee deze airbag wordt opgeblazen, zou het kind ernstige of zelfs dodelijke letsels kunnen oplopen.

Naar achteren gerichte kinderzitjes moeten altijd op de achterbank worden gebruikt.

● **NAAR VOREN GERICHTE KINDERZITJES** moeten wanneer mogelijk op de achterbank worden gebruikt; als ze op de passagiersstoel vooraan moeten worden gebruikt, schakel dan de aan/uit-schakelaar van de passagiersairbag vooraan uit. Zo niet zou het kind ernstige of zelfs dodelijke letsels kunnen oplopen.

● Oudere kinderen moeten op de achterbank zitten, correct bevestigd zijn met de veiligheidsgordel en, indien nodig, in een passend hulpzitje worden gezet.

Opgelet bij het installeren van een kinderzitje in voertuigen met een passagiersairbag vooraan

E00408800634

Het hier afgebeelde label is aangebracht in voertuigen met een passagiersairbag vooraan.

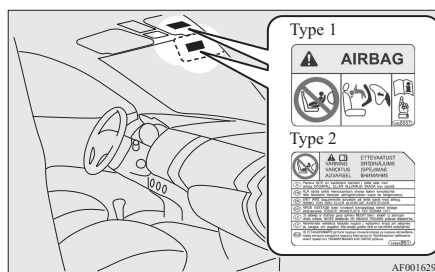

⚠ WAARSCHUWING

● **Zeer gevaarlijk!**

Gebruik **NOOIT** een naar achteren gericht kinderzitje op een stoel die wordt beschermd door een **ACTIEVE AIRBAG** voor de stoel. Dit kan de **DOOD** of **ERNSTIGE VERWONDING** van het **KIND** veroorzaken.

📖 OPMERKING

● De labels kunnen zich op verschillende plaatsen bevinden, afhankelijk van het voertuigmodel.

Aan/uit-schakelaar passagiersairbag vooraan*

E00410100285

De passagiersairbag vooraan kan worden uitgeschakeld met de aan/uit-schakelaar van de passagiersairbag vooraan. Indien u een kinderzitje hebt dat niet op een andere stoel dan de passagiersstoel vooraan kan worden aangebracht, zorg er dan steeds voor dat u de aan/uit-schakelaar van de passagiersairbag vooraan uitschakelt (op "OFF" zet) voor u het kinderzitje gebruikt.

(Zie "Een airbag uitschakelen" op pagina 4-29.)

De aan/uit-schakelaar van de passagiersairbag vooraan bevindt zich in het handschoenkastje.

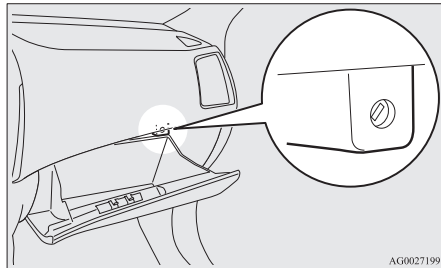

Controlelampje passagiersairbag vooraan uitgeschakeld*

E00410201355

Het controlelampje passagiersairbag vooraan uitgeschakeld bevindt zich in het instrumentenpaneel.

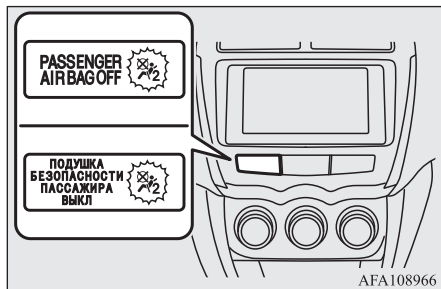

AFA108966

Het controlelampje licht normaal gezien op wanneer het contactslot in de stand "ON" wordt gedraaid of de bedrijfsmodus op ON wordt gezet en dooft na enkele seconden. Wanneer de aan/uit-schakelaar van de passagiersairbag vooraan is uitgeschakeld (stand "OFF"), blijft het controlelampje branden om aan te geven dat de passagiersairbag vooraan niet in werking is. Wanneer de aan/uit-schakelaar van de passagiersairbag vooraan is ingeschakeld (stand "ON"), dooft het controlelampje om aan te geven dat de passagiersairbag vooraan in werking is.

WAARSCHUWING

- Bevestig geen accessoires waardoor u het controlelampje niet meer kunt zien en kleef geen zelfklevers over het controlelampje. U zou de toestand van het passagiersairbagsysteem niet meer kunnen nagaan.

Een airbag uitschakelen

E00412301145

WAARSCHUWING

- Om het risico van ernstige of dodelijke verwondingen te verminderen:

WAARSCHUWING

- Verwijder altijd de sleutel uit het contactslot voor u de aan/uit-schakelaar van een passagiersairbag vooraan bedient. Indien u dit niet doet, kan dit de prestaties van de airbag negatief beïnvloeden.
- Wacht minstens 60 seconden met het bedienen van de aan/uit-schakelaar van de passagiersairbag vooraan nadat u het contactslot in de "LOCK"-stand hebt gedraaid of de bedrijfsmodus op OFF hebt gezet. Het SRS-airbagsysteem is zodanig ontworpen dat er voldoende spanning overblijft om de airbag op te blazen.
- Verwijder altijd de sleutel van de aan/uit-schakelaar van de passagiersairbag vooraan nadat u die schakelaar hebt bediend. Als u dit niet doet, zou de aan/uit-schakelaar van de passagiersairbag vooraan in een verkeerde stand kunnen worden gezet.
- Zet de aan/uit-schakelaar van de passagiersairbag vooraan niet op "OFF", behalve wanneer er een kinderzitje op de passagiersstoel vooraan is bevestigd.
- Plaats geen kinderzitje op de bijrijdersstoel als het controlelampje niet gaat branden als de aan/uit-schakelaar voor de passagiersairbag vooraan in de "OFF"-stand is gezet. Wij raden u aan om het systeem door een officieel MITSUBISHI MOTORS Service Centrum te laten controleren.

Inzittendenbeveiligingssysteem (SRS) - airbag

⚠ WAARSCHUWING

- Indien het controlelampje blijft branden nadat de aan/uit-schakelaar van de passagiersairbag vooraan op “ON” is gedraaid, mag er niemand op de passagiersstoel vooraan plaatsnemen. Wij raden u aan om het systeem door een officieel MITSUBISHI MOTORS Service Centrum te laten controleren.

4

Voer de volgende stappen uit om een airbag uit te schakelen:

1. Steek de sleutel in de aan/uit-schakelaar van de passagiersairbag vooraan en zet de schakelaar in de stand “OFF”.
2. Verwijder de sleutel uit het sleutelgat van de aan/uit-schakelaar van de passagiersairbag vooraan.

3. Draai het contactslot in de “ON”-stand of zet de bedrijfsmodus op ON. Het controlelampje passagiersairbag vooraan uitgeschakeld zal blijven branden.

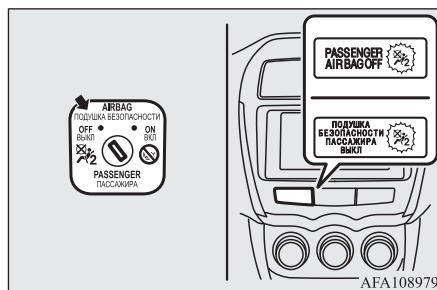

De passagiersairbag vooraan is nu uitgeschakeld en zal niet worden opgeblazen tot hij opnieuw is ingeschakeld.

Airbagsysteem voor de bestuurder en de passagier vooraan

E00407400792

De bestuurdersairbag bevindt zich onder het kussen in het midden van het stuurwiel. De passagiersairbag vooraan bevindt zich in het instrumentenpaneel boven het handschoenkastje.

De bestuurders- en de passagiersairbag vooraan zijn ontworpen om tegelijk te worden opgeblazen, zelfs als er niemand op de passagiersstoel zit.

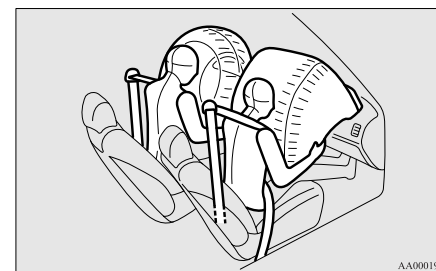

Bestuurdersknie-airbagsysteem*

E00412400022

De bestuurdersknie-airbag bevindt zich onder het stuurwiel.

De bestuurdersknie-airbag is ontworpen om tegelijk met de bestuurdersairbag opgeblazen te worden.



Opblazen van de bestuurders- en bijrijdersairbag en de bestuurdersknie-airbag

E00407501644

De bestuurders- en bijrijdersairbag en de bestuurdersknie-airbag ZIJN ONTWERPEN OM TE WORDEN OPGEBLAZEN als...

De bestuurders- en bijrijdersairbag en de bestuurdersknie-airbag zijn ontworpen om opgeblazen te worden bij een middelzware tot zware frontale aanrijding. Enkele typische voorbeelden hiervan worden op de afbeelding getoond.

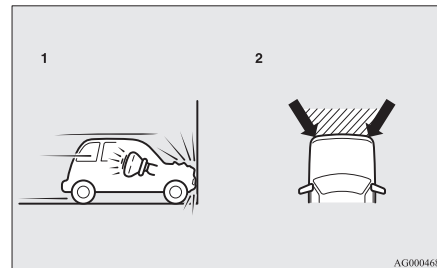

1- Frontale botsing tegen een stevige muur met een snelheid van ongeveer 25 km/u of meer

2- Een middelzware tot zware frontale aanrijding binnen het gearceerde gedeelte tussen de pijlen

De bestuurders- en bijrijdersairbag en de bestuurdersknie-airbag zullen opgeblazen worden als de kracht van de botsing boven een vastgelegde drempelwaarde ligt, vergelijkbaar met een botsing met een snelheid van ongeveer 25 km/u recht tegen een vaste muur, die niet meegeeft of vervormd wordt. Als de kracht van de aanrijding beneden deze drempelwaarde ligt, is het mogelijk dat de bestuurders- en bijrijdersairbag en de bestuurdersknie-airbag niet opgeblazen worden. Deze drempelsnelheid zal aanzienlijk hoger liggen als het voertuig in botsing komt met een voorwerp dat de schok opvangt door zich te vervormen of te bewegen (bijvoorbeeld een ander stilstaand voertuig, een paal of een vangrail).

4

Inzittendenbeveiligingssysteem (SRS) - airbag

4

Omdat u bij frontale botsingen gemakkelijk van uw stoel kunt worden geslingerd, is het belangrijk uw veiligheidsgordel altijd op de juiste manier te dragen. Uw veiligheidsgordel zal er helpen voor zorgen dat u op een veilige afstand van het stuurwiel en het instrumentenpaneel blijft tijdens de beginfase van het opblazen van de airbag. Tijdens de beginfase van het opblazen van de airbag wordt de grootste kracht ontwikkeld. Dit kan eventueel ernstige en zelfs fatale letsels veroorzaken. Bovendien bieden de veiligheidsgordels in uw voertuig de belangrijkste bescherming bij een aanrijding. De SRS-airbags (inzittendenbeveiligingssysteem) zijn ontworpen om een bijkomende bescherming te bieden. Daarom is het voor uw eigen veiligheid en die van alle inzittenden van het grootste belang om de veiligheidsgordels altijd op de juiste manier te dragen.

De bestuurders- en bijrijders-airbag en de bestuurdersknie-airbag WORDEN MOGELIJK NIET OPGEBLAZEN als...

Bij sommige soorten frontale botsingen is de structuur van de carrosserie van het voertuig ontworpen om de schok op te vangen en de inzittenden tegen letsels te helpen beschermen. (De voorkant van de carrosserie van het voertuig kan bij het opvangen van de schok aanzienlijk worden vervormd.) In zulke omstandigheden is het mogelijk dat de bestuurders- en bijrijdersairbag en de bestuurdersknie-airbag niet opgeblazen worden, onafhankelijk van de vervorming en schade aan de carrosserie.

Enkele typische voorbeelden hiervan worden op de afbeelding getoond.

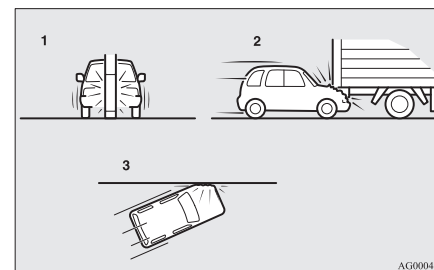

- 1- Botsing tegen een elektriciteitspaal, een boom of een ander smal voorwerp
- 2- Het voertuig komt onder het achterste van een vrachtwagen terecht
- 3- Schuine frontale botsingen

Aangezien de bestuurders- en bijrijdersairbag en de bestuurdersknie-airbag de inzittenden niet bij alle soorten frontale botsingen beschermen, moet u ervoor zorgen dat de veiligheidsgordels altijd op de juiste wijze gedragen worden.

De bestuurders- en bijrijders-airbag en de bestuurdersknie-airbag ZIJN NIET ONTWERPEN OM OPGEBLAZEN TE WORDEN als...

De bestuurders- en bijrijdersairbag en de bestuurdersknie-airbag zijn niet ontworpen om opgeblazen te worden in omstandigheden waarbij ze gewoonlijk geen bescherming aan de inzittenden kunnen bieden. Enkele voorbeelden van dergelijke omstandigheden worden op de afbeelding getoond.

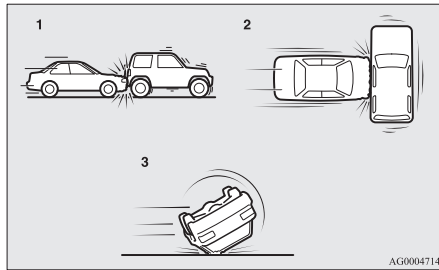

- 1- Aanrijdingen van achteren
- 2- Zijdelingse aanrijdingen
- 3- Het voertuig komt op zijn zijkant of dak terecht

Aangezien de bestuurders- en bijrijdersairbag en de bestuurdersknie-airbag de inzittenden niet bij alle soorten botsingen beschermen, moet u ervoor zorgen dat de veiligheidsgordels altijd op de juiste wijze gedragen worden.

De bestuurders- en bijrijders-airbag en de bestuurdersknie-airbag WORDEN MOGELIJK OPGEBLAZEN als...

De bestuurders- en bijrijdersairbag en de bestuurdersknie-airbag kunnen opgeblazen worden als de onderzijde van het voertuig een middelzware tot zware aanrijding ondergaat (schade aan chassis of onderstel).

Enkele typische voorbeelden hiervan worden op de afbeelding getoond.

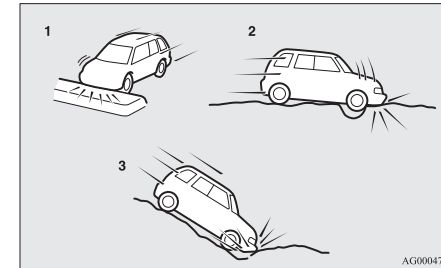

- 1- Aanrijding met een verhoogde berm/vluchtheuvel of stoeprand
- 2- Het voertuig rijdt over een diep gat/diepe put in het wegdek
- 3- Het voertuig rijdt van een steile helling en raakt de grond

4

Inzittendenbeveiligingssysteem (SRS) - airbag

4

Aangezien de bestuurders- en bijrijdersairbag en de bestuurdersknie-airbag opgeblazen kunnen worden bij bepaalde soorten onvoorziene aanrijdingen, zoals getoond in de afbeelding, die u gemakkelijk uit uw zitpositie kunnen verdringen, is het belangrijk om de veiligheidsgordels altijd op de juiste wijze te dragen. Uw veiligheidsgordel zal er helpen voor zorgen dat u op een veilige afstand van het stuurwiel en het instrumentenpaneel blijft tijdens de beginfase van het opblazen van de airbag. Tijdens de beginfase van het opblazen van de airbag wordt de grootste kracht ontwikkeld. Als u in die fase met de airbag in aanraking komt, kan dit eventueel ernstige en zelfs fatale letsels veroorzaken.

⚠ WAARSCHUWING

- Bevestig geen voorwerpen zoals badges of accessoires aan het stuurwielkussen. Dit zou een inzittende kunnen raken en verwonden als de airbag wordt opgeblazen.
- Plaats niets op of bevestig niets aan het instrumentenpaneel boven het handschoenkastje. Dit zou een inzittende kunnen raken en verwonden als de airbag wordt opgeblazen.

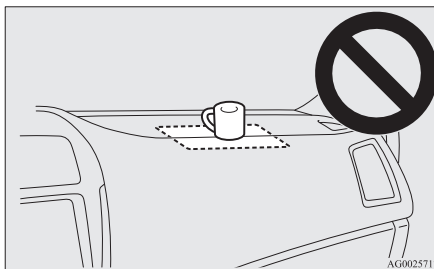

⚠ WAARSCHUWING

- Bevestig geen accessoires aan, of plaats ze niet voor, de voorruit. Dergelijke voorwerpen zouden het opblazen van de airbag kunnen belemmeren of een inzittende kunnen raken en verwonden als de airbags worden opgeblazen.
- Bevestig geen extra sleutels of accessoires (harde, puntige of zware voorwerpen) aan de contactsleutel. Dergelijke voorwerpen zouden het normaal opblazen van de bestuurdersknie-airbag kunnen hinderen of zouden kunnen worden weggeslingerd en ernstig letsel veroorzaken als de airbag wordt opgeblazen.

⚠ WAARSCHUWING

- Bevestig geen accessoires aan het onderste deel van het instrumentenpaneel aan de bestuurderszijde. Dergelijke voorwerpen zouden het normaal opblazen van de bestuurdersknie-airbag kunnen hinderen of zouden kunnen worden weggeslingerd en ernstig letsel veroorzaken als de airbag wordt opgeblazen.

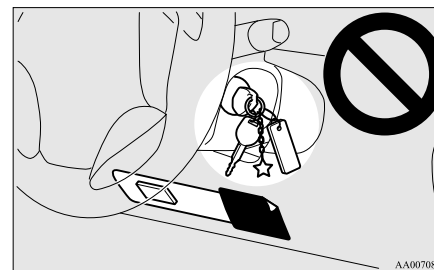

⚠ WAARSCHUWING

- Plaats geen huisdieren, pakjes of andere voorwerpen tussen de airbags en de bestuurder of passagier vooraan. Dit zou de werking van de airbag negatief kunnen beïnvloeden of letsels kunnen veroorzaken als de airbag wordt opgeblazen.
- Onmiddellijk nadat de airbag is opgeblazen, zullen sommige onderdelen van het systeem heet zijn. Raak deze onderdelen niet aan. Dit kan leiden tot brandwonden.

⚠ WAARSCHUWING

- Het airbagsysteem werkt maar één keer. Nadat de airbags eenmaal zijn opgeblazen, werken ze niet meer. Ze moeten onmiddellijk worden vervangen en wij raden u aan om het volledige airbagsysteem door een erkend MITSUBISHI MOTORS Service Centrum te laten controleren.

Zijairbagsysteem*

E00407600303

De zijairbags (A) bevinden zich in de rugleuningen van de bestuurdersstoel en de stoel van de passagier vooraan.

De zijairbag is ontworpen om enkel te worden opgeblazen aan de kant van het voertuig die wordt aangereden, zelfs als er geen passagier op de voorstoel zit.

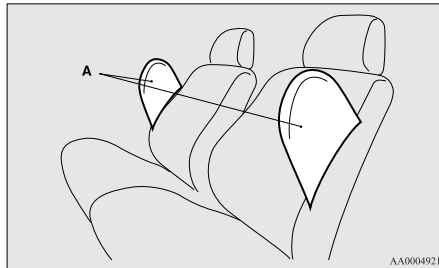

Het hier afgebeelde kenteken is aangebracht op de rugleuning van de stoelen met een zij-airbag.

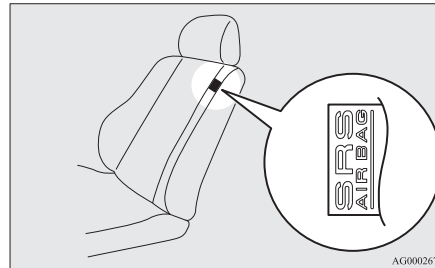

Gordijnairbagsysteem*

E00409100559

De gordijnairbags bevinden zich in de voorste stijlen en in de dakstijl aan de zijkant. De gordijnairbags zijn ontworpen om alleen te worden opgeblazen aan de kant van het voertuig die wordt aangereden, zelfs als er geen passagier op de voorstoel of de achterbank zit.

4

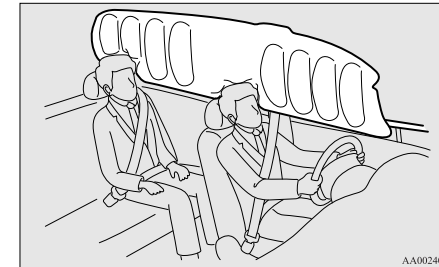

Opblazen van zijairbags en gordijnairbags

E00407701415

4

De zijairbags en gordijnairbags ZIJN ONTWERPEN OM TE WORDEN OPGEBLAZEN wanneer...

De zijairbags en gordijnairbags zijn ontworpen om te worden opgeblazen wanneer bij een middelzware tot zware zijdelingse aanrijding het midden van de passagiersruimte wordt geraakt.

Een voorbeeld hiervan wordt op de afbeelding getoond.

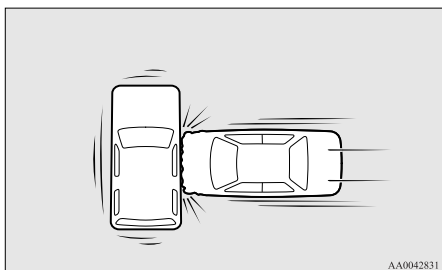

De veiligheidsgordels in uw voertuig bieden de belangrijkste bescherming bij een aanrijding. De zijairbags en de gordijnairbags van het inzittendenbeveiligingssysteem (SRS) zijn ontworpen als aanvullende bescherming. Daarom is het voor uw eigen veiligheid en die van alle inzittenden van het grootste belang om de veiligheidsgordels altijd op de juiste manier te dragen.

De zijairbags en gordijnairbags KUNNEN EVENTUEEL NIET WORDEN OPGEBLAZEN wanneer...

Bij sommige soorten zijdelingse aanrijdingen is de structuur van de carrosserie van het voertuig ontworpen om de schok op te vangen en de inzittenden tegen letsels te helpen beschermen. (De zijkant van de carrosserie van het voertuig kan bij het opvangen van de schok aanzienlijk worden vervormd.) Onder dergelijke omstandigheden kan het dat de zijairbags en gordijnairbags niet worden opgeblazen, onafhankelijk van de vervorming en beschadiging van de carrosserie van het voertuig. Afhankelijk van de plaats van de aanrijding kan het ook zijn dat de zijairbags en de gordijnairbags niet tegelijk worden opgeblazen.

Enkele typische voorbeelden hiervan worden op de afbeelding getoond.

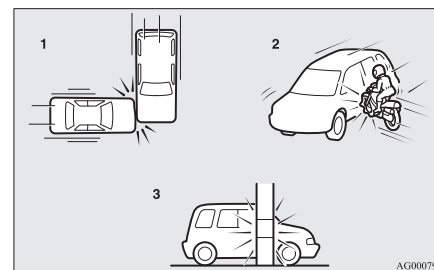

- 1- Zijdelingse aanrijdingen tegen een zone buiten de passagiersruimte
- 2- Een motorfiets of een ander vergelijkbaar klein voertuig komt in aanrijding met de zijkant van het voertuig
- 3- Botsing tegen een elektriciteitspaal, een boom of een ander smal voorwerp

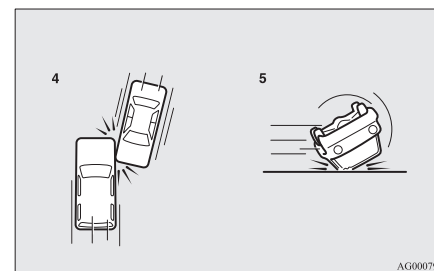

- 4- Schuine zijdelingse aanrijdingen
- 5- Het voertuig komt op zijn zijkant of dak terecht

Omdat de zijairbags en gordijnairbags de inzittenden niet bij alle types van zijdelingse aanrijdingen beschermen, moet u de veiligheidsgordel altijd op de juiste manier dragen.

De zijairbags en gordijnairbags zijn ONTWERPEN OM NIET TE WORDEN OPGEBLAZEN wanneer...

De zijairbags en gordijnairbags zijn ontworpen om niet te worden opgeblazen in omstandigheden waarin ze de inzittenden gewoonlijk niet afdoende kunnen beschermen. Enkele typische voorbeelden hiervan worden op de afbeelding getoond.

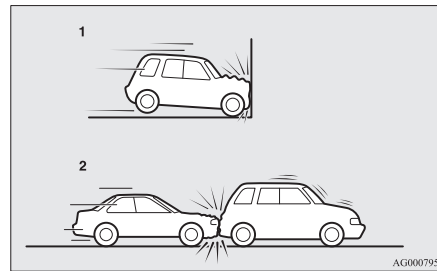

1- Frontale botsingen
2- Aanrijdingen van achteren

Omdat de zijairbags en gordijnairbags de inzittenden niet bij alle types van aanrijdingen beschermen, moet u de veiligheidsgordel altijd op de juiste manier dragen.

⚠ WAARSCHUWING

- De zijairbags en gordijnairbags zijn ontworpen om de werking van de veiligheidsgordels van de bestuurder en de passagier vooraan bij bepaalde zijdelingse aanrijdingen te ondersteunen. De veiligheidsgordels moeten altijd op de juiste manier worden gedragen en de bestuurder en de passagier vooraan moeten goed rechtop zitten met hun rug tegen de rugleuning en niet tegen de ruit of het portier leunen.
- De zijairbags en gordijnairbags worden met grote kracht opgeblazen. De bestuurder en de passagier vooraan mogen hun arm niet door de ruit steken noch tegen het portier leunen om het risico op ernstige en eventueel zelfs fatale letsels door zich opblazende zijairbags en gordijnairbags te verminderen.

4



Inzittendenbeveiligingssysteem (SRS) - airbag

4

! WAARSCHUWING

- Sta niet toe dat een inzittende op de achterbank de rugleuning van een voorstoel in zijn armen houdt, om de kans op verwondingen door een zich opblazende zij-airbag te verminderen. Let vooral op bij kinderen.
- Plaats geen voorwerpen dichtbij of voor de rugleuning van een van de voorstoelen. Deze zouden het opblazen van de zijairbag kunnen belemmeren en letsels kunnen veroorzaken als ze bij het opblazen van de zijairbag worden weggeslingerd.
- Breng geen stickers, labels of versieringen op de rugleuning van de voorstoelen aan. Deze zouden namelijk het opblazen van de zijairbag kunnen belemmeren.
- Breng geen stoelbekleding aan op stoelen met een zijairbag. Trek geen hoes of overtrek over stoelen met een zijairbag. Deze zouden namelijk het opblazen van de zijairbag kunnen belemmeren.

! WAARSCHUWING

- Bevestig geen microfoon (A) of eender welk ander toestel of voorwerp rond het deel waar de gordijnairbags (B) worden opgeblazen, bijvoorbeeld aan de voorruit, de zijruit, de voorste en achterste stijlen, de verbinding tussen voorste en achterste stijl of de steungrepen. Wanneer de gordijnairbags worden opgeblazen, zouden de microfoon of de andere toestellen of voorwerpen met grote kracht worden weggeslingerd of zou het kunnen dat de gordijnairbags niet correct worden opgeblazen, wat tot ernstige of dodelijke letsels kan leiden.

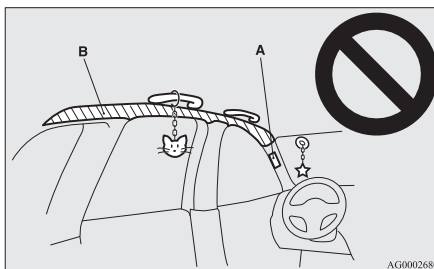

! WAARSCHUWING

- Hang geen klerhanger of ander zwaar of puntig voorwerp aan de kledinghaak op. Indien de gordijnairbag wordt geactiveerd, zou een dergelijk voorwerp met grote kracht kunnen worden weggeslingerd en kunnen verhinderen dat de gordijnairbag correct wordt opgeblazen. Hang kleren rechtstreeks aan de kledinghaak (zonder klerhanger) op. Zorg ervoor dat er geen zware of scherpe voorwerpen in de zakken van kleren zitten die u aan de kledinghaak ophangt.
- Bevestig nooit een naar achteren gericht kinderzitje op de voorstoel. Indien mogelijk moet een naar voren gericht kinderzitje op de achterbank worden gebruikt. Als er een naar voren gericht kinderzitje op de voorpassagiersstoel moet worden geplaatst, zet de stoel dan zo ver mogelijk naar achteren en zie erop toe dat het kind in het zitje blijft zitten en uit de buurt van het portier blijft.
- Sta niet toe dat een kind tegen het voorportier of dicht erbij leunt, zelfs wanneer het kind in een kinderzitje zit. Kinderen mogen met hun hoofd ook niet tegen of dicht tegen de zone leunen waar de zijairbags of gordijnairbags zijn aangebracht. Dit is gevaarlijk wanneer de zijairbags en gordijnairbags worden opgeblazen. Als niet al deze aanwijzingen opgevolgd worden, kan dit tot ernstige of dodelijke verwonding van het kind leiden.

⚠ WAARSCHUWING

- Wij raden u aan om werkzaamheden aan of in de buurt van de zij- of gordijnairbags door een officieel MITSUBISHI MOTORS Service Centrum te laten uitvoeren.

Waarschuwinglampje/display van het inzittendenbeveiligingssysteem (SRS)

E00407802790

Waarschuwinglampje



Waarschuwingdisplay type 1



Waarschuwingdisplay type 2



Het systeem voert een zelfcontrole uit telkens als het contactslot in de “ON”-stand wordt gedraaid of de bedrijfsmodus op ON wordt gezet. Het waarschuwinglampje van het inzittendenbeveiligingssysteem (SRS) licht enkele seconden op en dooft vervolgens. Dit is normaal en betekent dat het systeem werkt zoals het hoort.

Als er een probleem is met één of meer onderdelen van het inzittendenbeveiligingssysteem (SRS), licht het waarschuwinglampje op en blijft het branden. Tegelijkertijd wordt het waarschuwingdisplay weergegeven op het informatiescherm van het multi-informatiedisplay.

Het waarschuwinglampje/display van het inzittendenbeveiligingssysteem (SRS) wordt gebruikt door het SRS-airbag- en het veiligheids gordelvoorspannersysteem.

⚠ WAARSCHUWING

- Als een van de volgende omstandigheden zich voordoet, is er mogelijk een probleem met de SRS-airbags en/of de gordelvoorspanners. Hierdoor zullen ze mogelijk niet goed werken bij een aanrijding of plots worden geactiveerd zonder dat er een aanrijding is:
 - Het contactslot of de bedrijfsmodus staat op ON, maar het SRS-waarschuwinglampje licht niet op of blijft branden.

⚠ WAARSCHUWING

- Het SRS-waarschuwinglampje licht op en/of de waarschuwingmelding verschijnt tijdens het rijden. De SRS-airbags en gordelvoorspanners verminderen het risico op ernstige letsels of de dood bij bepaalde aanrijdingen. Laat het voertuig onmiddellijk door een officieel MITSUBISHI MOTORS Service Centrum nakijken als een van de hierboven beschreven omstandigheden zich voordoet.

4

Onderhoud van het inzittendenbeveiligingssysteem (SRS)

E00407901521

⚠ WAARSCHUWING

- Wij raden u aan om alle onderhoudswerken aan of in de buurt van onderdelen van het SRS-systeem te laten uitvoeren door een officieel MITSUBISHI MOTORS Service Centrum. Ondeskundig uitgevoerd werk aan de onderdelen of de bedrading van het inzittendenbeveiligingssysteem (SRS) kan ertoe leiden dat de airbags op een ongepast ogenblik worden opgeblazen of dat zelfs het volledige SRS-systeem buiten werking wordt gesteld; in beide gevallen kan dit tot ernstige letsels leiden.

Inzittendenbeveiligingssysteem (SRS) - airbag

4

WAARSCHUWING

- Verander niets aan het stuurwiel, de op-rolautomaat van de veiligheidsgordels of eender welke andere onderdelen van het inzittendenbeveiligingssysteem (SRS). Zo kunnen bijvoorbeeld de vervanging van het stuurwiel of aanpassingen van de voorbumper of van de carrossierestructuur de werking van het SRS-systeem nadelig beïnvloeden en letsels tot gevolg hebben.
- Indien uw voertuig op eender welke manier werd beschadigd, raden wij u aan het inzittendenbeveiligingssysteem (SRS) te laten controleren om er zeker van te zijn dat het goed werkt.
- Bij voertuigen met zijairbags mogen de voorstoelen, de middenstijl en de middenconsole niet worden veranderd. Dit kan de werking van het inzittendenbeveiligingssysteem (SRS) nadelig beïnvloeden en letsel veroorzaken. Indien u een kras, scheur of andere beschadiging van de stof van de stoel dichtbij de zijairbag, van een of ander gedeelte van de voorste en achterste stijlen of van de dakrail aan de zijkant hebt vastgesteld, moet u het inzittendenbeveiligingssysteem (SRS) door een officieel MITSUBISHI MOTORS Service Centrum laten controleren.

OPMERKING

- Als u het voertuig verkoopt, verzoeken wij u dringend de nieuwe eigenaar erop attent te maken dat het met het inzittendenbeveiligingssysteem uitgerust is en er bij hem op aan te dringen dat hij zich van de informatie hieromtrent in de gebruikershandleiding op de hoogte stelt.
- Indien uw voertuig tot schroot moet worden verwerkt, laat dit dan doen in overeenstemming met de plaatselijke wetgeving en neem contact met een officieel MITSUBISHI MOTORS Service Centrum om het airbagsysteem veilig te ontmantelen.

Instrumenten en controleorganen

Instrumenten.....	5-02
Multifunctioneel display.....	5-03
Lijst van controlelampjes, waarschuwingslampjes en mel- dingen op het informatiescherm.....	5-28
Controlelampjes.....	5-47
Waarschuwinglampjes.....	5-48
Weergave op het informatiescherm.....	5-49
Combinatieschakelaar grootlichten en dimlicht.....	5-52
Koplamphoogteverstelling.....	5-58
Hendel richtingaanwijzers.....	5-60
Schakelaar waarschuwingsknipperlichten.....	5-60
Schakelaar mistlichten.....	5-61
Schakelaar ruitenwissers en -sproeier.....	5-62
Schakelaar koplampsproeier*.....	5-67
Schakelaar achterrautverwarming.....	5-67
Schakelaar claxon.....	5-68

Instrumenten

Instrumenten

E00500101147

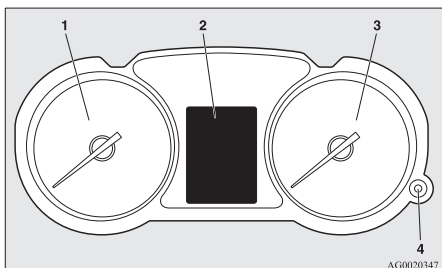

5

- 1- Toerenteller → p. 5-02
- 2- Multifunctioneel display → p. 5-03
Lijst van meldingen op het informatie-scherm → p. 5-30
- 3- Snelheidsmeter (km of mph + km/uur)
- 4- Dimlichtknop voor overdag (verlichting van het instrumentenpaneel) → p. 5-02

Toerenteller

E00500301123

De toerenteller geeft het toerental van de motor aan (tr/min). De toerenteller helpt u om zuiniger te rijden en waarschuwt u ook voor een overdreven hoog motortoerental (rode zone).

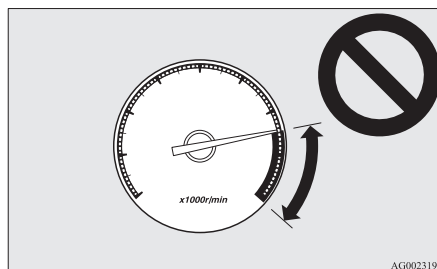

AG0023191

⚠ OPGELET

- Let tijdens het rijden op de toerenteller en zorg ervoor dat het toerental niet in de rode zone terechtkomt (overdreven hoog motortoerental).

Dimlichtknop voor overdag (verlichting van het instrumentenpaneel)

E00519800198

Telkens wanneer u deze knop indrukt, klinkt er een geluid en verandert de helderheid van de instrumenten.

📖 OPMERKING

- Er kunnen 8 niveaus worden ingesteld voor als de parkeerlichten zijn ingeschakeld en 8 niveaus voor als ze niet zijn ingeschakeld.
- Wanneer de lichtschaakelaar niet in de "OFF"-stand staat, schakelt de meterverlichting automatisch over op de ingestelde helderheid, afhankelijk van de lichtomstandigheden buiten het voertuig.
- Het helderheidsniveau van de instrumenten wordt opgeslagen wanneer het contactslot in de stand "OFF" wordt gedraaid of als de bedrijfsmodus op OFF wordt gezet.
- Als u de knop langer dan ongeveer 1 seconde ingedrukt houdt wanneer de parkeerlichten branden, verandert het helderheidsniveau in het maximumniveau. Als u de knop nogmaals langer dan ongeveer 1 seconde ingedrukt houdt, keert het helderheidsniveau terug naar het vorige niveau.

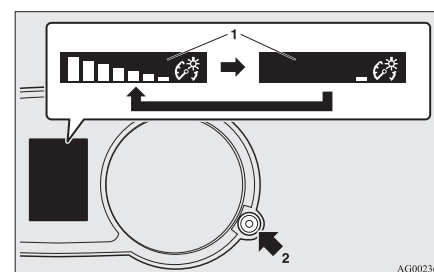

AG0023696

- 1- Helderheidsdisplay
- 2- Dimmeverlichtingstoets

Multifunctioneel display

E00519901141

Breng voordat u het display bedient het voertuig altijd op een veilige plaats tot stilstand.

De volgende informatie wordt weergegeven op het multifunctionele informatiedisplay: waarschuwingen, kilometerteller, dagteller, onderhoudsherinnering, motorkoelvloeistoftemperatuur, resterende brandstof, buitentemperatuur, keuzehendelstand, 4WD-bedieningsstand, gemiddeld en huidig brandstofverbruik, rijbereik, gemiddelde snelheid en instrumentenpaneelverlichting.

Het is ook mogelijk om elementen te veranderen, zoals de taal en de eenheden die op het multifunctionele display worden gebruikt.

5

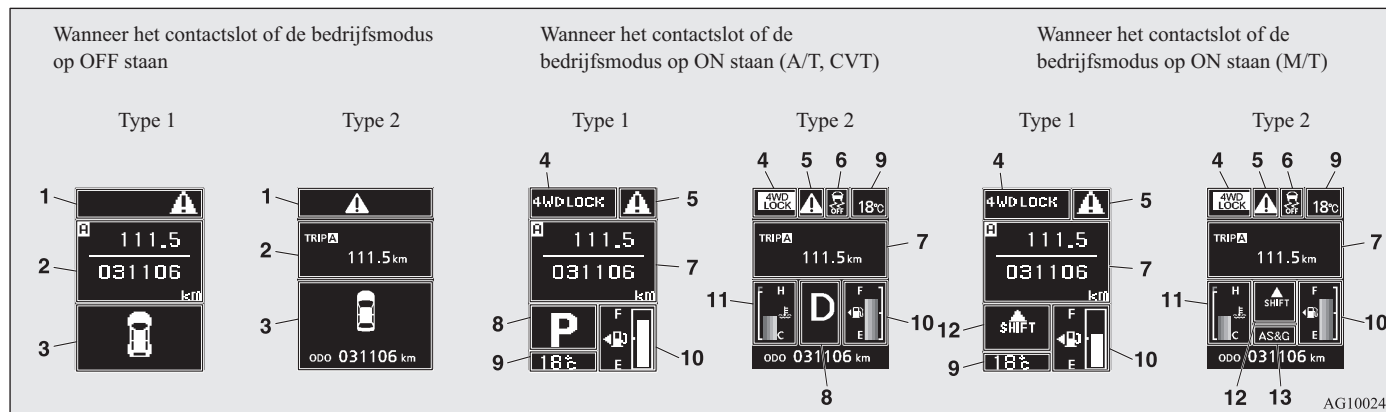

1- markering displayscherm (wanneer het contactslot of de bedrijfsmodus in de OFF-stand staan) → p. 5-05

2- Informatievenster (wanneer het contactslot of de bedrijfsmodus in de OFF-stand staan) → p. 5-06
Onderbreken weergave op display (wanneer het contactslot of de bedrijfsmodus in de OFF-stand staan) → p. 5-07

3- Waarschuwing melding open portier (wanneer het contactslot of de bedrijfsmodus in de OFF-stand staan) → p. 5-08
4- Displayscherm rijstandcontrole* → p. 5-09

Multifunctioneel display

5

- | | | |
|---|---|--|
| 5- A markering displayscherm (wanneer het contactslot of de bedrijfsmodus in de ON-stand staan) → p. 5-09 | 8- Displayscherm keuzehendelstand*
→ p. 5-16
Displayscherm voor schakelindicator
→ p. 6-30 | 12- Displayscherm voor schakelindicator*
→ p. 6-24 |
| 6- Displayscherm uitgeschakelde actieve stabiliteitsregeling (ASC)* → p. 5-10 | 9- Venster weergave buitentemperatuur
→ p. 5-16 | 13- Displayscherm voor Auto Stop & Go (AS&G)* → p. 6-19
Displayscherm voor Auto Stop & Go (AS&G) OFF (uit)* → p. 6-23 |
| 7- Informatievenster (wanneer het contactslot of de bedrijfsmodus in de ON-stand staan) → p. 5-10
Onderbreken weergave op display (wanneer het contactslot of de bedrijfsmodus in de ON-stand staan) → p. 5-15 | 10- Displayscherm resterende brandstof
→ p. 5-16 | |
| | 11- Weergave koelvloeistoftemperatuur*
→ p. 5-11 | |

OPMERKING

- De brandstofeenheden, temperatureenheden, displaytaal en andere instellingen kunnen worden gewijzigd.
Zie “De functie-instellingen veranderen (wanneer het contactslot of de bedrijfsmodus in de ON-stand staan)” op pagina 5-20.
- Het displayscherm verschilt afhankelijk van het feit of het contactslot of de bedrijfsmodus op OFF of ON staat.
Zie “Informatievenster (wanneer het contactslot of de bedrijfsmodus in de OFF-stand staan)” op pagina 5-06.
Zie “Lijst waarschuwingmeldingen (wanneer het contactslot of de bedrijfsmodus in de OFF-stand staan)” op pagina 5-30.
Zie “Informatievenster (wanneer het contactslot van de “LOCK”-stand in de “ON”-stand wordt gedraaid of de bedrijfsmodus van OFF op ON wordt gezet)” op pagina 5-08.
Zie “Informatievenster (wanneer het contactslot of de bedrijfsmodus in de ON-stand staan)” op pagina 5-10.
Zie “Lijst waarschuwingmeldingen (wanneer het contactslot of de bedrijfsmodus in de ON-stand staan)” op pagina 5-34.

Schakelaar multifunctionele meter

E0052000608

Telkens wanneer de schakelaar van de multifunctionele meter wordt bediend, klinkt er een geluid en schakelt het multifunctionele informatiedisplay tussen gegevens zoals waarschuwingen, kilometerteller (Type 1), dagteller, onderhoudsherinnering, koelvloeistoftemperatuur (Type 1), gemiddeld en huidig brandstofverbruik, rijbereik en gemiddelde snelheid.

Door op de schakelaar van de multifunctionele meter te drukken is het ook mogelijk om elementen te veranderen, zoals de taal en de eenheden die op het multifunctionele display worden gebruikt.

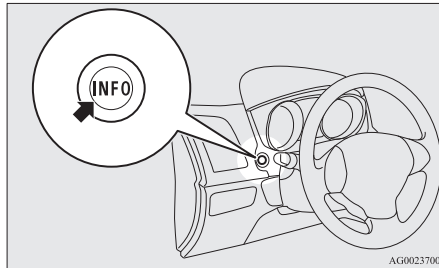

AG0023700

⚠️ markering displayscherm (wanneer het contactslot of de bedrijfsmodus in de OFF-stand staan)

E00520100553



Als u op de schakelaar van de multifunctionele meter drukt en van het waarschuwingsdisplayscherm naar het vorige scherm terugkeert, wordt de ⚠️-markering weer-

gegeven.

Zie “Om terug te keren naar het scherm dat vóór de waarschuwing werd weergegeven” op pagina 5-07.

Deze markering wordt eveneens weergegeven als er een andere waarschuwing is dan die die wordt getoond. Wanneer de oorzaak van de waarschuwingsmelding wordt weggenomen, verdwijnt de markering ⚠️ automatisch.

📖 OPMERKING

- Wanneer de markering ⚠️ wordt weergegeven, kan het waarschuwingsdisplayscherm opnieuw worden weergegeven op het informatiescherm.
Zie “Informatievenster (wanneer het contactslot of de bedrijfsmodus in de OFF-stand staan)” op pagina 5-06.
Zie “Informatievenster (wanneer het contactslot of de bedrijfsmodus in de ON-stand staan)” op pagina 5-10.

5

Multifunctioneel display

Informatievenster (wanneer het contactslot of de bedrijfsmodus in de OFF-stand staan)

E00520200570

Telkens wanneer u licht op de schakelaar van de multifunctionele meter drukt, schakelt het displayscherm over in de volgende volgorde.

5

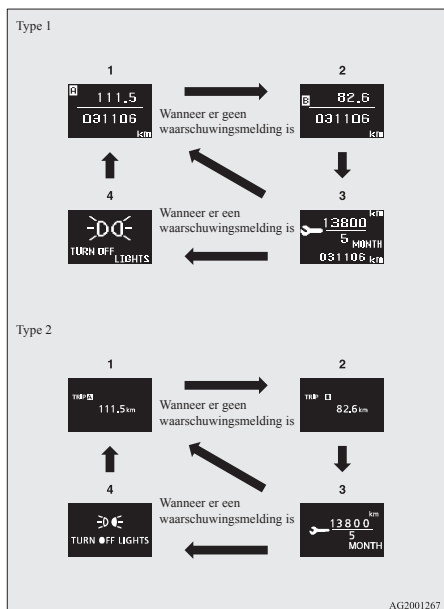

- 1- Kilometerteller (Type 1)/Dagteller **A**
- 2- Kilometerteller (Type 1)/Dagteller **B**

5-06 Instrumenten en controleorganen

- 3- Onderhoudsherinnering
- 4- Herhaalde weergave van een waarschuwingsdisplayscherm

Kilometerteller/Dagteller

E00521201516

Telkens wanneer u licht op de schakelaar van de multifunctionele meter drukt, schakelt het displayscherm over.

Kilometerteller/Dagteller **A** → Kilometerteller/Dagteller **B** → Onderhoudsherinnering → Waarschuwingdisplayscherm herhaald weergeven → Kilometerteller/Dagteller **A**

Kilometerteller

De kilometerteller geeft de afgelegde afstand aan.

Dagteller

De dagteller geeft de afgelegde afstand tussen twee punten aan.

Voorbeeld van het gebruik van dagteller **A** en dagteller **B**

Er kunnen twee afgelegde afstanden worden gemeten, van huis af met dagteller **A** en van een bepaald punt onderweg met dagteller **B**.

OGAD15E1

Het display op nul terugstellen

Houd om het display weer op 0 in te stellen de toets van het multi-informatiedisplay ten minste 2 seconden ingedrukt. Alleen de op dat ogenblik aangegeven waarde zal worden teruggesteld.

Voorbeeld

Als dagteller **A** wordt weergegeven, wordt alleen dagteller **A** weer op nul ingesteld.

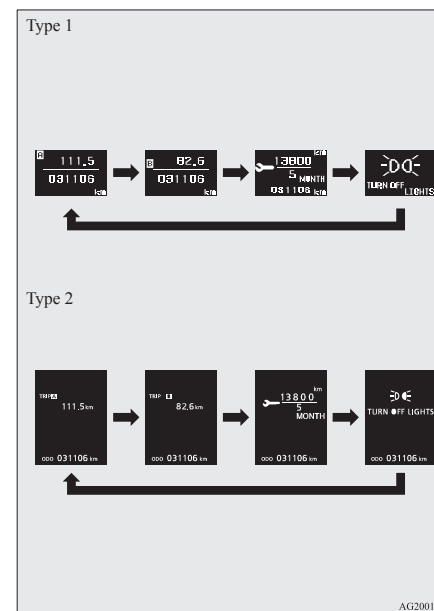

OPMERKING

- Als er geen waarschuwingsmelding is, verandert de weergave als volgt: Kilometer teller/Dagteller **A** → Kilometer teller/Dagteller **B** → Onderhoudsherinnering → Kilometer teller/Dagteller **A**.
- Zowel dagteller **A** als dagteller **B** kan tot 9999,9 km tellen. Wanneer een dagteller over de 9999,9 km komt, keert deze terug naar 0,0 km.
- Als de accuklem wordt losgekoppeld, worden de geheugens van dagteller **A** en dagteller **B** gewist en keert de weergave terug naar 0,0 km.

Onderhoudsherinnering

E00521301126

Hier worden de afstand en het aantal maanden tot de volgende periodieke controle weergegeven. Zie “Onderhoudsherinnering” op pagina 5-18.

Type 1



Type 2

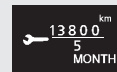

Onderbreken weergave op display (wanneer het contactslot of de bedrijfsmodus in de OFF-stand staan)

E00520500616

Wanneer er informatie moet worden doorgegeven, zoals een herinnering dat de lichten nog branden, klinkt de zoemer en schakelt het multifunctionele display naar het waarschuwingsweergavescherm. Zie de betreffende bladzijde en neem de noodzakelijke maatregelen.

Wanneer de oorzaak van de waarschuwingsmelding wordt weggenomen, verdwijnt de waarschuwingsmelding automatisch. Zie “Lijst waarschuwingsmeldingen (wanneer het contactslot of de bedrijfsmodus in de OFF-stand staan)” op pagina 5-30.

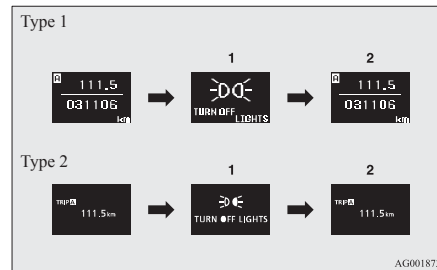

- 1- Gegeneerde informatie
- 2- Oorzaak weggenomen

Om terug te keren naar het scherm dat vóór de waarschuwing werd weergegeven

Zelfs als de oorzaak van de waarschuwingsmelding niet is weggenomen, kunt u terugkeren naar het scherm dat werd weergegeven voordat de waarschuwing verscheen. Als u op de schakelaar van de multifunctionele meter drukt, schakelt het displayscherm over naar het scherm dat werd weergegeven voordat de waarschuwing verscheen en wordt de markering **A** (A) weergegeven.



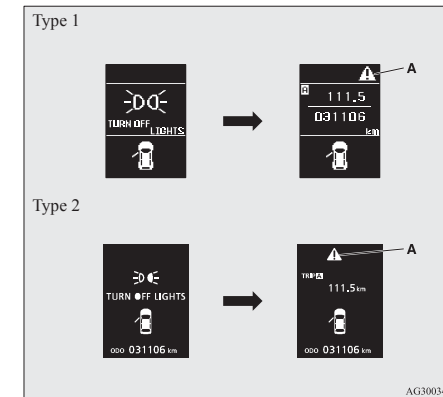

5



AG3003486

Multifunctioneel display

OPMERKING

- Er kan worden geschakeld tussen vensters met een waarschuwingsmelding met het symbool  of  in de hoek rechtsboven in het venster. Als u het display wilt overschakelen, drukt u als volgt op de schakelaar van de multifunctionele meter.
 - : licht indrukken.
 - : gedurende ten minste 2 seconden ingedrukt houden.

5

Herhaalde weergave van een waarschuwingsdisplayscherm

Als u de schakelaar van de multifunctionele meter enkele keren licht indrukt wanneer de markering  wordt weergegeven, wordt het waarschuwingsdisplayscherm waarvan u overschakelde opnieuw weergegeven. Zie “Informatievenster (wanneer het contactslot of de bedrijfsmodus in de OFF-stand staan)” op pagina 5-05.

Waarschuwingmelding open portier (wanneer het contactslot of de bedrijfsmodus in de OFF-stand staan)

E00520600473

Indien een portier of de achterklep niet volledig gesloten is, wordt dit hierop weergegeven.

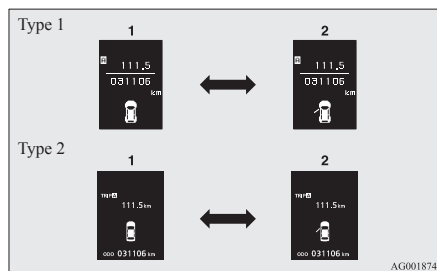

- 1- Portieren en achterklep gesloten
- 2- Portieren of achterklep geopend

Informatievenster (wanneer het contactslot van de “LOCK”-stand in de “ON”-stand wordt gedraaid of de bedrijfsmodus van OFF op ON wordt gezet)

E00520700881

Wanneer het contactslot in de “ON”-stand wordt gedraaid of de bedrijfsmodus op ON wordt gezet, verandert het displayscherm in de volgende volgorde.

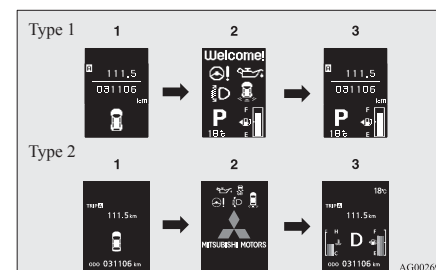

- 1- Scherm wanneer het contactslot of de bedrijfsmodus op OFF staan
- 2- Systemcontrolescherm
- 3- Scherm wanneer het contactslot of de bedrijfsmodus op ON staan

Systemcontrolescherm

Wanneer het contactslot in de “ON”-stand wordt gedraaid of de bedrijfsmodus op ON wordt gezet, wordt het scherm van de systeemcontrole ongeveer 4 seconden weergegeven. Als er geen sprake van een storing is, wordt het informatiescherm weergegeven (wanneer het contactslot of de bedrijfsmodus op ON staan).

Als er sprake van een storing is, schakelt het scherm naar een waarschuwingsmelding over.

Zie “Lijst waarschuwingsmeldingen (wanneer het contactslot of de bedrijfsmodus in de ON-stand staan)” op pagina 5-34 .

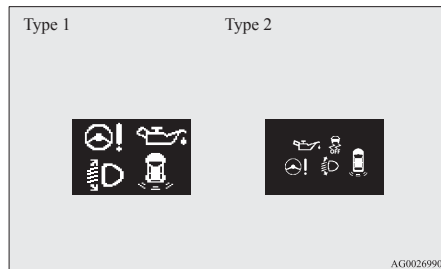

OPMERKING

- De weergave van het systeemcontrolescherm varieert, afhankelijk van de uitrusting van het voertuig.

Onderhoudsherinnering

Als het voertuig aan een onderhoudsbeurt toe is, verschijnt de waarschuwingsmelding gedurende enkele seconden na het ON-scherm van het contactslot of de bedrijfsmodus. Zie “Onderhoudsherinnering” op pagina 5-18 .

Type 1



Type 2



Displayscherm rijstandcontrole*

E00520800303

Type 1



Type 2



Dit geeft de stand van het 4WD-systeem weer.

Als u de stand “4WD LOCK”-stand kiest met de rijstandkeuzeschakelaar, wordt “4WD LOCK” weergegeven; als u de stand “4WD AUTO” kiest, wordt “4WD” weergegeven.

Er wordt niets weergegeven wanneer de 2WD-stand is gekozen. Zie “Keuzeknop rijstand” op pagina 6-41 .

5

⚠ markering displayscherm (wanneer het contactslot of de bedrijfsmodus in de ON-stand staan)

E00520900333



Dit wordt weergegeven wanneer u op de schakelaar van de multifunctionele meter drukt en het waarschuwingsdisplayscherm verandert. Deze markering wordt ook weergegeven als er een andere waar-

Multifunctioneel display

schuiving is dan die wordt getoond.

Wanneer de oorzaak van de waarschuwingsmelding **A** weggenomen wordt, verdwijnt de markering automatisch.

OPMERKING

- Wanneer de markering **A** wordt weergegeven, kan het waarschuwingsdisplayscherm opnieuw worden weergegeven op het informatiescherm.

Zie “Informatievenster (wanneer het contactslot of de bedrijfsmodus in de OFF-stand staan)” op pagina 5-06.

Zie “Informatievenster (wanneer het contactslot of de bedrijfsmodus in de ON-stand staan)” op pagina 5-10.

Displayscherm uitgeschakelde actieve stabiliteitsregeling (ASC)*



Dit venster wordt weergegeven als het actieve stabiliteitsregelsysteem (ASC) wordt uitgeschakeld met de toets ASC OFF.

Als er een storing is in de ASC, wordt het displayscherm uitgeschakelde actieve stabiliteitsregeling weergegeven.

Zie ““ASC OFF”-schakelaar” op pagina 6-55.

Informatievenster (wanneer het contactslot of de bedrijfsmodus in de ON-stand staan)

E00521100576

Telkens wanneer u licht op de schakelaar van de multifunctionele meter drukt, schakelt het displayscherm over in de volgende volgorde.

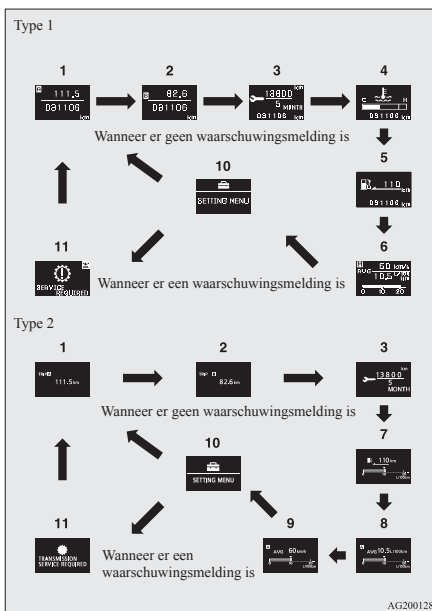

1- Kilometer teller (Type 1)/Dag teller **A**

2- Kilometer teller (Type 1)/Dag teller **B**

OGAD15E1

- 3- Onderhoudsherinnering
- 4- Weergave koelvloeistoftemperatuur (Type 1)
- 5- Weergave rijbereik (Type 1)
- 6- Weergave gemiddelde snelheid, weergave gemiddeld brandstofverbruik, weergave momenteel brandstofverbruik (Type 1)
- 7- Weergave rijbereik, weergave momenteel brandstofverbruik (Type 2)
- 8- Weergave gemiddeld brandstofverbruik, weergave momenteel brandstofverbruik (Type 2)
- 9- Weergave gemiddelde snelheid, weergave momenteel brandstofverbruik (Type 2)
- 10- Functie-instelscherm
- 11- Herhaalde weergave van een waarschuwingsdisplayscherm

OPMERKING

- Tijdens het rijden wordt het venster functie-instellingen niet weergegeven, ook al bedient u de toets van het multi-informatiedisplay. Breng voordat u het display bedient het voertuig altijd op een veilige plaats tot stilstand.

Zie “De functie-instellingen veranderen (wanneer het contactslot of de bedrijfsmodus in de ON-stand staan)” op pagina 5-20.

5-10 Instrumenten en controleorganen

OPMERKING

- Wanneer er informatie is die moet worden doorgegeven, zoals een systeemstoring, klinkt de zoemer en wordt naar de schermweergave overgeschakeld. Zie “Onderbreken weergave op display (wanneer het contactslot of de bedrijfsmodus in de ON-stand staan)” op pagina 5-15.

Kilometerteller/Dagteller

E00568400046

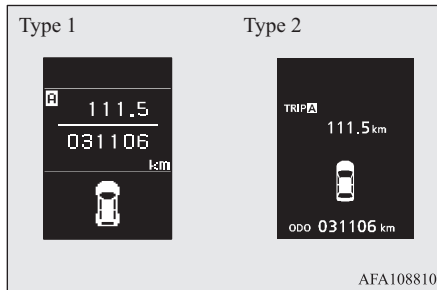

AFA108810

De bediening is dezelfde als wanneer het contactslot of de bedrijfsmodus op OFF staan. Zie “Kilometerteller/dagteller” op bladzijde 5-06 voor meer informatie.

Onderhoudsherinnering

E00522500694

Type 1



Type 2



Hier worden de afstand en het aantal maanden tot de volgende periodieke controle weergegeven. Zie “Onderhoudsherinnering” op pagina 5-18.

Weergave koelvloeistoftemperatuur

E00521400566

Type 1



Type 2



Dit geeft de temperatuur van de motorkoelvloeistof weer. Als de koelvloeistof heet wordt, knippert “”. Let goed op het display van de koelvloeistoftemperatuur tijdens het rijden.

5

OPGELET

- Als de motor oververhit raakt, knippert “”. In dit geval bevindt het staafdiagram zich in het rode gebied. Breng het voertuig onmiddellijk op een veilige plaats tot stilstand en neem de vereiste maatregelen. Zie “Oververhitting van de motor” op pagina 8-04.

Weergave rijbereik

E00568500047

Hier wordt het geschatte rijbereik (hoeveel kilometer of mijl u nog kunt rijden) aangegeven. Wanneer het rijbereik onder de 50 km zakt, wordt “---” weergegeven.

Multifunctioneel display

Tank zo snel mogelijk bij.

5

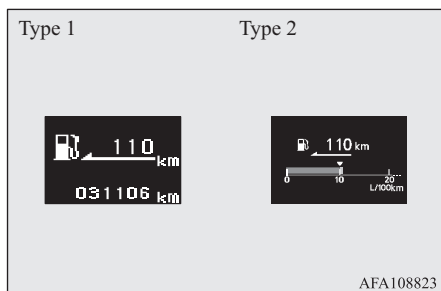

OPMERKING

- Het rijbereik wordt bepaald op basis van de gegevens over het brandstofverbruik. Dit kan variëren afhankelijk van de rijomstandigheden en -gewoonten. Beschouw de weergegeven afstand als een grove richtlijn.
- Wanneer u de tank bijvult, wordt de weergave van het rijbereik bijgewerkt. Als u evenwel slechts een kleine hoeveelheid brandstof bijvult, zal een onjuiste waarde worden weergegeven. Tank de brandstoftank indien mogelijk volledig af.
- In zeldzame gevallen kan de weergegeven waarde van het rijbereik veranderen bij het parkeren op een zeer steile helling. Dit komt door de beweging van de brandstof in de tank en wijst niet op een defect.

OPMERKING

- De gewenste eenheid voor weergave kan worden ingesteld (km of mijl). Zie “De functie-instellingen veranderen (wanneer het contactslot of de bedrijfsmodus in de ON-stand staat)” op pagina 5-20.

Weergave gemiddelde snelheid

E00568600048

Hier wordt de gemiddelde snelheid weergegeven tussen het moment waarop de teller voor het laatst op nul werd ingesteld en nu. De volgende 2 modusinstellingen zijn mogelijk.

Voor de methode om de weergave van de gemiddelde snelheid te wijzigen, zie “De functie-instellingen veranderen (wanneer het contactslot of de bedrijfsmodus in de ON-stand staan)” op pagina 5-20.

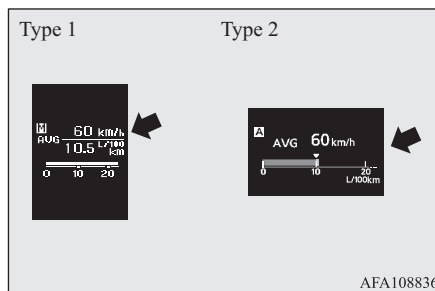

Handmatige terugstelmodus

- Als u op het moment dat de gemiddelde snelheid wordt weergegeven de toets van het multi-informatiedisplay ingedrukt houdt, wordt de waarde van de op dat moment weergegeven gemiddelde snelheid gereset.
- Wanneer u het volgende doet, wordt de modusinstelling automatisch van handmatig naar auto geschakeld. [Behalve voor voertuigen uitgerust met afstandsbediening] Draai het contactslot van de stand “ACC” of “LOCK” in de stand “ON”. [Voertuigen uitgerust met afstandsbediening] Zet de bedrijfsmodus van ACC of OFF in ON.

De omzetting naar de automatische modus gebeurt automatisch. Bij een omzetting naar de handmatige modus worden echter de gegevens weergegeven vanaf het moment dat de teller voor het laatst op nul werd gezet.

Automatische terugstelmodus

- Als u op het moment dat de gemiddelde snelheid wordt weergegeven de toets van het multi-informatiedisplay ingedrukt houdt, wordt de waarde van de op dat moment weergegeven gemiddelde snelheid gereset.

- Wanneer de motorschakelaar of de bedrijfsmodus zich in de volgende omstandigheden bevinden, wordt de weergave van de gemiddelde snelheid automatisch teruggesteld.
[Behalve voor voertuigen uitgerust met afstandsbediening]
Het contactslot blijft gedurende ongeveer 4 uur of langer in de stand “ACC” of “LOCK”.

OPMERKING

- De weergave van de gemiddelde snelheid en van het gemiddelde brandstofverbruik kan zowel in de automatische als in de handmatige terugstelmodus afzonderlijk worden teruggesteld.
- “---” wordt weergegeven als de gemiddelde snelheid niet kan worden gemeten.
- De oorspronkelijke (standaard) instelling is “Automatische terugstelmodus”.
- De weergave-instelling kan worden gewijzigd in de voorkeurseenheid (km/u of).
Zie “Wijzigen van de functie-instellingen (wanneer het contactslot in de “ON”-stand staat)” op pagina 5-20.
- Als de accu is losgenomen, wordt het geheugen voor het handmatig of het automatisch resetten van de gemiddelde snelheid gewist.

Weergave gemiddeld brandstofverbruik

E00568700049

Hier wordt het gemiddelde brandstofverbruik weergegeven tussen het moment waarop de teller voor het laatst op nul werd ingesteld en nu.

De volgende 2 modusinstellingen zijn mogelijk.

Voor informatie over het wijzigen van de weergave van de gemiddelde snelheid, zie “De functie-instellingen veranderen (wanneer het contactslot of de bedrijfsmodus in de ON-stand staan)” op pagina 5-20.

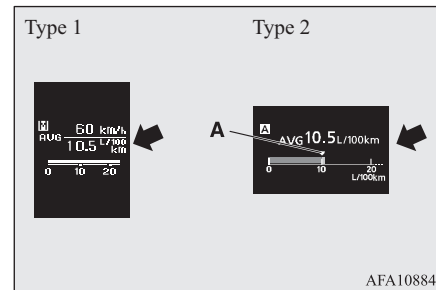

De markering “” (A) op de meter van het momentele brandstofverbruik geeft het gemiddelde brandstofverbruik aan. (Type 2)

Handmatige terugstelmodus

- Als u de schakelaar van de multifunctionele meter ingedrukt houdt wanneer het gemiddelde brandstofverbruik wordt weergegeven, wordt het gemiddelde brandstofverbruik dat op dat moment wordt weergegeven, weer op nul ingesteld.
- Wanneer u het volgende doet, wordt de modusinstelling automatisch van handmatig naar auto geschakeld.
[Behalve voertuigen uitgerust met afstandsbediening]
Draai het contactslot van de stand “ACC” of “LOCK” in de stand “ON”.
[Voertuigen uitgerust met afstandsbediening]
Zet de bedrijfsmodus van ACC of OFF in ON.

De omzetting naar de automatische modus gebeurt automatisch. Bij een omzetting naar de handmatige modus worden echter de gegevens weergegeven vanaf het moment dat de teller voor het laatst op nul werd gezet.

5

Multifunctioneel display

Automatische terugstelmodus

- Als u de schakelaar van de multifunctionele meter ingedrukt houdt wanneer het gemiddelde brandstofverbruik wordt weergegeven, wordt het gemiddelde brandstofverbruik dat op dat moment wordt weergegeven, weer op nul ingesteld.
- Wanneer de motorschakelaar of de bedrijfsmodus zich in de volgende omstandigheden bevinden, wordt de weergave van het gemiddeld brandstofverbruik automatisch teruggesteld.

[Behalve voertuigen uitgerust met afstandsbediening]

Het contactslot blijft gedurende ongeveer 4 uur of langer in de stand "ACC" of "LOCK".

[Voertuigen uitgerust met afstandsbediening]

De bedrijfsmodus blijft gedurende ongeveer 4 uur of langer op ACC of OFF.

OPMERKING

- De weergave van de gemiddelde snelheid en van het gemiddelde brandstofverbruik kan zowel in de automatische als in de handmatige terugstelmodus afzonderlijk worden teruggesteld.
- "----" wordt weergegeven als het gemiddelde brandstofverbruik niet kan worden gemeten.

OPMERKING

- De oorspronkelijke (standaard) instelling is "Automatische terugstelmodus".
- Het gemiddelde brandstofverbruik verandert naargelang van de rijomstandigheden (toestand van het wegdek, rijgedrag enz.). Het weergegeven brandstofverbruik kan afwijken van het werkelijke brandstofverbruik. Beschouw het weergegeven brandstofverbruik als een grove richtlijn.
- Als de accu wordt losgenomen, wordt het geheugen voor het handmatig of het automatisch resetten van het gemiddelde brandstofverbruik gewist.
- De weergave-instelling kan worden gewijzigd in de voorkeurseenheid {km/L, mpg (US), mpg (UK) of L/100 km}. Zie "De functie-instellingen veranderen (wanneer het contactslot of de bedrijfsmodus in de ON-stand staan)" op pagina 5-20.

Weergave momenteel brandstofverbruik

E00568800040

Tijdens het rijden wordt hier het momentele brandstofverbruik met een staafdiagram weergegeven.

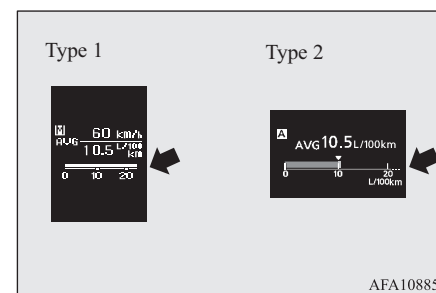

Wanneer de waarde van het momentele brandstofverbruik die van het gemiddelde brandstofverbruik overschrijdt, wordt het momentele brandstofverbruik met een wit staafdiagram weergegeven. (Type 2)

Door erop te letten de waarde van het momentele brandstofverbruik onder die van het gemiddelde brandstofverbruik te houden, kunt u zuiniger rijden.

OPMERKING

- Het staafdiagram wordt niet weergegeven als het momentele brandstofverbruik niet kan worden gemeten.
- De weergave-instelling kan worden gewijzigd in de voorkeurseenheid {km/L, mpg (US), mpg (UK) of L/100 km}. Zie “De functie-instellingen veranderen (wanneer het contactslot of de bedrijfsmodus in de ON-stand staan)” op pagina 5-20.
- U kunt het groene staafdiagram uitschakelen. Zie “De functie-instellingen veranderen (wanneer het contactslot of de bedrijfsmodus in de ON-stand staan)” op pagina 5-20.

Functie-instelscherm

E00521900271



De instellingen voor “Displaytaal”, “Temperatuureenheid”, “Brandstofverbruikseenheid” en “Terugstelmodus voor gemiddeld brandstofverbruik en snelheid”

enz. kunnen naar wens worden gewijzigd. Zie “De functie-instellingen veranderen (wanneer het contactslot of de bedrijfsmodus in de ON-stand staan)” op pagina 5-20 voor meer informatie.

Onderbreken weergave op display (wanneer het contactslot of de bedrijfsmodus in de ON-stand staan)

E00522000673

Waarschuwing melding

Wanneer er informatie moet worden doorgegeven, zoals een systeemstoring, klinkt er een geluid en schakelt het informatiescherm naar het waarschuwingsdisplayscherm over.

Raadpleeg de lijst met waarschuwingen en neem de noodzakelijke maatregelen.

Zie “Lijst waarschuwingmeldingen (wanneer het contactslot of de bedrijfsmodus in de ON-stand staan)” op pagina 5-34.

Wanneer de oorzaak van de waarschuwing melding wordt weggenomen, verdwijnt de waarschuwing melding automatisch.



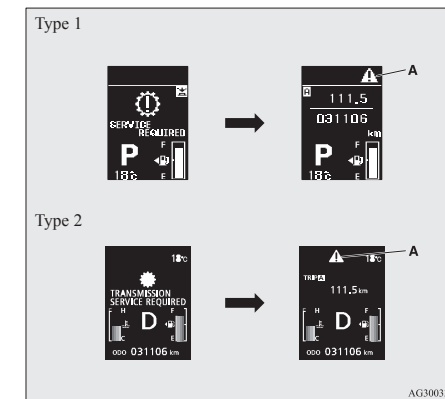

Om terug te keren naar het scherm dat vóór de waarschuwing werd weergegeven

Zelfs als de oorzaak van de waarschuwing melding niet is weggenomen, kunt u terugkeren naar het scherm dat werd weergegeven voordat de waarschuwing verscheen.

Als u op de schakelaar van de multifunctionele meter drukt, schakelt het displayscherm over naar het scherm dat werd weergegeven voordat de waarschuwing verscheen en wordt de markering  (A) weergegeven.



OPMERKING

- Er kan worden geschakeld tussen vensters met een waarschuwing melding met het symbool  of  in de hoek rechtsboven in het venster. Als u het display wilt overschakelen, drukt u als volgt op de schakelaar van de multifunctionele meter.
: licht indrukken.
: gedurende ten minste 2 seconden ingedrukt houden.

Multifunctioneel display

Herhaalde weergave van een waarschuwingsdisplay

Als u de schakelaar van de multifunctionele meter enkele keren licht indrukt wanneer de markering  wordt weergegeven, wordt het waarschuwingsdisplay waarvan u overschakelde opnieuw weergegeven.

5

Overige onderbrekingsdisplays

De bedrijfsstatus van elk systeem wordt op het informatiescherm weergegeven. Raadpleeg de betreffende bladzijde in de lijst met waarschuwingsmeldingen voor meer informatie.

Zie “Overige onderbrekingsdisplays” op pagina 5-43.

Displayscherm keuzehendel-stand*



Toont de stand van de keuzehendel.
Zie “Bediening van de keuzehendel” op pagina 6-34.

Venster weergave buitentemperatuur



Deze toont de temperatuur buiten het voertuig.

E00522100300

OPMERKING

- De gewenste eenheid voor weergave kan worden ingesteld (°C of °F). Zie “De functie-instellingen veranderen (wanneer het contactslot of de bedrijfsmodus in de ON-stand staan)” op pagina 5-20.
- Afhankelijk van factoren als de rijomstandigheden, kan de getoonde temperatuur verschillen van de effectieve buitentemperatuur.

Displayscherm resterende brandstof

Dit geeft de resterende hoeveelheid brandstof weer.

E00522200402

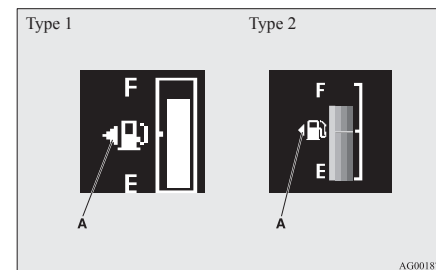

OPGELET

- Zorg er bij benzinevoertuigen voor dat de brandstof niet op raakt, want dan kan de katalysator worden beschadigd. Als het waarschuwingsdisplay verschijnt, moet u zo snel mogelijk bijtanken.
- Rijd met een dieselveertuig nooit met een bijzonder laag brandstofpeil; als de brandstof helemaal opraakt, kan het brandstofsysteem namelijk worden beschadigd.

OPMERKING

- Het kan enkele seconden duren voordat het display na het bijtanken weer stabiel is.

Multifunctioneel display

OPMERKING

- Als er bijgetankt wordt met het contactslot of de bedrijfsmodus op ON, kan de brandstofmeter een fout brandstofpeil weergeven.

Aanduiding van de tankklep

E00522300070

De pijl (A) geeft aan dat de tankdop (vulopening) zich aan de linkerkant van de carrosserie bevindt.

Waarschuwingmelding resterende brandstof

E00522401791

Wanneer het brandstofpeil laag is, schakelt het informatiescherm over naar het onderbrekingsdisplay van het waarschuwingsdisplay voor resterende brandstof en knippert de aanduiding (B) op het display voor resterende brandstof. Als het waarschuwingsdisplay verschijnt, moet u zo snel mogelijk bijtanken. De volgende tabel geeft de resterende hoeveelheid brandstof in de brandstoftank bij benadering weer wanneer de aanduiding op het display voor resterende brandstof knippert.

Knipperpatroon waarschuwingsdisplay	Resterende brandstof in brandstoftank
Knippert langzaam (ongeveer één keer per seconde)	Ongeveer 10 liter ^{*1} of 7 liter ^{*2}
Knippert snel (ongeveer twee keer per seconde)	Ongeveer 5 liter ^{*1} of 3 liter ^{*2}

^{*1}: Voor voertuigen met voertuigidentificatienummers die beginnen met "J" (2WD/4WD-modellen) of "4" (4WD-modellen)

^{*2}: Voor voertuigen met voertuigidentificatienummers die beginnen met "4" (2WD-modellen)

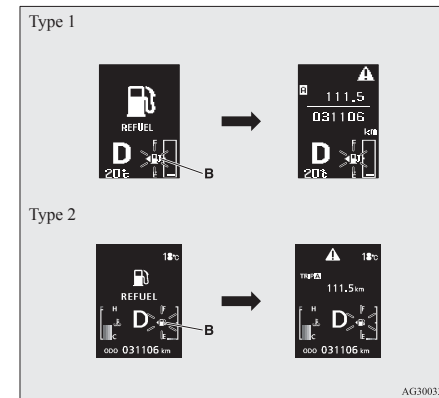

OPMERKING

- Tijdens het nemen van bochten of hellingen is het mogelijk dat door het bewegen van brandstof in de tank een onjuist brandstofpeil wordt aangeven.
- Zie "Voertuigidentificatienummer" op pagina 11-02 voor de plaats van het voertuigidentificatienummer.

Multifunctioneel display

Onderhoudsherinnering

E00522500708

Geef de resterende tijdsduur weer tot de volgende onderhoudsbeurt, zoals aanbevolen door MITSUBISHI MOTORS. “---” wordt weergegeven wanneer het tijdstip voor periodieke controle is bereikt.

5

OPMERKING

- Afhankelijk van de voertuigspecificaties kan de weergegeven tijd tot de volgende periodieke controle verschillen van het door MITSUBISHI MOTORS aanbevolen tijdstip.

De weergave-instellingen voor de tijd tot de volgende periodieke controle kunnen ook worden gewijzigd.

Als u de weergave-instellingen wilt wijzigen, moet u dit laten doen door een officieel MITSUBISHI MOTORS Service Centrum. Radpleeg een officieel MITSUBISHI MOTORS-servicepunt voor nadere bijzonderheden.

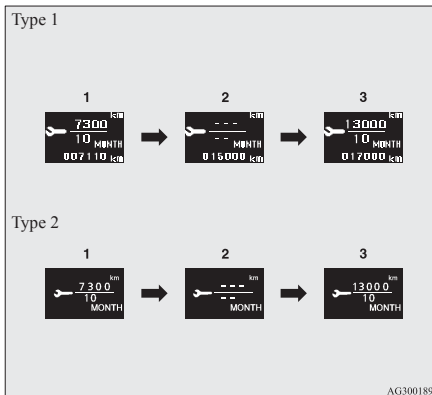

1. Geeft de tijd tot de volgende periodieke controle weer.

OPMERKING

- De afstand wordt in eenheden van 100 km getoond. De tijd wordt in eenheden van maanden getoond.

2. Zo wordt u geïnformeerd dat het tijd is voor een periodieke controle. Wij raden u aan om contact op te nemen met een officieel MITSUBISHI MOTORS Service Centrum.

Wanneer op dat moment het contactslot van de “LOCK”-stand naar de “ON”-stand wordt gedraaid of de bedrijfsmodus van OFF op ON wordt gezet, verschijnt de waarschuwing melding een paar seconden lang in het informatievenster.

Type 1



Type 2



3. Wanneer het voertuig bij een officieel MITSUBISHI MOTORS Service Centrum is gecontroleerd, wordt de tijd tot de volgende periodieke controle weergegeven.

Terugstellen

Het display “---” kan worden teruggesteld wanneer het contactslot of de bedrijfsmodus op OFF staan. Als het display is teruggesteld, wordt de tijd tot de volgende periodieke controle weergegeven en verschijnt de waarschuwingsmelding niet langer wanneer het contactslot van de “LOCK”-stand naar de “ON”-stand wordt gedraaid of de bedrijfsmodus van OFF op ON wordt gezet.

1. Wanneer u de schakelaar van de multifunctionele meter enkele keren licht indrukt, schakelt het informatiescherm over naar het onderhoudsherinneringsdisplay.

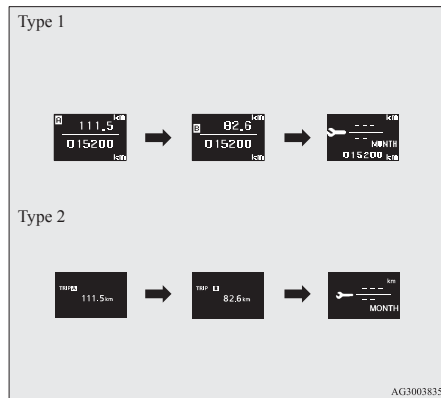

2. Houd de schakelaar van de multifunctionele meter gedurende ten minste 2 seconden ingedrukt om “---” knipperend weer te geven. (Als er gedurende ongeveer 10 seconden knipperen geen handeling wordt verricht, keert het display naar het vorige scherm terug.)
3. Druk de schakelaar van de multifunctionele meter licht in terwijl het pictogram knippert om het display te wijzigen van “---” in “CLEAR”. Hierna wordt de tijd tot de volgende periodieke controle weergegeven.

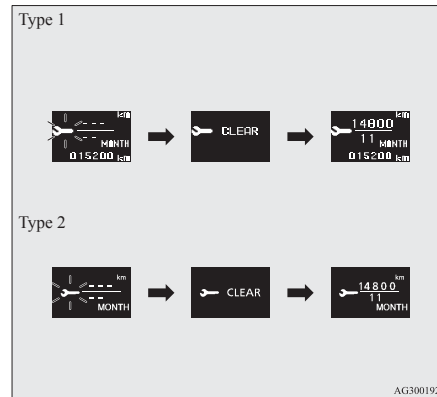

! OPGELET

- De klant is verantwoordelijk voor het laten uitvoeren van periodieke controles en onderhoud. Controles en onderhoud moeten worden uitgevoerd om ongevallen en storingen te voorkomen.

OPMERKING

- Het display “---” kan niet worden teruggesteld wanneer het contactslot of de bedrijfsmodus op ON staan.
- Wanneer “---” wordt weergegeven, wordt het display na een bepaalde afstand en een bepaalde tijd teruggesteld en wordt de tijd tot de volgende periodieke controle weergegeven.
- Als u per ongeluk het display terugstelt, raden wij u aan een officieel MITSUBISHI MOTORS Service Centrum te raadplegen.

5

Multifunctioneel display

Waarschuwing melding open portier (wanneer het contactslot of de bedrijfsmodus in de ON-stand staan)

E00522600565

5

Type 1



Type 2



Indien een portier of de achterklep niet volledig gesloten is, wordt dit hierop weergegeven.

Als de voertuigsnelheid hoger dan ongeveer 8 km/u is en een portier op een kier staat, klinkt er 4 keer een zoemer. Hierdoor wordt de bestuurder erop geattendeerd dat een portier niet gesloten is.

! OPGELET

- Controleer of dit waarschuwingslampje geïdentificeerd is voor u wegrijdt.

De functie-instellingen veranderen (wanneer het contactslot of de bedrijfsmodus in de ON-stand staan)

E00522701808

1. Breng het voertuig op een veilige plaats tot stilstand.

Trek de handrem stevig aan en zet de versnellingspook in de neutraalstand (M/T) of de keuzehendel in de "P"-stand (PARKEREN) (A/T of CVT).

2. Druk de schakelaar van de multifunctionele meter enkele keren licht in om van het informatiescherm naar het functie-instel scherm over te schakelen.

Zie "Informatievenster (wanneer het contactslot of de bedrijfsmodus in de ON-stand staan)" op pagina 5-10.

Type 1

Type 2



AHA100445

! OPGELET

- Breng voor de veiligheid het voertuig tot stilstand voordat u de bewerkingen uitvoert. Tijdens het rijden wordt het venster functie-instellingen niet weergegeven, ook al bedient u de toets van het multi-informatiedisplay.

3. Houd de schakelaar van de multifunctionele meter ongeveer 2 seconden of langer ingedrukt om van het instelmodus-scherm naar het menuscherm te schakelen.

Type 1



Type 2



AG3002522

OPMERKING

- Houd de toets van het multi-informatiedisplay gedurende ten minste 2 seconden ingedrukt om het venster functie-instellingen opnieuw weer te geven.
- Als het menuvenster wordt weergegeven en er gedurende ongeveer 15 seconden niets wordt gewijzigd, wordt het venster functie-instellingen opnieuw weergegeven.

4. Kies in het menu scherm het gegeven dat u wilt wijzigen en wijzig dit in de gewenste instelling. Raadpleeg de volgende gegevens voor meer informatie over de bewerkingsmethoden.

Zie “De terugstelmodus voor gemiddeld brandstofverbruik en gemiddelde snelheid wijzigen” op pagina 5-21.

Zie “De displayeenheid voor brandstofverbruik wijzigen” op pagina 5-22.

Zie “De temperatuureenheid wijzigen” op pagina 5-23.

Zie “De displaytaal wijzigen” op pagina 5-24.

Zie “Bedieningsgeluiden instellen” op pagina 5-25.

Zie “De tijd totdat “REST REMINDER” (pauzeherinnering) wordt weergegeven wijzigen” op pagina 5-25.

Zie “Wijzigen van het richtingaanwijzer-geluid” op pagina 5-26.

Zie “Wijzigen van de weergave van het momentele brandstofverbruik” op pagina 5-27.

Zie “Drempelwaarde waarschuwing lage bandenspanning terugstellen” op pagina 6-66

Zie “Band-ID-set wijzigen” op pagina 6-67

Zie “Fabrieksinstellingen terugzetten” op pagina 5-27.

De terugstelmodus voor gemiddeld brandstofverbruik en gemiddelde snelheid wijzigen

E00522900845

De modusstanden voor de weergave van het gemiddelde brandstofverbruik en de gemiddelde snelheid kunnen worden geschakeld tussen “Automatisch terugstellen” en “Handmatig terugstellen”.

1. Houd de schakelaar van de multifunctionele meter ongeveer 2 seconden of langer ingedrukt om van het instelmodus-scherm naar het menu scherm te schakelen.

Zie “De functie-instellingen veranderen (wanneer het contactslot of de bedrijfsmodus in de ON-stand staan)” op pagina 5-20.

2. Druk de schakelaar van de multifunctionele meter licht in om “AVG” (gemiddeld brandstofverbruik en gemiddelde snelheid instellen) te kiezen.

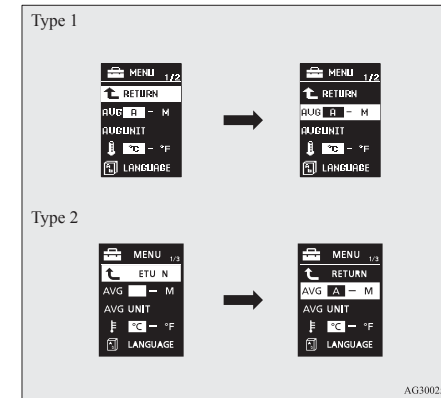

5

3. Houd de schakelaar van de multifunctionele meter ongeveer 2 seconden of langer ingedrukt om achtereenvolgens te schakelen tussen A of 1 (Automatische terugstelmodus) → M, 2 of P (Handmatige terugstelmodus) → A of 1 (Automatische terugstelmodus).

De instelling wordt gewijzigd in de gekozen modusstand.

Multifunctioneel display

Manuele terugstelmodus

- Als u de schakelaar van de multifunctionele meter ingedrukt houdt wanneer het gemiddelde brandstofverbruik en de gemiddelde snelheid worden weergegeven, worden het gemiddelde brandstofverbruik en de gemiddelde snelheid die op dat moment worden weergegeven, teruggesteld.

- Wanneer u het volgende doet, wordt de modusinstelling automatisch van manueel naar auto geschakeld.

[Behalve voertuigen uitgerust met afstandsbediening]

Draai het contactslot van de stand "ACC" of "LOCK" in de stand "ON".

[Bij voertuigen die met de afstandsbediening zijn uitgerust] Verander de bedrijfsmodus van ACC of OFF naar ON.

De omzetting naar de automatische modus gebeurt automatisch. Bij een omzetting naar de handmatige modus worden echter de gegevens weergegeven vanaf het moment dat de teller voor het laatst op nul werd gezet.

Automatische terugstelmodus

- Als u de schakelaar van de multifunctionele meter ingedrukt houdt wanneer het gemiddelde brandstofverbruik en de gemiddelde snelheid worden weergegeven, worden het gemiddelde brandstofverbruik en de gemiddelde snelheid die op dat moment worden weergegeven, teruggesteld.

- Wanneer de motorschakelaar of de bedrijfsmodus zich in de volgende omstandigheden bevinden, worden de weergave van het gemiddeld brandstofverbruik en de weergave van de gemiddelde snelheid automatisch teruggesteld.

[Behalve voertuigen uitgerust met afstandsbediening]

Het contactslot blijft gedurende ongeveer 4 uur of langer in de stand "ACC" of "LOCK".

[Voertuigen uitgerust met afstandsbediening]

De bedrijfsmodus blijft gedurende ongeveer 4 uur of langer op ACC of OFF.

OPMERKING

- Als de accu wordt losgenomen, wordt het geheugen voor het handmatig of het automatisch resetten van het gemiddelde brandstofverbruik en de gemiddelde snelheid gewist.
- De oorspronkelijke (standaard) instelling is "Automatische terugstelmodus".

De displayeenheid voor brandstofverbruik wijzigen

E00523000579

De displayeenheid voor brandstofverbruik kan worden omgeschakeld. De eenheden voor afstand, snelheid en hoeveelheden worden ook veranderd, overeenkomstig de gekozen brandstofverbruikseenheid.

1. Houd de schakelaar van de multifunctionele meter ongeveer 2 seconden of langer ingedrukt om van het instelmodus-scherm naar het menuscherm te schakelen.

Zie "De functie-instellingen veranderen (wanneer het contactslot of de bedrijfsmodus in de ON-stand staan)" op pagina 5-20.

OPMERKING

- De weergave van het gemiddelde brandstofverbruik en de gemiddelde snelheid kunnen los van elkaar worden gereset in de auto reset- en de handmatige resetmode.

5

2. Druk de schakelaar van de multifunctionele meter licht in om “AVG UNIT” (displayinstelling voor brandstofverbruik) te kiezen.

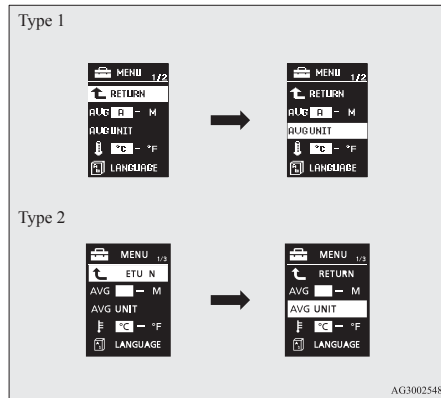

3. Houd de schakelaar van de multifunctionele meter ongeveer 2 seconden of langer ingedrukt om “AVG UNIT” (displayeenheid voor brandstofverbruik instellen) weer te geven.

4. Druk de schakelaar van de multifunctionele meter in om achtereenvolgens te schakelen van km/L → L/100 km → mpg (US) → mpg (UK) → RETURN → km/L.

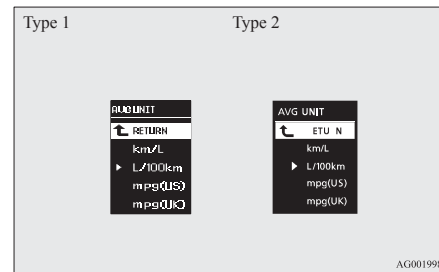

5. Houd de schakelaar van de multifunctionele meter ongeveer 2 seconden of langer ingedrukt om de instelling in de gekozen eenheid te wijzigen.

OPMERKING

- De displayeenheden voor het rijbereik, het gemiddelde brandstofverbruik, de gemiddelde snelheid en het huidige brandstofverbruik worden omgeschakeld, maar de eenheden voor de aanwijzernaald (snelheidsmeter), de kilometerteller en de dagteller blijven ongewijzigd.

OPMERKING

- Het geheugen van de eenheidsinstelling wordt gewist als de accu wordt losgekoppeld en keert automatisch naar L/100 km terug.

De eenheden voor afstand en snelheid worden ook veranderd in de volgende combinaties om aan te sluiten bij de gekozen brandstofverbruikseenheid.

5

Brandstofverbruik	Afstand (rijbereik)	Snelheid (gemiddelde snelheid)
L/100 km	km	km/h
mpg (US)	mijl	mijl/u
mpg (UK)	mijl	mijl/u
km/L	km	km/h

De temperatuureenheid wijzigen

E00523100466

De displayeenheid voor de temperatuur kan worden omgeschakeld.

Multifunctioneel display

5

1. Houd de schakelaar van de multifunctionele meter ongeveer 2 seconden of langer ingedrukt om van het instelmodus-scherm naar het menuscherm te schakelen.

Zie “De functie-instellingen veranderen (wanneer het contactslot of de bedrijfsmodus in de ON-stand staan)” op pagina 5-20.

2. Druk licht op de toets van het multi-informatiedisplay om “” (instelling eenheid temperatuur) te selecteren.

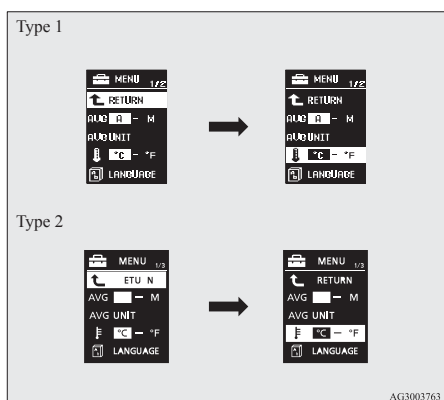

3. Houd de schakelaar van de multifunctionele meter ongeveer 2 seconden of langer ingedrukt om achtereenvolgens te schakelen tussen °C → °F → °C.

De instelling wordt gewijzigd in de gekozen temperatuureenheid.

OPMERKING

- Als de accu wordt losgenomen, wordt het geheugen van de eenheid gewist en automatisch ingesteld op °C.

De displaytaal wijzigen

E00523200715

De taal van het multifunctionele display kan worden veranderd.

1. Houd de schakelaar van de multifunctionele meter ongeveer 2 seconden of langer ingedrukt om van het instelmodus-scherm naar het menuscherm te schakelen.
Zie “De functie-instellingen veranderen (wanneer het contactslot of de bedrijfsmodus in de ON-stand staan)” op pagina 5-20.

2. Druk de schakelaar van de multifunctionele meter licht in om “LANGUAGE” (taalinstelling) te kiezen.

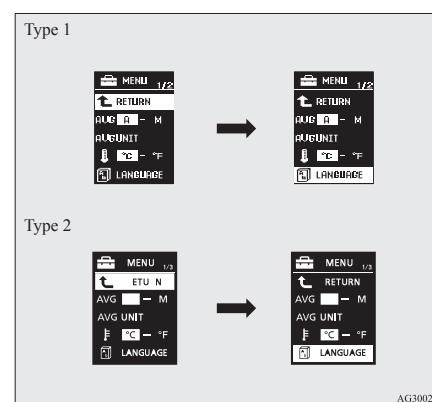

3. Houd de schakelaar van de multifunctionele meter ongeveer 2 seconden of langer ingedrukt om “LANGUAGE” (taalinstelling) weer te geven.
4. Druk de schakelaar van de multifunctionele meter licht in om de gewenste taal te kiezen.
5. Als u de schakelaar van de multifunctionele meter ongeveer 2 of langer ingedrukt houdt, wordt de instelling in de gekozen taal veranderd.

OPMERKING

- Het geheugen van de taalinstelling wordt gewist als de accu wordt losgekoppeld en keert automatisch naar ENGELS of RUSSISCH terug.
- Als “---” bij de taalinstelling wordt gekozen, wordt er geen waarschuwingsbericht weergegeven wanneer er een waarschuwingsmelding of een onderbrekingsdisplay is.

Bedieningsgeluiden instellen

E00523401714

U kunt de bedieningsgeluiden van de schakelaar van de multifunctionele meter en de dimlichtschakelaar uitschakelen.

1. Houd de schakelaar van de multifunctionele meter ongeveer 2 seconden of langer ingedrukt om van het instelmodus-scherm naar het menuscherm te schakelen.
Zie “De functie-instellingen veranderen (wanneer het contactslot of de bedrijfsmodus in de ON-stand staan)” op pagina 5-20.

2. Druk licht op de toets van het multi-informatiedisplay om “” (instelling geluid bediening) te selecteren.

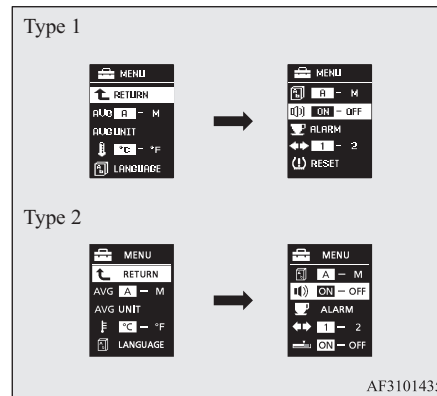

AF3101435

3. Houd de schakelaar van de multifunctionele meter ongeveer 2 seconden of langer ingedrukt om achtereenvolgens te schakelen tussen ON (bedieningsgeluid aan) → OFF (bedieningsgeluid uit) → ON (bedieningsgeluid aan).
De instelling wordt in de gekozen toestand gewijzigd.

OPMERKING

- Het geheugen van de instelling van de bedieningsgeluiden wordt gewist als de accu wordt losgekoppeld en keert automatisch naar ON (bedieningsgeluid aan) terug.
- Met de instelling van de bedieningsgeluiden wordt alleen het bedieningsgeluid van de schakelaar van de multifunctionele meter en de dimlichtschakelaar uitgeschakeld. De waarschuwingsmeldingen en andere geluiden kunnen niet worden uitgeschakeld.

5

De tijd totdat “REST REMINDER” (pauzeherinnering) wordt weergegeven wijzigen

E00523501715

De tijd totdat de weergave verschijnt, kan worden gewijzigd.

1. Houd de schakelaar van de multifunctionele meter ongeveer 2 seconden of langer ingedrukt om van het instelmodus-scherm naar het menuscherm te schakelen.
Zie “De functie-instellingen veranderen (wanneer het contactslot of de bedrijfsmodus in de ON-stand staan)” op pagina 5-20.

Multifunctioneel display

2. Druk de schakelaar van de multifunctionele meter licht in om “ALARM” (pauzetijd instellen) te kiezen.

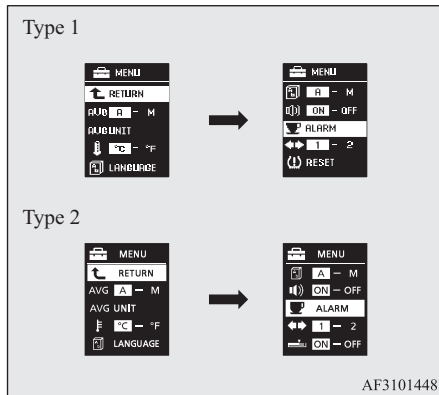

3. Houd de schakelaar van de multifunctionele meter ongeveer 2 seconden of langer ingedrukt om “ALARM” (pauzetijd instellen) weer te geven.

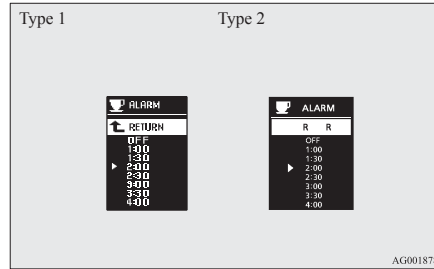

4. Druk licht op de toets van het multi-informatiedisplay om de tijd tot weergave te selecteren.
5. Als u de schakelaar van de multifunctionele meter ongeveer 2 seconden of langer ingedrukt houdt, wordt de instelling in de gekozen tijd veranderd.

OPMERKING

- Als de accu wordt losgekoppeld, wordt de instelling uit het geheugen gewist en wordt deze automatisch op OFF ingesteld.
- De rijtijd wordt teruggesteld wanneer het contactslot uitgeschakeld wordt of de bedrijfsmodus op OFF wordt gezet.

Wijzigen van het richtingaanwijzergeluid

E00529101407

Het richtingaanwijzergeluid kan worden gewijzigd.

1. Houd de schakelaar van de multifunctionele meter ongeveer 2 seconden of langer ingedrukt om van het instelmodus-scherm naar het menuscherm te schakelen.
Zie “De functie-instellingen veranderen (wanneer het contactslot of de bedrijfsmodus in de ON-stand staan)” op pagina 5-20.
2. Druk de schakelaar van de multifunctionele meter licht in om (wijzigen van het richtingaanwijzergeluid) te kiezen.

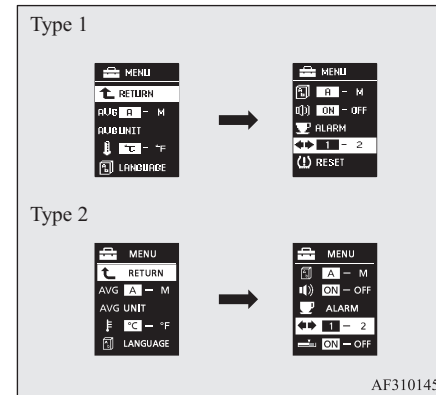

- Houd de schakelaar van de multifunctionele meter ongeveer 2 seconden of langer ingedrukt om achtereenvolgens te schakelen tussen 1 (richtingaanwijzergeluid 1) → 2 (richtingaanwijzergeluid 2) → 1 (richtingaanwijzergeluid 1).
De instelling verandert in het gekozen richtingaanwijzergeluid.

Wijzigen van de weergave van het momentele brandstofverbruik (Type 2)

E00529200195

U kunt de instelling van het staafdiagram voor de weergave van het momentele brandstofverbruik wijzigen.

- Houd de schakelaar van de multifunctionele meter ongeveer 2 seconden of langer ingedrukt om van het instelmodus-scherm naar het menu-scherm te schakelen.
Zie “De functie-instellingen veranderen (wanneer het contactslot of de bedrijfsmodus in de ON-stand staan)” op pagina 5-20.

- Druk de schakelaar van de multifunctionele meter licht in om  te kiezen (wijzigen van de weergave van het momentele brandstofverbruik).

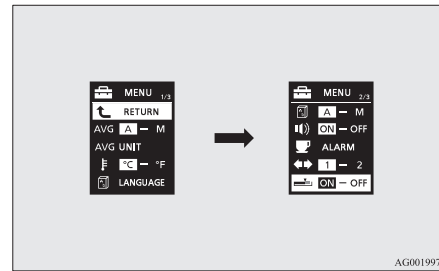

AG0019972

- Houd de schakelaar van de multifunctionele meter ongeveer 2 seconden of langer ingedrukt om achtereenvolgens te schakelen tussen ON (met het groene staafdiagram) → OFF (zonder het groene staafdiagram) → ON (met het groene staafdiagram).
De instelling verandert in de gekozen staafdiagraminstelling.

Fabrieksinstellingen terugzetten

E00523601888

Vele functie-instellingen kunnen op de fabrieksinstellingen worden teruggezet.

- Houd de schakelaar van de multifunctionele meter ongeveer 2 seconden of langer ingedrukt om van het instelmodus-scherm naar het menu-scherm te schakelen.
Zie “De functie-instellingen veranderen (wanneer het contactslot of de bedrijfsmodus in de ON-stand staan)” op pagina 5-20.
- Druk de schakelaar van de multifunctionele meter licht in om “RESET” (de fabrieksinstellingen herstellen) te kiezen.

5

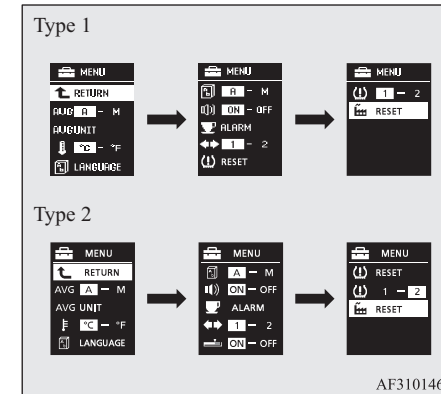

AF3101464

Lijst van controlelampjes, waarschuwingslampjes en meldingen op het informatiescherm

3. Als u de toets van het multi-informatie-display gedurende ten minste 5 seconden ingedrukt houdt, klinkt er een geluidssignaal en worden alle instellingen in de fabrieksinstellingen gezet.

5

OPMERKING

- De fabrieksinstellingen zijn als volgt.
 - Procedure voor het resetten van het gemiddelde brandstofverbruik en de gemiddelde snelheid: A (automatisch resetten)

OPMERKING

- Weergave voor eenheid voor brandstofverbruik: L/100 km
- Eenheid voor temperatuur: °C (Celsius)
- Weergavetaal: ENGELS of RUSSISCH
- Regeling overeenstemming taal: A
- Geluid bediening: ON (geluid bediening ingeschakeld)
- Melding REST REMINDER (herinnering rusttijd): OFF (uitgeschakeld)

OPMERKING

- Richtingaanwijzergeluid: Richtingaanwijzergeluid 1
- Momenteel brandstofverbruik met groen staafdiagram (Type 2): ON
- De drempelwaarde van de waarschuwing voor lage bandenspanning en de band-ID-set kunnen niet op de fabrieksinstellingen worden teruggezet.

Lijst van controlelampjes, waarschuwingslampjes en meldingen op het informatiescherm

E0052370013

Lijst van controlelampjes, waarschuwingslampjes en meldingen op het informatiescherm

Lijst met controlelampjes en waarschuwingslampjes

E00523802076

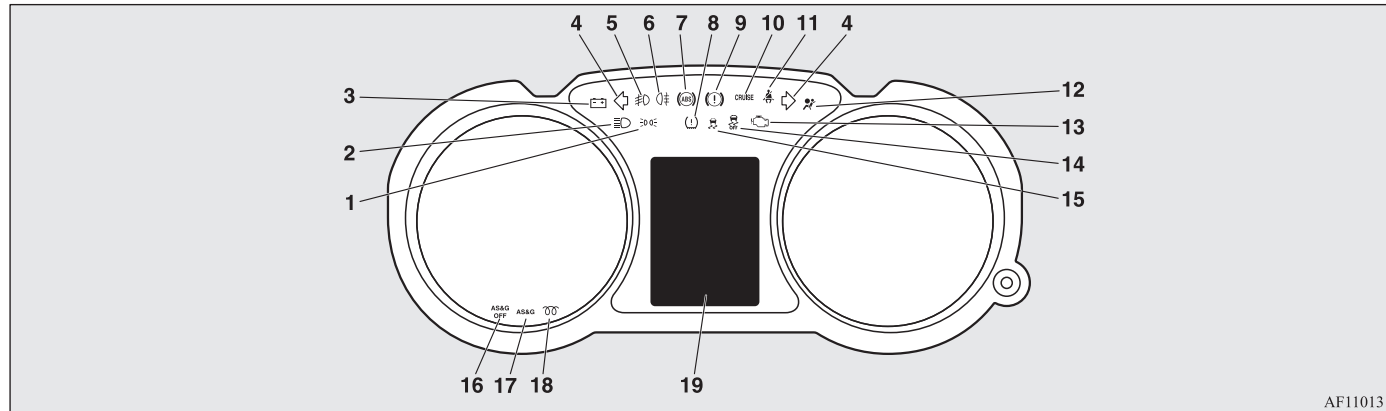

AF1101314

- 1- Controlelampje parkeerlicht → p. 5-47
- 2- Controlelampje grootlicht → p. 5-47
- 3- Waarschuwinglampje laadstroom → p. 5-49
- 4- Controlelampjes richtingaanwijzers/ Waarschuwingknipperlichten → p. 5-47
- 5- Controlelampje mistlichten voor* → p. 5-47
- 6- Controlelampje mistachterlicht → p. 5-47
- 7- Waarschuwinglampje antiblokkeerrem-systeem (ABS) → p. 6-51

- 8- Waarschuwinglampje bandenspanningscontrolesysteem* → p. 6-51
- 9- Waarschuwinglampje van de remmen → p. 5-48
- 10- Controlelampje cruisecontrol* → p. 6-58
- 11- Waarschuwinglampje veiligheidsgordel → p. 4-12
- 12- Waarschuwinglampje inzittendenbeveiligingssysteem (SRS) → p. 4-39
- 13- Waarschuwinglampje motorcontrole → p. 5-49

- 14- Controlelampje actieve stabiliteitsregeling (ASC) OFF (uit)* → p. 6-55
- 15- Controlelampje actieve stabiliteitsregeling (ASC)* → p. 6-55
- 16- Controlelampje Auto Stop & Go (AS&G) OFF (uit)* → p. 6-23
- 17- Controlelampje Auto Stop & Go (AS&G)* → p. 6-19
- 18- Controlelampje dieselvoorverwarming (dieselvoertuigen) → p. 5-48
- 19- Lijst van meldingen op het informatiescherm → p. 5-30

5

Lijst van controlelampjes, waarschuwingslampjes en meldingen op het informatiescherm

Lijst van meldingen op het informatiescherm

E00523900233

Wanneer er informatie moet worden doorgegeven, zoals herinneringen dat de lichten branden, klinkt er een geluid en schakelt het scherm naar de onderstaande displays. Zie de betreffende bladzijde en neem de noodzakelijke maatregelen.

Wanneer de oorzaak van de waarschuwingsmelding wordt weggenomen, verdwijnt de waarschuwingsmelding automatisch.

Zie “Lijst waarschuwingsmeldingen (wanneer het contactslot of de bedrijfsmodus in de OFF-stand staan)” op pagina 5-30.

Zie “Lijst waarschuwingsmeldingen (wanneer het contactslot of de bedrijfsmodus in de ON-stand staan)” op pagina 5-34.

Zie “Overige onderbrekingsdisplays” op pagina 5-43.



5

OPMERKING



- In de volgende zeldzame gevallen kan een waarschuwing op het informatiescherm worden weergegeven en kan de zoemer klinken. Dit wordt veroorzaakt doordat het systeem interferenties ondervindt, bijvoorbeeld door ruis of sterke elektromagnetische golven. Dit is geen functioneel probleem.
 - Een uiterst sterke elektromagnetische golf wordt van een bron ontvangen, zoals een illegale radiozender, een vonk van een draad of een radarstation.
 - Er wordt een abnormale spanning of een ontlading van statische elektriciteit opgewekt door de bediening van geïnstalleerde elektrische uitrusting (waaronder in de handel verkrijgbare onderdelen).
- Als de waarschuwingsmelding vaak wordt weergegeven, raden wij u aan contact op te nemen met een officieel MITSUBISHI MOTORS Service Centrum.

Lijst waarschuwingsmeldingen (wanneer het contactslot of de bedrijfsmodus in de OFF-stand staan)

E00524000983







Schermtipe 1	Schermtipe 2	Oorzaak	Oplossing (verwijzing)
		<ul style="list-style-type: none">● U hebt vergeten de verlichting uit te schakelen.	<ul style="list-style-type: none">● Zie “Automatische uitschakelfunctie van de verlichting (koplampen, mistlichten enz.)” op pagina 5-52.

Lijst van controlelampjes, waarschuwingslampjes en meldingen op het informatiescherm





Schermtype 1	Schermtype 2	Oorzaak	Oplossing (verwijzing)
		<ul style="list-style-type: none"> ● Het inbraakalarmsysteem is in werking. 	<ul style="list-style-type: none"> ● Zie “Inbraakalarmsysteem” op pagina 3-35.

5

Lijst van controlelampjes, waarschuwingslampjes en meldingen op het informatiescherm

Schermtype 1	Schermtype 2	Oorzaak	Oplossing (verwijzing)
5	 KEY BATTERY LOW  KEY NOT DETECTED  KEY STILL IN VEHICLE  CHECK DOORS  KEYLESS OPERATION SYSTEM SERVICE REQUIRED	<ul style="list-style-type: none"> ● Er is sprake van een storing in de afstandsbediening. 	<ul style="list-style-type: none"> ● Zie “Afstandsbediening” op pagina 3-08.
	 IMMOBILIZER SYSTEM SERVICE REQUIRED	<ul style="list-style-type: none"> ● Er is een storing in het elektronisch startblokkeringssysteem (Antidiefstalsysteem). 	<ul style="list-style-type: none"> ● Wij raden u aan om contact op te nemen met een officieel MITSUBISHI MOTORS Service Centrum.

Lijst van controlelampjes, waarschuwingslampjes en meldingen op het informatiescherm

Schermtype 1	Schermtype 2	Oorzaak	Oplossing (verwijzing)
—	 KEY NOT DETECTED INSERT KEY INTO KEY SLOT IN GLOVE BOX	<ul style="list-style-type: none"> De sleutel met afstandsbediening wordt niet waargenomen. 	<ul style="list-style-type: none"> Steek de sleutel met afstandsbediening in de sleutelgleuf in het dashboardkastje. Zie “Als de sleutel met afstandsbediening niet naar behoren werkt” op pagina 3-22.
—	 REMOVE KEY FROM KEY SLOT IN GLOVE BOX	<ul style="list-style-type: none"> U hebt vergeten de sleutel met afstandsbediening uit de sleutelgleuf in het dashboardkastje te nemen. 	<ul style="list-style-type: none"> Haal de sleutel met afstandsbediening uit de sleutelgleuf in het dashboardkastje.
—	 PUSH ENGINE SWITCH WHILE TURNING STEERING WHEEL	<ul style="list-style-type: none"> Het stuurwiel is vergrendeld. 	<ul style="list-style-type: none"> Druk op de motorschakelaar. Zie “Stuurwielvergrendeling” op pagina 3-18.
—	 SHIFT TO P POSITION	<ul style="list-style-type: none"> De motor wordt afgezet en de keuzehendel staat niet in de “P” (PARKEREN)-stand. 	<ul style="list-style-type: none"> Zet bij voertuigen met A/T of CVT de keuzehendel in de “P”-stand (PARKEREN) om de bedrijfsmodus op OFF te zetten.
—	 STEERING WHEEL UNLOCKED	<ul style="list-style-type: none"> Het bestuurdersportier wordt geopend met het stuurwiel ontgrendeld. 	<ul style="list-style-type: none"> Zie “Stuurwielvergrendeling” op pagina 3-18.

5



Lijst van controlelampjes, waarschuwingslampjes en meldingen op het informatiescherm

Schermtyp 1	Schermtyp 2	Oorzaak	Oplossing (verwijzing)
—		<ul style="list-style-type: none"> ● Er is sprake van een storing in het elektrisch systeem. 	<ul style="list-style-type: none"> ● Breng het voertuig onmiddellijk op een veilige plaats tot stilstand. Wij raden u aan om contact op te nemen met een officieel MITSUBISHI MOTORS Service Centrum.





5

Lijst waarschuwingsmeldingen (wanneer het contactslot of de bedrijfsmodus in de ON-stand staan)

E00524102180









Schermtyp 1	Schermtyp 2	Oorzaak	Oplossing (verwijzing)
		<ul style="list-style-type: none"> ● Er is een storing in het EPS. 	<ul style="list-style-type: none"> ● Laat het voertuig zo snel mogelijk door een officieel MITSUBISHI MOTORS Service Centrum controleren. Zie “Elektrische stuurbekrachtiging (EPS)” op pagina 6-37.

Lijst van controlelampjes, waarschuwingslampjes en meldingen op het informatiescherm







Schermtype 1	Schermtype 2	Oorzaak	Oplossing (verwijzing)
	 KEY BATTERY LOW	<ul style="list-style-type: none"> ● Er is sprake van een storing in de afstandsbediening. 	<ul style="list-style-type: none"> ● Zie “Afstandsbediening” op pagina 3-08.
	 KEY NOT DETECTED		
	 KEY STILL IN VEHICLE		
	 CHECK DOORS		
	 KEYLESS OPERATION SYSTEM SERVICE REQUIRED		

5

Lijst van controlelampjes, waarschuwingslampjes en meldingen op het informatiescherm





Schermtype 1	Schermtype 2	Oorzaak	Oplossing (verwijzing)
<p>5</p>  <p>CHECK</p>	 <p>BRAKE SYSTEM SERVICE REQUIRED</p>	<ul style="list-style-type: none"> ● Er is niet voldoende remvloeistof in het reservoir. ● Er is sprake van een storing in het remsysteem. 	<ul style="list-style-type: none"> ● Breng het voertuig onmiddellijk op een veilige plaats tot stilstand Wij raden u aan om contact op te nemen met een officieel MITSUBISHI MOTORS Service Centrum. Zie “Waarschuwingmelding remsysteem” op pagina 5-50.
 <p>ABS SERVICE REQUIRED</p>	 <p>ABS SERVICE REQUIRED</p>	<ul style="list-style-type: none"> ● Er is sprake van een storing in het ABS. 	<ul style="list-style-type: none"> ● Voorkom plotseling remmen en rijden met hoge snelheid. Breng het voertuig op een veilige plaats tot stilstand en neem passende maatregelen. Zie “ABS-waarschuwing” op pagina 6-51.
 <p>LOW TIRE PRESSURE</p>	 <p>LOW TIRE PRESSURE</p>	<ul style="list-style-type: none"> ● De spanning van een van de banden is te laag. 	<ul style="list-style-type: none"> ● Zie “Bandenspanningscontrolesysteem (TPMS)” op pagina 6-62.
 <p>SERVICE REQUIRED</p>	 <p>TPMS SERVICE REQUIRED</p>	<ul style="list-style-type: none"> ● Er is sprake van een storing in het bandenspanningscontrolesysteem. 	<ul style="list-style-type: none"> ● Zie “Bandenspanningscontrolesysteem (TPMS)” op pagina 6-62.

Lijst van controlelampjes, waarschuwingslampjes en meldingen op het informatiescherm

Schermtype 1	Schermtype 2	Oorzaak	Oplossing (verwijzing)
		<ul style="list-style-type: none"> ● Een van de portieren of de achterklep is niet volledig gesloten. Er wordt weergegeven welk portier open is. 	<ul style="list-style-type: none"> ● Sluit het portier of de achterklep. Zie “Waarschuwingmelding open portier (wanneer het contactslot of de bedrijfsmodus in de ON-stand staan)” op pagina 5-20.
		<ul style="list-style-type: none"> ● De motorkap is open. 	<ul style="list-style-type: none"> ● Sluit de motorkap. Zie “Motorkap” op pagina 10-03.
—		<ul style="list-style-type: none"> ● Er is een storing in het elektronisch startblokkeringssysteem (Antidiefstelsysteem). 	<ul style="list-style-type: none"> ● Zet de bedrijfsmodus op OFF, en start de motor dan opnieuw. Als de waarschuwing niet verdwijnt, neem dan a.u.b. contact op met een officieel MITSUBISHI MOTORS Service Centrum.
—		<ul style="list-style-type: none"> ● Het bestuurdersportier is open en de bedrijfsmodus staat niet op OFF. 	<ul style="list-style-type: none"> ● Zet de bedrijfsmodus op OFF. Zie “De bedrijfsmodus veranderen” op pagina 3-15.









5

Lijst van controlelampjes, waarschuwingslampjes en meldingen op het informatiescherm

Schermtipe 1	Schermtipe 2	Oorzaak	Oplossing (verwijzing)
—	 STEERING LOCK SERVICE REQUIRED	<ul style="list-style-type: none"> ● Er is sprake van een storing in de stuurwielvergrendeling. 	<ul style="list-style-type: none"> ● Breng het voertuig onmiddellijk op een veilige plaats tot stilstand. Wij raden u aan om contact op te nemen met een officieel MITSUBISHI MOTORS Service Centrum.
—	 ELECTRICAL SYSTEM SERVICE REQUIRED	<ul style="list-style-type: none"> ● Er is sprake van een storing in het elektrisch systeem. 	<ul style="list-style-type: none"> ● Breng het voertuig onmiddellijk op een veilige plaats tot stilstand. Wij raden u aan om contact op te nemen met een officieel MITSUBISHI MOTORS Service Centrum.
 CHECK	 ENGINE OVERHEATING STOP SAFELY	<ul style="list-style-type: none"> ● De motor is oververhit. 	<ul style="list-style-type: none"> ● Breng het voertuig op een veilige plaats tot stilstand en neem passende maatregelen. Zie “Oververhitting van de motor” op pagina 8-04.









5

Lijst van controlelampjes, waarschuwingslampjes en meldingen op het informatiescherm

Schermtype 1	Schermtype 2	Oorzaak	Oplossing (verwijzing)
 SLOW DOWN	 TRANSMISSION OVERHEATING SLOW DOWN	<ul style="list-style-type: none"> De temperatuur van de automatische-transmissievloeistof (A/T of CVT) is te hoog. 	<ul style="list-style-type: none"> Zie “Automatische transmissie INVECS-II Sportfunctie 6A/T (Intelligent & Innovatief Elektronisch Besturingsstelsel II)” op pagina 6-27. Zie “Automatische transmissie INVECS-III Sports Mode 6CVT (Intelligent & Innovatief Elektronisch Besturingsstelsel III)” op pagina 6-34.
 FASTEN SEAT BELT	 FASTEN SEAT BELT	<ul style="list-style-type: none"> U hebt het contactslot in de “ON”-stand gedraaid of de bedrijfsmodus op ON gezet zonder uw veiligheidsgordel vast te maken. 	<ul style="list-style-type: none"> Doe uw veiligheidsgordel correct om. “Veiligheidsgordelwaarschuwing” op pagina 4-12.
 SERVICE REQUIRED	 FUEL SYSTEM SERVICE REQUIRED	<ul style="list-style-type: none"> Er is sprake van een storing in het brandstofsysteem. 	<ul style="list-style-type: none"> Wij raden u aan om contact op te nemen met een officieel MITSUBISHI MOTORS Service Centrum.
 RELEASE PARKING BRAKE	 RELEASE PARKING BRAKE	<ul style="list-style-type: none"> U rijdt terwijl de handrem nog is aangetrokken. 	<ul style="list-style-type: none"> Zet de handrem los. Zie “Waarschuwingmelding remsysteem” op pagina 5-50.







5

Lijst van controlelampjes, waarschuwingslampjes en meldingen op het informatiescherm

Schermtype 1	Schermtype 2	Oorzaak	Oplossing (verwijzing)
 <p>CHECK</p>	 <p>LOW OIL PRESSURE</p>	<ul style="list-style-type: none"> Er is sprake van een storing in het motoroliecirculatiesysteem. 	<ul style="list-style-type: none"> Breng het voertuig onmiddellijk op een veilige plaats tot stilstand. Wij raden u aan om dit te laten controleren. Zie "Waarschuwingmelding oliedruk" op pagina 5-51.
 <p>SERVICE REQUIRED</p>	 <p>CHARGING SYSTEM SERVICE REQUIRED</p>	<ul style="list-style-type: none"> Er is sprake van een storing in het laadsysteem. 	<ul style="list-style-type: none"> Breng het voertuig onmiddellijk op een veilige plaats tot stilstand. Wij raden u aan om contact op te nemen met een officieel MITSUBISHI MOTORS Service Centrum. Zie "Waarschuwingmelding laadstroom" op pagina 5-51.
 <p>SERVICE REQUIRED</p>	 <p>AIRBAG SYSTEM SERVICE REQUIRED</p>	<ul style="list-style-type: none"> Er is sprake van een storing in de SRS-airbag of het gordelspannersysteem. 	<ul style="list-style-type: none"> Wij raden u aan om dit onmiddellijk te laten controleren. Zie "Waarschuwinglampje inzittendenbeveiligingssysteem (SRS)" op pagina 4-39.
 <p>SERVICE REQUIRED</p>	 <p>HEADLAMP LEVELLING SERVICE REQUIRED</p>	<ul style="list-style-type: none"> Er is sprake van een storing in de automatische koplamphoogteverstelling. 	<ul style="list-style-type: none"> Wij raden u aan om dit te laten controleren. Zie "Automatische koplamphoogteverstelling" op pagina 5-59.











5

Lijst van controlelampjes, waarschuwingslampjes en meldingen op het informatiescherm

Schermtype 1	Schermtype 2	Oorzaak	Oplossing (verwijzing)
		<ul style="list-style-type: none"> ● Er is sprake van een storing in de actieve stabiliteitsregeling (ASC). 	<ul style="list-style-type: none"> ● Wij raden u aan om dit te laten controleren. Zie “Actieve stabiliteitsregeling (ASC)” op pagina 6-54.
		<ul style="list-style-type: none"> ● Er is sprake van een storing in de starthulp op hellingen. 	<ul style="list-style-type: none"> ● Laat het voertuig door een officieel MITSUBISHI MOTORS Service Centrum nakijken. Zie “Starthulp op hellingen” op pagina 6-48.
		<ul style="list-style-type: none"> ● Er is een storing in het elektronische 4WD-systeem. 	<ul style="list-style-type: none"> ● Wij raden u aan om dit te laten controleren. Zie “Elektronisch gestuurd 4WD-systeem” op pagina 6-41.
		<ul style="list-style-type: none"> ● Er is sprake van een fout in de A/T of CVT. 	<ul style="list-style-type: none"> ● Wij raden u aan om dit te laten controleren. Zie “Automatische transmissie INVECS-II Sportfunctie 6A/T (Intelligent & Innovatief Elektronisch Besturings-systeem II)” op pagina 6-27. Zie “Automatische transmissie INVECS-III Sports Mode 6CVT (Intelligent & Innovatief Elektronisch Besturings-systeem III)” op pagina 6-34.



5

Lijst van controlelampjes, waarschuwingslampjes en meldingen op het informatiescherm

Schermtype 1	Schermtype 2	Oorzaak	Oplossing (verwijzing)
		<ul style="list-style-type: none"> ● Het elektronisch gestuurde 4WD-systeem is oververhit. 	<ul style="list-style-type: none"> ● Zie “Elektronisch gestuurd 4WD-systeem” op pagina 6-41.
		<ul style="list-style-type: none"> ● De brandstof is bijna op. 	<ul style="list-style-type: none"> ● Tank zo snel mogelijk bij. Zie “Waarschuwingmelding brandstofniveau” op pagina 5-17.
		<ul style="list-style-type: none"> ● Een te grote hoeveelheid partikels hoopt zich op in de dieselpartikelfilter (DPF). 	<ul style="list-style-type: none"> ● Zie “Dieselpartikelfilter (DPF)” op pagina 6-17.
		<ul style="list-style-type: none"> ● Het motoroliepeil is hoogstwaarschijnlijk overmatig gestegen. 	<ul style="list-style-type: none"> ● Laat uw voertuig onmiddellijk controleren door een officieel MITSUBISHI MOTORS Service Centrum. ● Zie “Waarschuwingmelding motoroliepeil” op pagina 5-52.
		<ul style="list-style-type: none"> ● Het brandstoffilter bevat meer dan de toegestane hoeveelheid water. 	<ul style="list-style-type: none"> ● Wij raden u aan om dit te laten controleren. Zie “Melding brandstoffilter” op pagina 5-49.

5



Lijst van controlelampjes, waarschuwingslampjes en meldingen op het informatiescherm

Schermtype 1	Schermtype 2	Oorzaak	Oplossing (verwijzing)
		<ul style="list-style-type: none"> De buitentemperatuur is 3 °C of lager. 	<ul style="list-style-type: none"> Wees bedacht op ijs op de weg. De weg kan glad zijn door ijsafzetting ook al wordt deze waarschuwing niet weergegeven, dus rijd voorzichtig.

5







Overige onderbrekingsdisplays

E00524200842

Schermtype 1	Schermtype 2	Systeembedrijfsstatus	Verwijzing
—		<ul style="list-style-type: none"> Wanneer u de motor startte, hebt u op de motorschakelaar gedrukt zonder het koppelpedaal (M/T) in te drukken. 	<ul style="list-style-type: none"> Plaats bij voertuigen met M/T de versnellingshendel in de “N”-stand (Neutraal), druk het koppelpedaal volledig in en druk het rempedaal in met uw rechtervoet. Druk dan op de motorschakelaar. Zie “De motor starten en afzetten” op pagina 3-19.
—		<ul style="list-style-type: none"> Bij het starten van de motor staat de keuzehendel niet in de stand “P” (PARKEREN) of “N” (NEUTRAAL), of u hebt de motorschakelaar ingedrukt zonder het rempedaal in te drukken (A/T of CVT). 	<ul style="list-style-type: none"> Zet de keuzehendel bij voertuigen met A/T of CVT in de “P”-stand (PARKEREN) en druk het rempedaal in met de rechtervoet. Druk dan op de motorschakelaar. Zie “De motor starten en afzetten” op pagina 3-19.



Lijst van controlelampjes, waarschuwingslampjes en meldingen op het informatiescherm

De bedrijfsstatus van elk systeem wordt op het informatiescherm weergegeven. Zie voor meer informatie de betreffende bladzijde voor het systeem.

Schermtipe 1	Schermtipe 2	Systeembetriebsstatus	Verwijzing
5  2WD	 2WD	<ul style="list-style-type: none"> ● Wanneer de “2WD”-stand is gekozen met de rijstandkeuzeschakelaar 	<ul style="list-style-type: none"> ● Zie “Elektronisch gestuurd 4WD-systeem” op pagina 6-41.
 4WD AUTO	 4WD AUTO	<ul style="list-style-type: none"> ● Wanneer de “4WD AUTO”-stand is gekozen met de rijstandkeuzeschakelaar 	
 4WD LOCK	 4WD LOCK	<ul style="list-style-type: none"> ● Wanneer de “4WD LOCK”-stand is gekozen met de rijstandkeuzeschakelaar 	
		<ul style="list-style-type: none"> ● Wanneer de actieve stabiliteitsregeling (ASC) werkt 	<ul style="list-style-type: none"> ● Zie “Actieve stabiliteitsregeling (ASC)” op pagina 6-54.

Zo wordt u geïnformeerd dat het tijd is voor een periodieke controle.



Lijst van controlelampjes, waarschuwingslampjes en meldingen op het informatiescherm

Schermtype 1	Schermtype 2	Oplossing
		<ul style="list-style-type: none"> Wij raden u aan om dit te laten controleren. Zie “Onderhoudsherinnering” op pagina 5-18 voor meer informatie.

De instelling voor het pauze-interval kan worden gewijzigd.

5

Lijst van controlelampjes, waarschuwingslampjes en meldingen op het informatiescherm

Schermtipe 1	Schermtipe 2	Oplossing
<div data-bbox="302 534 380 582" style="background-color: black; color: white; padding: 2px; width: 30px; margin: 0 auto;">5</div> 		<p>Breng het voertuig op een veilige plaats tot stilstand, schakel de motor uit en neem een rustpauze.</p> <p>Gebruik dit display als een grove aanduiding voor het nemen van rustpauzes tijdens een lange rit.</p> <p>Het interval vanaf het begin van de reis tot de weergave van dit bericht kan worden ingesteld.</p> <p>Zie “De functie-instellingen veranderen (wanneer het contactslot of de bedrijfsmodus in de ON-stand staan)” op pagina 5-20.</p> <p>Het display en de zoemer waarschuwen de bestuurder wanneer de ingestelde tijd wordt bereikt. Als u blijft doorrijden zonder een rustpauze te nemen, klinkt de zoemer om de 5 minuten om u aan te sporen even rust te nemen.</p> <ul style="list-style-type: none"> ● In de volgende gevallen wordt de verstreken rijtijd teruggesteld en keert het display naar het vorige displayscherm terug. Hierna sporen de zoemer en het display u aan een rustpauze te nemen wanneer de ingestelde tijd opnieuw bereikt wordt. <ul style="list-style-type: none"> • De zoemer klinkt 3 keer. • Draai het contactslot in de “LOCK”-stand of zet de bedrijfsmodus op OFF. • De schakelaar van de multifunctionele meter wordt 2 seconden of langer ingedrukt gehouden.

Controlelampjes

E00501600100

Controlelampjes richtingaanwijzers/Waarschuwingssnipperlichten

E00501700361

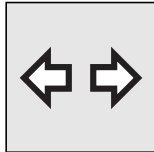

Deze controlelampjes knipperen in de volgende situaties:

- Wanneer de richtingaanwijzerhendel bewogen wordt om een richtingaanwijzer te activeren.
Zie “Hendel richtingaanwijzers” op pagina 5-60.
- Wanneer de schakelaar voor de waarschuwingssnipperlichten wordt ingedrukt om de waarschuwingssnipperlichten te activeren.
Zie “Schakelaar waarschuwingssnipperlichten” op pagina 5-60.

- Wanneer de waarschuwingssnipperlichten automatisch geactiveerd worden wanneer er tijdens het rijden plots wordt geremd.
Zie “Noodstopsignaalsysteem” op pagina 6-50.

OPMERKING

- Als deze controlelampjes te snel knipperen na een andere handeling dan plots remmen, kan dat aan een doorgebrande lamp of een verkeerde aansluiting van de richtingaanwijzers liggen.

Controlelampje grootlicht

E00501800173

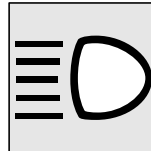

Dit controlelampje licht op als de grootlichten worden gebruikt.

Controlelampje mistlichten voor*

E00501900350

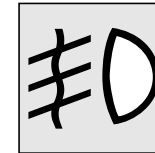

Dit lampje licht op wanneer de mistlichten voor branden.

Controlelampje mistachterlicht

E00502000185

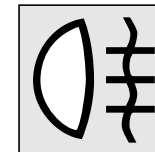

Dit controlelampje licht op wanneer het mistachterlicht brandt.

Controlelampje parkeerlicht

E00508900173

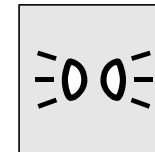

Dit controlelampje brandt wanneer de parkeerlichten ingeschakeld zijn.

Waarschuwinglampjes

Controlelampje dieselvoorverwarming (dieselvoertuigen)

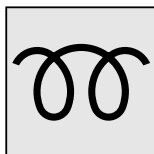

E00502300247
Dit geeft aan dat de gloeidraad voorverwarmd wordt.
[Behalve voor voertuigen uitgerust met afstandsbediening]

5

Als het contactslot in de "ON"-stand wordt gezet, gaat het lampje branden. Wanneer de gloeidraad heet wordt, dooft het lampje en kan de motor worden gestart.

[Voertuigen uitgerust met afstandsbediening]
Als de bedrijfsmodus op ON wordt gezet, gaat het lampje branden en start de voorverwarming van de gloeidraad automatisch. Wanneer de gloeidraad heet wordt, dooft het lampje en start de motor.

OPMERKING

- Als de motor koud is, blijft het controlelampje van de dieselvoorverwarming langer branden.
- Als de motor warm is, gaat het controlelampje van de diesel voorverwarming niet branden, zelfs wanneer het contactslot in de "ON"-stand gedraaid wordt of de bedrijfsmodus op ON wordt gezet.

Waarschuwinglampjes

E00502400147

Waarschuwinglampje van de remmen

E00502502357



Dit lampje licht op wanneer het contactslot in de stand "ON" wordt gedraaid of de bedrijfsmodus op ON wordt gezet en dooft na enkele seconden.

Controleer altijd of het lampje is gedoofd voordat u vertrekt.

Als het contactslot of de bedrijfsmodus op ON staan, licht het waarschuwinglampje van het remsysteem in de volgende gevallen op:

- Wanneer de handrem aangetrokken is.
- Wanneer het remvloeistofpeil in het reservoir tot onder de minimumstand daalt.
- Wanneer de remkrachtverdelingsfunctie niet correct werkt.

OPGELET

- In de onderstaande situaties kunnen de remprestaties verminderen of kan het voertuig onstabiel worden als er plots wordt geremd; het is dus ten zeerste aangeraden om niet met hoge snelheid te rijden en niet bruusk te remmen. Zet uw voertuig op een veilige

OPGELET

plaats aan de kant en laat het systeem nakijken.

- Het waarschuwinglampje van het remsysteem gaat niet branden wanneer de handrem wordt aangetrokken of dooft niet wanneer deze wordt losgezet.
- Het ABS-waarschuwinglampje en het waarschuwinglampje van het remsysteem branden tegelijk
Zie "ABS-waarschuwinglampje" op pagina 6-51 voor meer informatie.
- Het waarschuwinglampje van het remsysteem blijft tijdens het rijden branden.
- Het voertuig moet als volgt tot stilstand worden gebracht wanneer de remprestaties verslechterd zijn.
 - Druk het rempedaal harder in dan gewoonlijk.
Zelfs als het rempedaal tot helemaal beneden kan worden ingedrukt, moet u het hard ingedrukt houden.
 - Als de remmen niet werken, rem dan af op de motor om uw snelheid te verminderen en trek de handrem aan.
Druk het rempedaal in om de remlichten te doen oplichten en de achterliggende voertuigen te waarschuwen.

Waarschuwinglampje motorcontrole

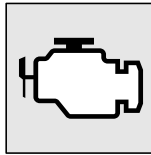

Dit lampje maakt deel uit van een boorddiagnosesysteem dat emissies, het motorregelsysteem en het regelsysteem van de A/T/CVT controleert.

Dit lampje licht op of knippert als er een probleem in één van deze systemen wordt vastgesteld.

Hoewel er normaal gesproken nog met uw voertuig kan worden gereden en slepen niet nodig is, raden wij u toch aan om het systeem zo snel mogelijk te laten controleren.

Dit lampje zal ook oplichten wanneer het contactslot in de stand "ON" wordt gedraaid of de bedrijfsmodus op ON wordt gezet en dooft nadat de motor werd gestart. Als het lampje niet uitgaat nadat de motor is gestart, raden wij u aan het voertuig te laten nakijken.

⚠ OPGELET

- Als u blijft rijden terwijl dit lampje brandt, kan het systeem voor de controle van de uitlaatgassen nog meer worden beschadigd. Dit kan ook een nadelige invloed hebben op de brandstofzuinigheid en de bestuurbaarheid van uw voertuig.

E00502601960

⚠ OPGELET

- Als het lampje niet oplicht wanneer het contactslot in de stand "ON" wordt gedraaid of de bedrijfsmodus op ON wordt gezet, raden wij u aan om het systeem te laten controleren.
- Als het lampje gaat branden bij een draaiende motor, matig dan uw snelheid. Wij adviseren u aan het systeem zo snel mogelijk door een officieel MITSUBISHI MOTORS Service Centrum te laten nakijken. Onder die omstandigheden kan het gebeuren dat het gaspedaal en het rempedaal minder goed reageren.

📖 OPMERKING

- In de elektronische motorcontrolemodule van het boorddiagnosesysteem zijn verschillende gegevens over mogelijke fouten opgeslagen, in het bijzonder wat de uitlaatgassen betreft.

Waarschuwinglampje laadstroom

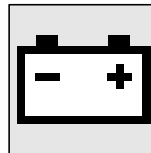

Dit lampje licht op wanneer het contactslot in de stand "ON" wordt gedraaid of de bedrijfsmodus op ON wordt gezet en dooft nadat de motor werd gestart.

Er wordt ook een waarschuwing op het multifunctionele display weergegeven.

E00502701192

⚠ OPGELET

- Wanneer het lampje oplicht terwijl de motor draait, is er een probleem met het oplaadsysteem. Zet het voertuig onmiddellijk op een veilige plaats aan de kant en laat dit liefst controleren.

Weergave op het informatiescherm

E00524600051

Waarschuwingmelding brandstoffilter*

E00529400083

Type 1



Type 2



Weergave op het informatiescherm

Wanneer het contactslot op “ON” staat of de bedrijfsmodus op ON staat en er meer water in de brandstoffilter zit dan de voorgeschreven limiet, verschijnt een waarschuwingsmelding op het informatiescherm van het multifunctionele display.

5

OPGELET

- Als deze waarschuwingsmelding wordt weergegeven, raden wij u aan het voertuig te laten nakijken.
Blijven rijden met deze waarschuwingsmelding op het scherm kan de motor beschadigen.

OPMERKING

- Als de melding “REMOVE WATER IN SEPARATOR” (verwijder water uit afscheider) niet verdwijnt of regelmatig weer verschijnt, raden wij u aan contact op te nemen met een officieel MITSUBISHI MOTORS Service Centrum.

Waarschuwingmelding remsysteem

E00524700267

Type 1



Type 2



Deze waarschuwing wordt weergegeven als u rijdt terwijl de handrem nog steeds is aange trokken. Het waarschuwingslampje op het instrumentenpaneel gaat alleen branden wanneer de handrem is aangetrokken.

OPGELET

- Indien met een voertuig wordt gereden zonder dat de handrem losstaat, zal deze oververhit raken, wat tot gebrekkige remprestaties en eventueel tot het totale uitvallen van de remmen kan leiden.
Als deze waarschuwing wordt weergegeven, laat u de handrem los.

Type 1



Type 2



Wanneer het contactslot in de “ON”-stand wordt gedraaid of de bedrijfsmodus op ON wordt gezet en het remvloeistofpeil laag is, wordt deze waarschuwing weergegeven. Het waarschuwingslampje op het instrumentenpaneel gaat ook branden.

⚠ OPGELET

- Als de waarschuwing blijft branden en niet uitgaat tijdens het rijden, bestaat het gevaar van onvoldoende remkracht. Zet in dat geval onmiddellijk uw voertuig op een veilige plaats aan de kant en laat het liefst onmiddellijk controleren.
- Als de waarschuwingsmelding voor het remsysteem wordt weergegeven en het waarschuwingslampje van het remsysteem en het ABS-waarschuwingslampje tegelijkertijd branden, werkt de remkrachtverdeling niet en kan het voertuig dus instabiel worden als er plotseling wordt geremd. Voorkom plotseling remmen, rijd met lage snelheid en zet het voertuig op een veilige plaats stil. Wij raden u aan het voertuig te laten nakijken.
- Het voertuig moet als volgt tot stilstand worden gebracht wanneer de remprestaties verslechterd zijn.
 - Druk het rempedaal harder in dan gewoonlijk. Zelfs als het rempedaal tot helemaal beneden kan worden ingedrukt, moet u het hard ingedrukt houden.
 - Als de remmen niet werken, rem dan af op de motor om uw snelheid te verminderen en trek de handrem aan. Druk het rempedaal in om de remlichten te doen oplichten en de achterliggende voertuigen te waarschuwen.

Waarschuwingmelding laadsysteem

E00524800200

Type 1



Type 2



Er is een storing in het laadsysteem en de waarschuwingsmelding wordt weergegeven op het informatiescherm van het multifunctionele display. Het waarschuwingslampje op het instrumentenpaneel gaat ook branden.

⚠ OPGELET

- Als de waarschuwing verschijnt bij draaiende motor, zet uw auto dan zo snel mogelijk op een veilige plaats stil. Wij raden u aan de auto te laten nakijken.

Waarschuwingmelding olie-druk

E00524900214

Type 1



Type 2



Als de motoroliedruk daalt terwijl de motor loopt, wordt de waarschuwingsmelding weergegeven op het informatiescherm van het multifunctionele display.

⚠ OPGELET

- Als er met het voertuig wordt gereden terwijl het motoroliepeil laag is, of als het oliepeil normaal is maar de waarschuwing wordt weergegeven, kan de motor te heet worden en beschadigd raken.

5

Combinatieschakelaar grootlichten en dimlicht

⚠ OPGELET

- Als de waarschuwing wordt weergegeven terwijl de motor draait, parkeert u het voertuig onmiddellijk op een veilige plaats en controleert u het motoroliepeil.
- Als de waarschuwing wordt weergegeven terwijl het motoroliepeil normaal is, laat u dit controleren.

5

Waarschuwing melding motoroliepeil*

E00526700072

Type 1



Type 2



Wanneer het contactslot of de bedrijfsmodus op ON staan en het lijkt erop dat het motoroliepeil overmatig is gestegen, wordt de waarschuwing melding weergegeven in het informatievenster op het multifunctioneel informatiedisplay.

⚠ OPGELET

- Als deze waarschuwing tijdens het rijden wordt weergegeven, moet u het voertuig op een veilige plaats tot stilstand brengen, de motor uitschakelen en het oliepeil controleren. Zie "Motorolie" op pagina 10-04.

📖 OPMERKING

- Laat uw voertuig onmiddellijk controleren door een officieel MITSUBISHI MOTORS Service Centrum.

Combinatieschakelaar grootlichten en dimlicht

E00506003588

Koplampen

📖 OPMERKING

- Wanneer u een land binnenrijdt waar aan de andere kant van de weg wordt gereden dan in het land waar uw voertuig werd geleverd, moet u de nodige maatregelen nemen om tegemoetkomend verkeer niet te verblinden. De koplampen van dit voertuig moeten echter niet worden versteld.
- Laat de lichten niet lange tijd branden terwijl de motor stilstaat. Dit kan leiden tot een ontladen accu.
- De binnenkant van het lampglas kan beslaan bij regenval of wanneer het voertuig is gewassen. Dit wijst niet op een functioneel probleem. Wanneer de lamp wordt aangestoken, zal de damp door de hitte verdwijnen. Als er echter water in de lamp blijft staan, raden wij u aan om ze te laten controleren.

Combinatieschakelaar grootlichten en dimlicht

Type 1

Draai aan de schakelaar om de lichten te doen branden.

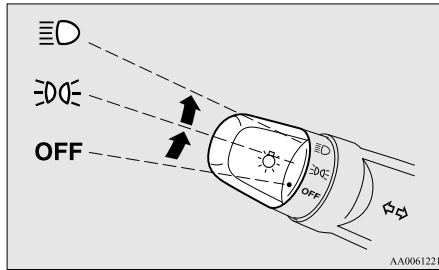

OFF	Alle lampen uit {behalve motorvoertuigverlichting voor overdag (indien aanwezig)}
	Parkeerlichten, achterlichten, nummerplaatverlichting en verlichting van het instrumentenpaneel aan
	De koplampen en de andere lichten gaan branden

Type 2

Draai aan de schakelaar om de lichten te doen branden.

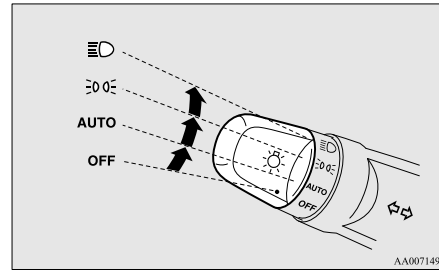

OFF	Alle lampen uit { behalve motorvoertuigverlichting voor overdag (indien aanwezig)}
-----	--

AUTO	Wanneer het contactslot of de bedrijfsmodus in de stand ON staan, gaan de koplampen, parkeerlichten, achterlichten, nummerplaatverlichting en verlichting van het instrumentenpaneel automatisch aan en uit afhankelijk van de lichtomstandigheden buiten. {Motorvoertuigverlichting voor overdag (indien aanwezig) wordt ingeschakeld terwijl de achterlichten uit zijn.} Alle lichten worden automatisch gedoofd wanneer het contactslot in de stand "OFF" wordt gedraaid of als de bedrijfsmodus op OFF wordt gezet.
	Parkeerlichten, achterlichten, nummerplaatverlichting en verlichting van het instrumentenpaneel aan
	De koplampen en de andere lichten gaan branden

5

OPMERKING

- Bij voertuigen met regensensor kan de gevoeligheid van de automatische aan/uit-regeling worden aangepast. Neem voor meer inlichtingen contact op met een officieel MITSUBISHI MOTORS-servicepunt.
- Wanneer de koplampen worden uitgeschakeld door de automatische aan/uit-regeling terwijl het contactslot op "ON" staat, worden de mistlichten voor (indien aanwezig) en de mistachterlichten eveneens gedoofd. Wanneer de koplampen vervolgens weer worden ingeschakeld door de automatische aan/uit-regeling, gaan de mistlichten voor eveneens branden, maar blijft het mistachterlicht gedoofd. Druk nogmaals op de schakelaar om het mistachterlicht weer aan te steken.
- Dek de lichtsensor (A) niet af en reinig deze niet met een glasreiniger.

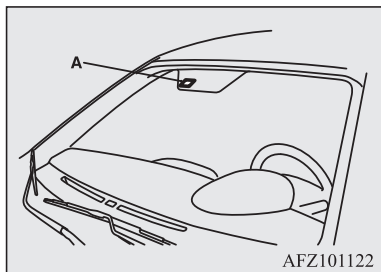

OPMERKING

- Indien de lichten niet worden in- of uitgeschakeld wanneer de schakelaar in de stand "AUTO" staat, moet u de schakelaar handmatig bedienen en raden wij u aan om uw voertuig te laten controleren.

Automatische uitschakelfunctie van de verlichting (koplampen, mistlichten enz.)

- Als de volgende handeling wordt uitgevoerd terwijl de lichtschakelaar zich in de "D" stand bevindt, zullen de lampen automatisch doven wanneer het bestuurdersportier wordt geopend. [Behalve voertuigen uitgerust met afstandsbediening] Het contactslot wordt in de stand "LOCK" of "ACC" gedraaid of de sleutel wordt verwijderd uit het contactslot. [Voertuigen uitgerust met afstandsbediening] De bedrijfsmodus staat op OFF of ACC.

[Als de motor werd gestart met de sleutel]

- Als de sleutel wordt uitgenomen en het bestuurdersportier wordt geopend, klinkt er met tussenpozen een hoge zoemtoon om de bestuurder eraan te herinneren de lampen uit te schakelen.

[Als de motor werd gestart met de functie Keyless Operation]

- Als de bedrijfsmodus in de OFF-stand wordt gezet en het bestuurdersportier wordt geopend, klinkt er met tussenpozen een hoge zoemtoon om de bestuurder eraan te herinneren de lampen uit te schakelen.

- Als de volgende handeling wordt uitgevoerd terwijl de lichtschakelaar zich in de "D" stand bevindt, zullen de lampen ongeveer 3 minuten blijven branden terwijl het bestuurdersportier wordt gesloten, en dan automatisch doven. [Behalve voertuigen uitgerust met afstandsbediening] Het contactslot wordt in de stand "LOCK" of "ACC" gedraaid of de sleutel wordt verwijderd uit het contactslot. [Voertuigen uitgerust met afstandsbediening] De bedrijfsmodus staat op OFF of ACC.

OPMERKING

- De automatische uitschakelfunctie van de verlichting werkt niet als de lichtschakelaar in de stand "D" staat.

OPMERKING

- De automatische uitschakelfunctie van de verlichting kan ook worden uitgeschakeld. Voor meer informatie raden wij u aan contact op te nemen met een officieel MITSUBISHI MOTORS Service Centrum.

Wanneer u de lichten wil laten branden:

- Draai de lichtschaakelaar in de volgende gevallen in de "OFF"-stand.
[Behalve voertuigen uitgerust met afstandsbediening]
Het contactslot staat in de "LOCK"- of in de "ACC"-stand.
[Voertuigen uitgerust met afstandsbediening]
De bedrijfsmodus staat op OFF of ACC.
- Steek de lichten aan met de schakelaar weer in de stand "☺" of "☹" en de lichten zullen blijven branden.

OPMERKING

- Als de motor met de sleutel is gestart, klinkt de "lichten aan"-zoemer met een hoge, onderbroken toon als het bestuurdersportier wordt geopend en de sleutel wordt uitgenomen.
De zoemer stopt wanneer het bestuurdersportier wordt gesloten. (Er wordt ook een

OPMERKING

waarschuwing op het multifunctionele display weergegeven.)
De zoemer stopt op de volgende manier.

- Draai het contactslot in de "OFF"-stand.
- Sluit het bestuurdersportier.

- Als de motor met de functie Keyless Operation is gestart, klinkt de "lichten aan"-zoemer van de verlichting met een hoge, onderbroken toon als het bestuurdersportier wordt geopend en de bedrijfsmodus in de OFF-stand wordt gezet.
De zoemer stopt wanneer het bestuurdersportier wordt gesloten. (Er wordt ook een waarschuwing op het multifunctionele display weergegeven.)
De zoemer stopt op de volgende manier.

- Draai het contactslot in de "OFF"-stand.
- Sluit het bestuurdersportier.

"Lichten aan"-zoemer

E00506100559

[Als de motor werd gestart met de sleutel]
Als het bestuurdersportier geopend is terwijl de contactsleutel in de stand "LOCK" of "ACC" staat of uit het contactslot is getrokken terwijl de lichten branden, weerklinkt er een zoemtoon om de bestuurder eraan te herinneren dat hij de lichten moet doven.

[Als de motor werd gestart met de functie Keyless Operation]

Als het bestuurdersportier wordt geopend terwijl de bedrijfsmodus op ACC of OFF staat en de lampen branden, zal een zoemer weerklinken om de bestuurder eraan te herinneren de lampen uit te schakelen.

In beide gevallen stopt de zoemer automatisch als de automatische uitschakelfunctie wordt ingeschakeld, de lichtschaakelaar wordt uitgeschakeld of het portier wordt gesloten.

Motorvoertuigverlichting voor overdag*

E00530601079

De motorvoertuigverlichting voor overdag gaat branden wanneer de motor draait en de lichtschaakelaar in de stand "OFF" of "AUTO" staat en de achterlichten zijn gedoofd.

OPMERKING

- Als de lichtschaakelaar in de stand "☺" of "☹" staat of de achterlichten branden wanneer de lichtschaakelaar in de stand "AUTO" staat, gaat de motorvoertuigverlichting voor overdag branden als parkeerlichting. (alleen type 2).

Combinatieschakelaar grootlichten en dimlicht

OPMERKING

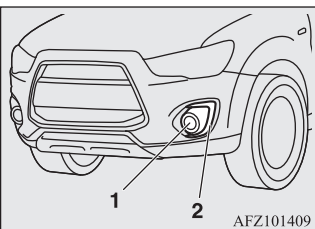

5

- 1 - Motorvoertuigverlichting voor overdag (type 1)
- 2 - Motorvoertuigverlichting voor overdag (type 2)

Dimlicht (verandering grootlicht/dimlicht)

E00506200329

Wanneer de lichtschaakelaar in de stand “” staat, wordt van grootlicht op dimlicht (of van dimlicht op grootlicht) overgeschakeld telkens de hendel volledig naar de stand (1) wordt getrokken. Wanneer het grootlicht is ingeschakeld, licht ook het overeenkomstige controlelampje op het instrumentenpaneel op.

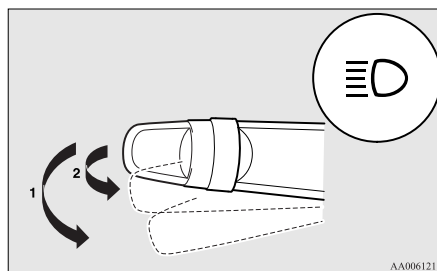

Lichtsignaal

E00506300199

Het grootlicht licht op wanneer de hendel tot (2) wordt getrokken en gaat uit bij het loslaten van de hendel.

Wanneer het grootlicht is ingeschakeld, licht ook het overeenkomstige controlelampje op het instrumentenpaneel op.

OPMERKING

- De grootlichten kunnen ook knipperen wanneer de lichtschaakelaar in de stand “OFF” staat.
- Als u de lichten uitschakelt terwijl de koplampen op grootlicht staan, keren de koplampen automatisch terug naar dimlicht wanneer de lichtschaakelaar daarna opnieuw in de stand “” wordt gedraaid.

Welkomstverlichting*

E00528901642

Deze functie schakelt de parkeer- en achterlichten ongeveer 30 seconden lang in na het indrukken van de ontgrendelschakelaar (A) op de afstandsbediening wanneer de combinatieschakelaar van grootlichten en dimlicht in de stand "OFF" of "AUTO" staat (bij voertuigen met automatische verlichtingsregeling). Bij voertuigen met automatische verlichtingsregeling zal de welkomstverlichtingsfunctie enkel werken als het buiten het voertuig donker is.

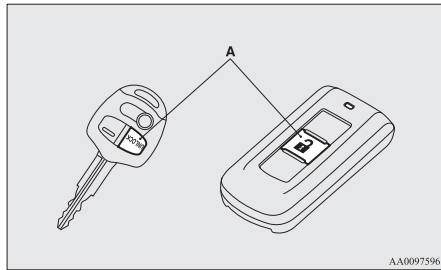

OPMERKING

- U kunt de welkomstverlichtingsfunctie op een van de volgende manieren uitschakelen als deze in werking is.
 - Druk op de vergrendelschakelaar (B) van de afstandsbediening.

OPMERKING

AFZ101193

- Zet de combinatieschakelaar van grootlichten en dimlicht in de stand "OFF" of "AUTO".
- Draai het contactslot in de "ON"-stand of zet de bedrijfsmodus op ON.
- De functies kunnen als volgt worden veranderd:
 - De koplampen kunnen zo worden ingesteld dat ze gaan branden in de dimlichtstand.
 - De welkomstverlichtingsfunctie kan worden uitgeschakeld.

Neem voor meer informatie contact op met een officieel MITSUBISHI MOTORS Service Centrum.

Thuiskomstverlichting

Deze functie doet de koplampen ongeveer 30 seconden lang branden in de dimlichtstand nadat het contactslot in de stand "OFF" is gedraaid of de bedrijfsmodus op OFF is gezet.

5

- Zet de combinatieschakelaar van grootlichten en dimlicht in de stand "OFF" of "AUTO" (bij voertuigen met automatische verlichtingsregeling).
- Draai het contactslot in de "LOCK"-stand of zet de bedrijfsmodus op OFF. Als de motor met een sleutel werd gestart, verwijdert u ook de sleutel uit het contactslot.
- Trek binnen 60 seconden nadat het contactslot in de "OFF"-stand werd gedraaid of de bedrijfsmodus op OFF werd gezet, de richtingaanwijzerhendel naar u toe.

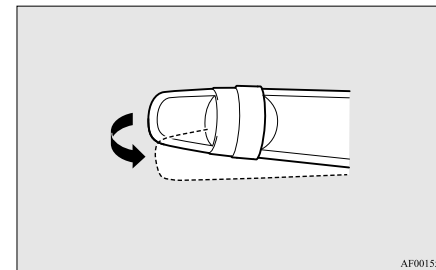

Koplamphoogteverstelling

5

4. De koplampen gaan branden in de dimlichtstand gedurende ongeveer 30 seconden. Nadat de koplampen zijn gedoofd, kunnen ze opnieuw worden ingeschakeld in de dimlichtstand gedurende ongeveer 30 seconden door binnen 60 seconden nadat het contactslot in de stand "OFF" werd gedraaid of de bedrijfsmodus op OFF werd gezet de richtingaanwijzerhendel naar u toe te trekken. Om de koplampen opnieuw in te schakelen 60 seconden nadat het contactslot in de "OFF"-stand werd gedraaid of de bedrijfsmodus op OFF werd gezet, herhaalt u de procedure vanaf stap 1.

OPMERKING

- U kunt de thuiskomstverlichtingsfunctie op een van de volgende manieren uitschakelen terwijl ze in werking is.
 - Trek de hendel naar u toe.
 - Zet de combinatieschakelaar van grootlichten en dimlicht in de stand "OFF" of "D".
 - Draai het contactslot in de "ON"-stand of zet de bedrijfsmodus op ON.

OPMERKING

- De functies kunnen als volgt worden veranderd:
 - De inschakelduur van de koplampen kan worden gewijzigd.
 - De thuiskomstverlichtingsfunctie kan worden uitgeschakeld.
- Neem voor meer informatie contact op met een officieel MITSUBISHI MOTORS Service Centrum.

Koplamphoogteverstelling

E0051740031

Koplamphoogteregelaar (uitgezonderd auto's met xenonlampen)

E00517501677

De hoek van de lichtstraal van de koplampen verandert naargelang de belading van het voertuig.

De schakelaar voor koplamphoogteverstelling kan worden gebruikt om de afstand van de lichtstraal (bij dimlicht) bij te stellen, zodat andere bestuurders niet door de koplampen worden verblind.

Stel de schakelaar volgens de onderstaande tabel in.

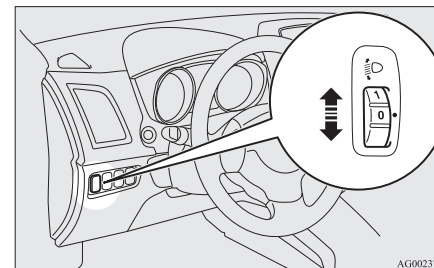



AG0023726

OPGELET

- Verstel de koplampen altijd voor het rijden. Doe dit niet tijdens het rijden, om ongevallen te vermijden.

Toestand van het voertuig	Schakelaarstand
	"0"
	"0"

Toestand van het voertuig	Schakelaarstand
	“1”
	“2”
	“3”

●: 1 persoon

: Volledig volgeladen met bagage

Schakelaarstand 0- Alleen bestuurder/
Bestuurder + 1 passagier
vooraan

Schakelaarstand 1- 5 inzittenden (bestuurder
+ passagiers)

Schakelaarstand 2- 5 inzittenden (inclusief de
bestuurder) + Volledig
volgeladen met bagage

Schakelaarstand 3- Bestuurder + Volledig
volgeladen met bagage

Automatische koplamphoogteverstelling (voertuigen met xenonlampen)

E00517600453

Met dit mechanisme wordt automatisch de richting van de koplampen (stand van de lichtstraal) aangepast, afhankelijk van veranderingen in de belading van het voertuig, zoals het aantal inzittenden of het gewicht van de bagage. Als de koplampen worden ingeschakeld met het contactslot of de bedrijfsmodus op ON, wordt de stand van de lichtstraal van de koplampen automatisch aangepast wanneer het voertuig wordt stilgezet.

Waarschuwing melding automatische koplamphoogteverstelling

Type 1



Type 2



Als er een storing in de automatische koplamphoogteverstelling is, wordt de waarschuwing melding weergegeven op het informatiescherm van het multifunctionele display.

! OPGELET

- Als een waarschuwing wordt weergegeven, is het systeem mogelijk defect. In dat geval raden wij u aan het voertuig te laten nakijken.

5

Hendel richtingaanwijzers

Hendel richtingaanwijzers

E00506501592

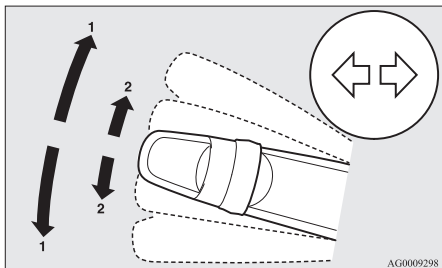

5

1- Richtingaanwijzers

Gebruik stand (1) wanneer u een normale bocht neemt. Na het nemen van de bocht zal de hendel automatisch naar de neutrale stand terugkeren.

2- Richtingaanwijzers

Wanneer u de hendel enigszins naar (2) beweegt om van rijbaan te wisselen, knipperen de richtingaanwijzers en het controlelampje op het instrumentenpaneel alleen zolang de hendel wordt bediend.

Wanneer u de hendel iets naar (2) beweegt en dan loslaat, zullen de richtingaanwijzers en het controlelampje op het instrumentenpaneel 3 keer knipperen.

OPMERKING

- Indien het lampje ongewoon snel knippert, kan het dat de lamp van een van de richtingaanwijzers stuk is. Wij raden u aan om het voertuig te laten controleren.
- De volgende functies kunnen worden ingeschakeld.
 - De richtingaanwijzers knipperen wanneer de hendel wordt bediend terwijl het contactslot of de bedrijfsmodus op ACC staan.
 - Het drie keer knipperen van de richtingaanwijzers bij het veranderen van rijbaan uitschakelen.
 - De bedieningstijd van de hendel voordat de functie 3 keer knipperen in werking treedt, kan worden aangepast.Voor meer informatie raden wij u aan contact op te nemen met een officieel MITSUBISHI MOTORS Service Centrum.

Schakelaar waarschuingsknipperlichten

E00506600860

Gebruik de schakelaar van de waarschuingsknipperlichten wanneer het voertuig in noodgevallen op de weg moet worden stilgezet.

De waarschuingsknipperlichten kunnen altijd worden ingeschakeld, ongeacht de stand van het contactslot of de bedrijfsmodus.

Als u schakelaar indrukt, worden de waarschuingsknipperlichten in werking gesteld en knipperen alle richtingaanwijzers ononderbroken. Druk de schakelaar opnieuw in om deze uit te schakelen.

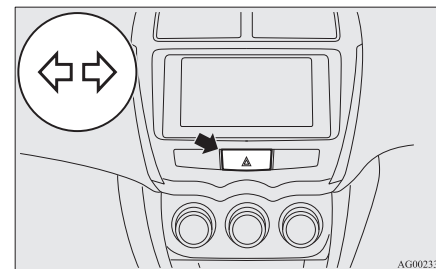

OPMERKING

- Terwijl de waarschuingsknipperlichten knipperen doordat de schakelaar manueel werd bediend, werkt het noodstopsignaalsysteem niet.
Zie "Noodstopsignaalsysteem" op pagina 6-50.

Schakelaar mistlichten

E00506700034

Schakelaar mistlichten voor*

E00508300702

De mistlichten voor kunnen worden bediend wanneer de koplampen of achterlichten branden. Draai de knop in de richting van "ON" om de mistlichten voor in te schakelen. Er zal ook een controlelampje in het instrumentenblok oplichten. Draai de knop in de richting van "OFF" om de mistlichten voor uit te schakelen. De knop zal automatisch naar zijn oorspronkelijke stand terugkeren als u hem loslaat.

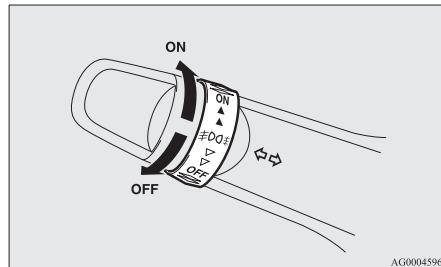

AG0004596

OPMERKING

- De mistlichten voor worden automatisch gedoofd als de koplampen of de achterlichten worden uitgeschakeld. Draai de knop in de richting "ON" om de mistlichten voor opnieuw te doen branden nadat u de koplampen of de achterlichten hebt ingeschakeld.
- De mistlichten mogen alleen bij mist worden gebruikt. Anders kunnen de tegenliggers door het felle licht worden verblind.

Schakelaar mistachterlicht

E00508400572

Het mistachterlicht kan worden bediend wanneer de koplampen of de mistlichten voor (indien aanwezig) worden ontstoken. Als het mistachterlicht ingeschakeld is, brandt er een controlelampje op het instrumentenpaneel.

[Voertuig zonder mistlichten voor]

Draai de knop eenmaal in de richting "ON" om het mistachterlicht te doen branden. Draai de knop eenmaal in de richting "OFF" om het mistachterlicht te doven. De knop zal automatisch naar zijn oorspronkelijke stand terugkeren als u hem loslaat.

[Voertuig met mistlichten voor]

Draai de knop eenmaal in de richting "ON" om de mistlichten voor te doen branden. Draai de knop nogmaals in de richting "ON" om het mistachterlicht te doen branden. Draai de knop eenmaal in de richting "OFF" om het mistachterlicht te doven. Draai de knop nogmaals in de richting "OFF" om de mistlichten voor te doven. De knop zal automatisch naar zijn oorspronkelijke stand terugkeren als u hem loslaat.

5

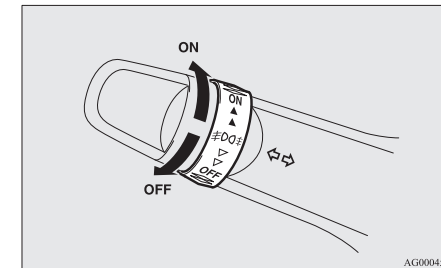

AG0004596

OPMERKING

- Het mistachterlicht wordt automatisch uitgeschakeld wanneer de koplampen en de mistlichten voor (indien aanwezig) worden uitgeschakeld.
- Draai de knop éénmaal in de richting "ON" nadat u de koplampen hebt aangestoken om het mistachterlicht opnieuw te doen branden. (Voertuigen zonder mistlichten voor)

Schakelaar ruitenwissers en -sproeier

OPMERKING

- Draai de knop tweemaal in de richting "ON" nadat u de koplampen hebt ingeschakeld om het mistachterlicht opnieuw te doen branden. (Voertuig met mistlichten voor)

5

Schakelaar ruitenwissers en -sproeier

E00507101218

OPGELET

- Wanneer de ruitensproeier bij koud weer wordt gebruikt, kan de op de ruit gesproeide vloeistof bevroren, wat het zicht kan belemmeren. Verwarm de ruiten met de ruitontdooier of de achterrautverwarming alvorens de ruitensproeier te gebruiken.

Voorruitwissers

E00516900648

OPMERKING

- Voor een goed zicht naar achteren zal de achterrautwisser automatisch enkele malen onafgebroken werken als de versnellingshendel of de keuzehendel in de "R"-stand worden gezet terwijl de voorruitwissers in werking zijn.
Zie "Achterrautwisser en -sproeier" op pagina 5-66.

Behalve bij voertuigen uitgerust met regensensor

U kunt de voorruitwissers bedienen als het contactslot of de bedrijfsmodus op ON of ACC staan.

Als de wisserbladen aan de voor- of achterraut zijn vastgevroren, mag u de ruitenwissers niet gebruiken tot het ijs gesmolten is en de bladen vrij kunnen bewegen, anders kunt u de ruitenswissermotor beschadigen.

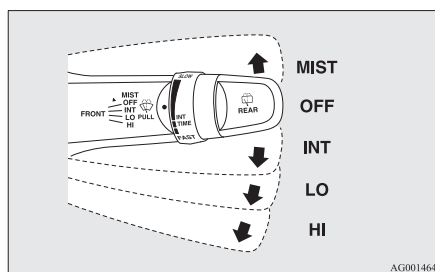

- MIST Mistfunctie
- De ruitenwissers zullen eenmaal heen en weer gaan.
- OFF - Uit
- INT- Interval (snelheidsgevoelig)
- LO- Langzaam
- HI- Snel

De intervallen aanpassen

Met de hendel in de (snelheidsgevoelige) stand "INT" kan de intervalwerking van de ruitenwissers worden aangepast door aan de knop (A) te draaien.

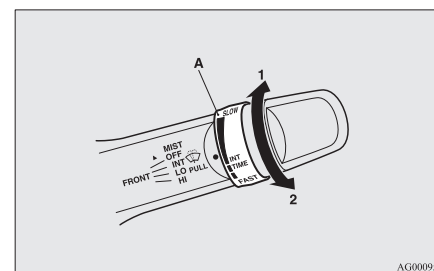

- 1- Snel
- 2- Langzaam

OPMERKING

- De snelheidsgevoelige werking van de voorruitwissers kan worden uitgeschakeld. Voor meer informatie raden wij u aan contact op te nemen met een officieel MITSUBISHI MOTORS Service Centrum.

Mistfunctie

U kunt de mistfunctie bedienen als het contactslot of de bedrijfsmodus op ON of ACC staan.

De ruitenwissers gaan eenmaal heen en weer wanneer de ruitenwischerhendel omhoog wordt gezet in de stand "MIST" en wordt losgelaten. Dit is bijvoorbeeld handig bij motregen. De ruitenwissers blijven werken zolang de hendel in de stand "MIST" wordt gehouden.

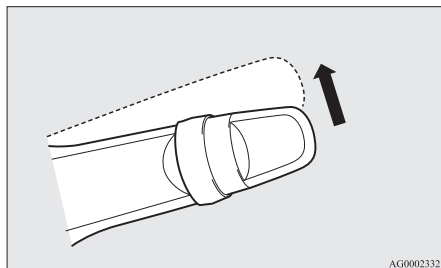

Voertuigen met regensensor

E00517000356

U kunt de voorruitwissers bedienen als het contactslot of de bedrijfsmodus op ON of ACC staan.

Als de wisserbladen aan de voor- of achterruit zijn vastgevroren, mag u de ruitenwissers niet gebruiken tot het ijs gesmolten is en de bladen vrij kunnen bewegen, anders kunt u de ruitenwissermotor beschadigen.

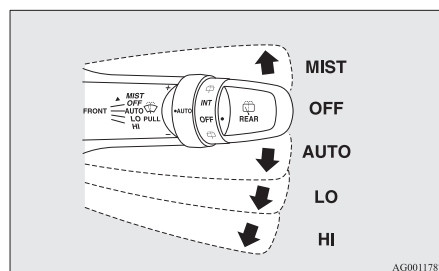

- MIST-** Mistfunctie
De ruitenwissers zullen eenmaal heen en weer gaan.
- OFF -** Uit
- AU-
TO-** Automatische ruitenwischerregeling
Regensensor
De ruitenwissers werken automatisch afhankelijk van de natheid van de voorruit.
- LO-** Langzaam
- HI-** Snel

Schakelaar ruitenwissers en -sproeier

Regensensor

Kan alleen worden gebruikt als het contactslot of de bedrijfsmodus op ON staan.

Als de hendel in de stand "AUTO" staat, detecteert de regensensor (A) de hoeveelheid regen (of sneeuw, andere neerslag, stof, enz.) en beginnen de ruitenwissers automatisch te werken.

Laat de hendel in de stand "OFF" staan als de voorruit vuil is en bij droog weer.

Het gebruik van de ruitenwissers onder deze omstandigheden kan krassen op de voorruit en schade aan de ruitenwissers veroorzaken.

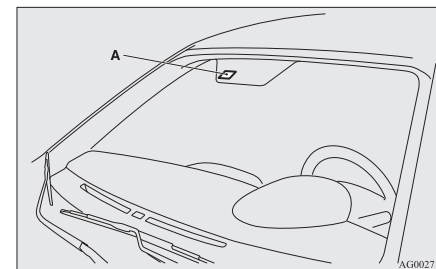

! OPGELET

- Als het contactslot of de bedrijfsmodus op ON staan en de hendel in de stand "AUTO", kunnen de ruitenwissers automatisch beginnen te werken in de hieronder beschreven situaties.

5

Schakelaar ruitenwissers en -sproeier

5

! OPGELET

Als uw handen geklemd raken, kan dit tot letsels of een defect aan de ruitenwissers leiden. Draai het contactslot in de stand "OFF" of zet de bedrijfsmodus op OFF, of zet de hendel in de stand "OFF" om de regensensor uit te schakelen.

- Als u de regensensor bovenaan aanraakt tijdens het reinigen van de buitenkant van de voorruit.
- Als u met een doek over de regensensor veegt tijdens het reinigen van de buitenkant van de voorruit.
- Als u een automatische carwash binnenrijdt.
- Als de voorruit aan een fysieke schok wordt onderworpen.
- Als de regensensor aan een fysieke schok wordt onderworpen.

! OPMERKING

- Om de ruitenwisserrubbers te sparen, vindt deze werking van de ruitenwissers niet plaats wanneer het voertuig stilstaat en de omgevingstemperatuur ongeveer 0 °C of lager is.
- Bedek de sensor niet door een sticker of etiket op de voorruit te plakken. Breng evenmin een waterafstotende coating aan op de voorruit. Dit kan ertoe leiden dat de regensensor de hoeveelheid regen niet detecteert en kan een normale werking van de ruitenwissers verhinderen.

! OPMERKING

- In de volgende gevallen is het mogelijk dat de regensensor niet behoorlijk werkt. Voor meer informatie raden wij u aan contact op te nemen met een officieel MITSUBISHI MOTORS Service Centrum.
 - Als de ruitenwissers met hetzelfde interval blijven werken ondanks een wijzigende regenhoeveelheid.
 - Als het regent en de ruitenwissers niet werken.
- Het is mogelijk dat de ruitenwissers automatisch beginnen te werken als insecten of vreemde voorwerpen zich op de plaats van de regensensor vastzetten op de voorruit of als de voorruit bevroren is. Voorwerpen die vastzitten op de voorruit zullen de ruitenwissers doen stoppen als de ruitenwissers ze niet kunnen verwijderen. Zet de hendel in de stand "LO" of "HI" om de ruitenwissers opnieuw in te schakelen. De ruitenwissers zouden ook automatisch kunnen werken door sterk direct zonlicht of een elektromagnetische golf. Zet de hendel in de stand "OFF" om de ruitenwissers te stoppen.
- Neem contact op met een erkend MITSUBISHI MOTORS Service Centrum wanneer de voorruit moet worden vervangen of het glas rond de sensor moet worden verstevigd.

De gevoeligheid van de regensensor aanpassen.

Wanneer de hendel in de stand "AUTO" (regensensor) staat, kan de gevoeligheid van de regensensor worden aangepast door aan de knop (B) te draaien.

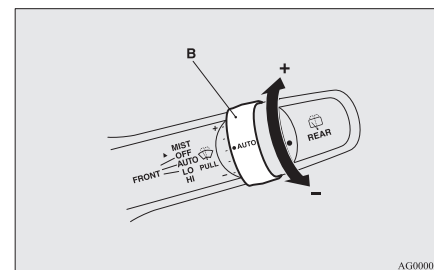

"+"- Gevoeliger voor regen

"-"- Minder gevoelig voor regen

! OPMERKING

- De volgende functies kunnen worden ingeschakeld.
 - De automatische werking (regendruppelgevoelig) kan worden gewijzigd in de intervalwerking (snelheidsgevoelig).
 - De automatische werking (regendruppelgevoelig) kan worden gewijzigd in de intervalwerking (behalve snelheidsgevoelig).

OPMERKING

Voor meer informatie raden wij u aan contact op te nemen met een officieel MITSUBISHI MOTORS Service Centrum.

Mistfunctie

Beweeg de hendel in de richting van de pijl en laat hem los om de ruitenwissers eenmaal heen en weer te laten gaan.

Gebruik deze functie bij mist of motregen.

De ruitenwissers gaan eenmaal heen en weer wanneer de ruitenwischerhendel omhoog wordt gezet in de stand "MIST" en wordt losgelaten terwijl het contactslot of de bedrijfsmodus in de stand "ON" of "ACC" staat. De ruitenwissers blijven werken zolang de hendel in de stand "MIST" wordt gehouden.

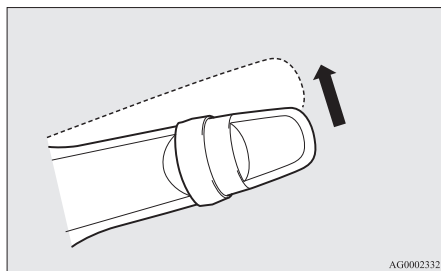

De ruitenwissers gaan eenmaal heen en weer als de hendel in de stand "AUTO" wordt gezet en de knop (C) in de richting van "+" wordt gedraaid terwijl het contactslot in de stand "ON" staat of de bedrijfsmodus op ON.

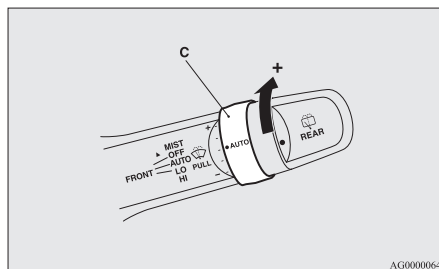

Voorruitsproeier*

E00507201293

U kunt de voorruitsproeier bedienen als het contactslot of de bedrijfsmodus op ON of ACC staan.

Als u de hendel naar u toe trekt, wordt sproeivloeistof op de voorruit gespoten.

Wanneer de ruitenwissers niet in werking zijn of met een interval werken, kunt u door de hendel naar u toe te trekken de wissers enkele malen doen werken en sproeivloeistof op de ruit sproeien.

Behalve voor voertuigen voor Rusland, Kazachstan en Oekraïne, werken de ruitenwissers ongeveer 6 seconden later nog een keer.

Schakelaar ruitenwissers en -sproeier

Bij voertuigen met koplampsproeier werkt de koplampsproeier eenmaal samen met de voorruitsproeier wanneer de koplampen branden.

Door de hendel los te laten kort nadat u hem naar u toe hebt getrokken, wordt er ook enkele malen sproeivloeistof op de ruit gespreeid terwijl de ruitenwissers enkele malen werken, behalve voor voertuigen voor Rusland, Kazachstan en Oekraïne. (Comfortsproeier) Vervolgens werken de ruitenwissers ongeveer 6 seconden later nog een keer.

De werking van de comfortsproeier wordt gestopt door om het even welke bediening van de hendel.

5

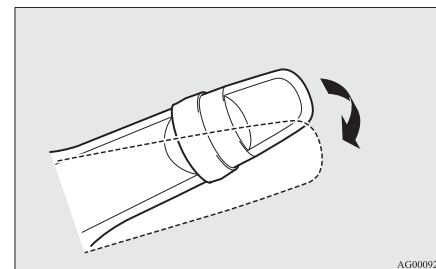

Schakelaar ruitenwissers en -sproeier

! OPGELET

- Wanneer de ruitensproeier bij koud weer wordt gebruikt, kan de op de ruit gesproeide vloeistof bevriezen, wat tot een slechte zichtbaarheid leidt. Verwarm de ruiten met de ruitontdooier of de achterruiwverwarming alvorens de ruitensproeier te gebruiken.

5

! OPMERKING

- De functies kunnen als volgt worden veranderd:
 - De sproeier nooit laten werken wanneer er sproeivloeistof op de ruit wordt gesproeid.
 - Behalve voor voertuigen voor Rusland, Kazachstan en Oekraïne, uitschakelen van de comfortsproeier.
 - Behalve voor voertuigen voor Rusland, Kazachstan en Oekraïne, uitschakelen van de functie die de ruitenwissers ongeveer 6 seconden later nogmaals laat werken.
 - Voertuigen voor Rusland, Kazachstan en Oekraïne, inschakelen van de comfortsproeier.
 - Voertuigen voor Rusland, Kazachstan en Oekraïne, nogmaals laten werken van de ruitenwissers na ongeveer 6 seconden.Voor meer informatie raden wij u aan contact op te nemen met een officieel MITSUBISHI MOTORS Service Centrum.

Achterruiwwissers en -sproeier

E00507301340

De schakelaar van de achterruiwwissers en -sproeier kan worden bediend met het contactslot of de bedrijfsmodus op ON of ACC.

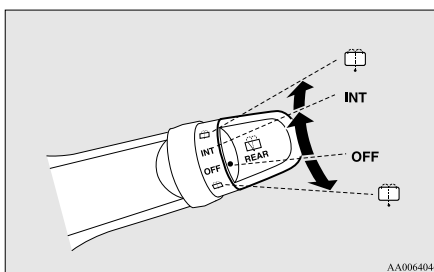

INT - De ruitenwisser werkt gedurende enkele seconden onafgebroken en daarna met tussenpozen van ongeveer 8 seconden.

OFF - Uit

 De vloeistof wordt op de achterruit gesproeid als u de knop volledig in de ene of de andere richting draait.

De ruitenwissers worden automatisch enkele malen heen en weer bewogen terwijl u de ruitensproeier gebruikt.

! OPMERKING

- De achterruiwwissers zal automatisch enkele malen ononderbroken werken als de versnellingshendel of de keuzehendel in de "R"-stand wordt gezet terwijl de voorruitwissers of de achterruiwwissers in werking zijn. (stand voor automatische werking). Na de automatische werking stopt de achterruiwwissers met werken wanneer de knop in de "OFF"-stand staat. Als de knop in de "INT"-stand staat, keert de achterruiwwissers terug naar de intervalwerking. De achterruiwwissers kan zo worden ingesteld dat hij alleen automatisch werkt als de versnellingshendel of de keuzehendel in de "R"-stand wordt gezet terwijl de achterruiwwissers in werking is met de knop in de "INT"-stand. Voor meer informatie raden wij u aan contact op te nemen met een officieel MITSUBISHI MOTORS Service Centrum.
- Als de knop in de "OFF"-stand staat, draait u de knop tweemaal snel in de "INT"-stand om de achterruiwwissers onafgebroken te doen werken. (onafgebroken werking) Draai de knop in de "OFF"-stand om de onafgebroken werking van de achterruiwwissers te stoppen.
- De tussentijd voor intervalwerking kan worden gewijzigd. Voor meer informatie raden wij u aan contact op te nemen met een officieel MITSUBISHI MOTORS Service Centrum.

Schakelaar koplampsproeier*

E00507800289

De koplampsproeier kan worden bediend met het contactslot of de bedrijfsmodus op ON of ACC en de lichtschakelaar in de stand “☰D”.

Druk de knop éénmaal in om de reinigingsvloeistof op de koplampen te sproeien.

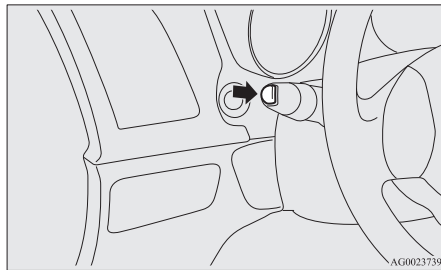

AG0023739

OPMERKING

- Als het contactslot of de bedrijfsmodus op ON of ACC staan en de koplampen branden, werkt de koplampsproeier in combinatie met de vooruitsproeier de eerste keer dat de hendel voor de vooruitsproeier wordt bediend.

Voorzorgsmaatregelen bij het gebruik van ruitenwissers en sproeiers

E0051000070

- Als de ruitenwissers door ijs of andere oneffenheden op de ruit worden geblokkeerd, kan de aandrijfmotor doorbranden, zelfs als de ruitenwisserschakelaar op “OFF” staat. Breng de wagen op een veilige plaats tot stilstand, schakel de motor uit en maak de ruit schoon, zodat de ruitenwissers weer vrij kunnen bewegen.
- Gebruik de ruitenwissers niet als de ruit droog is. Daardoor kunnen ze het glasoppervlak beschadigen en verslijten de wisserbladen sneller.
- Controleer of de wisserbladen niet aan de ruit zijn vastgevroren voor u de ruitenwissers in koud weer in werking stelt. De motor zou kunnen doorbranden als de ruitenwissers worden gebruikt wanneer de wisserbladen aan de ruit zijn vastgevroren.
- Gebruik de sproeier niet langer dan 20 seconden. Gebruik de sproeier niet als het vloeistofreservoir leeg is. Zo voorkomt u dat de pomp defect raakt.

Schakelaar koplampsproeier*

- Controleer regelmatig het peil van de sproeivloeistof in het reservoir en vul zo nodig bij. Vergeet niet bij koud weer een speciale oplossing aan de sproeivloeistof toe te voegen, zodat deze niet bevroert. Als u dit niet doet, werkt de sproeier misschien niet en kunnen de onderdelen van het systeem kapotvriezen.

5

Schakelaar achterruiwverwarming

E00507901186

De schakelaar voor de achterruiwverwarming kan worden bediend wanneer de motor draait. Druk op de schakelaar om de achterruiwverwarming in werking te stellen. Na ongeveer 20 minuten wordt deze automatisch opnieuw uitgeschakeld. Druk nogmaals op de schakelaar om de achterruiwverwarming na zowat 20 minuten uit te schakelen.

Schakelaar claxon

Het controlelampje (A) brandt terwijl de achterruiwverwarming in werking is.

5

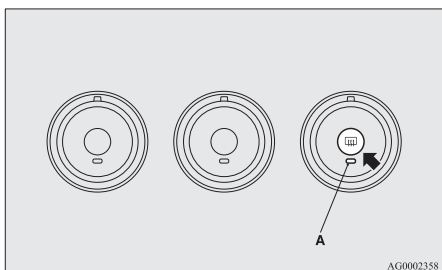

OPMERKING

- Als de schakelaar voor de achterruiwverwarming ingedrukt is, worden de buitenspiegels ontwasemd of ontdooid. Zie “Verwarmede buitenspiegel” op pagina 6-12.
- De achterruiwverwarming dient niet om sneeuw te doen smelten, maar om condens te verwijderen.
Veeg de sneeuw weg voor u de achterruiwverwarming gebruikt.
- Reinig de achterrui aan de binnenkant met een zachte doek en wrijf voorzichtig in de lengterichting van de verwarmingsdraden om deze niet te beschadigen.
- Zorg ervoor dat er geen voorwerpen in aanraking komen met het glas van de achterrui, anders kunnen de elektrische draden worden beschadigd of doorgesneden.

Schakelaar claxon

E00508000682

Druk op of rond het merkteken “” op het stuurwiel.

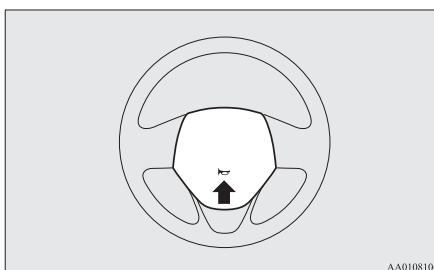

Starten en rijden

Zuinig rijden.....	6-02	Noodstopsignaalsysteem.....	6-50
Rijden, alcohol en geneesmiddelen.....	6-03	Antiblokkeerremstelsysteem (ABS).....	6-50
Veilige rijtechnieken.....	6-03	Elektrische stuurbevestiging (EPS).....	6-53
Aanbevelingen voor de inrijperiode.....	6-05	Actieve stabiliteitsregeling (ASC)*.....	6-54
Handrem.....	6-07	Cruisecontrol (kruissnelheidsregelaar)*.....	6-57
Parkeren.....	6-08	Bandenspanningscontrolesysteem (TPMS)*.....	6-62
Verstelling stuurwielhoogte en -bereik.....	6-09	Achteruitrij-sensorsysteem*.....	6-67
Achteruitkijkspiegel binnen.....	6-09	Achteruitkijkcamera*.....	6-72
Buitenspiegels.....	6-10	Ladingen.....	6-74
Contactslot.....	6-12	Rijden met een aanhangwagen.....	6-76
Stuurwielvergrendeling.....	6-14		
Starten.....	6-14		
Dieselpartikelfilter (DPF)*.....	6-17		
Werking van de turbolader*.....	6-19		
Auto Stop & Go (AS&G)-systeem*.....	6-19		
Handgeschakelde transmissie*.....	6-24		
Automatische transmissie INVECS-II 6A/T met sportstand (Intelligent & Innovative Vehicle Electronic Control System II)*.....	6-27		
Automatische transmissie INVECS-III Sports Mode 6CVT (Intelligent & Innovatief Elektronisch Besturingssysteem III)*.....	6-34		
Elektronisch gestuurd 4WD-systeem*.....	6-41		
Bediening vierwielaandrijving.....	6-43		
Inspectie en onderhoud na rijden op ruwe wegen.....	6-45		
Voorzorgen bij het besturen van voertuigen met vierwiel- aandrijving.....	6-46		
Remmen.....	6-47		
Starthulp op hellingen*.....	6-48		
Remhulpsysteem.....	6-49		

Zuinig rijden

Zuinig rijden

E00600101076

Om zuinig te rijden moet aan enkele technische voorwaarden worden voldaan. De eerste vereiste voor een laag brandstofverbruik is een goed afgestelde motor. Om de levensduur van uw voertuig te verlengen en het brandstofverbruik zo laag mogelijk te houden, raden wij u aan om uw voertuig op regelmatige tijdstippen en volgens de onderhoudsvorschriften te laten controleren.

De brandstofzuinigheid, de uitstoot van uitlaatgassen en het lawaai worden in grote mate beïnvloed door de persoonlijke rijstijl en door bijzondere gebruiksomstandigheden. Om de slijtage van remmen, banden en motor te beperken en de milieuvuiling zo minem mogelijk te houden, moet u de volgende punten in acht nemen.

De motor starten

Vermijd snel optrekken aangezien dit het brandstofverbruik verhoogt.

Schakelen

Schakel alleen bij de juiste snelheid en het juiste motortoerental. Gebruik altijd de hoogst mogelijke versnelling.

De 4WD-rijstand kiezen (4WD-voertuigen)

Met het oog op een optimaal brandstofverbruik zet u de rijstandkeuzeschakelaar best in de stand "2WD" wanneer u op normale wegen en snelwegen rijdt.

Stadsverkeer

Veelvuldig optrekken en stoppen verhoogt het gemiddelde brandstofverbruik. Gebruik zoveel mogelijk wegen met een vlotte verkeerscirculatie. Vermijd op drukke wegen het gebruik van lage versnellingen bij een hoog motortoerental.

Stationair draaien

Ook als de motor stationair draait, verbruikt hij brandstof. Laat de motor zo weinig mogelijk langdurig stationair draaien.

Snelheid

Bij hogere snelheden van het voertuig wordt er meer brandstof verbruikt. Vermijd daarom hoge snelheden. Door iets minder gas te geven, bespaart u al snel een aanzienlijke hoeveelheid brandstof.

Bandenspanning

Controleer regelmatig de bandenspanning. Een te lage bandenspanning verhoogt de weerstand op het wegdek en dus ook het brandstofverbruik. Bovendien heeft een te lage bandenspanning een nadelige invloed op de slijtage van de banden en op de wegligging van het voertuig.

Ladingen

Laat geen overbodige bagage in de bagageruimte liggen. Vooral in stadsverkeer, waar u vaak moet optrekken en stoppen, zal het verhoogde gewicht van het voertuig het brandstofverbruik sterk beïnvloeden. Rijd ook niet met overbodige bagage of bagagedragers enz. op het dak, want door de verhoogde luchtweerstand stijgt het brandstofverbruik.

Starten van een koude motor

Bij het starten verbruikt een koude motor meer brandstof.

Een warme motor nodeloos laten draaien, veroorzaakt eveneens een onnodig hoog brandstofverbruik. Rijd na het starten van de motor zo snel mogelijk weg.

6

Airconditioning

Als u de airconditioning aanzet, stijgt het brandstofverbruik.

Rijden, alcohol en geneesmiddelen

E0060020070

Alcohol drinken en rijden is één van de vaakst voorkomende oorzaken van ongevallen.

Uw rijvaardigheid kan ernstig worden aangetast door een te hoog alcoholgehalte in uw bloed, zelfs als dit nog ver onder het wettelijke maximum ligt. Rijd niet wanneer u gedronken hebt. Rijd mee met iemand die niet gedronken heeft, bel een taxi of een vriend of maak gebruik van het openbaar vervoer.

Koffie drinken of een koude douche nemen, maken u niet nuchter.

Ook geneesmiddelen, al of niet op voorschrift, beïnvloeden uw waakzaamheid, waarnemingsvermogen en reactietijd. Raadpleeg uw arts of apotheker voor u onder invloed van deze geneesmiddelen met de wagen rijdt.

⚠ WAARSCHUWING

- **DRINK NOOIT ALS U MET DE WAGEN RIJDT.**

Uw waarnemingsvermogen is minder scherp, uw reflexen zijn trager en uw beoordelingsvermogen gaat achteruit.

Veilige rijtechnieken

E00600300446

Totale rijveiligheid en bescherming tegen letsels kunnen niet worden verzekerd. Wij raden u echter aan om speciaal op het volgende te letten:

Veiligheidsgordels

Ga na of u en uw passagiers de veiligheidsgordels hebben vastgemaakt voor u het voertuig start.

Vloermatten

⚠ WAARSCHUWING

- Houd de vloermatten uit de buurt van de pedalen, door altijd vloermatten te gebruiken die geschikt zijn voor het voertuig en die correct aan te brengen. Zorg ervoor dat de vloermatten stevig bevestigd zijn met behulp van de haak enz. om te verhinderen dat ze verschuiven. Door een vloermat over een pedaal of twee vloermatten op elkaar te leggen kan het pedaal worden geblokkeerd, wat tot ernstige ongevallen kan leiden.

6

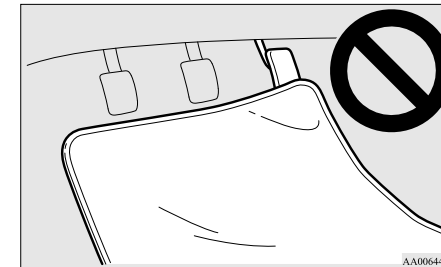

AA0064482

Meenemen van kinderen in het voertuig

6

- Laat kinderen nooit alleen in het voertuig achter met de sleutel in het voertuig. Kinderen kunnen met de bedieningsinstrumenten spelen, wat een ongeval kan veroorzaken.
- Maak baby's en kleine kinderen behoorlijk vast volgens de wettelijke voorschriften, zodat ze bij een ongeval optimaal beschermd zijn.
- Laat kinderen niet in de bagageruimte spelen. Het is gevaarlijk om kinderen daar te laten spelen terwijl het voertuig in beweging is.

Laden van bagage

Als u bagage in uw voertuig laadt, zorg er dan voor dat u die niet hoger stapelt dan de stoelen. Dit is gevaarlijk, niet alleen omdat het zicht door de achterraut wordt gehinderd, maar ook omdat de bagage in de passagiersruimte kan worden geslingerd als u hard moet remmen.

Aanbevelingen voor de inrijperiode

E00600403741

Gedurende de inrijperiode, de eerste 1000 km, raden wij u aan de onderstaande voorzorgsmaatregelen als gids te gebruiken om de levensduur van uw voertuig te verlengen en om zuinigheid en prestatievermogen te garanderen.

- Voer het toerental van de motor niet te hoog op.
- Vermijd snel optrekken, versnellen, remmen en lang met hoge snelheid rijden.
- Houd de onderstaande inrijsnelheden aan.
Leef steeds de wettelijk voorgeschreven snelheidsbeperkingen na.
- Overschrijd de toelaatbare belasting van het voertuig niet.
- Rijd niet met een aanhangwagen.

6

Voertuigen met M/T

Schakelpunt	Maximalsnelheid		
	Benzinevoertuigen		Dieselvoertuigen
	1600-modellen	2000-modellen	
1 ^{ste} versnelling	30 km/u	30 km/u	20 km/u
2 ^{de} versnelling	60 km/u	65 km/u	40 km/u
3 ^{de} versnelling	90 km/u	95 km/u	70 km/u, 65 km/u*
4 ^{de} versnelling	125 km/u	120 km/u	90 km/u
5 ^{de} versnelling	155 km/u	155 km/u	115 km/u, 120 km/u*
6 ^{de} versnelling	-	-	135 km/u, 140 km/u*

*: 85 kW-motor (lage CO₂-uitstoot)

Aanbevelingen voor de inrijperiode

Voertuigen met A/T

Schakelpunt	Maximalsnelheid
1 ^{ste} versnelling	15 km/u
2 ^{de} versnelling	35 km/u
3 ^{de} versnelling	60 km/u
4 ^{de} versnelling	80 km/u
5 ^{de} versnelling	110 km/u
6 ^{de} versnelling	125 km/u

6

Voertuigen met CVT

Schakelpunt		Maximalsnelheid
"D" (RIJDEN)		120 km/u
Bij sportfunctie	1 ^{ste} stand	30 km/u
	2 ^{de} stand	50 km/u
	3 ^{de} stand	70 km/u
	4 ^{de} stand	90 km/u
	5 ^{de} stand	120 km/u
	6 ^{de} stand	120 km/u

Handrem

E00600501243

Om het voertuig te parkeren, brengt u hem eerst tot stilstand en trekt u de handrem aan.

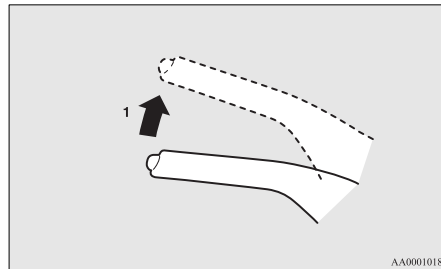
Vastzetten

- 1- Druk het rempedaal in en houd het stevig ingedrukt. Trek vervolgens de hendel omhoog zonder de knop aan het uiteinde van de handgreep in te drukken.

⚠ OPGELET

- Als u de handrem wil aantrekken, druk dan eerst de voetrem stevig in om het voertuig volledig tot stilstand te brengen alvorens u de handrem aantrekt. De hendel van de handrem aantrekken terwijl het voertuig in beweging is, zou ervoor kunnen zorgen dat de achterwielen blokkeren, waardoor het voertuig onstabiel wordt. Het zou er ook kunnen voor zorgen dat de handrem niet meer goed werkt.

📖 OPMERKING

- Oefen voldoende kracht uit op de hendel van de handrem om ervoor te zorgen dat het voertuig onbeweeglijk blijft staan nadat de voetrem is losgelaten.
- Indien de handrem het voertuig niet onbeweeglijk houdt nadat de voetrem is losgelaten, laat uw voertuig dan onmiddellijk controleren.

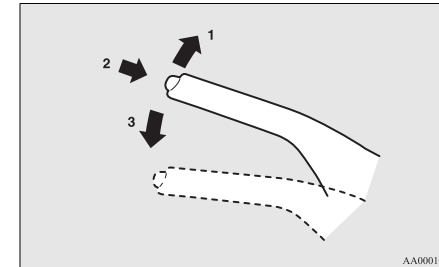
Ontgrendelen

- 1- Druk het rempedaal stevig in en houd het ingedrukt. Trek vervolgens de hendel iets omhoog.
- 2- Druk de knop aan het uiteinde van de handgreep in.
- 3- Laat de hendel volledig zakken.

6

Parkeren

OPGELET

- Zorg er alvorens weg te rijden voor dat de handrem volledig losstaat en dat het waarschuwingslampje voor de remmen gedooft is.

Als u rijdt zonder de handrem volledig te hebben losgezet, verschijnt de waarschuwingsmelding op het informatiescherm van het multifunctionele display.

Indien met een voertuig wordt gereden zonder dat de handrem losstaat, zal deze oververhit raken, wat tot gebrekkige remprestaties en eventueel tot het totale uitvallen van de remmen kan leiden.

Waarschuwinglampje



Waarschuwingmelding type 1



Waarschuwingmelding type 2

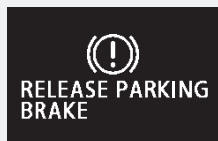

6-08 Starten en rijden

Parkeren

E00600601664

Als u het voertuig wil parkeren, trek de handrem dan volledig aan en zet vervolgens de versnellingshendel in 1^{ste} versnelling of in de stand “R” (Achteruit) bij voertuigen met M/T of de keuzehendel in de stand “P” (PARKEREN) bij voertuigen met A/T of CVT.

Parkeren op een helling

Volg de onderstaande aanwijzingen om te verhinderen dat uw voertuig zichzelf in beweging zet:

Parkeren op een neerwaartse helling

Draai de voorwielen naar de trottoirrand toe en rijd vooruit tot het voorwiel de trottoirrand lichtjes raakt.

Bij voertuigen uitgerust met M/T trekt u de handrem aan en plaatst u de versnellingshendel in de “R”-stand (Achteruit).

Bij voertuigen uitgerust met A/T of CVT trekt u de handrem aan en plaatst u de keuzehendel in de “P”-stand (PARKEREN).

Leg indien nodig wielblokken voor of achter de wielen.

OGAD15E1

Parkeren op een opwaartse helling

Draai de voorwielen van de trottoirrand weg en rijd achteruit tot het achterwiel de trottoirrand lichtjes raakt.

Bij voertuigen met M/T trekt u de handrem aan en plaatst u de versnellingshendel in de 1^{ste} stand.

Bij voertuigen uitgerust met A/T of CVT trekt u de handrem aan en plaatst u de keuzehendel in de “P”-stand (PARKEREN).

Leg indien nodig wielblokken voor of achter de wielen.

OPMERKING

- Als uw voertuig met A/T of CVT is uitgerust, trek dan altijd de handrem aan voor u de keuzehendel in de stand “P” (PARKEREN) zet. Indien u de keuzehendel in de stand “P” (PARKEREN) zet voor u de handrem aantrekt, kan het moeilijk zijn om de keuzehendel daarna opnieuw uit de stand “P” (PARKEREN) te verwijderen als u weer met het voertuig wil rijden en moet u een grote kracht op de keuzehendel uitoefenen om hem uit de stand “P” (PARKEREN) los te krijgen.

Parkeren met draaiende motor

Laat de motor nooit draaien als u een uiltje knapt of even wilt rusten. Laat de motor ook nooit draaien in een gesloten of slecht geventileerde ruimte.

⚠ WAARSCHUWING

- Als de motor blijft draaien, bestaat er kans op persoonlijk letsel door het per ongeluk verzetten van de versnellingspook (M/T) of keuzehendel (A/T of CVT), of door de verzamelde giftige uitlaatgassen in de passagiersruimte.

Parkeerplaatsen

⚠ WAARSCHUWING

- Parkeer uw voertuig niet op plaatsen waar brandbaar materiaal, zoals droog gras of bladeren, met de hete uitlaat in aanraking kan komen, aangezien dit brand kan veroorzaken.

Houd het stuurwiel niet gedurende lange tijd compleet gedraaid

Hierdoor zou meer kracht nodig kunnen zijn om het stuurwiel te draaien. Zie "Elektrische stuurbekrachtiging (EPS)" op pagina 6-53.

Uw voertuig verlaten

Zorg dat u de sleutel altijd bij u hebt en vergrendel alle portieren en de achterklep wanneer u het voertuig achterlaat.

Probeer zoveel mogelijk op goed verlichte plaatsen te parkeren.

Verstelling stuurwielhoogte en -bereik

E00600700512

1. Laat de hendel los terwijl u het stuurwiel omhooghoudt.
2. Verstel het stuurwiel tot op de gewenste stand.
3. Vergrendel het stuurwiel stevig door de hendel volledig naar omhoog te trekken.

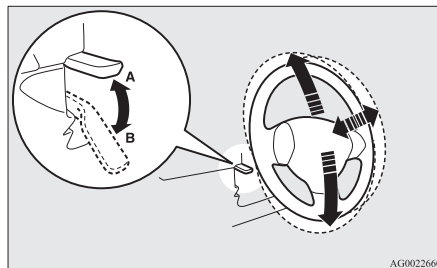

- A- Vergrendeld
B- Ontgrendeld

Verstelling stuurwielhoogte en -bereik

⚠ WAARSCHUWING

- Probeer nooit om het stuurwiel tijdens het rijden te verstellen.

Achteruitkijkspiegel binnen

E00600800890

Stel de achteruitkijkspiegel pas bij nadat u de stand van de stoelen hebt geregeld, zodat u een goed zicht hebt door de achterraut.

6

⚠ WAARSCHUWING

- Probeer nooit de achteruitkijkspiegel tijdens het rijden bij te stellen. Dat kan gevaarlijk zijn. Stel de spiegel altijd bij voor u vertrekt.

Stel de achteruitkijkspiegel zo bij dat het zicht door de achterraut maximaal is.

Buitenspiegels

De verticale stand van de spiegel bijstellen

De spiegel kan naar boven en naar beneden worden bijgesteld.

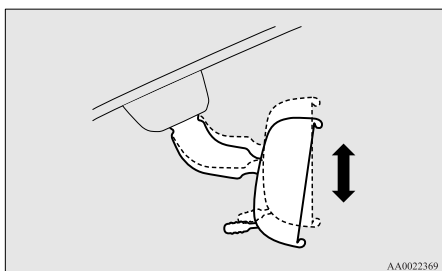

6

De stand van de spiegel bijstellen

De spiegel kan naar boven/naar beneden en links/rechts worden bijgesteld.

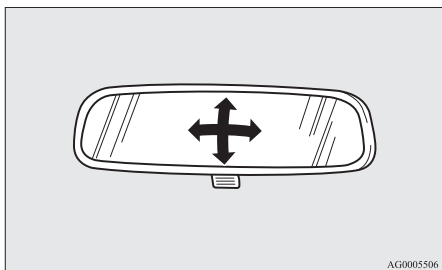

6-10 Starten en rijden

De verblinding verminderen

De hendel (A) onderaan de spiegel kan worden gebruikt om de spiegel bij te stellen, zodat u in het donker minder wordt verblind door de koplampen van de achterliggende voertuigen.

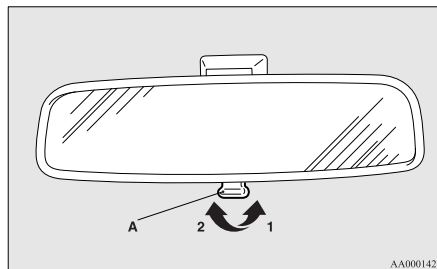

- 1- Normaal
- 2- Tegen verblinding

Buitenspiegels

E00600900628

De stand van de spiegel bijstellen

E00601000642

Als het contactslot of de bedrijfsmodus op ON of ACC staan, kunt u de buitenspiegels elektrisch bijstellen.

⚠ WAARSCHUWING

- **Probeer nooit de buitenspiegels tijdens het rijden bij te stellen. Dat kan gevaarlijk zijn.**
Stel de spiegels altijd bij voor u vertrekt.
- **Uw voertuig is uitgerust met bolle spiegels.**
Houd er rekening mee dat voorwerpen die u in de spiegel ziet kleiner en verder weg lijken dan bij een gewone vlakke spiegel. Gebruik deze spiegel niet om de afstand van de wagens achter u in te schatten bij het wisselen van rijvak.

1. Druk de hendel (A) naar de kant van de spiegel die u wil bijstellen.

Behalve bij voertuigen die met een inklapschakelaar van de spiegels uitgerust zijn

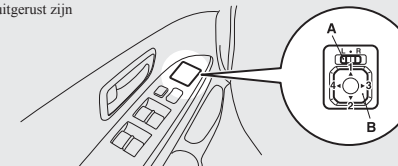

Voertuigen die met een inklapschakelaar van de spiegels uitgerust zijn

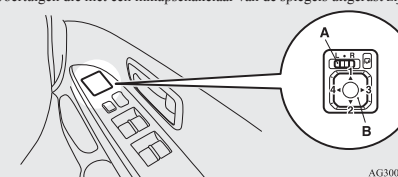

- L- Linkerbuitenspiegel bijstellen
- R- Rechterbuitenspiegel bijstellen

OGAD15E1

2. Druk de schakelaar (B) naar links, rechts, omhoog of omlaag om de stand van de spiegel te regelen.

- 1- Omhoog
- 2- Omlaag
- 3- Naar rechts
- 4- Naar links

3. Zet de hendel (A) terug in de middelste stand (•).

In- en uitklappen van de buitenspiegels

E00601100715

U kunt de buitenspiegel inklappen tot tegen de zijruit zodat u hem niet beschadigt wanneer u weinig parkeerruimte heeft.

⚠ OPGELET

- Rijd niet met het voertuig wanneer de spiegel ingeklapt is. Door het verminderde zicht kunnen ongelukken ontstaan.

[Behalve bij auto's met een spiegelinklapschakelaar]

Druk met uw hand tegen de achterzijde van de spiegel om deze in te klappen. Druk bij het uitklappen in de richting van de voorzijde van de auto tot de spiegel op de goede plek springt.

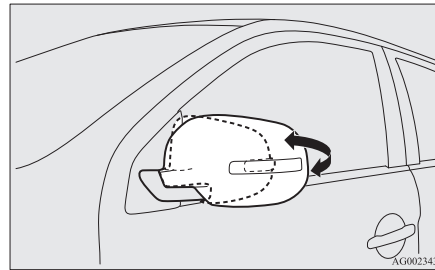

AG0023436

[Bij voertuigen met een spiegelinklapschakelaar]

De buitenspiegels in- en uitklappen met de inklapschakelaar

Druk op de inklapschakelaar om de buitenspiegels in te klappen terwijl het contactslot of de bedrijfsmodus op ON of ACC staat.

Druk er nogmaals op om de buitenspiegels opnieuw in hun oorspronkelijke stand uit te klappen.

Nadat het contactslot in de stand "LOCK" is gedraaid of de bedrijfsmodus op OFF werd gezet, kunnen de buitenspiegels nog gedurende ongeveer 30 seconden worden in- en uitgeklapt met behulp van de inklapschakelaar.

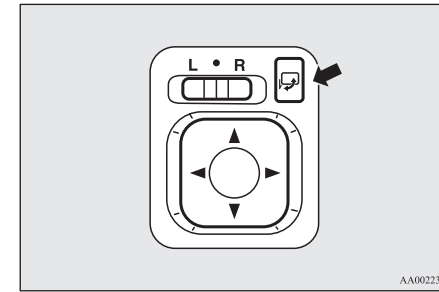

AA0022398

⚠ OPGELET

- De buitenspiegels kunnen ook met de hand worden in- en uitgeklapt. Nadat een buitenspiegel met behulp van de inklapschakelaar werd ingeklapt, moet hij echter ook met de inklapschakelaar weer worden uitgeklapt en niet met de hand. Als u de spiegel met de hand zou uitklappen nadat hij met behulp van de inklapschakelaar werd ingeklapt, zou hij niet stevig op zijn plaats worden vergrendeld. Daardoor zou hij kunnen bewegen door de wind of de trillingen terwijl u aan het rijden bent en uw achteruitzicht weg nemen.

Contactslot

OPMERKING

- Zorg ervoor dat uw handen niet gekneld zaken terwijl een buitenspiegel aan het bewegen is.
- Als u een spiegel met de hand beweegt of hij beweegt nadat hij een persoon of een voorwerp heeft geraakt, is het mogelijk dat hij met behulp van inklapschakelaar niet opnieuw in zijn oorspronkelijke stand kan worden gezet. Als dit zo is, druk dan op de inklapschakelaar om de buitenspiegel in te klappen en druk dan opnieuw op de schakelaar om hem weer in zijn oorspronkelijke stand te zetten.
- Als de spiegels bij vorst niet normaal werken, druk dan de inklapschakelaar niet te dikwijls in en uit, aangezien daardoor de elektrische schakelingen van de spiegelmotor kunnen doorbranden.

De buitenspiegels in- en uitklappen zonder de inklapschakelaar

[Voertuigen met centrale portiervergrendeling met afstandsbediening]

De spiegels worden automatisch in- of uitgeklapt wanneer alle portieren worden vergrendeld, respectievelijk ontgrendeld met de afstandsbedieningsschakelaars van de centrale portiervergrendeling.

Zie "Centrale portiervergrendeling met afstandsbediening" op pagina 3-04.

[Voertuigen uitgerust met afstandsbediening]

De spiegels worden automatisch in- of uitgeklapt wanneer alle portieren worden vergrendeld, respectievelijk ontgrendeld met de afstandsbedieningsschakelaars of met de Keyless Operation-functie van het Keyless Operation System.

Zie "Keyless Operation System: De Keyless Operation-functie gebruiken, Centrale portiervergrendeling met afstandsbediening" op bladzijden 3-11 en 3-23.

OPMERKING

- Functies kunnen worden veranderd zoals hieronder beschreven. Neem contact met een officieel MITSUBISHI MOTORS Service Centrum.
 - Automatisch uitklappen bij de volgende handeling.
[Behalve voertuigen uitgerust met afstandsbediening]
Draai het contactslot in de "ON"- of "ACC"-stand.
[Voertuigen uitgerust met afstandsbediening]
Zet de bedrijfsmodus op ON of ACC.
 - Automatisch inklappen wanneer het bestuurdersportier wordt geopend nadat het contactslot in de "LOCK"-stand werd gedraaid of de bedrijfsmodus op OFF werd gezet.
 - Automatisch uitklappen bij een voertuigsnelheid vanaf 30 km/u.

OPMERKING

- De automatische uitklapfunctie uitschakelen.

Verwarmde buitenspiegel

E00601200497

Druk op de schakelaar van de achterrautverwarming om de buitenspiegels te ontwassen of te ontdoen.

Het controlelampje (A) brandt terwijl de achterrautverwarming in werking is.

De verwarming wordt na ongeveer 20 minuten automatisch uitgeschakeld.

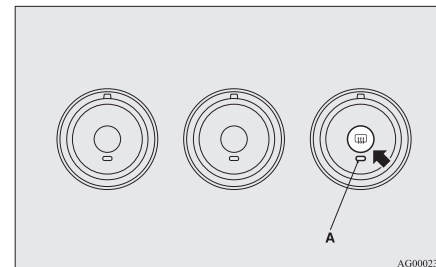

Contactslot

E00601401845

[Voertuigen uitgerust met afstandsbediening]

Voor meer informatie over hoe voertuigen die zijn uitgerust met de afstandsbediening te bedienen, zie “Afstandsbediening: Motorschakelaar” op pagina 3-14.

[Behalve voor voertuigen uitgerust met afstandsbediening]



VERGRENDELEN

De motor draait niet meer en het stuurwiel is vergrendeld. Alleen in deze stand past de sleutel in het contactslot.

ACC

De motor is uitgezet, maar het audiosysteem en andere elektrische systemen kunnen worden gebruikt.

ON

De motor draait en u kunt alle elektrische inrichtingen van het voertuig bedienen.

STARTEN

De startmotor werkt. Laat na het starten de sleutel los. Hij keert automatisch naar de “ON”-stand terug.

OPMERKING

- Uw voertuig is uitgerust met een elektronisch startblokkeringssysteem. Om de motor te starten moet de identificatiecode die de zender in de sleutel uitzendt, overeenkomen met de vooraf in de startonderbrekingscomputer geprogrammeerde code. Zie “Elektronisch startblokkeringssysteem (Antidiefstalsysteem)” op pagina 3-03.

Automatische uitschakelfunctie van de ACC-spanning

E00620300224

Wanneer 30 minuten zijn verstreken met het contactslot in de “ACC”-stand, schakelt de functie automatisch de spanning voor het audiosysteem en andere elektrische apparaten uit die in die stand kunnen worden bediend.

Wanneer het contactslot uit de “ACC”-stand wordt gedraaid, keert de spanning naar deze systemen terug.

OPMERKING

- De functies kunnen als volgt worden veranderd:
 - De tijd waarna de stroomtoevoer wordt onderbroken kan worden gewijzigd tot ongeveer 60 minuten.
 - De automatische uitschakelfunctie van de ACC-spanning kan worden uitgeschakeld. Voor meer details raden wij u aan contact op te nemen met een officieel MITSUBISHI MOTORS Service Centrum.

6

De sleutel verwijderen

E00620400528

1. Plaats de keuzehendel in de stand “P” (PARKEREN) (A/T of CVT).

Stuurwielvergrendeling

2. Steek de sleutel in de "ACC"-stand in het contactslot, houd hem ingedrukt tot hij in de "LOCK"-stand is gedraaid en trek hem vervolgens uit het slot.

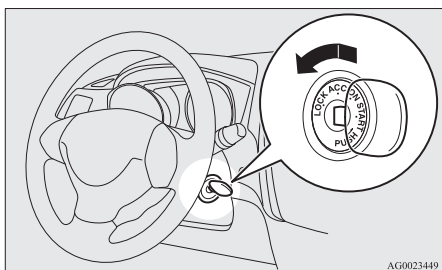

6

⚠ OPGELET

- Verwijder de contactsleutel nooit uit het contactslot terwijl uw voertuig nog in beweging is. U zou het stuur vergrendelen, waardoor uw voertuig onbestuurbaar wordt.
- Als u de motor tijdens het rijden stilzet, valt de rembekrachtiging uit, waardoor het remvermogen vermindert. Ook de stuurbekrachtiging werkt dan niet meer, waardoor de besturing van uw voertuig een grotere krachtinspanning vergt.
- Laat de sleutel niet te lang op "ON" staan als de motor niet draait om de accu niet te ontladen.
- Draai de sleutel niet in de "START"-stand terwijl de motor draait. Hierdoor zou de startmotor kunnen worden beschadigd.

Stuurwielvergrendeling

E00601500676

[Voertuigen uitgerust met afstandsbediening]

Raadpleeg "Afstandsbediening: stuurslot" op pagina 3-18 voor meer informatie over auto's die zijn uitgerust met een afstandsbediening.

[Behalve voor voertuigen uitgerust met afstandsbediening]

Vergrendelen

Verwijder de sleutel in de "LOCK"-stand. Draai het stuurwiel tot het vergrendeld is.

Ontgrendelen

Draai de sleutel in de stand "ACC" terwijl u het stuurwiel lichtjes naar links en naar rechts beweegt.

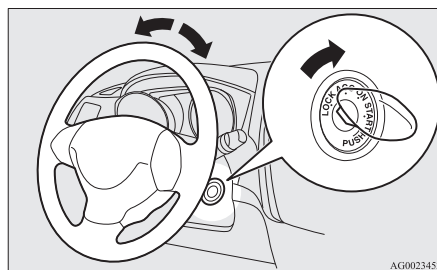

⚠ OPGELET

- Verwijder de sleutel als u het voertuig verlaat. In sommige landen is het verboden de sleutel in het voertuig te laten wanneer dit geparkeerd staat.

Starten

E00620600298

Tips voor het starten

- Bedien de startmotor niet langer dan 10 seconden ononderbroken om de accu niet te ontladen. Als de motor niet start, zet dan het contactslot opnieuw op "LOCK", wacht enkele seconden en probeer opnieuw. Door herhaalde malen te proberen terwijl de startmotor nog draait, wordt het startmechanisme beschadigd.
- [Dieselvoertuigen met M/T]
Wanneer het voertuig stilstaat met het koppelingspedaal volledig ingedrukt, stijgt het motortoerental zelfs als het gaspedaal wordt ingedrukt niet verder dan 3.000 tr/min om de motor te beschermen.

⚠ WAARSCHUWING

- Laat de motor in een gesloten of slecht geventileerde ruimte nooit langer draaien dan nodig om er binnen of buiten te rijden. Koolmonoxidegassen zijn reukloos en kunnen dodelijk zijn.

⚠ OPGELET

- Probeer uw voertuig nooit te starten door het te duwen of te slepen.
- Voer het motortoerental en de snelheid niet te hoog op zolang de motor niet opgewarmd is.
- Laat de contactsleutel los zodra de motor aanslaat om de startmotor niet te beschadigen.

De motor starten (benzinevoertuigen)

E00620700390

[Voertuigen uitgerust met afstandsbediening]

Voor meer informatie over voertuigen die zijn uitgerust met een afstandsbediening, zie "Afstandsbediening: starten" op pagina 3-19.

[Behalve voertuigen uitgerust met afstandsbediening]

De motor moet als volgt worden gestart:

1. Steek de contactsleutel in het slot en maak uw veiligheidsgordel vast.

2. Zorg ervoor dat de handrem is aange trokken.
3. Druk het rempedaal in en houd het ingedrukt.
4. Druk het koppelpedaal (M/T) helemaal in.
5. Bij voertuigen uitgerust met M/T plaatst u de versnellingshendel in de "N"-stand (Neutraal).
Zorg er bij voertuigen met CVT voor dat de keuzehendel in de "P"-stand (PARKEREN) staat.

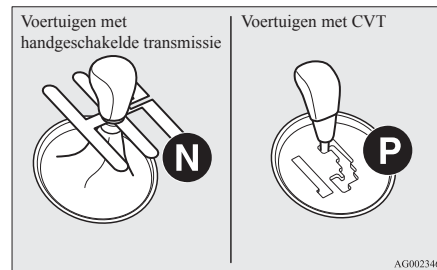
**📖 OPMERKING**

- Bij voertuigen met CVT werkt de startmotor alleen als de keuzehendel in de "P"-stand (PARKEREN) of de "N"-stand (NEUTRAAL) staat.
Start de motor uit veiligheidsoverwegingen in de "P"-stand (PARKEREN) zodat de wielen vergrendeld zijn.

📖 OPMERKING

- Bij het starten van de motor kunnen kleine geluiden hoorbaar zijn. Deze verdwijnen naarmate de motor opwarmt.

6**In geval van startproblemen**

Als de motor na meerdere pogingen nog niet start:

1. Zorg ervoor dat alle elektrische systemen zoals de lichten, de aanjager van de airconditioning en de achterrautverwarming zijn uitgeschakeld.
2. Houd het rempedaal (CVT) of het koppelpedaal (M/T) ingedrukt en druk het gaspedaal half in. Houd het in deze stand en start de motor. Laat het gaspedaal onmiddellijk los zodra de motor start.

Starten

6

3. Als de motor nog niet start, is de motor mogelijk "verzopen". Houd het rempedaal (CVT) of het koppelingspedaal (M/T) ingedrukt en druk het gaspedaal volledig in. Houd het in deze stand en start de motor gedurende 5 tot 6 seconden. Draai het contactslot weer in de "LOCK"-stand en laat het gaspedaal los. Wacht enkele seconden en start de motor vervolgens opnieuw gedurende 5 tot 6 seconden terwijl u het rempedaal (CVT) of het koppelingspedaal (M/T) indrukt. Druk het gaspedaal echter niet in. Laat de contactsleutel los als de motor start. Herhaal deze werkwijze als de motor nog steeds niet start. Als het niet lukt om de motor te starten, raden wij u aan de auto te laten nakijken.

De motor starten (dieselvoertuigen)

E00625501185

[Voertuigen uitgerust met afstandsbediening]

Voor meer informatie over voertuigen die zijn uitgerust met een afstandsbediening, zie "Afstandsbediening: starten" op pagina 3-20.

[Behalve voor voertuigen uitgerust met afstandsbediening]

1. Steek de contactsleutel in het slot en maak uw veiligheidsgordel vast.

2. Zorg ervoor dat de handrem is aange-trokken.
3. Druk het rempedaal in en houd het inge-drukt.
4. Druk het koppelingspedaal (M/T) hele-maal in.
5. Bij voertuigen uitgerust met M/T plaatst u de versnellingshendel in de "N"-stand (Neutraal).
Zorg er bij voertuigen met A/T voor dat de keuzehendel in de "P"-stand (PAR-KEREN) staat.

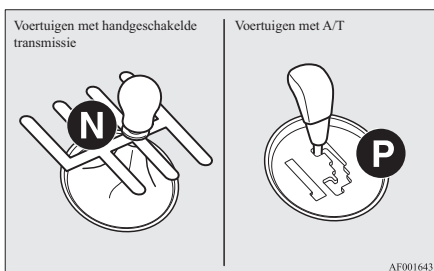

6. Draai de contactsleutel op "ON".
Het controlelampje van de dieselvoor-verwarming licht eerst op en dooft dan na enkele ogenblikken; dit betekent dat de motor voldoende is voorverwarmd.

OPMERKING

- Als de motor koud is, blijft het controle-lampje van de dieselvoorverwarming langer branden.
- Wanneer de motor niet is gestart binnen zo-wat 5 seconden nadat het controlelampje van de dieselvoorverwarming is gedoofd, zet dan de contactsleutel opnieuw in de stand "LOCK". Zet vervolgens de sleutel op "ON" om de motor opnieuw voor te verwarmen.
- Als de motor warm is, licht het controle-lampje van de dieselvoorverwarming niet op, zelfs niet als de contactsleutel in de stand "ON" wordt gezet.
Start de motor door de contactsleutel onmid-dellijk op "START" te draaien.

7. Draai de contactsleutel op "START" zonder het gaspedaal in te drukken en laat hem los zodra de motor aanslaat.

OPMERKING

- Bij het starten van de motor kunnen er zach-te geluiden hoorbaar zijn. Deze verdwijnen naarmate de motor opwarmt.

OPMERKING

- Als bij dieselvoertuigen de temperatuur in de motorruimte hoog is, blijven de koelventilatoren (A) nog enige tijd werken na het afzetten van de motor.

Het is dus mogelijk dat het werkingsgeluid van de koelventilatoren nog hoorbaar is na het afzetten van de motor. Dit geluid is normaal en wijst niet op een defect.

Na zekere tijd worden de koelventilatoren automatisch uitgeschakeld.

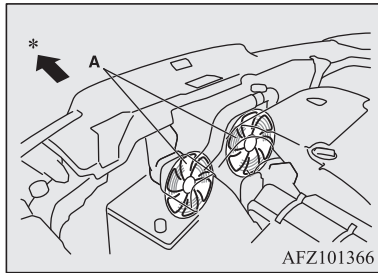

*: Voorkant van het voertuig

De MIVEC-motor gebruiken*

De MIVEC-motor schakelt zijn inlaatklepbesturing naargelang van de rijomstandigheden automatisch over tussen een lagesnelheidsfunctie en een hogesnelheidsfunctie en optimaliseert daardoor het motorvermogen.

OPMERKING

- Om de motor te beschermen, is het mogelijk dat de hogesnelheidsfunctie niet wordt gekozen als de temperatuur van de motorkoelvloeistof laag is.

Leerproces voor de hoeveelheid ingespoten brandstof (dieselvoertuigen)

E00627900043

Om de emissie van uitlaatgassen en het motorgeluid laag te houden, voert de motor heel af en toe een leerproces uit voor de hoeveelheid ingespoten brandstof.

Het geluid van de motor verschilt lichtjes van het normale geluid terwijl het leerproces wordt uitgevoerd. Het veranderde motorgeluid wijst niet op een defect.

Dieselpartikelfilter (DPF)*

E00619800245

De dieselpartikelfilter (DPF) is een inrichting die de meeste partikels uit de uitlaatgassen van een dieselmotor haalt. De DPF verbrandt automatisch partikels die tijdens het rijden met het voertuig werden onderschept. Onder bepaalde rijomstandigheden slaagt de DPF er echter niet in om alle onderschepte partikels te verbranden, waardoor er zich binnenin de filter een enorm groot aantal partikels ophoopt.

WAARSCHUWING

- De temperatuur van de DPF loopt zeer hoog op. Parkeer uw voertuig niet op plaatsen waar brandbaar materiaal, zoals droog gras of droge bladeren, met de hete uitlaat in aanraking kan komen, aangezien dit brand kan veroorzaken.

OPGELET

- Gebruik geen types brandstof of motorolie die niet de vereiste specificaties voor uw voertuig hebben. Gebruik ook nooit droogmiddelen of andere brandstofadditieven. Dergelijke stoffen zouden de DPF kunnen beschadigen. Zie "Brandstofkeuze" op pagina 2-02 en "Motorolie" op pagina 10-04.

OPMERKING

- Om het risico van een overmatig grote ophoping van partikels tot een minimum te beperken, moet u vermijden om lange tijd met lage snelheid te rijden en vlak na elkaar veel korte afstanden af te leggen.
- De motor klinkt een beetje anders dan gewoonlijk wanneer de DPF automatisch vastzittende partikels verbrandt. Het veranderde motorgeluid wijst niet op een defect.

Dieselpartikelfilter (DPF)*

Roetfilter-waarschuwing-melding

Type 1



6

Type 2



De roetfilter-waarschuwing-melding gaat bij een storing in het roetfiltersysteem branden.

Als de roetfilter-waarschuwing-melding oplicht tijdens het rijden

Het ononderbroken branden van de roetfilter-waarschuwing-melding geeft aan dat de roetfilter niet alle opgevangen roetdeeltjes heeft kunnen verbranden en dat er zich daarom een grote hoeveelheid deeltjes in de filter heeft opgehoopt. Probeer als volgt met het voertuig te rijden om de DPF in staat te stellen de partikels te verbranden:

- Als het staafdiagram op de weergave van de koelvloeistoftemperatuur ongeveer in het midden van de schaal blijft staan, rijd dan ongeveer 20 minuten met een snelheid van minstens 40 km/u.

Als de roetfilter-waarschuwing-melding vervolgens blijft branden, neemt u contact op met uw officieel MITSUBISHI MOTORS Service Centrum.

⚠ OPGELET

- U hoeft niet onophoudelijk precies zo te rijden als hierboven is aangegeven. Probeer altijd veilig te rijden, rekening houdend met de toestand van de weg.

Als de roetfilter-waarschuwing-melding en het waarschuwing-lampje voor motorcon-trole tegelijkertijd oplichten tijdens het rijden

Waarschuwing-lampje



Waarschuwing-melding type 1



Waarschuwing-melding type 2



Als er een storing in het roetfiltersysteem optreedt, gaan de waarschuwing-melding en het waarschuwing-lampje voor motorcon-trole branden.

Laat het systeem door een officieel MITSUBISHI MOTORS Service Centrum nakijken.

⚠ OPGELET

- Als u blijft rijden terwijl de roetfilter-waarschuwingmelding en het waarschuwing-lampje voor motorcontrole branden, kan dit tot motorstoring en schade aan de roetfilter leiden.

Werking van de turbolader*

E00611200083

⚠ OPGELET

- Rijd niet met een hoog motortoerental (door, bijvoorbeeld, het motortoerental op te drijven of door snel op te trekken) onmiddellijk nadat de motor is gestart.
- Zet de motor niet af onmiddellijk nadat u met hoge snelheid of bergopwaarts hebt gereden. Laat de motor eerst even stationair draaien zodat de turbolader kan afkoelen.

Turbolader

De turbolader doet het motorvermogen toenemen door grote hoeveelheden lucht in de motorcilinders te blazen. De geribde onderdelen binnenin de turbolader draaien met extreme hoge snelheden en worden aan uitermate hoge temperaturen blootgesteld. Ze worden gesmeerd en gekoeld door motorolie. Indien de motorolie op de aangegeven, geregelde tijdstippen niet wordt vervangen, kunnen de lagers vastlopen of een abnormaal geluid voortbrengen.

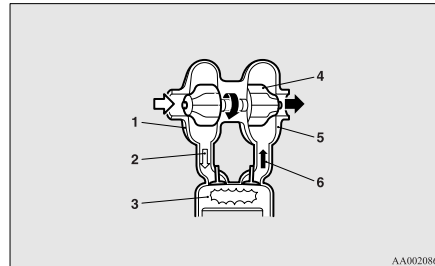

- 1- Luchtcompressor
- 2- Perslucht
- 3- Cilinder
- 4- Turboladerrib
- 5- Turbine
- 6- Uitlaatgassen

OGAD15E1

Auto Stop & Go (AS&G)-systeem*

E00627400035

Het Auto Stop & Go (AS&G)-systeem zal, wanneer het voertuig stopt aan bijvoorbeeld een verkeerslicht of in een file, de motor automatisch afzetten en herstarten zonder dat het contactslot of de motorschakelaar worden bediend, om de uitstoot van uitlaatgassen te verlagen en het brandstofverbruik te optimaliseren.

6

⚠ OPGELET

- Als het voertuig langer stil zal blijven staan of als u het voertuig wil achterlaten, draait u het contactslot in de "LOCK"-stand en drukt u op de motorschakelaar om de motor af te zetten.

De motor automatisch afzetten

E00627501150

Het Auto Stop & Go (AS&G)-systeem wordt automatisch geactiveerd wanneer het contactslot in de "ON"-stand wordt gedraaid of als de bedrijfsmodus op ON wordt gezet.

U kan het systeem uitschakelen door op de "Auto Stop & Go (AS&G) OFF"-schakelaar te drukken.

Zie "Uitschakelen" op pagina 6-23.

1. Breng het voertuig tot stilstand.

Auto Stop & Go (AS&G)-systeem*

Druk het koppelingspedaal volledig in terwijl u het rempedaal indrukt en plaats de versnellingshendel in de "N"-stand (Neutraal).

2. Laat het koppelingspedaal los. Het "AS&G"-display/controlelampje zal oplichten en de motor zal automatisch worden afgezet.

OPMERKING

- De elektrische stuurbevestiging (EPS) werkt niet meer en het wordt moeilijker om het stuurwiel te draaien.

6

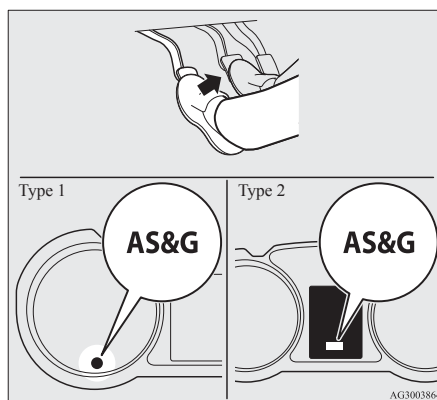
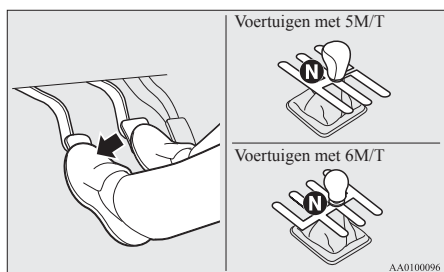

OPMERKING

- Wanneer de motor automatisch is uitgeschakeld, verandert de manier waarop het voertuig wordt bestuurd.
Let goed op het volgende.
 - Omdat de rembekrachtiging niet meer werkt, moet u meer kracht uitoefenen op het rempedaal. Als het voertuig in beweging is, druk het rempedaal dan harder dan gewoonlijk in.

OPGELET

- Neem de volgende voorzorgsmaatregelen wanneer de motor automatisch wordt uitgeschakeld. Anders zou onverwacht een ongeval kunnen gebeuren wanneer de motor automatisch opnieuw start.
 - Druk het gaspedaal niet in om het toerental van de motor op te voeren terwijl het voertuig stilstaat (ongeacht of de motor draait of afgezet is). Anders zou onverwacht een ongeval kunnen gebeuren wanneer de motor automatisch opnieuw start.
 - Probeer niet uit het voertuig te stappen wanneer de motor automatisch wordt uitgeschakeld. Aangezien de motor automatisch opnieuw wordt gestart wanneer de bestuurder zijn/haar veiligheidsgordel losmaakt of het bestuurdersportier opent, zou er onverwacht een ongeval kunnen gebeuren wanneer het voertuig in beweging komt.

⚠ OPGELET

- Zet de versnellingshendel niet in een andere stand dan de “N”-stand (Neutraal). Als de versnellingshendel in een andere stand wordt gezet dan de “N”-stand (Neutraal), knippert het “AS&G”-display/controlelampje en klinkt de zoemer. Als de versnellingshendel terug in de “N”-stand (Neutraal) wordt gezet, stopt het display/controlelampje met knipperen en weerklinkt de zoemer niet meer. De motor zal niet opnieuw starten als de versnellingshendel in een andere stand dan de “N”-stand (Neutraal) staat.

📖 OPMERKING

- In de volgende gevallen zal het Auto Stop & Go (AS&G)-systeem niet werken en zal de motor niet automatisch worden uitgeschakeld, zelfs als het voertuig tot stilstand wordt gebracht.
 - De veiligheidsgordel van de bestuurder is niet vastgemaakt
 - Het bestuurdersportier is geopend
 - De motorkap is open
 - Nadat de motor automatisch opnieuw werd gestart, heeft het voertuig nog niet sneller gereden dan ongeveer 5 km/u
 - De onderdruk van de rembekrachtiging is laag omdat het rempedaal herhaaldelijk wordt ingedrukt of harder dan gewoonlijk wordt ingedrukt

📖 OPMERKING

- Nadat het contactslot van de “ON”-stand naar de “START”-stand werd gedraaid, zijn nog geen 30 seconden of meer verstreken.
- Nadat de motor automatisch opnieuw start en het voertuig binnen 10 seconden weer tot stilstand komt.
- Nadat op de motorschakelaar werd gedrukt om de motor te starten vanuit een bedrijfsmodus op ON, zijn nog geen 30 seconden of meer verstreken
- De motorkoelvloeistoftemperatuur is laag
- De omgevingstemperatuur bedraagt minder dan ongeveer 3 °C
- De airconditioning is in werking en de passagiersruimte is nog niet voldoende gekoeld
- De luchtstroomknop staat in de ontwasemingstand. Zie “Ontwaseming van de voorruit en de portieruiten: voor snelle ontwaseming” op pagina 7-10.
- Wanneer de airconditioning in de AUTO-stand wordt geregeld waar de regelknop van de temperatuur in de buurt van de maximale warmtestand of de maximale koudestand is ingesteld (bij voertuigen met automatische airconditioning).
- Het elektrische stroomverbruik is groot, bijvoorbeeld wanneer de achterruitverwarming of andere elektrische onderdelen in werking zijn of als de aanjagersnelheid hoog is ingesteld.

📖 OPMERKING

- De accuspanning of de accuprestaties zijn laag
- Waarschuwinglampje motorcontrole brandt of het “AS&G”-display/controlelampje knippert
- Als het Auto Stop & Go (AS&G)-systeem werkt terwijl de airconditioning in werking is, zullen zowel de motor als de compressor van de airconditioning uitgeschakeld worden. Daardoor kunnen de voorruit en de portieruiten beslaan, omdat alleen de aanjager werkt. Als de voorruit en de portieruiten beslaan, zet u de keuzeknop van de luchtstroom op “☹” om de motor opnieuw te starten. → “Keuzeknop van de luchtstroom” op pagina 7-03
- Als de voorruit en de portieruiten telkens beslaan bij het stoppen van de motor, is het aan te raden het Auto Stop & Go (AS&G)-systeem uit te schakelen door de schakelaar “Auto Stop & Go (AS&G) UIT” in te drukken. → “Uitschakelen” op pagina 6-23
- Als de airconditioning in werking is, stel de regelknop van de temperatuur dan hoger in om de tijd dat de motor automatisch wordt afgezet te verlengen.

Auto Stop & Go (AS&G)-systeem*

De motor automatisch opnieuw starten

E00627601148

Druk het koppelingspedaal in terwijl de versnellingshendel in de “N”-stand (Neutraal) staat. Het “AS&G”-display/controlelampje op de meter gaat uit en de motor start automatisch opnieuw.

6

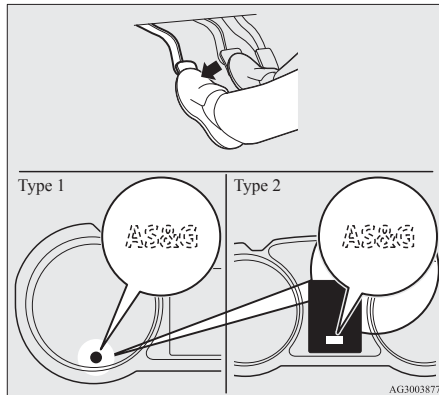

OPMERKING

- Als de motor niet automatisch opnieuw start of als de motor afslaat, zullen het waarschuwingslampje van de oliedruk, het waarschuwingslampje van de laadstroom en het waarschuwingslampje van de motorcontrole oplichten. Als dit gebeurt, zal de motor niet opnieuw starten, zelfs als het koppelingspedaal opnieuw wordt ingedrukt. Om de motor te starten, drukt u het koppelingspedaal volledig in terwijl u het rempedaal indrukt en draait u het contactslot in de “START”-stand. Zie “De motor starten en afzetten” op pagina 3-19 of “Starten” op pagina 6-14 voor meer informatie.

OPGELET

- In de volgende gevallen zal de motor automatisch opnieuw starten, zelfs als de motor werd afgezet door het Auto Stop & Go (AS&G)-systeem. Let dus goed op, anders zou onverwacht een ongeval kunnen gebeuren wanneer de motor opnieuw start.
 - Bij het van een helling naar beneden rollen bedraagt de snelheid van het voertuig 3 km/u of meer.
 - De onderdruk van de rembekrachtiging is laag omdat het rempedaal herhaaldelijk wordt ingedrukt of harder dan gewoonlijk wordt ingedrukt.
 - De motorkoelvloeistoftemperatuur is laag.

OPGELET

- Wanneer de airconditioning wordt bediend door de schakelaar voor de airconditioning in te drukken.
- Wanneer de vooringestelde temperatuur van de airconditioning aanzienlijk wordt gewijzigd.
- Wanneer de airconditioning in de AUTO-stand wordt geregeld waar de regelknop van de temperatuur in de buurt van de maximale warmtestand of de maximale koudestand is ingesteld (bij voertuigen met automatische airconditioning).
- Wanneer de airconditioning op ON staat, stijgt de temperatuur in de passagiersruimte en werkt de compressor van de airconditioning om de temperatuur te verlagen.
- De luchtstroomknop staat in de ontwasemingstand. Zie “Ontwaseming van de voorruit en de portieruiten: Voor snelle ontwaseming” op pagina 7-10.
- Het elektrische stroomverbruik is groot, bijvoorbeeld wanneer de achterrautverwarming of andere elektrische onderdelen in werking zijn of als de aanjagersnelheid hoog is ingesteld.
- De veiligheidsgordel van de bestuurder is niet vastgemaakt.
- Het bestuurdersportier is geopend.

OPMERKING

- Als op de “Auto Stop & Go (AS&G) OFF”-schakelaar wordt gedrukt om het Auto Stop & Go (AS&G)-systeem uit te schakelen terwijl de motor automatisch wordt afgezet, zal de motor niet automatisch opnieuw starten, zelfs als het koppelingspedaal wordt ingedrukt.
- Als de motorkap wordt geopend wanneer de motor automatisch is uitgeschakeld, knippert het “AS&G”-display/controlelampje, weerklinkt de zoemer en wordt de motor niet automatisch opnieuw gestart. Om de motor opnieuw te starten, drukt u het koppelingspedaal volledig in terwijl u het rempedaal ingedrukt houdt. Draai vervolgens het contactslot naar “START” of druk op de motorschakelaar. Zie “De motor starten en afzetten” op pagina 3-19 of “Starten voor meer informatie” op pagina 6-14.
- Wanneer de motor automatisch opnieuw start, kan het audiovolume tijdelijk lager zijn. Dit wijst niet op een storing.
- Wanneer de motor automatisch wordt afgezet, kan de airconditioning het volume lucht tijdelijk wijzigen. Dit wijst niet op een storing.

Uitschakelen

E0062770096

Het Auto Stop & Go (AS&G)-systeem wordt automatisch ingeschakeld wanneer het contactslot in de stand “ON” wordt gedraaid. U kan het systeem uitschakelen door op de “Auto Stop & Go (AS&G) OFF”-schakelaar te drukken.

Wanneer het Auto Stop & Go (AS&G)-systeem uitgeschakeld is, zal het “AS&G OFF”-display/controlelampje oplichten.

Om het Auto Stop & Go (AS&G)-systeem weer in te schakelen, drukt u op de “Auto Stop & Go (AS&G) OFF”-schakelaar; het display/controlelampje gaat uit.

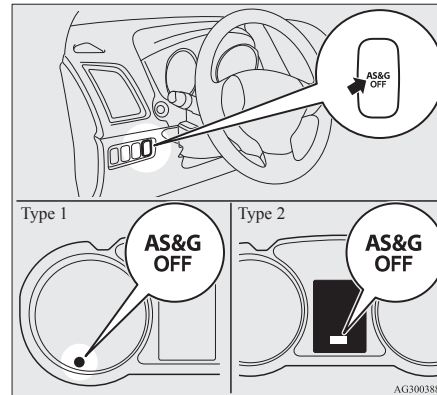

AG3003880

OPMERKING

- Dit display/controlelampje licht ook enkele seconden op wanneer het contactslot in de “ON”-stand wordt gedraaid of de bedrijfsmodus op ON wordt gezet.

Als het AS&G OFF-display/controlelampje knippert bij het rijden

E0062780039

Als het “AS&G OFF”-display/controlelampje knippert, is er een storing in het Auto Stop & Go (AS&G)-systeem en zal het systeem niet werken.

Wij raden u aan om contact op te nemen met een officieel MITSUBISHI MOTORS Service Centrum.

6

Handgeschakelde transmissie*

Handgeschakelde transmissie*

E00602001806

De schakelstanden zijn afgebeeld op de versnellingshendelknop. Druk om te vertrekken het koppelpedaal volledig in en schakel in 1^e versnelling of in de “R”-stand (Achteruit). Laat vervolgens het koppelpedaal geleidelijk los terwijl u het gaspedaal indrukt.

6

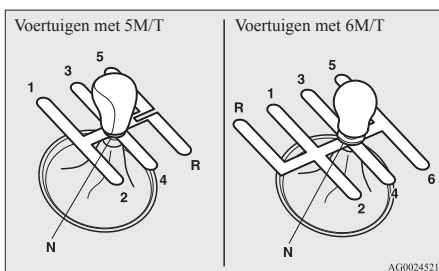

! OPGELET

- Schakel de versnellingspook niet in de achteruitversnelling terwijl het voertuig vooruitrijdt. Hierdoor kan de transmissie beschadigd raken.
- Laat uw voet niet op het koppelpedaal rusten terwijl u aan het rijden bent om beschadiging of vroegtijdige slijtage van de koppeling te vermijden.
- Laat het voertuig niet uitrollen in de “N”-stand (Neutraal).

6-24 Starten en rijden

! OPGELET

- Gebruik de versnellingshendel niet als handsteun, want dit kan vroegtijdige slijtage van de schakelvorken van de transmissie veroorzaken.

OPMERKING

- Bij koud weer kan het moeilijk zijn om te schakelen tot het smeermiddel van de transmissie opgewarmd is. Dit is normaal en niet schadelijk voor de transmissie.
- Als u de versnellingshendel moeilijk in 1^{ste} versnelling krijgt, ontkoppel dan en begin opnieuw; u zult gemakkelijker kunnen schakelen.
- De schakelindicator (indien aanwezig) geeft de aanbevolen schakelmomenten aan voor zuinig rijden. Het toont een “▲” wanneer een hogere versnelling wordt aanbevolen en een “▼” wanneer een lagere versnelling gewenst is.

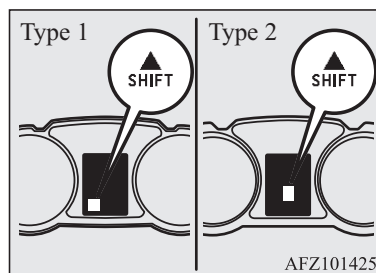

OGAD15E1

De versnellingshendel in de stand “R” (Achteruit) zetten

E00615400100

Voertuigen uitgerust met 5M/T

Zet om van 5^{de} versnelling in de stand “R” (Achteruit) te schakelen de versnellingshendel eerst in de stand “N” (Neutraal) en vervolgens in de stand “R” (Achteruit).

Voertuigen uitgerust met 6M/T

Trek de trekkring (A) eerst omhoog en zet vervolgens de versnellingshendel in de stand “R” (Achteruit) terwijl u de trekkring omhoog houdt.

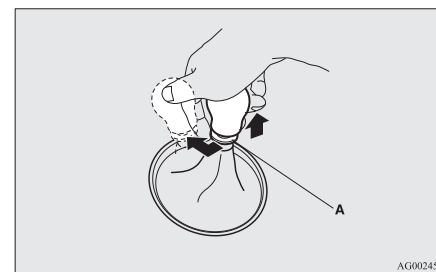

⚠ OPGELET

- Trek de trekkring (A) niet omhoog als u de versnellingshendel in een andere stand dan de stand “R” (Achteruit) zet. Indien u de trekkring (A) altijd omhooggetrokken houdt terwijl u de versnellingshendel verplaatst, zou u de versnellingshendel ongewild in de stand “R” (Achteruit) kunnen zetten, wat een ongeval en/of een probleem met de transmissie kan veroorzaken.

De trekkring zal naar zijn oorspronkelijke stand terugkeren als u de versnellingshendel opnieuw in de stand “N” (Neutraal) zet.

⚠ OPGELET

- Indien de trekkring niet terugkeert vanuit zijn opgetrokken stand, raden wij u aan om uw voertuig te laten controleren.

6

Handgeschakelde transmissie*

Maximumsnelheid

E00610802608

Probeer bij hoge toerentallen niet terug te schakelen, aangezien dit het motortoerental de hoogte kan injagen (de naald van de toerenteller staat in de rode zone), waardoor u de motor kunt beschadigen.

Benzinevoertuigen

Schakelpunt	Maximumsnelheid	
	1600-modellen	2000-modellen
1 ^{ste} versnelling	50 km/u	50 km/u
2 ^{de} versnelling	95 km/u	100 km/u
3 ^{de} versnelling	140 km/u	140 km/u
4 ^{de} versnelling	190 km/u	185 km/u

Gebruik de 5^{de} versnelling wanneer de snelheid van uw voertuig dit toelaat om maximaal brandstof te besparen.

Dieselveertuigen

Schakelpunt	Maximumsnelheid
1 ^{ste} versnelling	35 km/u, 30 km/u*
2 ^{de} versnelling	65 km/u, 60 km/u*
3 ^{de} versnelling	105 km/u, 95 km/u*
4 ^{de} versnelling	135 km/u, 140 km/u*
5 ^{de} versnelling	175 km/u, 180 km/u*

*: 85 kW-motor (lage CO₂ -uitstoot)

Gebruik de 6^{de} versnelling wanneer de snelheid van uw voertuig dit toelaat om maximaal brandstof te besparen.

Automatische transmissie INVECS-II 6A/T met sportstand (Intelligent & Innovative Vehicle Electronic Control System II)*

Automatische transmissie INVECS-II 6A/T met sportstand (Intelligent & Innovative Vehicle Electronic Control System II)*

E00603200866

De automatische transmissie schakelt automatisch afhankelijk van de weg- en rijomstandigheden. Dit resulteert in een soepel rijgedrag en een uitstekende brandstofefficiëntie.

Handmatig op- en terugschakelen van de transaxle is eveneens mogelijk. Zie "sportstand" op pagina 6-30.

OPMERKING

- Tijdens de inrijperiode of onmiddellijk nadat de accukabel opnieuw is vastgemaakt, kan het schakelen soms minder soepel verlopen. Dit wijst niet op een storing in de transmissie. Het schakelen zal soepel verlopen nadat het elektronisch controlesysteem de transmissie enkele keren in werking heeft gesteld.

Bediening van de keuzehendel

E00603301200

De transmissie heeft zes vooruitversnellingen en een achteruitversnelling.

De versnellingen worden automatisch geselecteerd, afhankelijk van de rijnsnelheid en de stand van het gaspedaal.

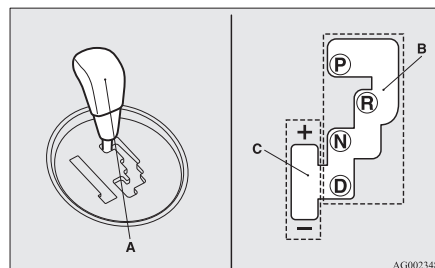

De keuzehendel (A) heeft 2 schuiven: de hoofdschuif (B) en de handbediende schuif (C).

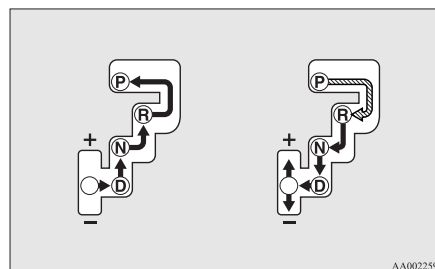

AG0023481



AA0022590

	Terwijl u het rempedaal indrukt, beweegt u de keuzehendel door de transmissieschuif.
	Beweeg de keuzehendel door de schuif.

WAARSCHUWING

- Druk altijd het rempedaal in als u de keuzehendel vanuit "P" (PARKEREN) of "N" (NEUTRAAL) in een versnelling schakelt.

Druk nooit op het gaspedaal terwijl u de keuzehendel vanuit de stand "P" (PARKEREN) of "N" (NEUTRAAL) verplaatst.

OPMERKING

- Schakel de keuzehendel stevig in elke stand en houd hem daar enkele ogenblikken vast om een verkeerde bediening te vermijden. Controleer altijd de stand die op het keuzehendelstanddisplay wordt aangegeven nadat u de keuzehendel hebt verplaatst.
- Als het rempedaal niet wordt ingedrukt en ingedrukt gehouden, wordt de schakelblokkering ingeschakeld om te verhinderen dat de keuzehendel van de stand "P" (PARKEREN) in een andere stand wordt geschakeld.

6

Wanneer de keuzehendel niet uit de "P"-stand (PARKEREN) kan worden geschakeld

E00629100153

Wanneer de keuzehendel vanuit de "P"-stand (PARKEREN) niet naar een andere stand kan worden geschakeld terwijl het rempedaal is ingedrukt en het contactslot of de bedrijfsmodus op ON staan, is dit mogelijk te wijten aan een lege accu of een storing in het schakelblokkeringsmechanisme. Laat het voertuig door een officieel MITSUBISHI MOTORS Service Centrum nakijken.

Schakel als volgt als u het voertuig moet verplaatsen.

Voor voertuigen met het stuur links

1. Zorg ervoor dat de handrem is aange-trokken.
2. Zet de motor af als hij draait.

3. Steek een schroevendraaier met plat blad (of minusschroevendraaier) met een doek over het uiteinde in de uitsparing (A) van het deksel. Wrik voorzichtig om het deksel te verwijderen.

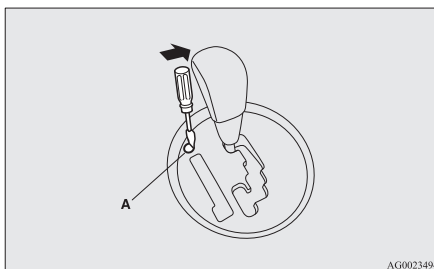

4. Druk het rempedaal met de rechtervoet in.
5. Steek een schroevendraaier met plat blad (of minusschroevendraaier) in de ont-grendelingsopening (B) van de schakelblokkering. Plaats de keuzehendel in de "N"-stand (NEUTRAAL) terwijl u de

schroevendraaier met plat blad (of mi-nusschroevendraaier) omlaag drukt.

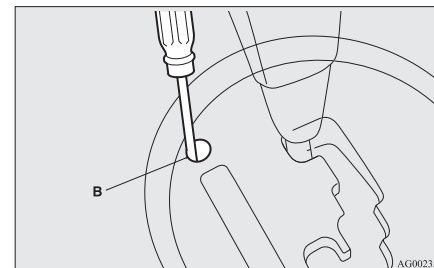

Voor voertuigen met het stuur rechts

1. Zorg ervoor dat de handrem is aange-trokken.
2. Zet de motor af als hij draait.
3. Druk het rempedaal met de rechtervoet in.

4. Plaats de keuzehendel in de “N”-stand (NEUTRAAL) terwijl u de ontgrendelknop van de schakelblokkering (A) indrukt.

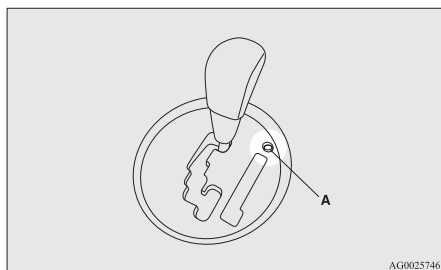

Keuzehendelstanddisplay

E00603500944

Wanneer het contactslot in de “ON”-stand wordt gedraaid of de bedrijfsmodus op ON wordt gezet, wordt de stand van de keuzehendel aangegeven op het multifunctioneel informatiedisplay.

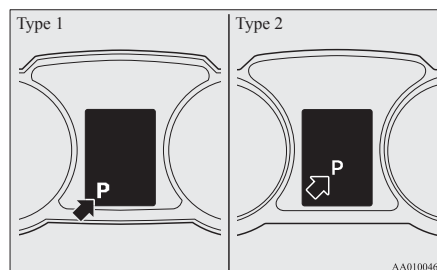

Keuzehendelstanden (Hoofdschuif)

E00603800833

“P” PARKEREN

Deze stand vergrendelt de transmissie om te beletten dat het voertuig zich in beweging zet. In deze stand kunt u de motor starten.

“R” ACHTERUIT

Deze stand is bedoeld om achteruit te rijden.

⚠ OPGELET

- Zet de keuzehendel nooit in de stand “P” (PARKEREN) or “R” (ACHTERUIT) terwijl het voertuig in beweging is om beschadiging van de transmissie te vermijden.

“N” NEUTRAAL

In deze stand is de transmissie ontkoppeld. Dit is dezelfde stand als de vrijstand bij handgeschakelde transmissie en mag alleen gebruikt worden als het voertuig gedurende enige tijd stilstaat tijdens het rijden, zoals in files.

6

⚠ WAARSCHUWING

- Zet de keuzehendel nooit in de stand “N” (NEUTRAAL) tijdens het rijden. Dit zou tot ernstige ongevallen kunnen leiden, aangezien u de hendel per ongeluk in de “P”-stand (PARKEREN) of de “R”-stand (ACHTERUIT) zou kunnen drukken of u niet meer op de motor zou kunnen afremmen.
- Op een helling moet u de motor starten in de “P”-stand (PARKEREN), niet in de “N”-stand (NEUTRAAL).
- Houd uw voet op het rempedaal wanneer het voertuig in “N”-stand (NEUTRAAL) staat of wanneer u in of uit de “N”-stand (NEUTRAAL) schakelt om voor- of achteruitrollen te voorkomen.

“D” RIJDEN

Gebruik deze stand in de stad of op hoofdwe-
gen. De transmissie schakelt automatisch af-
hankelijk van de weg- en rijomstandigheden.

OPGELET

- Zet de keuzehendel nooit in de stand “D” (RIJDEN) vanuit de stand “R” (ACHTERUIT) terwijl het voertuig in beweging is om beschadiging van de transmissie te vermijden.

6

Sportfunctie

E00603901381

De sportfunctie kan worden gekozen terwijl het voertuig stilstaat of in beweging is door de keuzehendel zachtjes vanuit de stand “D” (RIJDEN) in de handbediende schuif (A) te drukken. Om terug te keren naar de stand “D” moet u de keuzehendel zachtjes opnieuw in de hoofdschuif (B) drukken.

In de sportfunctie kunt u snel schakelen door de keuzehendel gewoon voorwaarts en achterwaarts te bewegen. Schakelpoken aan het stuurwiel kunnen ook worden gebruikt om te schakelen. In tegenstelling tot de handgeschakelde transmissie, kunt u in de sportfunctie schakelen terwijl het gaspedaal ingedrukt is.

OPMERKING

- U kan met schakelpoken ook naar sportmodus schakelen wanneer de keuzehendel zich in het hoofdkanaal bevindt. U kunt bovendien op een van de volgende manieren naar het “D”-bereik terugkeren.
Wanneer u naar het “D”-bereik terugkeert, verandert het keuzehendelstanddisplay in “D” (RIJDEN).
 - Trek de zijschakelpook “+ (OPSCHAKELEN)” meer dan 2 seconden lang naar voren (naar de bestuurder toe).
 - Breng het voertuig tot stilstand.
 - Duw de keuzehendel vanuit de “D”-stand (RIJDEN) in de met de hand bediende transmissieschuif (A) en duw de keuzehendel in de hoofdschuif (B) terug.

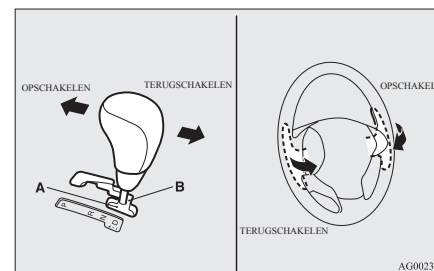

+ (OPSCHAKELEN)

De transmissie schakelt één versnelling op bij elk bediening.

- (TERUGSCHAKELEN)

De transmissie schakelt één versnelling terug bij elke bediening.

OPGELET

- In de sportfunctie moet de bestuurder opschakelen afhankelijk van de rijomstandigheden en ervoor zorgen dat het motortoerental onder de rode zone blijft.
- Door het herhaaldelijk bedienen van de keuzehendel of de schakelpeddel wordt steeds een andere schakelstand ingesteld.
- Gebruik de linker- en rechterschakelpook niet tegelijkertijd. Dit zou ertoe kunnen leiden dat u naar een versnelling schakelt die u niet verwacht.

Automatische transmissie INVECS-II 6A/T met sportstand (Intelligent & Innovative Vehicle Electronic Control System II)*

OPMERKING

- Het opschakelen kan automatisch gebeuren in de sportfunctie wanneer het motortoerental toeneemt en in de buurt komt van de rode zone van de toerenteller (het rode gedeelte van de toerentellerschijf).
- In sportfunctie kunnen alleen de 6 voorwaartse versnellingen worden gekozen. Om achteruit te rijden of het voertuig te parkeren, moet de keuzehendel in de stand "R" (ACHTERUIT) of "P" (PARKEREN) worden gezet.
- Om goede rijprestaties te behouden, is het mogelijk dat de transmissie weigert om in een hogere versnelling te schakelen wanneer de keuzehendel bij sommige snelheden in de stand "+ (OPSCHAKELEN)" wordt gezet. Om een te hoog motortoerental te voorkomen, is het ook mogelijk dat de transmissie weigert om in een lagere versnelling te schakelen wanneer de hendel bij sommige snelheden in de stand "- (TERUGSCHAKELEN)" wordt gezet. Wanneer dit gebeurt, geeft een zoemer aan dat het terugschakelen niet zal plaatsvinden.
- In sportfunctie wordt automatisch teruggeschakeld als het voertuig vertraagt. Als het voertuig stopt, wordt automatisch de 1^{ste} versnelling gekozen.

OPMERKING

- Om vanuit stilstand weg te rijden op een glad wegdek moet de keuzehendel naar voren worden gezet, in de stand "+ (OPSCHAKELEN)". Daardoor gaat de transmissie automatisch naar de 2^{de} versnelling, wat beter is om vlot weg te rijden op een glad wegdek. Druk de keuzehendel naar de stand "- (TERUGSCHAKELEN)" om terug te schakelen naar 1^{ste} versnelling.

Sportfunctiedisplay

E00612301541

In de sportfunctie wordt de op dat moment gekozen stand op het multifunctionele display weergegeven.

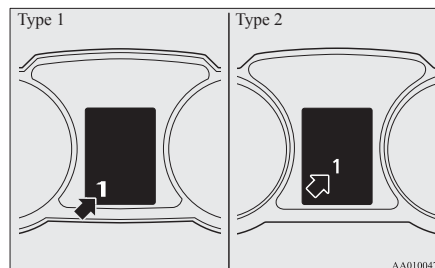

OPMERKING

- Bij het rijden in de sportstand kan op het display de melding "D" verschijnen en kunt u mogelijk niet langer in de sportstand schakelen. Dit geeft aan dat de schakelaars om in de stand "D" te rijden normaal werken en de temperatuur van de A/T-vloeistof laten dalen; het duidt niet op een storing. Als eenmaal de temperatuur van de A/T-vloeistof gezakt is, kan er weer in de sportstand geschakeld worden.
- De schakelindicator geeft de aanbevolen schakelpunten aan voor zuinig rijden. Wanneer een hogere versnelling wordt aanbevolen, verschijnt er een "▲" op.

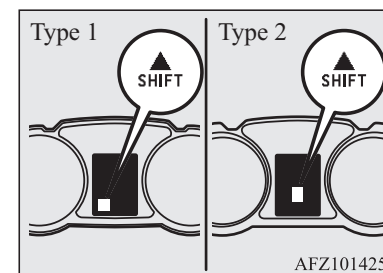

Wanneer zich een defect voordoet in de A/T

E00615100282

Type 1

Starten en rijden 6-31

OGAD15E1

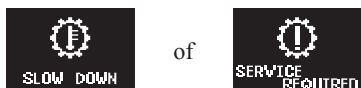

Type 2

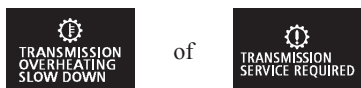

6 Wanneer de waarschuwingsmelding verschijnt

Er zou van een systeemstoring sprake kunnen zijn als de waarschuwingsmelding of de waarschuwingsmelding op het informatiescherm van het multifunctionele display worden weergegeven.

OPGELET

- Als een storing optreedt in de A/T tijdens het rijden, verschijnt de waarschuwingsmelding of de waarschuwingsmelding op het informatiescherm van het multifunctionele display. Stop in dat geval zo snel mogelijk op een veilige plek en volg de volgende procedure:

Wanneer de waarschuwingsmelding verschijnt

De automatische-transmissievloeistof is aan het oververhitten.

Breng het voertuig op een veilige plaats tot stilstand, plaats de keuzehendel in de “P”-stand (PARKEREN) en open de motorkap terwijl de motor draait, om de motor te laten afkoelen.

Controleer na enige tijd of de waarschuwingsmelding niet meer wordt weergegeven. U kunt veilig doorrijden als de melding niet meer wordt weergegeven. Als de melding blijft staan of regelmatig terugkeert, is het raadzaam om uw voertuig te laten nakijken.

Wanneer de waarschuwingsmelding verschijnt

Het kan zijn dat er iets ongewoons in de A/T plaatsvindt, waardoor een veiligheidsvoorziening wordt ingeschakeld. Wij raden u aan om uw voertuig zo snel mogelijk te laten controleren.

Werking van de A/T

E00604200704

OPGELET

- Voor u bij een stilstaand voertuig met stationair draaiende motor in een versnelling schakelt, moet u het rempedaal volledig indrukken om te verhinderen dat het voertuig stilletjes vooruitrijdt (“kruipt”). Het voertuig zal zich in beweging zetten zodra u in de versnelling hebt geschakeld, vooral bij een hoog motortoerental, een versneld stationair draaiende motor of als de airconditioning in werking is; laat het rempedaal daarom alleen los als u klaar bent om weg te rijden.
- Druk het rempedaal altijd met de rechervoet in. Wanneer u de linkervoet gebruikt, zou u in noodgevallen te laat kunnen komen.
- Om een plotse versnelling te vermijden, mag u het toerental van de onbelaste motor niet te hoog opvoeren wanneer u vanuit de “P”-stand (PARKEREN) of de “N”-stand (NEUTRAAL) in een andere versnelling schakelt.
- Het gaspedaal indrukken terwijl uw andere voet op het rempedaal rust, vermindert de efficiëntie van de remprestaties en kan ertoe leiden dat de remblokken te snel verslijten.

OPGELET

- Gebruik de keuzehendel in de juiste schakelstand in overeenstemming met de rijomstandigheden.
Rol nooit achterwaarts bergafwaarts met de keuzehendel in de stand “D” (RIJDEN) of in de sportstand of rol nooit voorwaarts met de keuzehendel in de stand “R” (ACHTERUIT).
De motor kan afslaan en het onverwachts krachtiger intrappen van het rempedaal en het gewicht van het stuurwiel kunnen tot een ongeval leiden.
- Voer het toerental van de motor niet te hoog op met ingedrukt rempedaal terwijl het voertuig stilstaat.
Dit kan de A/T beschadigen.
Wanneer u het gaspedaal indrukt terwijl u het rempedaal ingedrukt houdt met de keuzehendel in de “D”-stand (RIJDEN), loopt het motortoerental mogelijk niet zo hoog op als wanneer u dezelfde handeling verricht met de keuzehendel in de “N”-stand (NEUTRAAL).

Inhaalversnelling

E00604500358

Om bijkomend acceleratievermogen te ontwikkelen in de stand “D” (RIJDEN), moet u het gaspedaal volledig indrukken. De A/T zal automatisch terugschakelen.

OPMERKING

- In de sportfunctie wordt niet teruggeschakeld wanneer het gaspedaal helemaal wordt ingedrukt.

Bergop/bergaf rijden

E00610500207

BERGOP RIJDEN

De transmissie voorkomt onnodig opschakelen, zelfs wanneer het gaspedaal wordt losgelaten, en garandeert een soepel rijgedrag.

BERGAF RIJDEN

Afhankelijk van de omstandigheden schakelt de transmissie automatisch naar een lagere schakelverhouding om sterker af te remmen op de motor. Dit kan ervoor zorgen dat u de voetrem minder hoeft te gebruiken.

Wachten

E00604600388

Als u even moet wachten, bijvoorbeeld voor verkeerslichten, houd de rem dan ingedrukt en laat de versnelling ingeschakeld.

Als u langere tijd moet wachten met draaiende motor, zet u de keuzehendel in de stand “N” (NEUTRAAL) en trekt u de handrem aan terwijl u het voertuig op zijn plaats houdt met de voetrem.

OPGELET

- Probeer op een helling nooit uw voertuig op de plaats te houden door met de versnellingen en het gaspedaal te spelen. Gebruik altijd de rem en/of de handrem.

Parkeren

E00604700305

Om te parkeren, moet u het voertuig eerst volledig tot stilstand brengen, dan de handrem volledig aantrekken en vervolgens de keuzehendel in de “P”-stand (PARKEREN) zetten.

Zet altijd het contact uit en neem de sleutel uit het slot als u het voertuig achterlaat.

OPMERKING

- Trek op een helling steeds de handrem aan voor u de keuzehendel in de parkeerstand “P” zet. Indien u de keuzehendel in de stand “P” (PARKEREN) zet voor u de handrem aantrekt, kan het moeilijk zijn om de keuzehendel daarna opnieuw uit de stand “P” (PARKEREN) te verwijderen als u weer met het voertuig wil rijden en moet u een grote kracht op de keuzehendel uitoefenen om hem uit de stand “P” (PARKEREN) los te krijgen.

6

Wanneer de automatische transmissie geen snelheidsverandering uitvoert

E00604800742

Indien de transmissie geen snelheidsverandering uitvoert terwijl u aan het rijden bent of uw voertuig bij het starten op een opwaartse helling onvoldoende snelheid ontwikkelt, kan het zijn dat er iets ongewoons aan de hand is met de transmissie, waardoor een veiligheidsinrichting is geactiveerd. Wij raden u aan om uw voertuig zo snel mogelijk te laten controleren.

6

Automatische transmissie INVECS-III Sports Mode 6CVT (Intelligent & Innovatief Elektronisch Besturingssysteem III)*

E00602100262

De CVT verandert de schakelverhouding automatisch en doorlopend afhankelijk van de weg- en rijomstandigheden. Dit resulteert in een soepel rijgedrag en een uitstekende brandstofefficiëntie.

Handmatig op- en terugschakelen is eveneens mogelijk. Zie "Sportfunctie" op pagina 6-37.

Bediening van de keuzehendel

E00602200221

De CVT selecteert automatisch een optimale overbrengingsverhouding, afhankelijk van de rijnsnelheid en de stand van het gaspedaal. De keuzehendel (A) heeft 2 schuiven: de hoofdschuif (B) en de handbediende schuif (C).

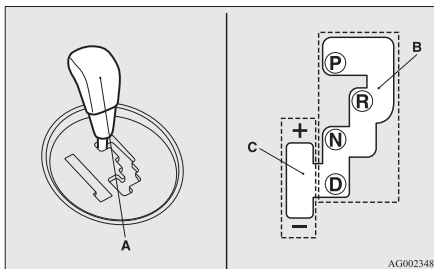

AG0023481

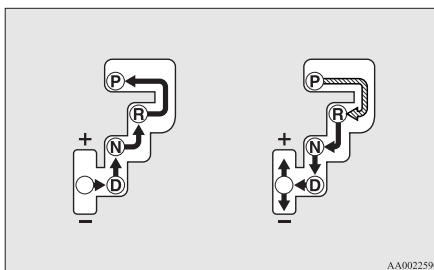

AA0002590



Terwijl u het rempedaal indrukt, beweegt u de keuzehendel door de transmissieschuif.



Beweeg de keuzehendel door de schuif.

WAARSCHUWING

- Druk altijd het rempedaal in wanneer u de keuzehendel in een andere stand plaatst vanuit de "P"-stand (PARKEREN) of "N"-stand (NEUTRAAL). Druk nooit op het gaspedaal terwijl u de keuzehendel vanuit de "P"-stand (PARKEREN) of "N" (NEUTRAAL) verplaatst.

OPMERKING

- Schakel de keuzehendel stevig in elke stand en houd hem daar enkele ogenblikken vast om een verkeerde bediening te vermijden. Controleer altijd de stand die op het keuzehendelstanddisplay wordt aangegeven nadat u de keuzehendel hebt verplaatst.
- Als het rempedaal niet wordt ingedrukt en ingedrukt gehouden, wordt de schakelblokkering ingeschakeld om te verhinderen dat de keuzehendel van de "P"-stand (PARKEREN) in een andere stand wordt geschakeld.

Wanneer de keuzehendel niet uit de “P”-stand (PARKEREN) kan worden geschakeld

E00629000312

Wanneer de keuzehendel vanuit de “P”-stand (PARKEREN) niet naar een andere stand kan worden geschakeld terwijl het rempedaal is ingedrukt en het contactslot of de bedrijfsmodus op ON staan, is dit mogelijk te wijten aan een lege accu of een storing in het schakelblokkeringsmechanisme. Laat het voertuig door een officieel MITSUBISHI MOTORS Service Centrum nakijken.

Schakel als volgt als u het voertuig moet verplaatsen.

1. Zorg ervoor dat de handrem is aange-trokken.
2. Zet de motor af als hij draait.

3. Steek een schroevendraaier met plat blad (of minusschroevendraaier) met een doek over het uiteinde in de uitsparing (A) van het deksel. Wrik voorzichtig om het deksel te verwijderen.

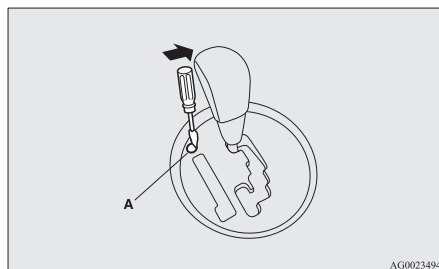

4. Druk het rempedaal met de rechervoet in.

5. Steek een schroevendraaier met plat blad (of minusschroevendraaier) in de ont-grendelingsopening (B) van de schakel-blokkering. Plaats de keuzehendel in de “N”-stand (NEUTRAAL) terwijl u de schroevendraaier met plat blad (of mi-nusschroevendraaier) omlaag drukt.

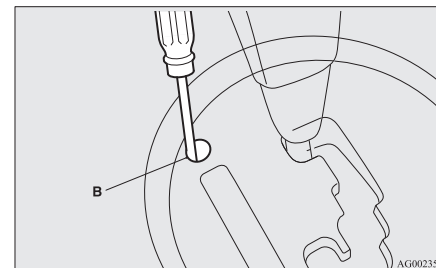

6

Keuzehandelstanddisplay

E00602301492

Wanneer het contactslot in de “ON”-stand wordt gedraaid of de bedrijfsmodus op ON wordt gezet, wordt de stand van de keuzehandel aangegeven op het multifunctioneel informatiedisplay.

6

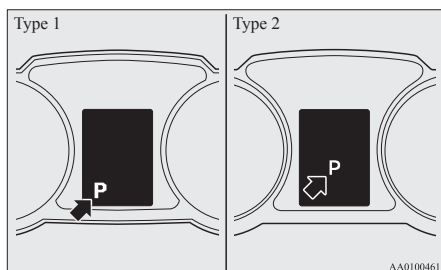

Wanneer het keuzehandelstanddisplay knippert

⚠ WAARSCHUWING

- Houd het rempedaal ingedrukt met uw rechtersoet en druk het gaspedaal niet in wanneer het keuzehandelstanddisplay knippert, om te voorkomen dat het voertuig ongewild in beweging komt.

Bij een lage omgevingstemperatuur kan het keuzehandelstanddisplay op het multifunctionele display knipperen wanneer de keuzehandel onmiddellijk na het starten van de motor in de stand “D” (RIJDEN) of “R” (ACHTERUIT) wordt gezet. Dit geeft aan dat de transmissie moet worden opgewarmd. Zolang het display knippert, zal het voertuig niet in beweging komen. De transmissie blijft immers ontkoppelen totdat het opwarmen is voltooid, ook als de keuzehandel in de stand “D” of “R” wordt gezet.

Voer de volgende stappen uit wanneer het keuzehandelstanddisplay knippert:

1. Druk het rempedaal in met uw rechtersoet en zet de keuzehandel in de stand “N” (NEUTRAAL) gedurende enkele seconden.
2. Blijf het rempedaal indrukken en zet de keuzehandel in de stand “D” (RIJDEN) of “R” (ACHTERUIT). Als het keuzehandelstanddisplay ophoudt met knipperen, is het opwarmen voltooid en werkt de transmissie normaal.
3. Als het display nog steeds knippert, herhaalt u stappen 1 en 2 hierboven.

📖 OPMERKING

- Terwijl het keuzehandelstanddisplay knippert, weerklinkt de zoemer met tussenpozen.

Keuzehandelstanden (Hoofdschuif)

E00602400311

“P” PARKEREN

Deze stand vergrendelt de transmissie om te beletten dat het voertuig zich in beweging zet. In deze stand kunt u de motor starten.

“R” ACHTERUIT

Deze stand is bedoeld om achteruit te rijden.

⚠ OPGELET

- Zet de keuzehandel nooit in de stand “P” (PARKEREN) or “R” (ACHTERUIT) terwijl het voertuig in beweging is om beschadiging van de transmissie te vermijden.

“N” NEUTRAAL

In deze stand is de transmissie ontkoppeld. Dit is dezelfde stand als de vrijstand bij handgeschakelde transmissie en mag alleen gebruikt worden als het voertuig gedurende enige tijd stilstaat tijdens het rijden, zoals in files.

⚠ WAARSCHUWING

- Zet de keuzehendel nooit in de stand “N” (NEUTRAAL) tijdens het rijden. Dit zou tot ernstige ongevallen kunnen leiden, aangezien u de hendel per ongeluk in de “P”-stand (PARKEREN) of de “R”-stand (ACHTERUIT) zou kunnen drukken of u niet meer op de motor zou kunnen afremmen.
- Op een helling moet u de motor starten in de “P”-stand (PARKEREN), niet in de “N”-stand (NEUTRAAL).
- Houd uw voet op het rempedaal wanneer het voertuig in “N”-stand (NEUTRAAL) staat of wanneer u in of uit de “N”-stand (NEUTRAAL) schakelt om voor- of achteruitrollen te voorkomen.

“D” RIJDEN

Gebruik deze stand in de stad of op hoofdwegen. De transmissie verandert de schakelverhouding automatisch en doorlopend afhankelijk van de weg- en rijomstandigheden.

⚠ OPGELET

- Zet de keuzehendel nooit in de stand “D” (RIJDEN) vanuit de stand “R” (ACHTERUIT) terwijl het voertuig in beweging is om beschadiging van de transmissie te vermijden.

Sportfunctie

E00602500194

De sportfunctie kan worden gekozen terwijl het voertuig stilstaat of in beweging is door de keuzehendel zachtjes vanuit de stand “D” (RIJDEN) in de handbediende schuif (A) te drukken. Om terug te keren naar de stand “D” moet u de keuzehendel zachtjes opnieuw in de hoofdschuif (B) drukken.

In de sportfunctie kan er snel geschakeld worden, eenvoudig door de keuzehendel naar achteren en naar voren te bewegen. Schakelpoken aan het stuurwiel kunnen ook worden gebruikt om de overbrengingsverhouding te veranderen. In tegenstelling tot de handgeschakelde transmissie, kunt u in de sportfunctie schakelen terwijl het gaspedaal ingedrukt is.

📖 OPMERKING

- U kan met schakelpoken ook naar sportmodus schakelen wanneer de keuzehendel zich in het hoofdkanaal bevindt. U kunt bovendien op een van de volgende manieren naar het “D”-bereik terugkeren. Wanneer u naar het “D”-bereik terugkeert, verandert het keuzehendelstanddisplay in “D” (RIJDEN).
 - Trek de zijschakelpook “+ (OPSCHAKELLEN)” meer dan 2 seconden lang naar voren (naar de bestuurder toe).
 - Breng het voertuig tot stilstand.

OGAD15E1

📖 OPMERKING

- Duw de keuzehendel vanuit de “D”-stand (RIJDEN) in de met de hand bediende transmissieschuif (A) en duw de keuzehendel in de hoofdschuif (B) terug.

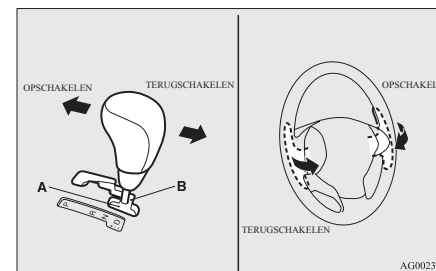

+ (OPSCHAKELLEN)

De transmissie schakelt met elke bediening naar één versnelling hoger.

- (TERUGSCHAKELLEN)

De transmissie schakelt met elke bediening één versnelling terug.

⚠ OPGELET

- In de sportfunctie moet de bestuurder opschakelen afhankelijk van de rijomstandigheden en ervoor zorgen dat het motortoerental onder de rode zone blijft.

Automatische transmissie INVECS-III Sports Mode 6CVT (Intelligent & Innovatief Elektronisch Besturingssysteem III)*

! OPGELET

- Door het herhaaldelijk bedienen van de keuzehendel of de schakelpeddels wordt steeds een andere schakelstand ingesteld.
- Gebruik de linker- en rechterschakelpook niet tegelijkertijd. Dit zou ertoe kunnen leiden dat u naar een versnelling schakelt die u niet verwacht.

6

OPMERKING

- Het opschakelen kan automatisch gebeuren in de sportfunctie wanneer het motortoerental toeneemt en in de buurt komt van de rode zone van de toerenteller (het rode gedeelte van de toerentellerschijf).
- In de sportstand kunnen alleen de zes vooruitversnellingen worden geselecteerd. Om achteruit te rijden of het voertuig te parkeren, moet de keuzehendel in de stand "R" (ACHTERUIT) of "P" (PARKEREN) worden gezet.

OPMERKING

- Om goede rijprestaties te blijven verzekeren, is het mogelijk dat de transmissie weigert om in een hogere versnelling te schakelen wanneer de keuzehendel bij sommige snelheden in de stand "+ (OPSCHAKELEN)" wordt gezet. Om een te hoog motortoerental te voorkomen, is het ook mogelijk dat de transmissie weigert om in een lagere versnelling te schakelen wanneer de hendel bij sommige snelheden in de stand "- (TERUGSCHAKELEN)" wordt gezet. Wanneer dit gebeurt, geeft een zoemer aan dat het terugschakelen niet zal plaatsvinden.
- In sportfunctie wordt automatisch teruggeschakeld als het voertuig vertraagt. Als het voertuig stopt, wordt automatisch de 1^{ste} versnelling gekozen.

Sportfunctiedisplay

E00612200396

In de sportfunctie wordt de op dat moment gekozen stand op het multifunctionele display weergegeven.

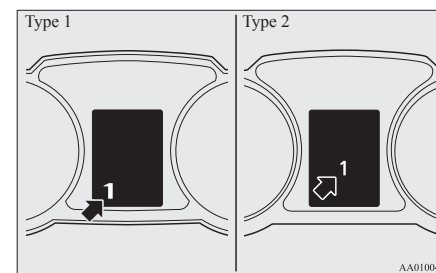

Wanneer er een storing in de CVT optreedt

E00602300336

Type 1



of





Type 2





of



Wanneer de waarschuwingsmelding verschijnt

Er zou van een systeemstoring sprake kunnen zijn als de waarschuwingsmelding  of de waarschuwingsmelding  op het informatiescherm van het multifunctionele display worden weergegeven.

OPGELET

- Als een storing optreedt in het CVT tijdens het rijden, verschijnt de waarschuwingsmelding  of de waarschuwingsmelding  op het informatiescherm van het multifunctionele display.

Volg in dat geval deze procedures:

[Als de waarschuwingsmelding  wordt weergegeven]

De CVT-vloeistof is oververhit. De motorregeling kan worden ingeschakeld om de temperatuur van de CVT-vloeistof te verlagen, waardoor het motortoerental en de voertuigsnelheid afnemen. Neem in dat geval een van de volgende maatregelen.

- Ga langzamer rijden.
- Breng het voertuig op een veilige plaats tot stilstand, plaats de keuzehendel in de “P”-stand (PARKEREN) en open de motorkap terwijl de motor draait, om de motor te laten afkoelen.

Controleer na enige tijd of de waarschuwingsmelding  niet meer wordt weergegeven. U kunt veilig doorrijden als de melding

OPGELET

niet meer wordt weergegeven. Als de melding blijft staan of regelmatig terugkeert, is het raadzaam om uw voertuig te laten nakijken.

[Als de waarschuwingsmelding  wordt weergegeven]

Het is mogelijk dat er iets ongewoons in de CVT gebeurt, waardoor de veiligheidsapparatuur wordt geactiveerd. Wij raden u aan om uw voertuig zo snel mogelijk te laten controleren.

Werking van de CVT

E00602600326

OPGELET

- Alvorens een stand te kiezen terwijl de motor draait en het voertuig stilstaat, het rempedaal volledig indrukken om te voorkomen dat het voertuig stilletjes vooruitrijdt. Het voertuig zet zich in beweging zodra de CVT is ingeschakeld, zeker als de motor tijdens het rijden of in de vrijstand met een hoog toerental draait of als de airconditioning is ingeschakeld. Laat daarom de rem pas los als u klaar bent om weg te rijden.
- Druk het rempedaal altijd met de rechervoet in. Wanneer u de linkervoet gebruikt, zou u in noodgevallen te laat kunnen komen.

OPGELET

- Om een plotse versnelling te vermijden, mag u het toerental van de onbelaste motor niet te hoog opvoeren wanneer u vanuit de “P”-stand (PARKEREN) of de “N”-stand (NEUTRAAL) in een andere versnelling schakelt.
- Het gaspedaal indrukken terwijl uw andere voet op het rempedaal rust, vermindert de efficiëntie van de remprestaties en kan ertoe leiden dat de remblokken te snel verslijten.
- Gebruik de keuzehendel in de juiste schakelstand in overeenstemming met de rijomstandigheden. Rol nooit achterwaarts bergafwaarts met de keuzehendel in de stand “D” (RIJDEN) of in de sportstand of rol nooit voorwaarts met de keuzehendel in de stand “R” (ACHTERUIT). De motor kan afslaan en het onverwachts krachtiger intrappen van het rempedaal en het gewicht van het stuurwiel kunnen tot een ongeval leiden.
- Voer het toerental van de motor niet te hoog op met ingedrukt rempedaal terwijl het voertuig stilstaat. Dit kan de CVT beschadigen. Wanneer u het gaspedaal indrukt terwijl u het rempedaal ingedrukt houdt met de keuzehendel in de “D”-stand (RIJDEN), loopt het motortoerental mogelijk niet zo hoog op als wanneer u dezelfde handeling verricht met de keuzehendel in de “N”-stand (NEUTRAAL).

Inhaalversnelling

E00602700109

Om bijkomend acceleratievermogen te ontwikkelen in de stand “D” (RIJDEN), moet u het gaspedaal volledig indrukken. De CVT schakelt automatisch terug.

OPMERKING

- In de sportmodus wordt niet teruggeschakeld wanneer het gaspedaal helemaal wordt ingedrukt.

6

Bergop/bergaf rijden

E00603000112

BERGOP RIJDEN

De transmissie voorkomt onnodig opschakelen, zelfs wanneer het gaspedaal wordt losgelaten, en garandeert een soepel rijgedrag.

BERGAF

Afhankelijk van de omstandigheden schakelt de transmissie automatisch naar een lagere schakelverhouding om sterker af te remmen op de motor. Dit kan ervoor zorgen dat u de voetrem minder hoeft te gebruiken.

Wachten

E00602800126

Voor korte wachttijden, bijvoorbeeld voor verkeerslichten, kan de keuzehendelstand ingeschakeld blijven en het voertuig met de voetrem op zijn plaats gehouden worden.

Als u langere tijd moet wachten met draaiende motor, zet u de keuzehendel in de stand “N” (NEUTRAAL) en trekt u de handrem aan terwijl u het voertuig op zijn plaats houdt met de voetrem.

OPGELET

- Houd het voertuig met de CVT ingeschakeld op een heuvel nooit op zijn plaats met het gaspedaal, maar gebruik de hand- en/of voetrem.

Parkeren

E00602900039

Om te parkeren, moet u het voertuig eerst volledig tot stilstand brengen, dan de handrem volledig aantrekken en vervolgens de keuzehendel in de parkeerstand “P” zetten.

Zet altijd het contact uit en neem de sleutel uit het slot als u de auto achterlaat.

OPMERKING

- Trek op een helling steeds de handrem aan voor u de keuzehendel in de parkeerstand “P” zet. Indien u de keuzehendel in de stand “P” (PARKEREN) zet voor u de handrem aantrekt, kan het moeilijk zijn om de keuzehendel daarna opnieuw uit de stand “P” (PARKEREN) te verwijderen als u weer met het voertuig wil rijden en moet u een grote kracht op de keuzehendel uitoefenen om hem uit de stand “P” (PARKEREN) los te krijgen.

Wanneer de CVT niet schakelt

E00603100139

Indien de transmissie geen snelheidsverandering uitvoert terwijl u aan het rijden bent of uw voertuig bij het starten op een opwaartse helling onvoldoende snelheid ontwikkelt, kan het zijn dat er iets ongewoons aan de hand is met de transmissie, waardoor een veiligheidsinrichting is geactiveerd.

Wij raden u aan om uw voertuig zo snel mogelijk te laten controleren.

Elektronisch gestuurd 4WD-systeem*

E00604901405

Het elektronische gestuurde 4WD-systeem is een vierwielaandrijvingssysteem waarbij met een schakelaar kan worden gekozen tussen drie rijstanden, afhankelijk van de rijomstandigheden.

De volgende rijstanden zijn mogelijk.

Rijstand	Functie
2WD	Deze stand is bedoeld voor zuinig rijden op normale, droge wegen en snelwegen. Rijden met voorwielaandrijving.
4WD AUTO	De standaardstand. In deze stand wordt het aandrijfkoppel automatisch verdeeld over de vier wielen overeenkomstig de rijomstandigheden.

Rijstand	Functie
4WD LOCK	Deze stand is bestemd voor het rijden over gladde, met sneeuw of zand bedekte wegen. Het hoge aandrijfkoppel dat wordt overgebracht op de achterwielen maakt het mogelijk weg te rijden op een gladde ondergrond en een krachtig vermogen te behouden in alle rijbereiken.

Het rijden met vierwielaandrijving vereist een bijzondere rijvaardigheid. Lees de "Bediening vierwielaandrijving" op pagina 6-43 zorgvuldig en rijd voorzichtig.

Elektronisch gestuurd 4WD-systeem*

Rijstandkeuzeschakelaar

U kunt de rijstand veranderen door op de rijstandkeuzeschakelaar te drukken terwijl het contactslot of de bedrijfsmodus AAN staat.

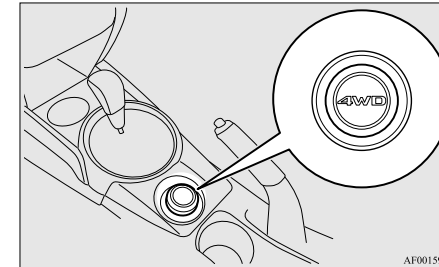

6







Door op de rijstandkeuzeschakelaar te drukken kunt u de rijstand in deze volgorde veranderen: "2WD", "4WD" AUTO en "4WD LOCK".

De rijstand wordt als onderbrekingsdisplay weergegeven op het informatiescherm van het multifunctionele display wanneer de rijstand wordt veranderd.

Na enkele seconden keert het informatiescherm terug naar het vorige display.

Elektronisch gestuurd 4WD-systeem*

6

Rijstand	Display	
	Type 1	Type 2
2WD		
4WD AUTO		
4WD LOCK		

OPGELET

- Bedien de rijstandkeuzeschakelaar niet terwijl de voorwielen doorslippen op een besneeuwd wegdek of in soortgelijke situaties. Hierdoor kan het voertuig een onverwachte richting uitgaan.
- Het rijden in de “4WD LOCK”-stand op droge, verharde wegen leidt tot een hoger brandstofverbruik en lawaai.
- Rijd niet in de “2WD”-stand met doorslippende wielen. Dit kan oververhitting van de onderdelen van het aandrijfsysteem veroorzaken.

OPMERKING

- De rijstand kan worden veranderd tijdens het rijden of terwijl het voertuig stilstaat.

Rijstandcontrolelampje

Type 1



Type 2



Het lampje licht normaal gezien op wanneer het contactslot in de stand “ON” wordt gedraaid of de bedrijfsmodus op ON wordt gezet. De rijstand wordt weergegeven enkele seconden na het starten van de motor.

Rijstand	Rijstandcontrolelampje	
	“4WD”-controlelampje	“LOCK”-controlelampje
2WD	OFF	OFF
4WD AUTO	ON	OFF
4WD LOCK	ON	ON

OPGELET

- Als het controlelampje van de gekozen rijstand knippert, schakelt het voertuig automatisch over naar voorwielaandrijving om de onderdelen van het aandrijfsysteem te beschermen. De rijstand kan dan niet meer worden gekozen met de rijstandkeuzeschakelaar. Daarnaast wordt ook de waarschuwingmelding weergegeven in het informatiescherm van het multifunctionele display. Vertraag en wacht tot het controlelampje is gedoofd. Kies daarna opnieuw de vorige rijstand. Als het controlelampje langer dan ongeveer 5 minuten blijft knipperen, moet u het voertuig laten nakijken in een officieel MITSUBISHI MOTORS Service Centrum.

Type 1



Type 2



⚠ OPGELET

- Als de waarschuwingsmelding in het informatiescherm van het multifunctionele display verschijnt, heeft er zich een probleem voorgedaan met het elektronisch gestuurde 4WD-systeem en is de veiligheidsvoorziening in werking getreden. Laat het voertuig nakijken in een officieel MITSUBISHI MOTORS Service Centrum.

Type 1



Type 2



⚠ OPGELET

- Gebruik altijd banden van dezelfde maat, hetzelfde type en hetzelfde merk die dezelfde slijtage vertonen. Het gebruik van banden met verschillen in formaat, type, merk of slijtagegraad kan de bescherming van de onderdelen van het aandrijfsysteem in werking doen treden. Dit kan tot gevolg hebben dat de rijstand wordt geblokkeerd in de "4WD AUTO"-stand of dat de "4WD"- en "LOCK"-controlelampjes afwisselend gaan knipperen.

Bediening vierwielaandrijving

E00606601116

Uw voertuig is ontworpen om voornamelijk op verharde wegen te rijden.

Maar door de unieke vierwielaandrijving kunt u er ook mee over onverharde wegen, kampeerterreinen, en dergelijke rijden.

Dit zorgt niet alleen voor een betere wegligging op droge en verharde wegen, maar ook voor een betere tractie op gladde, natte of besneeuwde wegdekken en wanneer u wegrijdt uit modder.

Het is echter niet geschikt voor intensief gebruik op onverharde wegen of slepen onder moeilijke omstandigheden.

Houd er rekening mee dat de vierwielaandrijving mogelijk niet voldoende vermogen heeft bij het oprijden van een helling en het afremmen op de motor op steile hellingen. Probeer daarom het rijden op steile hellingen te vermijden.

Wees ook voorzichtig bij het rijden over zand of door modder of water, omdat het voertuig onder bepaalde omstandigheden mogelijk niet genoeg grip heeft.

Vermijd ook om met het voertuig op plaatsen te rijden waar de banden in diep zand of modder kunnen vaststraken.

⚠ WAARSCHUWING

- Verlaat u niet al te zeer op de vierwielaandrijving. Zelfs voertuigen met vierwielaandrijving vertonen beperkingen van het systeem en van de mogelijkheid om de controle en tractie te behouden. Roekeloos rijden kan tot ongevallen leiden. Rijd altijd voorzichtig en houd rekening met de toestand van de weg.
- Door dit voertuig op een verkeerde manier te besturen op verharde of onverharde wegen, kunt u een ongeval veroorzaken of over de kop slaan, waardoor u en uw passagiers ernstig of zelfs dodelijk verwond kunnen worden.
 - Volg alle aanwijzingen en richtlijnen in de gebruikershandleiding.
 - Rijd niet te hard en niet harder dan de omstandigheden toelaten.

6

📖 OPMERKING

- Op slechte wegen rijden kan hoge eisen stellen aan een voertuig. Laat, alvorens u op onverharde wegen wil gaan rijden, alle voorgeschreven periodieke service- en onderhoudsbeurten uitvoeren en controleer uw voertuig. Let daarbij speciaal op de toestand van de banden en controleer de bandenspanning.

OPMERKING

- MITSUBISHI MOTORS is niet aansprakelijk voor schade of letsel veroorzaakt door onjuist gebruik van de auto. De bediening van het voertuig hangt af van de vaardigheid en ervaring van de gebruiker. Het negeren van de bovenstaande instructies is op eigen risico.
- Houd er rekening mee dat een vierwielaangedreven voertuig vrijwel dezelfde remweg heeft als een tweewielaangedreven voertuig. Als u op een besneeuwd of op een glad, modderig wegdek rijdt, zorg er dan voor dat u voldoende afstand houdt tussen uw voertuig en uw voorligger.
- Zet de rugleuning rechtop en stel de stoel zo af dat u goed bij het stuur en de pedalen kunt. Draag steeds uw veiligheidsgordel.
- Als u op slechte wegen gereden hebt, moet u telkens alle onderdelen van uw wagen controleren en de wagen grondig reinigen met water. Zie "Inspectie en onderhoud na rijden op ruwe wegen" en "Onderhoud".

OPGELET

- Rijden over droge, geasfalteerde wegen in de stand 4WD LOCK heeft een hoger brandstofverbruik en mogelijke bijgeluiden tot gevolg.

Nemen van scherpe bochten

Wanneer met lage snelheid een scherpe bocht wordt genomen in de "4WD LOCK"-stand, kan een klein stuurverschil merkbaar zijn, net alsof er wordt afgeremd. Dit zogenaamde "afremmen in scherpe bochten" komt doordat alle vier de wielen zich op een verschillende afstand van de bocht bevinden. Dit verschijnsel is typisch voor voertuigen met vierwielaandrijving. Als dit gebeurt, zet u het stuur recht vooruit of schakelt u over naar de "2WD"- of "4WD AUTO"-stand.

Op besneeuwde of gladde wegen

Zet de rijstandkeuzeschakelaar in de stand "4WD AUTO" of "4WD LOCK" afhankelijk van de toestand van de weg en druk het gaspedaal dan geleidelijk in om vlot weg te rijden.

OPMERKING

- Het gebruik van sneeuwbanden is aanbevolen.
- Bewaar een veilige afstand tot andere voertuigen, vermijd om bruis te remmen en rem af op de motor (terugschakelen).

OPGELET

- Vermijd snel optrekken, plotseling remmen en scherpe bochten. Hierdoor gaat het voertuig slippen en kunt u de controle over het voertuig kwijtraken.

Rijden op zanderige of modderige wegen

Zet de rijstandkeuzeschakelaar in de "4WD LOCK"-stand en druk het gaspedaal dan geleidelijk in om vlot weg te rijden. Houd de druk op het gaspedaal zo gelijkmatig mogelijk en rijd met lage snelheid.

OPGELET

- Forceer uw voertuig niet en rijd niet roekeloos op zanderige wegen. In vergelijking met normale rijomstandigheden worden de motor en overige onderdelen van de aandrijving tijdens het rijden op dergelijke wegen zwaar belast. Dit kan tot ongevallen leiden.
- Als tijdens het rijden de weergave van de koelvloeistoftemperatuur  knippert in het informatievenster van het multifunctionele informatiedisplay of het motorvermogen plotseling veel lager is, breng uw voertuig dan onmiddellijk op een veilige plaats tot stilstand. Zie "Oververhitting van de motor" op pagina 8-04 voor meer informatie en neem de vereiste maatregelen.

WAARSCHUWING

- Als u uw voertuig los wilt krijgen wanneer het vastzit, moet u er zich van vergewissen dat er zich geen mensen of voorwerpen in de omgeving van het voertuig bevinden. Door de schommelbeweging kan het voertuig plotseling vooruit of achteruit schieten en kunnen mensen of voorwerpen gewond of beschadigd worden.

OPMERKING

- Vermijd plotseling remmen, snel optrekken en scherpe bochten, aangezien het voertuig hierdoor mogelijk vastloopt.
- Als uw wagen in zand of modder blijft steken, kunt u hem vaak al schommelend loskrijgen. Beweeg de versnellingspook of keuzehendel tussen de 1^{ste} versnelling en de stand "R" (Achteruit) (M/T) of tussen de stand "D" (RIJDEN) en "R" (ACHTERUIT) ((A/T of CVT) terwijl u het gaspedaal licht indrukt.
- Door het rijden op onverharde wegen kan roest ontstaan. Was het voertuig daarom zo snel mogelijk na dergelijk gebruik.

Steile hellingen op-/afrijden

Uw voertuig zal mogelijk onvoldoende klimvermogen en motorremkracht hebben op steile hellingen. Hoewel het voertuig vierwiel aandrijving heeft, moet het rijden op steile hellingen worden vermeden.

Door water rijden

E00618900106

Indien de elektrische circuits nat worden, zal het voertuig niet langer rijden: rijd daarom met het voertuig niet door water, tenzij dit absoluut noodzakelijk is. Als het toch noodzakelijk is om door water te rijden, ga dan als volgt te werk:

Controleer de diepte van de plas en de bodemgesteldheid voordat u verder rijdt. Rijd langzaam om te vermijden dat het water al te veel opspat.

OPGELET

- Rijd nooit door water dat diep genoeg is om de wielnaven, de assen of de uitlaat te bedekken. Verzet de versnellingspook (M/T) of de keuzehendel (A/T of CVT) niet als u door water rijdt.
Als u vaak door water rijdt, kan dit de levensduur van uw voertuig negatief beïnvloeden; wij raden u aan de nodige maatregelen te treffen om uw voertuig voor te bereiden, te controleren en te herstellen.
- Controleer na het rijden door water of de remmen goed werken door het rempedaal in te trappen. Indien de remmen nat zijn en niet goed werken, laat deze dan drogen door langzaam te rijden en het rempedaal lichtjes in te drukken. Controleer alle onderdelen van het voertuig nauwkeurig.

Inspectie en onderhoud na rijden op ruwe wegen

E00606700338

Na het rijden op ruwe wegen dienen de onderstaande punten voor inspectie en onderhoud te worden uitgevoerd:

- Controleer of het voertuig beschadigd is door stenen, rotsen, e.d.
- Was het voertuig grondig met water. Rijd langzaam met het voertuig terwijl u het rempedaal lichtjes indrukt om de remmen te laten drogen. Indien de remmen hierna nog altijd niet goed werken, raden wij u aan de remmen zo snel mogelijk te laten controleren.
- Verwijder insecten, droog gras enz. die de radiator kunnen verstoppelen.
- Controleer de motor-, transmissie- en differentieelolie nadat u door water bent gereden. Ververs de olie of breng nieuw vet aan als deze door vervuiling melkachtig of ondoorzichtig is.
- Controleer uw wagen van binnen. Droog het tapijt, enz. als er water is binnengedrongen.
- Controleer de koplampen. Als de koplampunit vol met water staat, raden wij u aan het water weg te laten lopen.

6

Voorzorgen bij het besturen van voertuigen met vierwielaandrijving

Voorzorgen bij het besturen van voertuigen met vierwielaandrijving

E00606800818

Banden en wielen

6

Aangezien het aandrijfkoppel op de 4 wielen kan worden overgebracht, worden de rijprestaties van het voertuig bij gebruik van de vierwielaandrijving sterk beïnvloed door de toestand van de banden.

Let goed op de banden.

- Monteer uitsluitend de voorgeschreven banden op alle wielen. Zie “Banden en wielen” op pagina 11-12.
- Zorg ervoor dat alle banden van hetzelfde formaat en type zijn. Wanneer een van de banden of wielen moet worden vervangen, vervang ze dan allemaal.
- Alle banden moeten onderling verwisseld worden voor er een verschil in slijtage tussen de banden voor en achter merkbaar is.

Uw wagen kan niet goed presteren als de banden een verschil in slijtage vertonen. Zie “Onderling verwisselen van de banden” op pagina 10-14.

6-46 Starten en rijden

- Controleer regelmatig de bandenspanning.

⚠ OPGELET

- Gebruik altijd banden van dezelfde maat, hetzelfde type en hetzelfde merk die dezelfde slijtage vertonen. Als u banden van een andere maat, een ander type of merk of een verschillende slijtagegraad gebruikt, zal de temperatuur van de differentieelolie stijgen, wat het besturingssysteem kan beschadigen. Daarnaast wordt de aandrijflijn onderworpen aan een overmatige belasting, wat tot olie-lekken, het vastlopen van onderdelen of andere ernstige defecten kan leiden.

Slepen

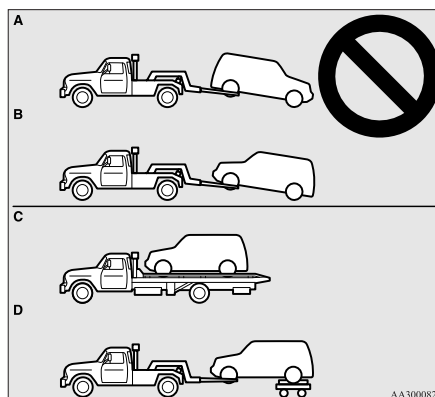

OGAD15E1

⚠ OPGELET

- Sleep voertuigen met vierwielaandrijving niet met de voor- of achterwielen op de grond (Type A of Type B), zoals afgebeeld. Dit zou tot een beschadiging van de aandrijflijn of tot onstabiliteit bij het slepen kunnen leiden. Gebruik voor het slepen van voertuigen met vierwielaandrijving apparatuur van Type C of Type D.
- Ook in de stand 2WD kan de auto niet met de voor- of achterwielen op de grond worden geslept.

Opkrikken van een vierwiel-aangedreven voertuig

⚠ WAARSCHUWING

- Start de motor niet terwijl het voertuig opgekrikt is. Het wiel op de grond kan beginnen draaien en de wagen kan van de krik rollen.

Bediening van de koppeling

Door het koppelingspedaal snel of zacht in te drukken terwijl de motor snel draait, zullen de koppeling en de transmissie worden beschadigd omdat de tractiekracht zeer groot is. Druk het pedaal traag en vastberaden in.

Remmen

E00607001784

Alle onderdelen van het remsysteem zijn van vitaal belang voor uw veiligheid. Wij raden u aan om het voertuig op regelmatige tijdstippen te laten controleren, in overeenstemming met het onderhoudsboekje.

⚠ OPGELET

- Neem geen rijstijl aan met veel en plotseling remmen en laat ook nooit uw voet op het rempedaal rusten tijdens het rijden. Dat veroorzaakt oververhitting en slijtage van de remmen.

Remsysteem

De voetrem is onderverdeeld in twee remcircuits. En uw voertuig is uitgerust met rembekrachtiging. Indien een van de remcircuits uitvalt, is het andere nog altijd beschikbaar om het voertuig tot stilstand te brengen. Als de rembekrachtiging om een of andere reden uitvalt, zullen de remmen nog altijd werken. In dat geval moet u het rempedaal harder en dieper indrukken dan gewoonlijk, zelfs als het rempedaal tot helemaal beneden kan worden ingedrukt of weerstand biedt bij het indrukken; stop zo snel mogelijk met rijden en laat het remsysteem herstellen.

⚠ WAARSCHUWING

- Zet de motor niet af wanneer het voertuig in beweging is. Als u tijdens het rijden de motor afzet, zal de rembekrachtiging uitvallen, waardoor uw remmen niet meer zo goed werken.
- Als de rembekrachtiging is uitgevallen of als een van de hydraulische remsystemen niet meer behoorlijk werkt, laat uw voertuig dan onmiddellijk controleren.

Waarschuwing melding

Het waarschuwinglampje van het remsysteem gaat branden om op een defect van het remsysteem te wijzen. Er wordt ook een waarschuwing op het multifunctionele display weergegeven. Zie “Waarschuwinglampje van de remmen” op pagina 5-48 en “Waarschuwing melding remsysteem” op pagina 5-50.

Natte remmen

Controleer het remsysteem onmiddellijk na het wegrijden en bij lage snelheid, vooral wanneer de remmen nat zijn, om te weten of het goed werkt.

Wanneer u door diepe plassen bent gereden, bij zware regenval of na een wasbeurt kan er zich een waterfilm vormen op de remschijven, waardoor de normale remwerking wordt verminderd. Druk in dat geval het rempedaal herhaaldelijk lichtjes in terwijl u traag voortrijdt om de remmen te doen drogen.

Bergaf rijden

Bij het afdalen van een steile helling kunt u oververhitting van de remmen voorkomen door naar een lagere versnelling terug te schakelen en op de motor af te remmen.

⚠ WAARSCHUWING

- Zorg ervoor dat er zich geen voorwerpen in de buurt van het rempedaal bevinden en dat er geen vloermat kan onderschuiven, want dit zou de pedaalslag kunnen verminderen, wat in noodgevallen uitermate gevaarlijk kan zijn. Zorg ervoor dat het pedaal altijd vrij kan worden bediend. Zorg ervoor dat de vloermat altijd stevig op haar plaats wordt gehouden.

6

Starthulp op hellingen*

Remblokken

- Vermijd situaties waarin u hard moet remmen.
Nieuwe remmen moeten tijdens de eerste 200 km worden ingereden en mogen dan dus slechts voorzichtig worden ingedrukt.
- De schijfremmen zijn uitgerust met een waarschuwingsmechanisme dat tijdens het remmen een scherp metaalachtig geluid voortbrengt als de remblokken versleten zijn. Als u dit geluid hoort, laat de remblokken dan onmiddellijk vervangen.

⚠ WAARSCHUWING

- Wanneer u met versleten remblokken rijdt, wordt het moeilijker om te stoppen, wat een ongeval kan veroorzaken.

Starthulp op hellingen*

E00628000155

De starthulp op hellingen vergemakkelijkt het vertrek op een steile helling bergop door achteruitrollen van het voertuig te voorkomen. Het houdt de remkracht ongeveer 2 seconden lang aan wanneer u uw voet van het rempedaal naar het gaspedaal verplaatst.

6-48 Starten en rijden

⚠ OPGELET

- Vertrouw niet te veel op de starthulp op hellingen om achteruitrollen van het voertuig te voorkomen. Zelfs als de starthulp op hellingen is ingeschakeld, kan het voertuig onder bepaalde omstandigheden toch achteruitrollen, bijvoorbeeld als het voertuig zwaar geladen is of op een zeer steile of gladde weg.
- De starthulp op hellingen is niet bedoeld om het voertuig langer dan 2 seconden op zijn plaats te houden op een helling bergop.
- Gebruik de starthulp op hellingen niet in plaats van het rempedaal om het voertuig op zijn plaats te houden op een helling bergop. Hierdoor kan een ongeval ontstaan.
- De volgende handeling mag u niet uitvoeren terwijl de starthulp op hellingen in werking is.
[Behalve voor voertuigen uitgerust met afstandsbediening]
Draai het contactslot in de "LOCK"- of "ACC"-stand.
[Voertuigen uitgerust met afstandsbediening]
Zet de bedrijfsmodus op OFF of ACC.
Hierdoor kan de starthulp op hellingen worden uitgeschakeld en kan een ongeval ontstaan.

Bediening

E00628100374

1. Breng het voertuig volledig tot stilstand met het rempedaal.
2. Bij voertuigen uitgerust met M/T plaatst u de versnellingshendel in de 1^{ste} stand.

OGAD15E1

Bij voertuigen uitgerust met A/T of CVT plaatst u de keuzehendel in de stand "D".

📖 OPMERKING

- Plaats de versnellingshendel of de keuzehendel in de "R"-stand wanneer u achteruit een helling oprijdt.

3. Wanneer u het rempedaal loslaat, behoudt het starthulpsysteem op hellingen de tijdens het stoppen uitgeoefende remkracht gedurende 2 seconden.
4. Wanneer u het rempedaal indrukt, vermindert het starthulpsysteem op hellingen de remkracht geleidelijk naarmate het voertuig in beweging komt.

📖 OPMERKING

- De starthulp op hellingen wordt ingeschakeld als aan alle onderstaande voorwaarden is voldaan.
 - De motor draait.
(De starthulp op hellingen zal niet worden ingeschakeld terwijl de motor start of onmiddellijk nadat de motor is gestart.)

OPMERKING

- Bij voertuigen uitgerust met M/T staat de versnellingshendel in de volgende stand. [Bij voorwaarts vertrekken op een helling.]
De versnellingshendel staat in een andere stand dan “R”.
(De starthulp op hellingen zal ook werken als de versnellingshendel in de “N”-stand staat.)
[Bij achterwaarts vertrekken op een helling.]
De versnellingshendel staat in de “R”-stand.
(De starthulp op hellingen zal niet werken als de versnellingshendel in de “N”-stand staat.)
- Bij voertuigen met A/T of CVT staat de keuzehendel niet in de stand “P” of “N”.
- Het voertuig staat volledig stil en het rempedaal is ingedrukt.
- De handrem is vrijgezet.
- De starthulp op hellingen werkt niet als het gaspedaal wordt ingedrukt voordat het rempedaal is losgelaten.
- De starthulp op hellingen werkt ook bij het achteruitrijden op een helling bergop.

Waarschuwing melding

E00628200199

Als zich iets abnormaals voordoet in het systeem, zal het volgende display/controlelampje oplichten.



ASC-controlelampje

Waarschuwing melding type 1



Waarschuwing melding type 2

**OPMERKING**

- Welke gegevens op het display worden weergegeven, hangt af van het voertuigmodel.

OPGELET

- Als de waarschuwing wordt weergegeven, zal de starthulp op hellingen niet werken. Vertrek voorzichtig.

OPGELET

- Parkeer uw voertuig op een veilige plaats en leg de motor stil.
Start de motor opnieuw en controleer of de waarschuwing melding is verdwenen. Is dit het geval, dan werkt de starthulp op hellingen opnieuw normaal.
Als de waarschuwing melding niet verdwijnt of vaak verschijnt, is het niet nodig om het voertuig onmiddellijk tot stilstand te brengen, maar moet u het voertuig wel zo snel mogelijk laten nakijken in een officieel MITSUBISHI MOTORS Service Centrum.

6**Remhulpsysteem**

E00627001588

Het remhulpsysteem assisteert de bestuurder als hij het rempedaal niet stevig kan indrukken wanneer dit nodig is (bijvoorbeeld bij remmen in noodsituaties) en biedt een grotere remkracht.

Als het rempedaal plots wordt ingedrukt, werken de remmen krachtiger dan gewoonlijk.

Noodstopsignaalsysteem

OPGELET

- Het remhulpsysteem is niet bedoeld om meer remkracht uit te oefenen dan zijn capaciteit toestaat. Houd steeds voldoende afstand tot uw voorligger en vertrouw niet te veel op het remhulpsysteem.

OPMERKING

- Wanneer het remhulpsysteem in werking is, blijft een grote remkracht behouden, zelfs als het rempedaal licht wordt losgelaten. U kunt de werking van het systeem stoppen door uw voet volledig van het rempedaal te halen.
- Het remhulpsysteem kan in werking treden wanneer het rempedaal volledig wordt ingedrukt, zelfs als dit niet plots gebeurt. [Behalve voertuigen die zijn uitgerust met het actieve stabiliteitsregelsysteem (ASC)]
- Wanneer het remhulpsysteem in werking is, kan het ingedrukte rempedaal zacht aanvoelen en is het mogelijk dat het pedaal kleine bewegingen maakt in combinatie met het geluid van het ABS-systeem, of dat de carrosserie en het stuurwiel trillen. Dit is de normale werking van het remhulpsysteem en wijst niet op een defect. Blijf het rempedaal stevig indrukken.
- U kunt een werkingsgeluid horen wanneer het rempedaal plots of volledig wordt ingedrukt terwijl het voertuig stilstaat. Dit is de normale werking van het remhulpsysteem en wijst niet op een storing.

6

OPMERKING

- Wanneer het waarschuwingslampje/de waarschuwingsmelding van het ABS of alleen de ASC-waarschuwing melding branden, werkt het remhulpsysteem niet. [Voertuigen die zijn uitgerust met het actieve stabiliteitsregelsysteem (ASC)]

Noodstopsignaalsysteem

E00626000018

Dit mechanisme beperkt de kans op een aanrijding van achteren door snel en automatisch waarschuwingsknipperlichten te laten knipperen om bij plots remmen achteropkomende voertuigen te waarschuwen. Wanneer het noodstopsignaalsysteem in werking is, knippert tegelijkertijd het controlelampje van de waarschuwingsknipperlichten op het instrumentenpaneel.

OPGELET

- Wanneer de ABS-waarschuwing of ASC-waarschuwing weergegeven wordt, is het mogelijk dat het noodstopsignaalsysteem niet werkt.
Zie "ABS-waarschuwing lampje/display" op pagina 6-51.
Zie "ASC-waarschuwing melding" op pagina 6-56.

OPMERKING

- [Activering van het noodstopsignaalsysteem]
Het systeem schakelt in als aan de volgende voorwaarden wordt voldaan.
 - De voertuigsnelheid bedraagt ongeveer 55 km/u of meer.
 - Het rempedaal is ingedrukt en het systeem detecteert een plotse rembeweging op basis van de verminderde snelheid van het voertuig en de gebruiksomstandigheid van het antiblokkeerremstelsysteem (ABS).[Deactivering van het noodstopsignaalsysteem]
Het systeem schakelt uit als aan de volgende voorwaarden wordt voldaan.
 - Het rempedaal wordt losgelaten.
 - De schakelaar voor de waarschuwingsknipperlichten wordt ingedrukt.
 - Het systeem detecteert geen plotse rembeweging op basis van de verminderde snelheid van het voertuig en de gebruiksomstandigheid van het antiblokkeerremstelsysteem (ABS).

Antiblokkeerremstelsysteem (ABS)

E00607101046

Het antiblokkeerremstelsysteem (ABS) helpt te voorkomen dat de wielen tijdens het remmen blokkeren. Zo blijven de rijeigenschappen en de bestuurbaarheid van het voertuig behouden.

Tips voor het rijden

- Bewaar altijd een veilige afstand tot uw voorligger. Bewaar in de volgende situaties een grotere remafstand, ook al is het voertuig met ABS uitgerust:
 - Bij het rijden op grind of besneeuwde wegen.
 - Rijden met sneeuwkettingen.
 - Bij het rijden over een hobbelig wegdek.
- Het ABS-systeem werkt niet alleen in situaties waarin plots moet worden gered. Het systeem kan ook voorkomen dat de wielen blokkeren wanneer u over putten, stalen rijplaten, wegmarkeringen en elk hobbelig wegdek rijdt.
- Wanneer het ABS-systeem geactiveerd is, kunt u eventueel het kloppen van het rempedaal en de trillingen van de carrosserie en het stuurwiel voelen. Het kan ook aanvoelen alsof het pedaal het indrukken tegenwerkt.

Houd in dit geval het rempedaal stevig ingedrukt. Ga niet pompend remmen, want dat leidt tot verminderde remprestaties.

- Er klinkt een geluid van de werking uit de motorruimte of u voelt mogelijk een schok van het rempedaal wanneer u onmiddellijk na het starten van de motor begint te rijden. Dit zijn normale geluiden of acties van het ABS dat een zelftest uitvoert.. Het wijst niet op een defect.
- Het ABS kan worden gebruikt wanneer het voertuig een snelheid van meer dan ongeveer 10 km/u heeft bereikt. Het stopt met werken wanneer het voertuig minder dan ongeveer 5 km/u rijdt.

⚠ OPGELET

- Het ABS kan geen ongevallen voorkomen. Het is uw verantwoordelijkheid om veiligheidsoverwegingen in acht te nemen en voorzichtig te rijden.
- Om het ABS goed te laten werken, moeten alle vier de wielen en banden dezelfde maat hebben en van hetzelfde type zijn.
- Monteer geen in de handel verkrijgbaar sperdifferentieel (LSD) op uw voertuig. Het ABS werkt dan mogelijk niet meer behoorlijk.

ABS-waarschuwingslampje/ display

E00607201135

Waarschuwingslampje



Waarschuwingsmelding type 1



Waarschuwingsmelding type 2



Als er een storing in het systeem is, gaat het ABS-waarschuwingslampje branden en verschijnt de waarschuwing melding op het informatiescherm van het multifunctionele display.

6

Antiblokkeerremstelsysteem (ABS)

Onder normale omstandigheden gaat het ABS-waarschuwinglampje alleen branden wanneer het contactslot in de "ON"-stand wordt gedraaid of de bedrijfsmodus op ON wordt gezet, en gaat het enkele seconden later uit.

OPGELET

6

- In de volgende gevallen werkt het ABS niet en werkt alleen het standaard remsysteem. (Het standaard remsysteem functioneert normaal.) Als dit gebeurt, raden wij u aan uw voertuig zo snel mogelijk te laten nakijken.
 - Wanneer het contactslot in de "ON"-stand wordt gedraaid of de bedrijfsmodus op ON wordt gezet, gaat het waarschuwinglampje niet branden of blijft het branden en gaat niet uit.
 - Het waarschuwinglampje gaat tijdens het rijden branden
 - De waarschuwingmelding verschijnt tijdens het rijden

Als het waarschuwinglampje/de waarschuwingmelding tijdens het rijden verschijnen

E00607301295

Als alleen het ABS-waarschuwinglampje/-display gaat branden

Vermijd dus om hard te remmen en snel te rijden. Breng het voertuig op een veilige plaats tot stilstand.

Start de motor opnieuw en controleer of het lampje na een paar minuten rijden dooft; licht het ook niet meer op tijdens het rijden zelf, dan is er geen probleem.

Als het waarschuwinglampje/ de waarschuwingmelding niet verdwijnt of als deze opnieuw verschijnen wanneer met het voertuig wordt gereden, raden wij u aan het voertuig te laten controleren.

Als het ABS-waarschuwinglampje/melding en het waarschuwinglampje/melding van het remsysteem tegelijk verschijnen

Waarschuwinglampje



Waarschuwingdisplay type 1



Waarschuwingdisplay type 2



Eventueel zullen het ABS-systeem en de remverdelingsfunctie niet werken, waardoor het voertuig bij hard remmen onstabiel kan worden.

Vermijd dus om hard te remmen en snel te rijden. Breng het voertuig op een veilige plaats tot stilstand en laat het nakijken.

OPMERKING

- Het ABS-waarschuwinglampje en het waarschuwinglampje van het remsysteem gaan tegelijkertijd branden en de waarschuwingmeldingen verschijnen beurtelings op het multi-informatiedisplay.

Na het rijden op met ijs bedekte wegen

E00618800150

Na het rijden op met sneeuw of ijs bedekte wegen, verwijdert u alle sneeuw en ijs die zich rond de wielen hebben afgezet. Bij voertuigen met ABS moet u opletten dat u de wielsnelheidssensoren (A) en de kabels die zich bij de wielen bevinden niet beschadigt.

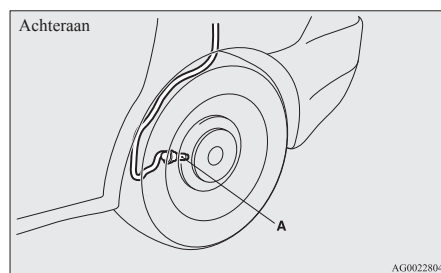
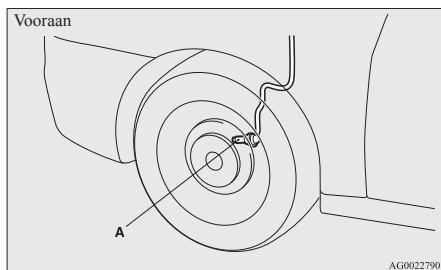

Elektrische stuurbekrachtiging (EPS)

E00629200226

De stuurbekrachtiging werkt wanneer de motor draait. Hierdoor is minder kracht nodig om het stuurwiel te draaien.

Het stuurbekrachtigingssysteem biedt de mogelijkheid mechanisch te sturen ingeval de stuurbekrachtiging uitvalt. Als de stuurbekrachtiging om welke reden ook uitvalt, kunt u het voertuig nog besturen, maar zal het stuurwiel veel zwaarder draaien. Laat in dat geval uw voertuig nakijken in een officieel MITSUBISHI MOTORS Service Centrum.

Elektrische stuurbekrachtiging (EPS)

WAARSCHUWING

- Zet de motor niet af wanneer het voertuig in beweging is. Als u de motor afzet, wordt het zeer moeilijk om het stuurwiel te draaien en dit kan tot een ongeval leiden.

OPMERKING

- Wanneer het stuurwiel herhaaldelijk in de uiterste stand wordt gedraaid (bijvoorbeeld, bij het parkeren in een nauwe ruimte), kan een beschermingsfunctie in werking treden om oververhitting van het stuurbekrachtigingssysteem te voorkomen. Door deze functie wordt het geleidelijk moeilijker om het stuurwiel te draaien. Draai in dit geval zo weinig mogelijk aan het stuurwiel. Wanneer het systeem is afgekoeld, zal het stuur weer normaal werken.
- Als u aan het stuurwiel draait terwijl het voertuig stilstaat en de koplampen branden, kunnen de koplampen dof worden. Dit is normaal. Na korte tijd krijgen de koplampen hun oorspronkelijke helderheid terug.

6

Actieve stabiliteitsregeling (ASC)*

Waarschuwingmelding elektrische stuurbeheersing

Type 1



6

Type 2



Als er zich een storing voordoet in het systeem, verschijnt de waarschuwingmelding op het informatiescherm van het multifunctionele display.

! OPGELET

- Als het waarschuwingsdisplay verschijnt bij draaiende motor, moet u het voertuig zo snel mogelijk laten nakijken door een officieel MITSUBISHI MOTORS Service Centrum. Mogelijk draait het stuurwiel zwaarder.

Actieve stabiliteitsregeling (ASC)*

E00616700331

De actieve stabiliteitsregeling (ASC) verzekert de volledige sturing van het antiblokkeerremstelsel, de tractieregeling en de stabiliteitsregeling en helpt zo om de stabiliteit en de tractie van het voertuig te behouden. Lees deze paragraaf dus altijd samen met die over het antiblokkeerremstelsel, de tractieregeling en de stabiliteitsregeling.

Antiblokkeerremstelsel (ABS) → p. 6-50

Tractieregeling → p. 6-55

Stabiliteitsregeling → p. 6-55

! OPGELET

- Verlaat u niet al te zeer op de ASC. Zelfs de actieve stabiliteitsregeling (ASC) kan niet verhinderen dat de natuurwetten van de fysica op het voertuig inwerken. Net als elk systeem, heeft ook dit systeem zijn beperkingen en kan het u niet helpen om onder alle omstandigheden de tractie van en de controle over het voertuig te behouden. Roekeloos rijden kan tot ongevallen leiden. Het is de verantwoordelijkheid van de bestuurder om voorzichtig te rijden. Dit betekent rekening houden met de verkeers-, weg- en omgevingsomstandigheden.

! OPGELET

- Zorg er steeds voor dat u op de 4 wielen banden van hetzelfde type en dezelfde maat gebruikt. Anders werkt de actieve stabiliteitsregeling (ASC) mogelijk niet behoorlijk.
- Monteer geen in de handel verkrijgbaar sperdifferentieel (LSD) op uw voertuig. De ASC werkt dan mogelijk niet meer behoorlijk.

OPMERKING

- In de volgende situaties kan een werkingsgeluid hoorbaar zijn vanuit de motorruimte. Dit geluid heeft te maken met de controle van de werking van de actieve stabiliteitsregeling. Op dat moment kunt u een schok voelen bij het indrukken van het rempedaal. Dit wijst niet op een defect.
 - Wanneer het contactslot in de "ON"-stand wordt gedraaid of de bedrijfsmodus op ON wordt gezet.
 - Wanneer een tijdje met het voertuig is gereden na het starten van de motor.
- Als het ASC wordt geactiveerd, zijn er trillingen voelbaar in de carrosserie en kan er een gierend geluid uit de motorruimte worden waargenomen. Dit wijst erop dat het systeem normaal werkt. Het wijst niet op een defect.
- Wanneer het waarschuwingslampje van het antiblokkeerremstelsel brandt, is de ASC niet actief.

Tractieregeling

E0061900087

Het tractieregelsysteem verhindert dat de aangedreven wielen op een glad wegdek doorslippen. Zo kan er soepel worden weggereden. Het systeem zorgt ook voor een optimale verdeling van de aandrijfkraft als tijdens het rijden in een bocht het gaspedaal wordt ingetrapt.

⚠ OPGELET

- Als u met het voertuig op een besneeuwde of met ijs bedekte weg rijdt, monteer dan altijd sneeuwbanden en matig uw snelheid.

Stabiliteitsregeling

E00619100017

Het actieve stabiliteitsregelsysteem is ontworpen om het voertuig in gladde omstandigheden of tijdens snelle stuurbewegingen, onder controle te helpen houden. Het systeem werkt door het motorvermogen en de remkracht voor elk van de wielen te regelen.



📖 OPMERKING

- De stabiliteitsregeling werkt bij snelheden van ongeveer 15 km/u of meer.

“ASC OFF”-schakelaar

E00619200353

De ASC wordt automatisch geactiveerd wanneer het contactslot in de “ON”-stand wordt gedraaid of als de bedrijfsmodus op ON wordt gezet. U kunt het systeem uitschakelen door de “ASC OFF”-schakelaar 3 seconden of langer ingedrukt te houden.

Als de ASC uitgeschakeld is, zal het -display/controlelampje oplichten. Als u de ASC weer wilt inschakelen, drukt u kort op de “ASC OFF”-schakelaar; het -display/controlelampje gaat uit.

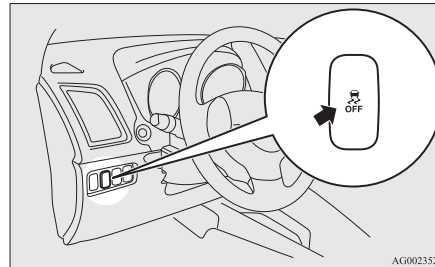

AG0023524

⚠ OPGELET

- Uit veiligheidsoverwegingen moet de “ASC OFF”-schakelaar worden bediend wanneer het voertuig stilstaat.
- Zorg ervoor dat de ASC bij het rijden in normale omstandigheden ingeschakeld is.

📖 OPMERKING

- Wanneer u uit modder, zand of verse sneeuw komt gereden, kan het dat het motortoerental niet verhoogt wanneer het gaspedaal wordt ingedrukt. Schakel in dat geval de actieve stabiliteitsregeling (ASC) tijdelijk uit met de “ASC OFF”-schakelaar om gemakkelijker met het voertuig weg te kunnen rijden.
- Met de “ASC OFF”-schakelaar schakelt u zowel de stabiliteitsregelings- als de tractieregelingsfunctie uit.
- Als u op de “ASC OFF”-schakelaar blijft drukken nadat de actieve stabiliteitsregeling (ASC) is uitgeschakeld, wordt de “beschermingsfunctie tegen onbedoeld gebruik” ingeschakeld en wordt de ASC weer ingeschakeld.

6

Display voor de werking van de ASC of ASC OFF-display

E00619300426



-  - Display voor de werking van de ASC/ASC-controlelampje
Het display/controlelampje knippert wanneer de ASC in werking is.
-  - Display ASC OFF/ASC OFF-controlelampje
Dit display/controlelampje licht op wanneer de ASC wordt uitgeschakeld met de “ASC OFF”-schakelaar.

Actieve stabiliteitsregeling (ASC)*

OPMERKING

- Welke gegevens op het display worden weergegeven, hangt af van het voertuigmodel.

OPGELET

- Als het -display/controlelampje knippert, is de ASC actief. Dit betekent dat u op een glad wegdek rijdt of dat de wielen hun grip beginnen te verliezen. Indien dit gebeurt, rijdt dan trager en druk uw gaspedaal minder in.
- Als de temperatuur van het remsysteem te hoog oploopt omdat er continu geremd wordt op een glad wegdek, gaat het -display/controlelampje knipperen. De remregeling van het tractieregelsysteem wordt tijdelijk uitgeschakeld om oververhitting van het remsysteem te voorkomen.

De motorregeling van het tractieregelsysteem en de normale remfunctie blijven gewoon werken. Breng uw voertuig op een veilige plaats tot stilstand. Als de temperatuur van het remsysteem voldoende is gedaald, gaat het -display/controlelampje uit en wordt de tractieregeling weer geactiveerd.

OPMERKING

- Het -display/controlelampje kan gaan branden wanneer u de motor start. Dit betekent dat de accuspanning tijdelijk is afgenomen toen de motor werd gestart. Dit duidt niet op een storing, zolang het display maar onmiddellijk uitgaat.
- Wanneer een compact reservewiel op het voertuig is gemonteerd, is de grip van dat wiel minder, waardoor het waarschijnlijker wordt dat het -display/controlelampje gaat knipperen.

ASC-waarschuwing melding

E00619400443

Als zich iets abnormaals voordoet in het systeem, zal het volgende display/controlelampje oplichten.



ASC-controlelampje



Display ASC OFF/ASC OFF-controlelampje

Waarschuwing melding type 1



Waarschuwing melding type 2



OPMERKING

- Welke gegevens op het display worden weergegeven, hangt af van het voertuigmodel.

⚠ OPGELET

- Er is mogelijk een storing in het systeem. Parkeer uw voertuig op een veilige plaats en leg de motor stil. Start de motor opnieuw en controleer of het display/controlelampje uitgaat. Als ze uitgaan, is er geen sprake van een abnormale situatie. Als ze niet uitgaan of vaak verschijnen, is het niet nodig om het voertuig onmiddellijk tot stilstand te brengen, maar wordt u wel aangeraden het voertuig te laten nakijken.

Slepen

E0062440050

⚠ OPGELET

- Als het voertuig wordt gesleept met alleen de voorwielen of alleen de achterwielen van de grond, mag het contactslot niet in de "ON"-stand of de bedrijfsmodus niet op ON worden gezet. Wanneer het contactslot in de "ON"-stand of de bedrijfsmodus op ON wordt gezet, kan de ASC in werking treden en een ongeluk veroorzaken. De juiste sleepmethode hangt af van het transmissietype en de rijstand van het voertuig. Zie "Slepen" op pagina 8-21 voor meer informatie.

Cruisecontrol (kruissnelheidsregelaar)*

E00609101138

Cruisecontrol is een automatische snelheidsregeling die een ingestelde snelheid handhaaft. Deze regeling kan worden ingeschakeld bij een snelheid van zowat 40 km/u of meer.

⚠ OPGELET

- Als u niet met een vast ingestelde snelheid wenst te rijden, schakelt u de cruisecontrol uit voor uw eigen veiligheid.
- Gebruik de cruisecontrol niet wanneer de omstandigheden geen constante rijnsnelheid toelaten, bijvoorbeeld bij druk verkeer, op kronkelende, bevroren, besneeuwde, natte en gladde wegen of bij het afdalen van een steile helling.
- Bij voertuigen met handgeschakelde transmissie mag de versnellingshendel niet in de stand "N" (Neutraal) worden gezet tijdens het rijden met een vast ingestelde snelheid zonder het koppelingspedaal in te drukken. Hierdoor zal het toerental te hoog oplopen en kan de motor worden beschadigd.

📖 OPMERKING

- Het is mogelijk dat u met de cruisecontrol uw snelheid op hellingen of afdalingen niet constant kunt houden.

Cruisecontrol (kruissnelheidsregelaar)*

📖 OPMERKING

- Op steile hellingen kan uw snelheid afnemen. U kunt het gaspedaal gebruiken om met de ingestelde snelheid te blijven rijden.
- Bij steile afdalingen kan de snelheid van het voertuig tot boven de ingestelde snelheid toenemen. U moet dan afremmen om uw snelheid onder controle te houden. Dit heeft tot gevolg dat het rijden met de ingestelde snelheid wordt uitgeschakeld.

6

Cruisecontrolschakelaars

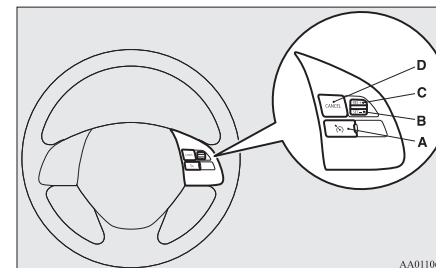

AA0110608

A- CRUISE CONTROL AAN/UIT-schakelaar

Hiermee schakelt u de cruisecontrol in en uit.

B- Schakelaar SET -

Hiermee verlaagt u de ingestelde snelheid en stelt u de gewenste snelheid in.

C- Schakelaar RES +

Starten en rijden 6-57

OGAD15E1

Cruisecontrol (kruissnelheidsregelaar)*

Hiermee verhoogt u de ingestelde snelheid en keert u terug naar de oorspronkelijk ingestelde snelheid.

D- CANCEL-schakelaar

Hiermee schakelt u het rijden met de ingestelde snelheid uit.

6

OPMERKING

- Let erop dat u de cruisecontrolschakelaars correct indrukt wanneer u ze bedient. De ingestelde snelheid kan automatisch worden uitgeschakeld als twee of meer cruisecontrolschakelaars tegelijk worden ingedrukt.

Inschakelen

E00609301198

1. Druk op de schakelaar CRUISE CONTROL AAN/UIT (A) terwijl het contactslot in de "ON"-stand of de bedrijfsmodus AAN staat om de cruisecontrol in te schakelen. Het "CRUISE"-controlelampje op het instrumentenpaneel zal oplichten.

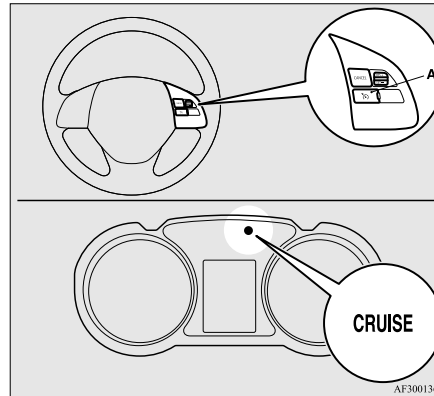

AF3001362

OPMERKING

- Als de cruisecontrol is ingeschakeld wanneer de volgende handeling wordt uitgevoerd, wordt de cruisecontrol automatisch ingeschakeld wanneer u de eerstvolgende keer de motor start. Ook het "CRUISE"-controlelampje zal branden.
[Behalve voertuigen uitgerust met afstandsbediening]
Draai het contactslot in de "LOCK"- of "ACC"-stand.
[Voertuigen uitgerust met afstandsbediening]
Zet de bedrijfsmodus op OFF of ACC.

OPMERKING

- Bij een te lage accuspanning kunnen de in het geheugen opgeslagen gegevens voor de cruisecontrol worden gewist. Dat kan ertoe leiden dat het "CRUISE"-controlelampje niet oplicht wanneer u de motor opnieuw start. Druk in dit geval nogmaals op de CRUISE CONTROL AAN/UIT-schakelaar om de cruisecontrol in te schakelen.

2. Versnel of vertraag tot uw gewenste snelheid en druk vervolgens de schakelaar SET - (B) omlaag en laat hem los wanneer het "CRUISE"-controlelampje oplicht. Het voertuig zal de gewenste snelheid handhaven.

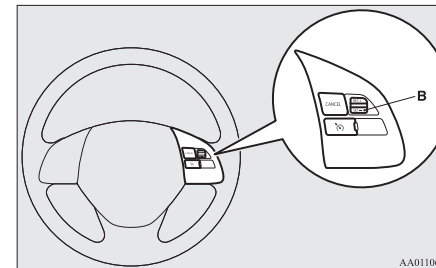

AA0110624

OPMERKING

- Wanneer u de schakelaar SET - loslaat, wordt de voertuigsnelheid ingesteld.

De ingestelde snelheid verhogen

E00609400697

U kunt de ingestelde snelheid op 2 manieren verhogen.

Schakelaar RES +

Druk de schakelaar RES + (C) omhoog en houd hem in deze stand terwijl u met de ingestelde snelheid rijdt om de snelheid geleidelijk te verhogen.

Laat de schakelaar los zodra u de gewenste snelheid hebt bereikt. Uw nieuwe kruissnelheid is nu ingesteld.

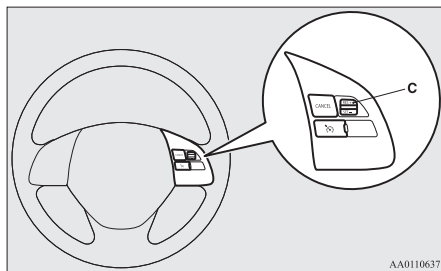

Als u de snelheid in kleine stappen wilt verhogen, drukt u de schakelaar RES + minder dan ongeveer 1 seconde omhoog en laat u hem weer los.

Bij elke druk op de schakelaar RES + wordt de rijsnelheid met ongeveer 1,6 km/u verhoogd.

Gaspedaal

Gebruik tijdens het rijden met de ingestelde snelheid het gaspedaal om de gewenste snelheid te bereiken, druk vervolgens de schakelaar SET - (B) omlaag en laat hem even los om de nieuwe gewenste kruissnelheid in te stellen.

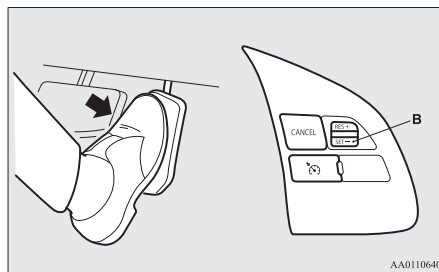

De ingestelde snelheid verlagen

E00609500614

Er zijn twee manieren om de ingestelde snelheid te verlagen.

Cruisecontrol (kruissnelheidsregelaar)*

Schakelaar SET -

Druk de schakelaar SET - (B) omlaag en houd hem in deze stand tijdens het rijden met de ingestelde snelheid om uw snelheid geleidelijk te verlagen.

Laat de schakelaar los zodra u de gewenste snelheid hebt bereikt. Uw nieuwe kruissnelheid is nu ingesteld.

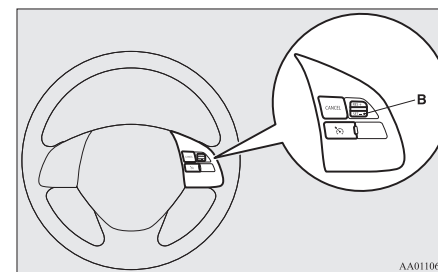

6

Om uw snelheid in kleine stappen te verlagen, drukt u de schakelaar SET - minder dan ongeveer 1 seconde omlaag en laat u hem los. Bij elke druk op de schakelaar SET - wordt de rijsnelheid met ongeveer 1,6 km/u verlaagd.

Cruisecontrol (kruissnelheidsregelaar)*

Rempedaal

Druk tijdens het rijden met de ingestelde snelheid het rempedaal in, waardoor de cruisecontrol wordt uitgeschakeld, en druk vervolgens de schakelaar SET - (B) omlaag en laat hem los om de nieuwe gewenste kruissnelheid in te stellen.

6

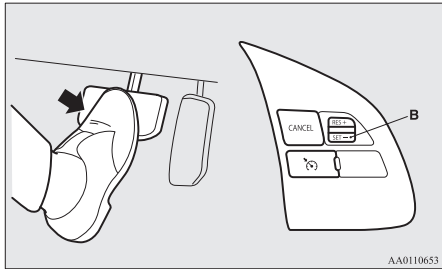

De snelheid tijdelijk verhogen of verlagen

E00609600211

De snelheid tijdelijk verhogen

Druk het gaspedaal in zoals u normaal zou doen. Als u het pedaal loslaat, keert u terug naar de ingestelde snelheid.

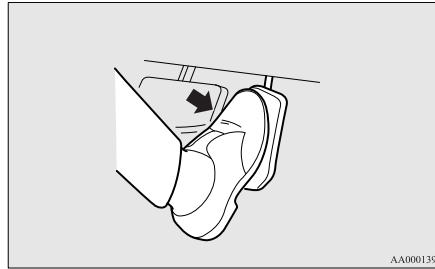

OPMERKING

- Onder sommige rijomstandigheden kan het rijden met de ingestelde snelheid worden uitgeschakeld. Als dit gebeurt, zie "Uitschakelen" op pagina 6-58 en herhaal de procedure voor het instellen van de snelheid.

De snelheid tijdelijk verlagen

Druk het rempedaal in om de snelheid te verlagen. Als u weer met de eerder ingestelde snelheid wilt rijden, drukt u de schakelaar RES + (C) omhoog.

Zie "Terug met de ingestelde snelheid rijden" op pagina 6-61.

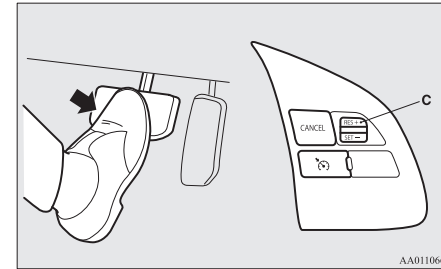

Uitschakelen

E00609701437

Het rijden met de ingestelde snelheid kan als volgt worden uitgeschakeld:

- Druk op de CRUISE CONTROL AAN/UIT-schakelaar (A) (cruisecontrol wordt uitgeschakeld.)
- Druk op de CANCEL-schakelaar (D).

- Druk het rempedaal in.

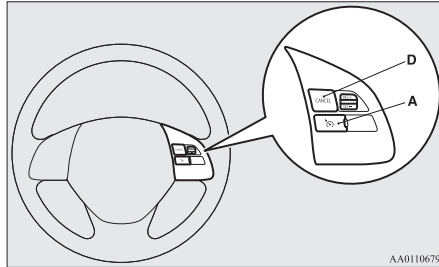

Het rijden met de ingestelde snelheid wordt automatisch uitgeschakeld op een van de volgende manieren.

- Wanneer u het koppelingspedaal indrukt (bij voertuigen met M/T).
- Wanneer uw snelheid daalt tot ongeveer 15 km/u of nog meer onder de ingestelde snelheid vanwege een heuvel, enz.
- Wanneer uw snelheid daalt tot ongeveer 40 km/u of minder.
- Wanneer de actieve stabiliteitsregeling (ASC) in werking treedt. (indien aanwezig)
Zie “Actieve stabiliteitsregeling (ASC)” op pagina 6-54.

⚠ WAARSCHUWING

- Bij voertuigen met A/T of CVT moet u, ook al wordt het rijden met de ingestelde snelheid bij het schakelen naar de “N”-stand (NEUTRAAL) uitgeschakeld, de keuzehendel nooit tijdens het rijden in de “N”-stand (NEUTRAAL) zetten. Daardoor zou het onmogelijk worden om af te remmen op de motor, wat tot ernstige ongevallen kan leiden.

Het rijden met de ingestelde snelheid kan ook als volgt worden uitgeschakeld:

- Wanneer het motortoerental toeneemt en in de buurt komt van de rode zone van de toerenteller (het rode gedeelte van de toerentellerschijf).

⚠ OPGELET

- Wanneer het rijden met de ingestelde snelheid automatisch wordt uitgeschakeld in een andere situatie dan hierboven beschreven, kan dit wijzen op een systeemstoring. Druk de CRUISE CONTROL AAN/UIT-schakelaar in om de cruisecontrol uit te schakelen en laat het voertuig door een officieel MITSUBISHI MOTORS Service Centrum nakijken.

Terug met de ingestelde snelheid rijden

E00609800675

Als het rijden met de ingestelde snelheid wordt uitgeschakeld onder de omstandigheden die worden beschreven in “Uitschakelen” op pagina 6-60, kunt u terug met de ingestelde snelheid rijden door de schakelaar RES + (C) omhoog te drukken terwijl u met een snelheid van ongeveer 40 km/u of meer rijdt.

6

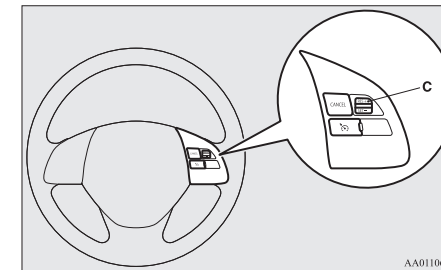

Als er zich echter een van de volgende omstandigheden voordoet, kunt u met behulp van de schakelaar niet opnieuw met de vooraf ingestelde snelheid gaan rijden.

In dergelijke situaties moet u de procedure voor de instelling van de snelheid herhalen:

- De CRUISE CONTROL AAN/UIT-schakelaar is ingedrukt.

Bandenspanningscontrolesysteem (TPMS)*

- [Behalve voertuigen uitgerust met afstandsbediening]
Draai het contactslot in de “LOCK”- of “ACC”-stand.
[Voertuigen uitgerust met afstandsbediening]
Zet de bedrijfsmodus op OFF of ACC.
- Het “CRUISE”-controlelampje is geïnfocod.

6

Bandenspanningscontrolesysteem (TPMS)*

E00637100048

Het bandenspanningscontrolesysteem (TPMS) controleert de bandenspanning met behulp van bandenspanningssensoren (A) op de wielen. Het systeem geeft alleen aan wanneer de bandenspanning aanzienlijk is afgenomen.

De bestuurder kan de basisbandenspanning op de gewenste waarde instellen door de terugstelfunctie uit te voeren. (De drempelwaarde van de waarschuwing voor lage bandenspanning wordt ingesteld op basis van de terugstelfunctie.)

Bandenspanningssensor-ID's voor twee bandensets kunnen worden opgeslagen door een officieel MITSUBISHI MOTORS Service Centrum en de geldige ID-set kan worden veranderd met de schakelaar van de multifunctionele meter. (Dit is nuttig wanneer zomerbanden worden vervangen door winterbanden of omgekeerd.)

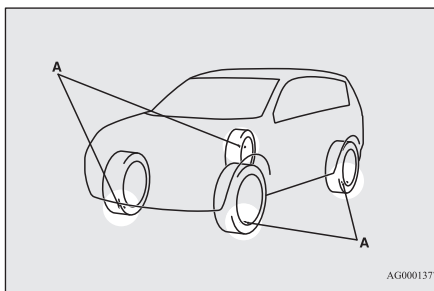

AG0001377

WAARSCHUWING

- Het reservewiel is niet voorzien van een bandenspanningssensor. Bij gebruik van het reservewiel zal het bandenspanningscontrolesysteem niet goed functioneren. Neem zo spoedig mogelijk contact op met een officieel MITSUBISHI MOTORS Service Centrum om de originele band te laten vervangen of repareren.

OPMERKING

- Ook met een bandenspanningscontrolesysteem (TPMS) moet de bandenspanning regelmatig worden gecontroleerd. Controleer de bandenspanning zoals beschreven onder “Banden” op pagina 10-12.
- De bandenspanningssensor (B) is op de aangeduide plaats gemonteerd. Vervang het doorvoerrubber en de sluitring (C) door nieuwe exemplaren wanneer de band wordt vervangen. Neem voor meer informatie contact op met een officieel MITSUBISHI MOTORS Service Centrum.

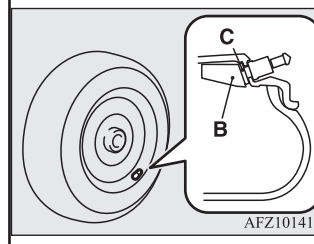

AFZ101412

Waarschuwinglampje/-display bandenspanningscontrolesysteem

E00637200036



Het waarschuwingslampje van het bandenspanningscontrolesysteem licht normaal op wanneer het contactslot naar “ON” wordt gedraaid of de bedrijfsmodus op ON wordt gezet en dooft na enkele seconden.

Als de bandenspanning van een of meer banden van het voertuig (behalve de reserveband) aanzienlijk is afgenomen, blijft het waarschuwingslampje branden terwijl het contactslot of de bedrijfsmodus op ON staat. Zie “Als het waarschuwingslampje/-display oplicht tijdens het rijden” op pagina 6-64 en neem de nodige maatregelen.

OPMERKING

- Daarnaast wordt het waarschuwingsdisplay weergegeven op het informatiescherm van het multifunctionele display.

Type 1



OPMERKING

Type 2



OPGELET

- Als het waarschuwingslampje niet oplicht wanneer het contactslot naar “ON” wordt gedraaid of de bedrijfsmodus op ON wordt gezet, betekent dit dat het bandenspanningscontrolesysteem niet goed functioneert. Laat het systeem door een officieel MITSUBISHI MOTORS Service Centrum nakijken. In dergelijke situaties kan een storing van het systeem de controle van de bandenspanning verhinderen. Vermijd plots remmen, scherpe bochten en snel rijden.

OPGELET

- Als een storing in het bandenspanningscontrolesysteem (TPMS) wordt vastgesteld, knippert het waarschuwingslampje gedurende ongeveer 1 minuut en blijft het daarna branden. Zolang de storing niet is verholpen, blijft het waarschuwingslampje een waarschuwing geven bij elke motorstart. Controleer of het waarschuwingslampje uitgaat na enkele minuten rijden. Als het lampje uitgaat tijdens het rijden, is er geen probleem. Als het waarschuwingslampje echter niet uitgaat of weer begint te knipperen nadat de motor opnieuw is gestart, laat het voertuig dan nakijken door een officieel MITSUBISHI MOTORS Service Centrum. In dergelijke situaties kan een storing van het systeem de controle van de bandenspanning verhinderen. Wanneer het waarschuwingslampje oplicht tijdens het rijden, moet u om veiligheidsredenen plots remmen, scherpe bochten en snel rijden vermijden.

OPMERKING

- Daarnaast wordt het waarschuwingsdisplay weergegeven op het informatiescherm van het multifunctionele display.

6

Bandenspanningscontrolesysteem (TPMS)*

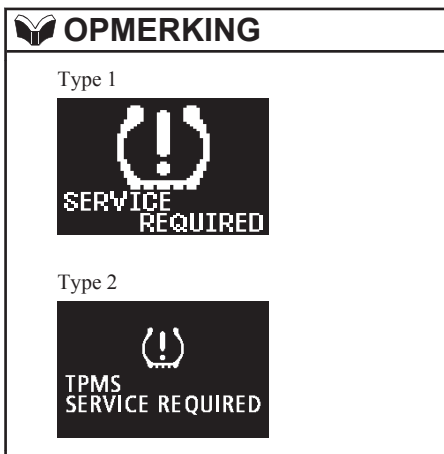

Elke band, ook de reserveband (indien aanwezig), moet maandelijks in koude toestand worden gecontroleerd en opgepompt tot de bandenspanning die door de voertuigfabrikant op het bandenspanningslabel is aangegeven. (Als de banden van uw voertuig een andere maat hebben dan aangegeven op het bandenspanningslabel, moet u achterhalen wat de juiste bandenspanning is voor deze banden.)

Als extra veiligheidsvoorziening is uw voertuig uitgerust met een bandenspanningscontrolesysteem (TPMS), dat een verklikkerlampje doet branden als de spanning van een of meer banden aanzienlijk is afgenomen.

Wanneer het verklikkerlampje voor lage bandenspanning oplicht, moet u zo snel mogelijk stoppen, de banden controleren en op de juiste spanning brengen. Wanneer u blijft rijden met een band met veel te lage spanning, kan de band oververhit en defect raken.

Een te lage bandenspanning verhoogt bovendien het brandstofverbruik, verkort de levensduur van het bandloopvlak en kan het rijgedrag en het stopvermogen van het voertuig negatief beïnvloeden.

Ook met het bandenspanningscontrolesysteem (TPMS) blijft een goed onderhoud van de banden noodzakelijk. Het is de verantwoordelijkheid van de bestuurder te controleren dat de banden op de juiste spanning blijven, ook als de bandenspanning niet dermate is afgenomen dat het verklikkerlampje van het bandenspanningscontrolesysteem (TPMS) gaat branden.

Uw voertuig is ook uitgerust met een waarschuwingslampje dat aangeeft wanneer het systeem niet goed functioneert.

Het waarschuwingslampje werkt in combinatie met het verklikkerlampje voor lage bandenspanning.

Wanneer het systeem een storing vaststelt, knippert het verklikkerlampje ongeveer één minuut lang en blijft het daarna branden. Deze cyclus herhaalt zich bij elke start van het voertuig zolang de storing niet is verholpen.

Wanneer het waarschuwingslampje brandt, kan het systeem een lage bandenspanning mogelijk niet goed detecteren of melden.

Storingen van het bandenspanningscontrolesysteem (TPMS) kunnen zich om meerdere redenen voordoen, zoals de montage van vervangbanden of -wielen of banden of wielen van een ander type die een goede werking van het bandenspanningscontrolesysteem (TPMS) verhinderen. Controleer altijd of het verklikkerlampje van het bandenspanningscontrolesysteem (TPMS) niet oplicht na het vervangen van een of meer banden of wielen van uw voertuig om na te gaan of het bandenspanningscontrolesysteem (TPMS) goed werkt met de vervangbanden en -wielen of banden of wielen van een ander type.

Als het waarschuwingslampje/-display oplicht tijdens het rijden

E00637300037

1. Als het waarschuwingslampje oplicht, moet u bruusk remmen, scherpe stuurmanoeuvres en hoge snelheden vermijden. Stop zo snel mogelijk en breng de banden op de juiste spanning. Breng tegelijk ook de reserveband op de juiste spanning. Zie “Banden” op pagina 10-12

OPMERKING

- Daarnaast wordt het waarschuwingsdisplay weergegeven op het informatiescherm van het multifunctionele display.
- Oefen bij het controleren of aanpassen van de bandenspanning geen overmatige druk uit op de ventielpin om te voorkomen dat deze afbreekt.
- Breng na het controleren of aanpassen van de bandenspanning de ventieldop weer aan op het ventiel.
Zonder ventieldop kan er vuil of vocht in het ventiel binnendringen, wat schade aan de bandenspanningssensor kan veroorzaken.
- Gebruik geen metalen ventieldoppen. Deze veroorzaken een metaalreactie, die corrosie en beschadiging van de bandenspannings-sensoren tot gevolg kan hebben.
- Nadat de bandenspanning is aangepast, gaat het waarschuwingslampje na enkele minuten rijden uit.

2. Als na het aanpassen van de bandenspanning het waarschuwingslampje na ongeveer 10 minuten rijden nog steeds brandt, is het mogelijk dat een of meer banden lek zijn. Controleer of er een band lek is en, zo ja, laat hem dan zo spoedig mogelijk repareren door een officieel MITSUBISHI MOTORS Service Centrum.

WAARSCHUWING

- **Als het waarschuwingslampje/-display oplicht tijdens het rijden, moet u bruusk remmen, scherpe stuurmanoeuvres en hoge snelheden vermijden. Rijden met een band met te lage spanning kan de voertuigprestaties negatief beïnvloeden en tot een ongeval leiden.**

OPGELET

- Het waarschuwingslampje/-display licht mogelijk niet onmiddellijk op bij een klapband of plotse lek.

OPMERKING

- Laat een lekke band repareren door een officieel MITSUBISHI MOTORS Service Centrum om het risico op beschadiging van de bandenspanningsensoren te vermijden. Als de bandreparatie niet door een officieel MITSUBISHI MOTORS Service Centrum gebeurt, wordt schade aan de bandenspanningssensor niet gedekt door de garantie.
- Gebruik geen reparatiespray om lekke banden te dichten.
Een dergelijke spray kan de bandenspanningssensoren beschadigen.
Laat een lekke band repareren door een officieel MITSUBISHI MOTORS Service Centrum.

OPMERKING

- Het gebruik van de bandreparatieset kan de bandenspanningssensor beschadigen. Laat het voertuig zo spoedig mogelijk nakijken en repareren door een officieel MITSUBISHI MOTORS Service Centrum.

Het bandenspanningscontrolesysteem (TPMS) zal mogelijk niet goed functioneren onder de volgende omstandigheden:

6

- Een draadloos systeem of apparaat in de buurt van het voertuig gebruikt dezelfde frequentie.
- Sneeuw of ijs aan de binnenzijde van de spatborden en/of op de wielen.
- De batterij van de bandenspanningssensor is leeg.
- De gebruikte wielen zijn geen MITSUBISHI MOTORS GENUINE wielen.
- Er zijn wielen zonder bandenspanningsensoren gemonteerd.
- Er worden wielen gebruikt waarvan de ID-codes niet zijn opgeslagen door het voertuig.
- De ontvangst van radiogolfsignalen wordt verstoord door een getinte ruit.

Bandenspanningscontrolesysteem (TPMS)*

OPMERKING

- De bandenspanning varieert al naargelang de omgevingstemperatuur. Als het voertuig aan grote schommelingen in omgevingstemperatuur wordt blootgesteld, kan de bandenspanning laag zijn (waardoor het waarschuwingslampje/-display gaat branden) bij een relatief lage omgevingstemperatuur. Pas de bandenspanning aan als het waarschuwingslampje/-display gaat branden.

6

Wanneer banden en wielen worden vervangen door nieuwe

E00637400025

Als nieuwe wielen met bandenspanningssensoren worden gemonteerd, moeten hun ID-codes in het bandenspanningscontrolesysteem worden geprogrammeerd. Laat banden en wielen vervangen door een officieel MITSUBISHI MOTORS Service Centrum om het risico op beschadiging van de bandenspanningssensoren te vermijden. Als de vervanging van een wiel niet door een officieel MITSUBISHI MOTORS Service Centrum gebeurt, wordt ze niet gedekt door de garantie.

OPGELET

- Het gebruik van niet-originele wielen voorkomt een juiste montage van de bandenspanningssensoren, wat luchtlekken of beschadiging van de sensoren kan veroorzaken.

Drempelwaarde waarschuwing lage bandenspanning terugstellen

E00637500039

De drempelwaarde voor de bandenspanning kan worden teruggesteld volgens de hieronder beschreven procedure.

1. Druk de schakelaar van de multifunctionele meter in om van het informatiescherm naar het menuscherm over te schakelen.
Zie “Schakelaar multifunctioneel display” op pagina 5-05.
Zie “De functie-instellingen veranderen (wanneer het contactslot of de bedrijfsmodus in de ON-stand staat)” op pagina 5-20.
2. Druk de schakelaar van de multifunctionele meter licht in om “ RESET” (drempelwaarde waarschuwing lage bandenspanning terugstellen) te selecteren.

3. Houd de schakelaar van de multifunctionele meter ongeveer 3 seconden of langer ingedrukt. De zoemer weerklinkt.

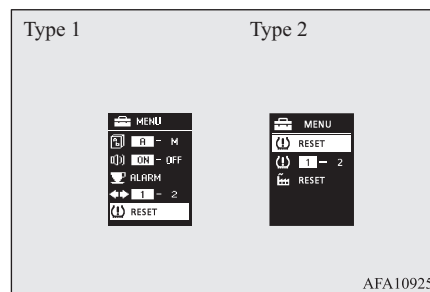

4. Het waarschuwingslampje begint traag te knipperen.
5. Maak een korte rit. De waarde is teruggesteld als het waarschuwingslampje uitgaat.

OPMERKING

- De terugstelfunctie moet worden uitgevoerd telkens als de bandenspanning is aangepast of de banden zijn geroteerd.
- De terugstelfunctie moet worden uitgevoerd bij koude banden. Als ze wordt uitgevoerd met warme banden (bv. nadat met het voertuig is gereden), kan dit een vroegtijdige waarschuwing voor lage bandenspanning tot gevolg hebben.

Band-ID-set wijzigen

E00637600030

Als 2 bandenspanningssensor-ID-sets zijn opgeslagen in de ontvanger, kan de geldige band-ID-set als volgt worden gewijzigd.

1. Druk de schakelaar van de multifunctionele meter in om van het informatiescherm naar het menuscherm over te schakelen.
Zie "Schakelaar multifunctioneel display" op pagina 5-05
Zie "De functie-instellingen veranderen (wanneer het contactslot of de bedrijfsmodus in de ON-stand staat)." op pagina 5-20
2. Druk de schakelaar van de multifunctionele meter licht in om "1 - 2" (band-ID-set wijzigen) te selecteren.

3. Houd de schakelaar van de multifunctionele meter ongeveer 3 seconden of langer ingedrukt.
De geselecteerde band-ID-set wordt gewijzigd.

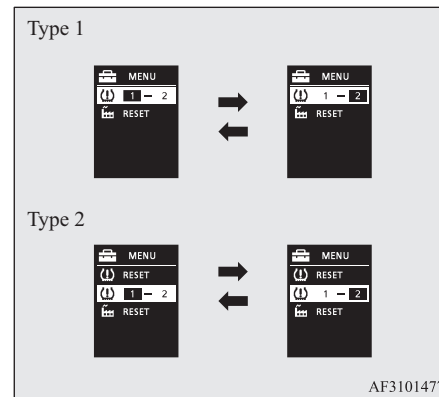

OPMERKING

- De band-ID-set wordt gewijzigd telkens als u deze procedure uitvoert. (1 - 2 - 1 - 2 ...)
- De band-ID-set wordt NIET gewijzigd als slechts 1 ID-set is opgeslagen.

OPMERKING

- Wanneer u de band-ID-set wijzigt, wordt de functie voor het terugstellen van de drempelwaarde van de waarschuwing voor lage bandenspanning automatisch gestart. (Het waarschuwingslampje begint traag te knipperen.) Als de banden op dat moment warm zijn, moet u de terugstelfunctie opnieuw uitvoeren met koude banden.

Achteruitrijensorsysteem*

E00615500345

Dit systeem treedt in werking wanneer u achteruitrijdt. Het maakt gebruik van hoek- en achtersensoren om een hindernis te detecteren en er verschijnt een melding in het informatievenster van het multifunctionele display en er weerklinkt een zoemer om de benaderende afstand tot de hindernis aan te geven.

6

Achteruitrijsensoren*

! OPGELET

- Het achteruitrijsensorenstelsel helpt u om de benaderende afstand te bepalen tussen het voertuig en een hindernis die zich achter het voertuig bevindt. Er zijn wel enkele beperkingen wat de detecteerbare zones en voorwerpen betreft en sommige voorwerpen worden eventueel niet correct gedetecteerd. Verlaat u daarom nooit volledig blind op het achteruitrijsensorenstelsel en rijd even voorzichtig met het voertuig als u zou doen indien het niet met dit systeem was uitgerust.
- Controleer de onmiddellijke omgeving altijd zorgvuldig met uw eigen ogen om de veiligheid te verzekeren. Verlaat u nooit uitsluitend op het achteruitrijsensorenstelsel als u met het voertuig rijdt.

6

Detectiezones van hindernissen

E00615600421

De detectiezones van de hoek- en achtersensoren zijn beperkt tot wat op de afbeelding wordt getoond. Bovendien kunnen de sensoren geen lage of smalle voorwerpen detecteren die zich dicht bij de achterbumper bevinden. Controleer de onmiddellijke omgeving dus steeds heel zorgvuldig als u veilig met uw voertuig wil rijden.

Plaatsing van hoek- en achtersensoren

Er bevinden zich twee hoeksensoren (A) op de hoeken van de achterbumper en twee achtersensoren (B) in het midden van de achterbumper.

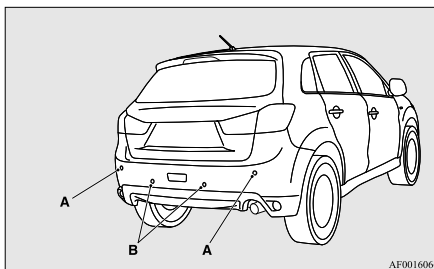

Detectiezones van het achteruitrijsensorenstelsel

Naargelang van het feit of het voertuig al of niet met een trekhaak is uitgerust, kunt u het achteruitrijsensorenstelsel veranderen tussen standaardfunctie en trekhaakfunctie. De trekhaakfunctie verandert het systeem om de zone waarin de trekhaak is aangebracht van de detectiezones uit te sluiten.

Voertuigen zonder trekhaak

De detectiezones bevinden zich binnen ongeveer 60 cm (A) van de hoeksensoren, 150 cm (B) van de achtersensoren en 60 cm (C) of minder van het bodemoppervlak, met uitsluiting van de zone ongeveer 10 cm (D) boven het bodemoppervlak.

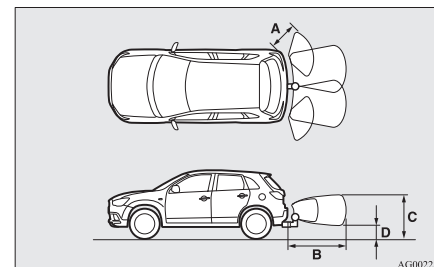

Voertuigen met trekhaak

De detectiezones bevinden zich binnen ongeveer 60 cm (A) van de hoeksensoren, 150 cm (B) van de achtersensoren en 60 cm (C) of minder van het bodemoppervlak, met uitsluiting van de zone ongeveer 10 cm (D) boven het bodemoppervlak. De niet-gedetecteerde zones (E) bevinden zich binnen ongeveer 20 cm (F) van de bumper.

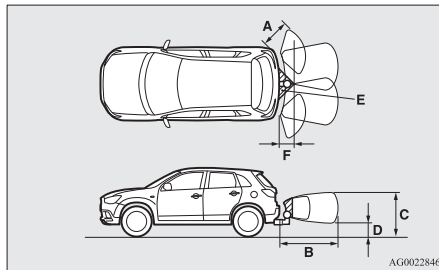

OPMERKING

- Een aanrijding tegen de achterbumper kan ervoor zorgen dat de hoek- en achtersensoren uitvallen en dat het systeem niet behoorlijk werkt. Laat het voertuig door een officieel MITSUBISHI MOTORS Service Centrum nakijken.

OPMERKING

- De sensoren detecteren geen voorwerpen die zich in de zone vlak onder of tegen de bumper bevinden. Indien de hoogte van een voorwerp lager is dan de montagepositie van de hoek- of achtersensoren, kan het dat de sensoren het niet blijven detecteren, zelfs al deden ze dat aanvankelijk wel.

Voor informatie over hoe u de detectiezones kunt veranderen, zie “De detectiezones veranderen” op pagina 6-71.

OPGELET

- Onder de volgende omstandigheden is het mogelijk dat het achteruitrijsensorenstelsel niet behoorlijk werkt:
 - De sensoren of de onmiddellijke omgeving ervan zijn met ijs, sneeuw of modder bedekt.
 - De sensoren zijn bevroren.
 - Het systeem ontvangt een ultrasoon geluid van andere bronnen (claxons van andere voertuigen, motoren van bromfietzen/zware motoren, remmen, radio's, stromende regen, opspattend water, sneeuwkettingen enz.).
 - De sensoren zijn extreem warm of koud (wanneer het voertuig gedurende lange tijd in de blakende zon of in koud weer werd geparkeerd).
 - Het voertuig hangt sterk over.

OPGELET

- Het voertuig rijdt op ruw terrein (met een hobbelig, heuvelachtig, met stenen of gras bedekt oppervlak).
- Het voertuig bevindt zich te dicht bij een hindernis.
- De sensoren of de onmiddellijke omgeving ervan werden met de hand afgewist of er werden zelfklevers of accessoires op aangebracht.
- Het is mogelijk dat het achteruitrijsensorenstelsel het volgende niet behoorlijk detecteert:
 - Smalle voorwerpen, zoals draadnetten of touwen.
 - Voorwerpen die geluidsgolven absorberen, zoals sneeuw.
 - Voorwerpen met een scherpe hoek.
 - Voorwerpen met een glad oppervlak, zoals glas.
 - Lage voorwerpen, zoals trottoirranden.

OPMERKING

- Het geluid van de zoemer kan lager zijn dan het normale waarschuwingsgeluid als het achteruitrijsensorenstelsel ultrasone geluiden van andere bronnen ontvangt, maar dit wijst niet op een defect. De zoemer zal stoppen met weerklinken en het systeem zal terugkeren naar normale werking, zodra het geluid niet langer wordt ontvangen.

Achteruitrijensorsysteem*

Bediening

E00615700738

U kunt het systeem bedienen door de versnellingshendel of de keuzehendel in de “R”-stand te plaatsen terwijl het contactslot of de bedrijfsmodus op ON staan. Wanneer het achteruitrijensorsysteem wordt bediend, gaat het controlelampje van het achteruitrijensorsysteem (A) branden. Druk op de “SONAR”-schakelaar om de bediening te stoppen; het controlelampje van het achteruitrijensorsysteem (A) dooft.

6

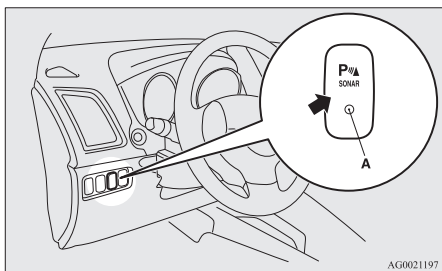

OPMERKING

- Alleen wanneer de versnellingshendel of de keuzehendel in de “R”-stand staat, kan het achteruitrijensorsysteem worden bediend of gestopt met de “SONAR”-schakelaar.

Waarschuwing voor hindernissen

Als er zich een hindernis achter het voertuig bevindt, verschijnt een waarschuwingsmelding in het informatievenster van het multifunctionele display en klinkt er een waarschuwingszoemer.

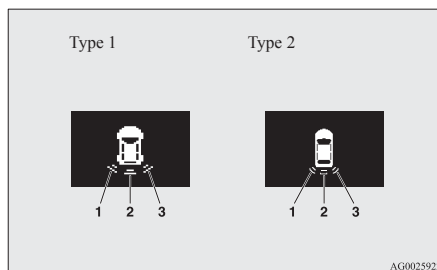

- 1- Hoeksensor (links)
- 2- Achtersensor
- 3- Hoeksensor (rechts)

Hoeksensor

Afstand tussen voertuig en hinder-nis	Cyclus van waarschuwingsmelding/-geluid
Ongeveer 60 tot 40 cm	Onderbroken
Ongeveer 40 tot 20 cm	Snel onderbroken
Minder dan ongeveer 20 cm	Ononderbroken

Achtersensor (voertuigen zonder trekhaak)

Afstand tussen voertuig en hinder-nis	Cyclus van waarschuwingsmelding/-geluid
Ongeveer 150 tot 80 cm	Onderbroken
Ongeveer 80 tot 40 cm	Snel onderbroken
Minder dan ongeveer 40 cm	Ononderbroken

Achtersensor (voertuigen met trekhaak)

Afstand tussen voertuig en hinder- nis	Cyclus van waar- schuwingsmelding/- geluid
Ongeveer 150 tot 100 cm	Onderbroken
Ongeveer 100 tot 60 cm	Snel onderbroken
Minder dan ongeveer 60 cm	Ononderbroken

⚠ OPGELET

- De afstanden worden enkel benaderend opgegeven, aangezien door verschillende factoren fouten kunnen worden veroorzaakt, bijvoorbeeld de temperatuur, de vochtigheid of de vorm van de hindernissen.

📖 OPMERKING

- Wanneer de sensoren verschillende hindernissen tegelijk detecteren, geeft het informatievenster van het multifunctionele display de richting van de hindernissen aan die elke sensor detecteert. Hindernissen die zich dichterbij bevinden, krijgen echter voorrang op andere gedetecteerde hindernissen en de waarschuwingszoemer klinkt als u dicht bij een hindernis bent.

De detectiezones veranderen

E00615800159

De detectiezones kunnen als volgt worden gewijzigd:

Voertuigen met trekhaak

Druk de “SONAR”-schakelaar gedurende ongeveer 3 seconden of meer in en laat hem dan opnieuw los indien de werking van het systeem met behulp van de “SONAR”-schakelaar werd afgebroken. De zoemer weerklinkt tweemaal om aan te geven dat de detectiezone werd veranderd.

Voertuigen zonder trekhaak

Druk de “SONAR”-schakelaar gedurende ongeveer 3 seconden of meer in en laat hem dan opnieuw los indien de werking van het systeem met behulp van de “SONAR”-schakelaar werd afgebroken. De zoemer weerklinkt eenmaal om aan te duiden dat de detectiezone werd veranderd.

📖 OPMERKING

- De detectiezone wordt niet veranderd als u de “SONAR”-schakelaar gedurende 10 seconden of langer ingedrukt houdt.
- Nadat de “SONAR”-schakelaar is ingedrukt, verschilt de werking van het achteruitrijensorsysteem naargelang van de instelling van de detectiezone.

📖 OPMERKING

- Instelling zonder trekhaak
Wanneer de versnellingshendel of de keuzehendel in de “R”-stand wordt geplaatst, werkt het achteruitrijensorsysteem, ook als de werking van de hoeksensor is gestopt door het indrukken van de “SONAR”-schakelaar.
- Instelling met trekhaak
Wanneer de werking van het achteruitrijensorsysteem is gestopt door het indrukken van de “SONAR”-schakelaar, werkt het achteruitrijensorsysteem niet voordat de motor wordt afgezet, ook niet als de versnellingshendel of de keuzehendel in de “R”-stand wordt geplaatst.
U kunt de werking van het achteruitrijensorsysteem hervatten door op de “SONAR”-schakelaar te drukken of de motor af te zetten en opnieuw te starten en vervolgens de versnellingshendel of de keuzehendel in de “R”-stand te plaatsen.

Achteruitkijkcamera*

Waarschuwingmelding van achteruitrijensorsysteem

E00615900277

Als er sprake is van een storing in het achteruitrijensorsysteem, gaat de melding voor de defecte sensor knipperen en klinkt ongeveer 5 seconden lang een waarschuwingszoemer. Ook nadat de zoemer is opgehouden, blijft de melding knipperen totdat het systeem weer normaal werkt. Laat het voertuig door een officieel MITSUBISHI MOTORS Service Centrum nakijken.

6

Bijvoorbeeld: hoeksensor (links) defect

Type 1

Type 2



AG0025935

Achteruitkijkcamera*

E00618401687

Het achteruitrijcamerasysteem geeft een beeld van wat er zich achter het voertuig bevindt weer op het scherm van het MITSUBISHI Multicommunicatiesysteem (MMCS) of op het AUDIO DISPLAY.

⚠ OPGELET

- De achteruitkijkcamera is een ondersteuningssysteem waardoor de bestuurder kan kijken of er zich hindernissen achter het voertuig bevinden. Het zichtbereik ervan is beperkt, dus mag u er zich niet overdreven op verlaten. Rijd even voorzichtig als u zou doen als u geen achteruitrijcamera gehad zou hebben.
- Controleer dus ook steeds met uw eigen ogen of de omgeving rond uw voertuig veilig is. Verlaat u niet blindelings op de achteruitkijkcamera.

Zichtbereik van de achteruitkijkcamera

Het zichtbereik van de achteruitkijkcamera is beperkt tot de zone die op de afbeeldingen wordt getoond.

De camera toont geen beelden vanaf de zijkant en de onderkant van de achterbumper, enz.

Controleer steeds met uw eigen ogen of de omgeving rond het voertuig veilig is als u achteruitrijdt.

Plaats van de achteruitkijkcamera

De achteruitrijcamera (A) is gemonteerd in het deel nabij de hendel van de achterklep.

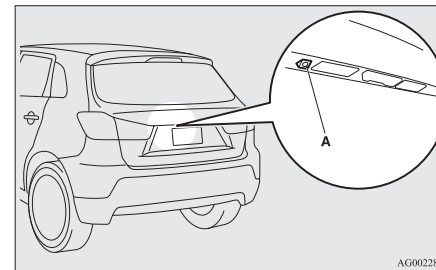

AG0022888

Zichtbereik van de achteruitkijkcamera

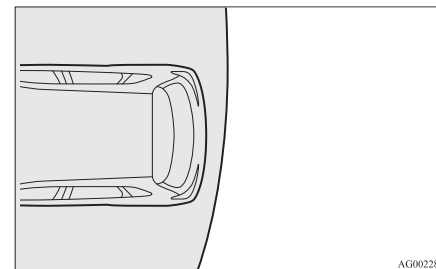

AG0022891

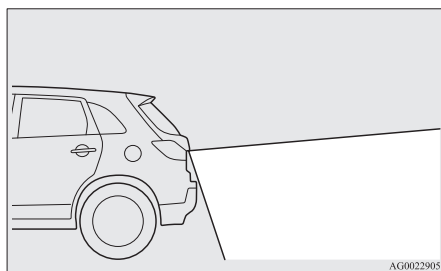

Gebruik van de achteruitkijkcamera

Wanneer u de versnellingshendel of de keuzehendel in de "R"-stand plaatst terwijl het contactslot of de bedrijfsmodus op ON staan, verschijnt het beeld van achter het voertuig automatisch op het scherm van het MITSUBISHI multicomunicatiesysteem (MMCS) of op het AUDIO DISPLAY. Als u de versnellingspook of de keuzehendel in een andere stand zet, keert het scherm terug naar de originele weergave.

⚠ OPGELET

- De achteruitkijkcamera is voorzien van een speciale lens, waardoor het kan lijken dat voorwerpen die op het scherm worden getoond dichterbij of verderaf zijn dan in werkelijkheid het geval is.

📖 OPMERKING

- Omdat de achteruitkijkcamera met een speciale lens is uitgerust, kan het op het scherm lijken alsof de lijnen op de grond tussen parkeerplaatsen niet evenwijdig zijn.
- In de volgende situaties kan de aanduiding op het scherm moeilijk zichtbaar zijn. Er is niets abnormaals.
 - Weinig licht ('s nachts).
 - Wanneer het zonlicht of het licht van de koplampen van een ander voertuig rechtstreeks in de lens schijnt.
- Indien de camera heet is en dan door regen of in de carwash wordt afgekoeld, kan de lens bewasemen. Dit wijst niet op een defect.
- Het is niet mogelijk om hindernissen volledig te zien als de lens vuil is. Als de lens bevuild is door waterdruppels, sneeuw, modder of olie, wis het vuil dan af en zorg ervoor dat u geen krassen maakt op de lens.
- Gelieve de volgende voorzorgen te nemen. Als u dit niet doet, zou dit tot een slechte werking van de camera kunnen leiden.
 - Stel de camera niet bloot aan fysieke schokken.
 - Breng geen was aan op de camera.
 - Spat geen kokend water op de camera.
 - Haal de camera niet uitteen.

Referentielijnen op het scherm

Op het scherm worden referentielijnen en het bovenoppervlak van de achterbumper (A) weergegeven.

Achteruitkijkcamera*

- De rode lijn (B) geeft een afstand van ongeveer 50 cm achter de achterbumper aan.
- Twee groene lijnen (C) geven een afstand van ongeveer 20 cm buiten de carrosserie aan.
- Korte dwarslijnen (1 t/m 3) geven de afstand tot de achterbumper aan.

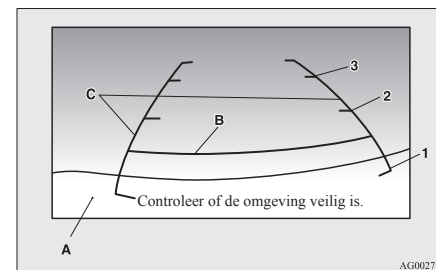

1. Ongeveer aan de achterrand van de achterbumper
2. Ongeveer 100 cm
3. Ongeveer 200 cm

📖 OPMERKING

- De weergavetaal van het scherm kan worden gewijzigd. Raadpleeg de afzonderlijke gebruikershandleiding van het "MITSUBISHI multicomunicatiesysteem (MMCS)" voor meer informatie.

6

Ladingen

OPMERKING

- Als het voertuig overhelt omdat er te veel personen in het voertuig zitten, door het gewicht en de aanbrenging van de bagage, en/of door de toestand van het wegdek, kan het zijn dat de lijnen in het beeld van de achteruitkijkcamera niet nauwkeurig gericht zijn ten opzichte van het effectieve wegdek. De referentielijnen voor afstand en voertuigbreedte zijn gebaseerd op een vlak wegoppervlak. In de volgende gevallen lijken voorwerpen op het scherm verder weg dan ze in werkelijkheid zijn.
 - Wanneer de achterkant van het voertuig beladen is met het gewicht van passagiers of bagage.

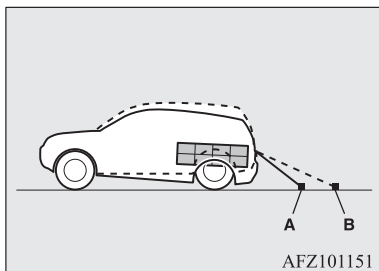

- A- Werkelijke voorwerpen
- B- Op het scherm getoonde voorwerpen

OPMERKING

- Wanneer zich een opwaartse helling achter het voertuig bevindt.

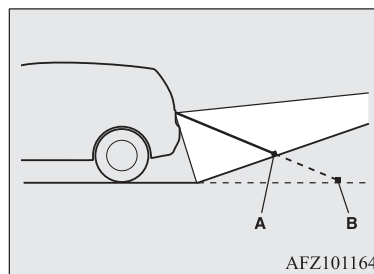

- A- Werkelijke voorwerpen
- B- Op het scherm getoonde voorwerpen

- De referentielijnen voor afstand en voertuigbreedte zijn bedoeld om de afstand tot een vlak voorwerp, zoals een vlak wegoppervlak, aan te geven. Hierdoor kan de afstand tot een uitstekend voorwerp op het scherm verschillen van de werkelijke afstand tot het uitstekende voorwerp. Gebruik ze niet als richtlijn voor afstanden ten opzichte van vaste voorwerpen. Bijvoorbeeld: op het scherm lijkt punt B het dichtste bij en dan punten C en A in volgorde van afstand. In werkelijkheid bevinden punten A en B zich op gelijke afstand van

OPMERKING

het voertuig en ligt punt C verder weg dan punten A en B.

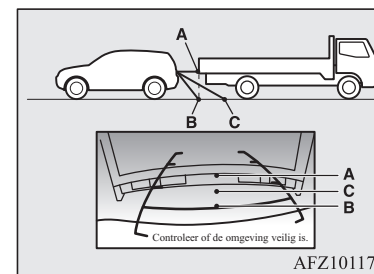

Ladingen

E00609901383

Voorzorgen bij het vervoer van ladingen

OPGELET

- Stapel geen vrachten of bagage hoger dan de rugleuning. Zorg ervoor dat uw lading of bagage niet kan bewegen nadat uw voertuig zich in beweging heeft gezet. Als het zicht van de bestuurder naar achteren belemmerd is en uw lading door plots remmen in het voertuig wordt geslingerd, kan dit een ernstig ongeval of letsel veroorzaken.

⚠ OPGELET

- Laad zware vrachten of bagage vooraan in het voertuig. Indien de lading achteraan in het voertuig te zwaar is, kan de besturing onstabiel worden.

Een dakdrager laden**⚠ OPGELET**

- Gebruik een dakdrager die perfect op uw voertuig past. Laad bagage niet rechtstreeks op het dak. Lees voor de installatie de handleiding die met de dakdrager wordt meegeleverd.
- Oefen geen overmatige druk uit op één bepaald punt wanneer u de dakdrager bevestigt/verwijdert en bagage oplaadt/verwijdert. Afhankelijk van hoe en waar u kracht uitoefent, zou dit deuken kunnen veroorzaken in het dak van het voertuig.

📖 OPMERKING

- Wij raden u aan om een originele dakdrager van MITSUBISHI te gebruiken, aangezien de te gebruiken beugels een speciale vorm hebben. Voor meer details raden wij u aan contact op te nemen met een officieel MITSUBISHI MOTORS Service Centrum.

Bevestigingsbeugels van de dakdrager*

Gebruik de beugels (A) om de dakdrager aan te brengen.

De beugels (A) bevinden zich onder elke afdekking (B).

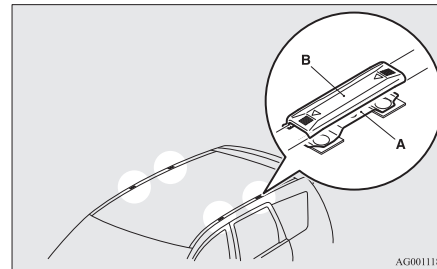
**De dakdrager bevestigen**

Schuif elke afdekking (B) naar de voorzijde van het voertuig om deze te verwijderen.

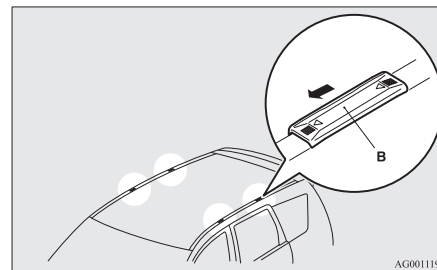

OGAD15E1

De afdekkingen opnieuw aanbrengen

1. Plaats bij elke afdekking de lipjes (C) op de afdekking in de gaten (D) in het dak.
2. Schuif de afdekking (B) naar de achterzijde van het voertuig om deze te monteren.

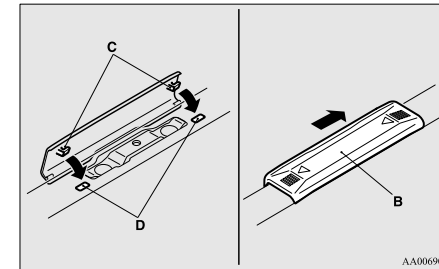
**6**

Te nemen voorzorgen met een dakdrager

⚠ OPGELET

- Zorg ervoor dat het gewicht van de bagage de maximaal toegelaten daklast niet overschrijdt.
Indien de maximaal toegelaten daklast wordt overschreden, kan dit uw voertuig beschadigen.
De daklast is de totale toegelaten last op het dak (het gewicht van de dakdrager plus het gewicht van de bagage op de dakdrager).
Zie "Maximale daklast" op pagina 11-07 voor de specifieke waarde.
- Wanneer bagage op het voertuig is geladen, is het ten sterkste aanbevolen traag te rijden en bruske manoeuvres, zoals plots remmen of snel draaien, te vermijden.
Zorg er bovendien voor dat het gewicht van de bagage op de dakdrager gelijkmatig gespreid is en leg de zwaarste voorwerpen altijd helemaal onderaan. Laad er geen voorwerpen op die breder zijn dan de dakdrager.
Het bijkomende gewicht op het dak zou het zwaartepunt van het voertuig kunnen verhogen en de besturingskenmerken van het voertuig kunnen beïnvloeden.
Dit kan leiden tot rijfouten of noodmanoeuvres, waardoor u mogelijk de controle over uw voertuig verliest en een ongeval veroorzaakt.

6

⚠ OPGELET

- Controleer voor u vertrekt en nadat u een korte afstand hebt gereden altijd of de lading wel stevig op de dakdrager is bevestigd.
Controleer tijdens uw reis af en toe of de lading nog altijd stevig bevestigd is.

📖 OPMERKING

- Verwijder de dakdrager als u hem niet gebruikt om windgeluiden te vermijden en het brandstofverbruik te verminderen.
- Verwijder de dakdrager voordat u het voertuig door een automatische wasstraat rijdt.
- Zorg ervoor dat er genoeg ruimte wordt gelaten om de achterklep te openen wanneer er een dakdrager is gemonteerd.

Rijden met een aanhangwagen

E00610000680

Om met een aanhangwagen te rijden moet u een trekhaak op uw voertuig laten monteren die beantwoordt aan de wettelijke voorschriften. U kunt hiervoor terecht bij uw officieel MITSUBISHI MOTORS-servicepunt.
De voorschriften voor het rijden met een aanhangwagen kunnen van land tot land verschillen. Leef steeds de voorschriften na van het land waar u zich bevindt.

⚠ OPGELET

- Ongevalrisico!
Een trekhaak moet worden aangebracht volgens de richtlijnen van MITSUBISHI MOTORS.

Maximaal gewicht van een gemiddelde aanhangwagen en maximale belasting van de trekhaak

Overschrijd nooit het maximale gewicht van een aanhangwagen en de maximale belasting van de trekhaak die in de specificaties zijn vermeld.

(Zie pagina 11-07.)

Als u op een hoogte van meer dan 1.000 m boven de zeespiegel met een aanhangwagen rijdt, moet u het maximumgewicht van de aanhangwagen met 10% van het maximaal toelaatbaar treingewicht verminderen voor elke 1.000 m stijging, omdat de motor door de lagere atmosferische druk minder vermogen levert.

Montagespecificaties van de trekhaak

Raadpleeg de onderstaande tabel voor de bevestigingspunten (A) van de trekhaak.

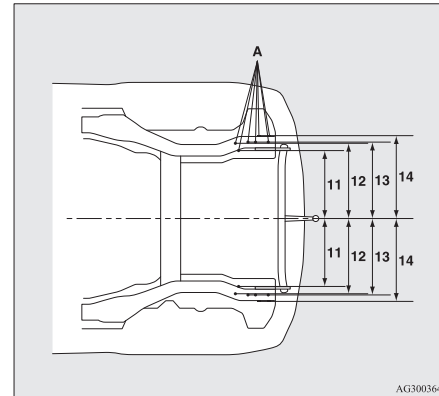
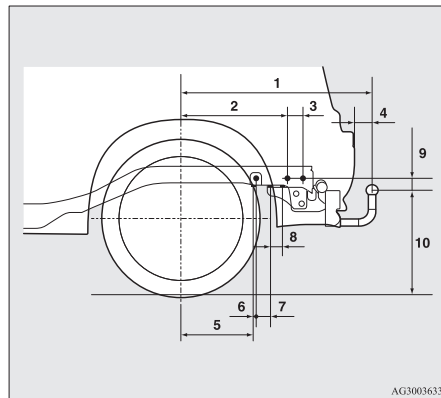

1	830,5 mm
2	461 mm
3	68,5 mm
4	75 mm
5	310 mm
6	13,5 mm
7	66,5 mm
8	50 mm
9	52 mm
10	464 mm (bij rijklaar gewicht)

	372 mm tot 378 mm 378 mm tot 387 mm* (bij geladen toestand)
11	447 mm
12	487 mm
13	495 mm
14	525,5 mm

*: Voertuigen voor Rusland, Kazachstan en Oekraïne

OPMERKING

- De waarden onder punt 12 kunnen variëren, afhankelijk van de belading met bagage.

Nuttige tips

- Laat de motor bij het starten niet met een hoger toerental draaien dan nodig is, om te voorkomen dat de koppeling slipt (alleen voertuigen met M/T).
- Let erop dat u de 100 km/u voor het trekken van aanhangwagens niet overschrijdt. Het is ook raadzaam om de plaatselijke wetgeving in acht te nemen als de maximumsnelheid voor het rijden met aanhangwagens tot minder dan 100 km/u beperkt is.
- Vermijd schokken van de oplooprem door het rempedaal eerst licht en dan harder in te drukken.

Starten en rijden 6-77

Rijden met een aanhangwagen

- Schakel terug voordat u een helling afrijdt, om de motorremwerking optimaal te benutten.

Bijkomende voorzorgsmaatregelen voor voertuigen die met een A/T of CVT uitgerust zijn

Wij raden u aan om op een helling of bij een lage snelheid in stand D te rijden.

6

Gebruik de sportstand in bergachtige gebieden om beter gebruik te kunnen maken van de motorremwerking en om het remsysteem te assisteren.

De maximumsnelheid voor de gekozen schakelstand mag echter niet overschreden worden.

Oververhitting

Dit is gewoonlijk het gevolg van een mechanisch defect. Als uw voertuig oververhit raakt, moet u stoppen en controleren op een losse of kapotte waterpomp/aandrijfriem van de alternator, een geblokkeerde luchtinlaat van de radiator of een laag koelvloeistofpeil. Als deze punten in orde zijn, kan de oververhitting een aantal mechanische oorzaken hebben die moeten worden nagekeken in een bevoegde werkplaats.

⚠ OPGELET

- In geval van oververhitting van de motor, zie het deel “Oververhitting van de motor” onder “In noodgevallen” voordat u maatregelen neemt.
- Bij voertuigen die zijn uitgerust met A/T of CVT betekent de waarschuwingsmelding  dat de temperatuur van de automatische transmissievloeistof (CVT-vloeistof) hoog is. Lees de referentiebladzijde en neem de vereiste maatregelen. Zie “Wanneer zich een defect voordoet in de A/T” op pagina 6-31, “Wanneer er een storing in de CVT optreedt” op pagina 6-38.

Voor aangenaam rijden

Ventilatieroosters.....	7-02	Stekkerdoos voor accessoires.....	7-77
Verwarming/Airconditioning.....	7-03	Interieurverlichting.....	7-77
Belangrijke tips voor het gebruik van de airconditioning.....	7-11	Opbergruimten.....	7-81
Luchtreiniger.....	7-12	Bekerhouder.....	7-84
LW/MW/FM-radio/cd-speler*.....	7-12	Flessenhouder.....	7-85
Hanteren van cd's.....	7-15	Hoedenplank*.....	7-85
Audiobestanden (MP3/WMA/AAC).....	7-17	Steungrepen.....	7-86
Belangrijke punten voor de veiligheid van de klant.....	7-20	Kledinghaak*.....	7-86
Bedieningstoetsen.....	7-21	Bagagehaken.....	7-87
Luisteren naar de radio.....	7-25		
Luisteren naar DAB (digitale radio)*.....	7-26		
Luisteren naar verkeersinformatie.....	7-27		
Luisteren naar cd's.....	7-28		
Luisteren naar MP3's.....	7-29		
Luisteren naar een iPod.....	7-30		
Luisteren naar audiobestanden op een USB-apparaat.....	7-33		
Luisteren naar Bluetooth-audio*.....	7-35		
Gebruik van AUX*.....	7-37		
Display.....	7-38		
Instelling van audiokwaliteit en volumebalans.....	7-39		
Systeeminstellingen.....	7-40		
Verhelpen van problemen.....	7-45		
Antenne.....	7-47		
Link System*.....	7-47		
Bluetooth® 2.0-interface*.....	7-48		
USB-ingangsaansluiting*.....	7-71		
Zonneklep.....	7-74		
Asbak*.....	7-75		
Sigarettenaansteker*.....	7-76		

Ventilatieroosters

Ventilatieroosters

E00700100878

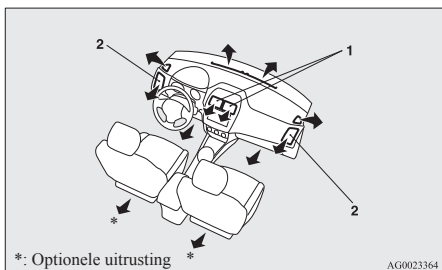

- 1- Ventilatioosters midden
- 2- Zijventilatioosters

OPMERKING

- Zet geen dranken bovenop het instrumentenpaneel. Als er vloeistof in de ventilatioosters van de airconditioning terechtkomt, zou het systeem kunnen worden beschadigd.

Bijstellen en richten van de luchtstroom

E00700200938

Ventilatioosters midden

Beweeg de knop (A) om de richting van de luchtstroom te regelen.

7-02 Voor aangenaam rijden

Beweeg de knop (A) volledig naar de binnenzijde om het ventilatiooster af te sluiten.

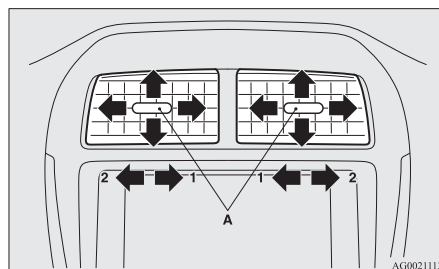

- 1- Sluiten
- 2- Openen

Zijventilatioosters

Beweeg de knop (A) om de richting van de luchtstroom te regelen.

Beweeg de knop (A) volledig naar de buitenzijde om het ventilatiooster af te sluiten.

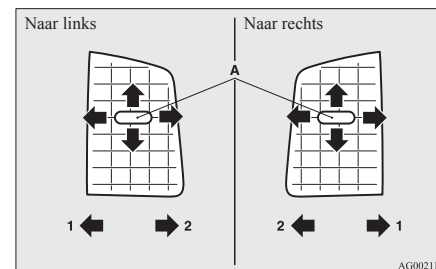

- 1- Sluiten
- 2- Openen

OPMERKING

- Bij voertuigen met airconditioning kan de koude lucht als damp uit de ventilatioosters komen. Dit komt doordat vochtige lucht door de airconditioning plots wordt afgekoeld. Deze damp zal na enkele ogenblikken optrekken.
- Zorg ervoor dat er nooit frisdrank e.d. in de ventilatioosters terechtkomt. Dat kan tot gevolg hebben dat de airconditioning minder goed werkt.

OGAD15E1

Keuzeknop van de luchtstroom

E00726501473

Draai aan de keuzeknop van de luchtstroom om de hoeveelheid lucht in te stellen die uit de ventilatieroosters stroomt.

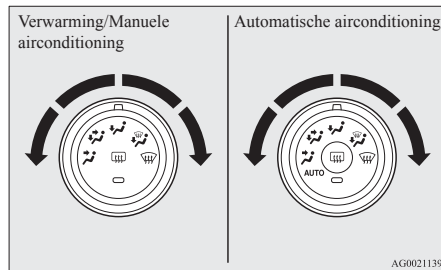

Gezicht

De lucht stroomt uitsluitend naar het bovenste gedeelte van de passagiersruimte.

Voeten/gezicht

De lucht stroomt naar het bovenste gedeelte van de passagiersruimte en naar de voetenruimte.

Voetenruimte

De lucht stroomt vooral naar de voetenruimte.

Voetenruimte/ruitontwaseming

De lucht stroomt naar de voetenruimte, de voorruit en de zijruiten.

Ontwaseming

De lucht stroomt vooral naar de voorruit en de zijruiten.

OPGELET

- Wanneer de keuzeknop van de luchtstroom wordt gebruikt tussen de standen “” en “”, kan worden vermeden dat de ruiten beslaan door de schakelaar van de luchtverversing in de stand “buitenlucht” te zetten. (Zie “Schakelaar van de luchtverversing” op pagina 7-05.)

OPMERKING

- Bij voertuigen die zijn uitgerust met het Auto Stop & Go (AS&G)-systeem, kunnen de voorruit en de portierruiten beslaan tijdens de werking van het Auto Stop & Go (AS&G)-systeem. Als de voorruit en de portierruiten beslaan, zet u de keuzeknop van de luchtstroom op “” om de voorruit en de portierruiten te ontwasemen.

OPMERKING

- Met de luchtstroomknop tussen de standen “” en “”, stroomt de lucht voornamelijk naar het bovenste gedeelte van de passagiersruimte. Met de luchtstroomknop tussen de standen “” en “” stroomt de lucht voornamelijk naar de voetenruimte.
- Met de luchtstroomknop in de “”-stand, stroomt een kleine hoeveelheid lucht naar de voorruit en de portierruiten.
- Met de luchtstroomknop tussen de standen “” en “” stroomt de lucht voornamelijk naar de voetenruimte. Met de luchtstroomknop tussen de standen “” en “” stroomt de lucht voornamelijk naar de voorruit en portierruiten.

7

Verwarming/Airconditioning

E00700500449

De verwarming/airconditioning kan alleen worden gebruikt als de motor draait.

Verwarming/Airconditioning

Bedieningspaneel

E00700601678

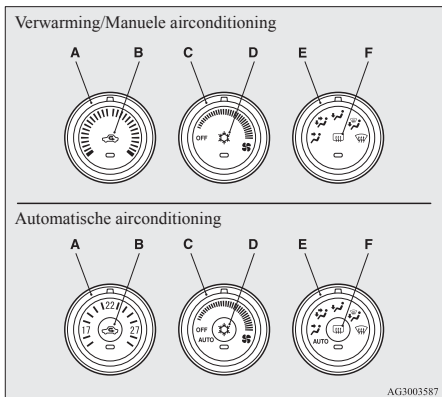

AG3003587

- A- Regelknop van de temperatuur
- B- Schakelaar van de luchtverversing
- C- Keuzeknop van de aanjagersnelheid
- D- Schakelaar van de airconditioning
- E- Keuzeknop van de luchtstroom
- F- Schakelaar achterrautverwarming
→ p. 5-67

OPMERKING

- Bij voertuigen die met de verwarming zijn uitgerust, kan toets (D) niet worden gebruikt. Het controlelampje onder de toets gaat niet branden als de toets wordt ingedrukt.

OPMERKING

- Bij voertuigen met automatische airconditioning zit er een binnenluchttemperatuursensor (G) op de afgebeelde plaats. Plaats nooit iets boven op de sensor, want dan zal hij niet goed kunnen werken.

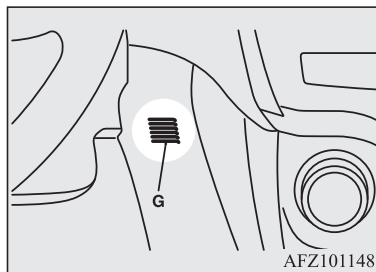

AFZ101148

Keuzeknop van de aanjagersnelheid

E00700700249

Pas de aanjagersnelheid aan door de keuzeknop (van de aanjagersnelheid) met de klok mee of tegen de klok in te draaien.

Draai de knop rechtsom om de luchtstroom te vergroten en linksom om deze te verkleinen.

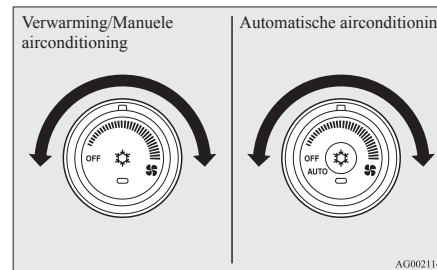

AG0021142

Regelknop van de temperatuur

E00700901453

Draai de regelknop van de temperatuur met de klok mee of tegen de klok in.

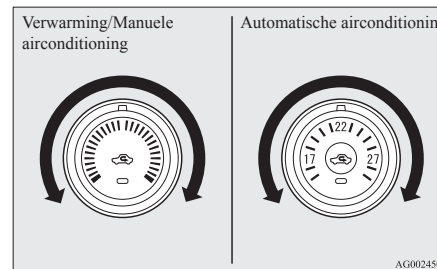

AG0024505

OPMERKING

- Terwijl de temperatuur van de motorkoelvloeistof laag is, zal de temperatuur van de lucht uit de verwarming koel/koud zijn tot de motor is opgewarmd, zelfs als u de regelknop op warme lucht hebt ingesteld.
- Als de temperatuur bij voertuigen met de automatische airconditioning op de hoogste of de laagste stand wordt ingesteld terwijl "AUTO" is ingeschakeld, zullen de luchtverversing en de airconditioning als volgt automatisch worden veranderd.
 - Snel opwarmen (als de temperatuur op de hoogste stand is ingesteld)
Er stroomt buitenlucht naar binnen en de airconditioning stopt.
 - Snel afkoelen (als de temperatuur op de laagste stand is ingesteld)
De binnenlucht circuleert en de airconditioning is in werking.

De hierboven beschreven instellingen zijn de fabrieksinstellingen. De keuzeknop voor de luchtstroom en de airconditioningschakelaar kunnen worden aangepast (de functie-instelling kan worden gewijzigd), en het automatisch overschakelen tussen de buitenlucht en de airconditioning volgens de gebruiksonderstandigheden kan naar wens worden gewijzigd.

Voor meer informatie raden wij u aan contact op te nemen met een officieel MITSUBISHI MOTORS Service Centrum.

Zie "De schakelaar voor de airconditioning aanpassen (Automatische airconditioning)" op pagina 7-07.

Zie "De luchtstroom aanpassen" op pagina 7-06.

Schakelaar van de luchtverversing

E00701300721

Druk gewoon op de schakelaar van de luchtverversing om de luchtstroom te veranderen. Als de schakelaar wordt ingedrukt, klinkt een geluidssignaal.

- Buitenlucht: Controlelampje (A) is UIT
Buitenlucht komt naar binnen.
- Inwendige circulatie: Controlelampje (A) is AAN
Alleen de binnenlucht circuleert.

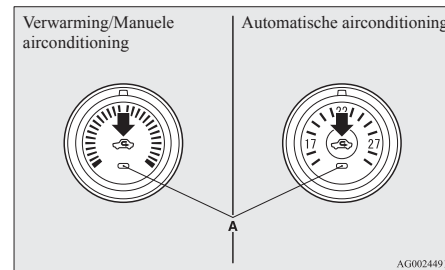
**OPGELET**

- Gebruik normaal de stand "buitenlucht" om de voorruit en de zijruiten vrij te houden van condens en om mist of vorst snel van de voorruit te verwijderen.
Als u een intensieve koeling wenst of als de buitenlucht stoffig of op een andere manier verontreinigd is, gebruik dan de stand "inwendige circulatie". Zet de knop af en toe kort op de stand "buitenlucht" om de ventilatiekracht te verhogen zodat de ruiten niet beslaan.
- Wanneer u de stand "inwendige circulatie" gedurende langere tijd gebruikt, kunnen de ruiten beslaan.

7

OPMERKING

- Bij voertuigen die zijn uitgerust met de verwarming en de manuele airconditioning zal het systeem, wanneer de keuzeschakelaar in de buitenluchtstand staat, automatisch bepalen of het verder buitenlucht toevoert dan wel de binnenlucht laat circuleren. Bij een hoge buitenluchttemperatuur kiest het systeem voor inwendige circulatie en licht het controlelampje (A) in de schakelaar op (bij voertuigen met manuele airconditioning kiest het systeem voor inwendige circulatie om een snelle afkoeling te verzekeren). Druk op de schakelaar van de luchtverversing om terug te keren naar de toevoer van buitenlucht.

Verwarming/Airconditioning

OPMERKING

- Bij voertuigen met de automatische airconditioning zal, als de luchtstroomknop of aanjagerknop na de handbediende stand wordt teruggezet in de stand AUTO, de keuzeknop voor de luchtstroom ook automatisch worden bediend.
- Bij voertuigen met de automatische airconditioning wordt de luchtkeuze, wanneer de motorkoelvoelstoftemperatuur een bepaald niveau bereikt, automatisch naar de stand binnenlucht overgeschakeld en gaat het controlelampje (A) branden. Het systeem schakelt dan niet naar de stand buitenlucht over, ook al wordt de keuzeknop voor de luchtstroom ingedrukt.

7

De luchtstroom aanpassen

E00732500107

Functies kunnen naar wens worden gewijzigd zoals hieronder beschreven.

- Automatische luchtregeling inschakelen
 - Verwarming/Manuele airconditioning: Wanneer het systeem in werking is, wordt de keuzeknop voor de luchtstroom automatisch bediend.
 - Automatische airconditioning: Wanneer de luchtstroomknop of keuzeknop voor de snelheid van de aanjager naar de "AUTO"-stand wordt gedraaid, wordt de keuzeknop voor de luchtstroom ook automatisch bediend.
- Automatische luchtregeling uitschakelen

- Verwarming/Manuele airconditioning: Zelfs als het systeem in werking is, wordt de keuzeknop voor de luchtstroom niet automatisch bediend.
- Automatische airconditioning: Zelfs als de luchtstroomknop of keuzeknop voor de snelheid van de aanjager naar de "AUTO"-stand wordt gedraaid, wordt de keuzeknop voor de luchtstroom niet automatisch bediend.

- Werkwijze voor het wijzigen van instellingen

Houd de schakelaar van de luchtverversing 10 seconden of langer ingedrukt.

Wanneer de instelling is gewijzigd, wordt er een geluid weergegeven en gaat het controlelampje knipperen.

- Wanneer de instelling wordt gewijzigd van inschakelen in uitschakelen, worden drie geluidssignalen weergegeven en knippert het controlelampje driemaal.
- Wanneer de instelling wordt gewijzigd van uitschakelen in inschakelen, worden twee geluidssignalen weergegeven en knippert het controlelampje driemaal.

OPMERKING

- De fabrieksinstelling is "Automatische luchtregeling inschakelen".

OPMERKING

- Wanneer de luchtstroomknop naar "W" is gedraaid om het beslaan van de ruiten te voorkomen, schakelt de ventilator automatisch over naar de stand buitenlucht, ook al is "Automatische luchtregeling uitschakelen" ingeschakeld.

Schakelaar voor de airconditioning (Airconditioning)

E00701501052

Druk de schakelaar in om de airconditioning in te schakelen. Het controlelampje (A) licht op.

Als de schakelaar wordt ingedrukt, klinkt een geluidssignaal.

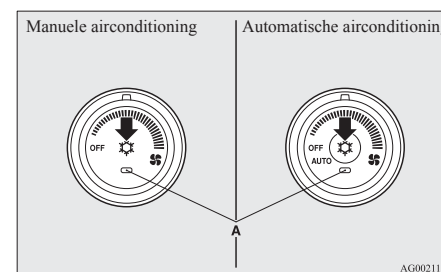

Druk opnieuw op de schakelaar om ze uit te schakelen.

⚠ OPGELET

- Als de airconditioning in werking is, kan het stationaire toerental lichtjes verhogen, doordat de compressor van de airconditioning automatisch wordt in-/uitgeschakeld. Als een voertuig met A/T of CVT stilstaat en de motor met stationair toerental draait, drukt u het rempedaal helemaal in om te voorkomen dat het voertuig stilletjes vooruitrijdt.

📖 OPMERKING

- Als er een probleem wordt vastgesteld in het airconditioningsysteem, knippert het controlelampje voor de werking van de airconditioning (A). Druk eenmaal op de schakelaar van de airconditioning om deze af te zetten en nogmaals om deze weer aan te zetten. Als het controlelampje voor de werking van de airconditioning niet gedurende korte tijd knippert, is er geen enkel probleem. Indien het opnieuw begint te knipperen, raden wij u aan om het te laten controleren.
- Soms, bijvoorbeeld nadat u met uw voertuig naar een carwash met hogedrukreiniging bent geweest, kan de condensator door het water nat zijn geworden, waardoor het controlelampje voor de werking (A) tijdelijk knippert. In dit geval is er geen enkel probleem. Wacht even, druk de schakelaar van de airconditioning eenmaal in om het systeem af te zetten en nogmaals om het weer aan te zetten. Nadat het water is verdampd, zal het lampje ophouden met knipperen.

De schakelaar voor de airconditioning aanpassen (Automatische airconditioning)

E0076470030

Functies kunnen naar wens worden gewijzigd zoals hieronder beschreven.

- Automatische regeling van de airconditioning inschakelen:
Als de luchtstroomknop of keuzeknop voor de snelheid van de aanjager in de "AUTO"-stand wordt gedraaid, of de temperatuurregelknop op de minimumtemperatuur wordt ingesteld, wordt de airconditioningschakelaar automatisch geregeld.
- Automatische regeling van de airconditioning uitschakelen:
De airconditioningschakelaar wordt niet automatisch geregeld zolang de airconditioningschakelaar niet bediend wordt.
- Werkwijze voor het wijzigen van instellingen
Houd de airconditioningschakelaar ongeveer 10 seconden of langer ingedrukt. Wanneer de instelling is gewijzigd, wordt er een geluid weergegeven en gaat het controlelampje knipperen.
 - Wanneer de instelling wordt gewijzigd van inschakelen in uitschakelen, worden drie geluidssignalen weergegeven en knippert het controlelampje driemaal.

- Wanneer de instelling wordt gewijzigd van uitschakelen in inschakelen, worden twee geluidssignalen weergegeven en knippert het controlelampje driemaal.

📖 OPMERKING

- De fabrieksinstelling is "Automatische regeling van de airconditioning inschakelen".
- Wanneer u de luchtstroomknop naar  draait om het beslaan van de ruiten te voorkomen, werkt de airconditioning automatisch, ook al is "Automatische luchtregeling uitschakelen" ingeschakeld.

7

Bediening van het airconditioningsysteem

E00701800436

Verwarming (Verwarming/Manuele airconditioning)

Zet de keuzeknop van de luchtstroom in de stand "🌀" en de schakelaar van de luchtverversing (A) in de stand "buitenlucht".

Verwarming/Airconditioning

Zet de regelknop van de temperatuur op de gewenste temperatuur door hem met de klok mee of tegen de klok in te draaien. Kies dan de gewenste aanjagersnelheid.

7

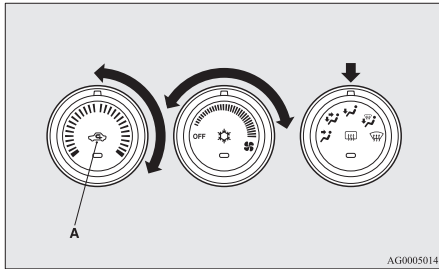

OPMERKING

- Voor een snelle opwarming zet u de keuze-knop van de aanjagersnelheid in de stand die op de afbeelding wordt getoond.

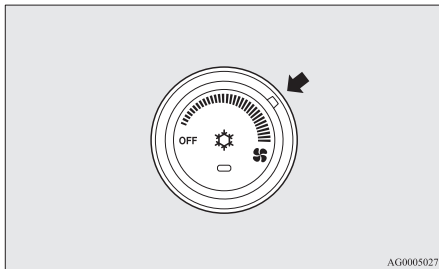

Afkoelen (Manuele airconditioning)

E00701900684

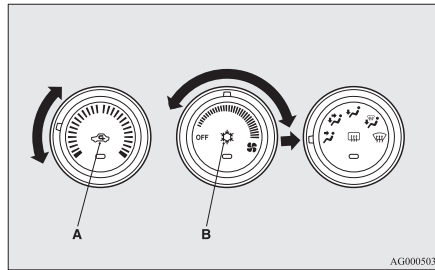

1. Zet de keuze-knop van de luchtstroom in de stand “”.
2. Zet de schakelaar van de luchtverversing (A) in de stand “buitenlucht”.
3. Druk op de schakelaar voor de airconditioning (B).
4. Verander de temperatuur door de regelknop van de temperatuur met de klok mee of tegen de klok in te draaien.
5. Kies dan de gewenste aanjagersnelheid.

OPGELET

- Als u een intensieve koeling wenst of de buitenlucht stoffig of verontreinigd is, zet dan de schakelaar van de luchtverversing in de stand “inwendige circulatie” en draai de regelknop van de temperatuur helemaal naar links. Zet de knop af en toe kort op de stand “buitenlucht” om de ventilatiekracht te verhogen zodat de ruiten niet beslaan.

OPMERKING

- Wanneer de airconditioning in werking is en de schakelaar van de luchtverversing in de stand “buitenlucht” staat, bepaalt het systeem automatisch om verder buitenlucht toe te voeren of over te schakelen op inwendige circulatie. Bij een hoge buitenluchttemperatuur kiest het systeem voor inwendige circulatie om voor een snelle afkoeling te zorgen; het controlelampje in de schakelaar van de luchtverversing licht dan op. Druk op de schakelaar van de luchtverversing om terug te keren naar de toevoer van buitenlucht.

Combinatie van onverwarmde en verwarmde lucht (Verwarming/Manuele airconditioning)

E00702000435

Zet de luchtstroomknop in de stand die op de afbeelding wordt getoond en de keuzeknop voor de luchtstroom (A) in de stand "buitenlucht".

De luchtstroom zal naar de voetenruimte en naar het bovenste gedeelte van de passagiersruimte worden gericht. Kies dan de gewenste aanjagersnelheid.

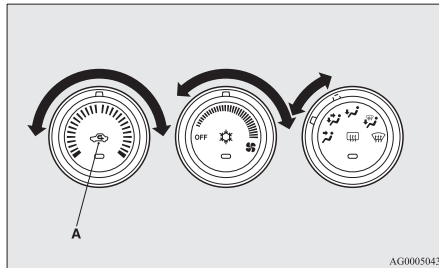

AG0005043

Er stroomt warme lucht naar de voetenruimte en onverwarmde of licht opgewarmde lucht (naargelang van de ingestelde temperatuur) naar het bovenste gedeelte van de passagiersruimte.

Automatische modus (Automatische airconditioning)

E00764800073

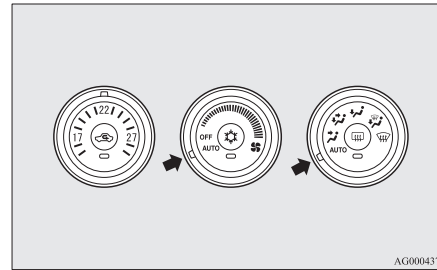

AG0004378

Gebruik het systeem onder normale omstandigheden in de AUTO-functie en volg de onderstaande werkwijzen:

1. Zet de keuzeknop van de aanjagersnelheid in de stand "AUTO".
2. Zet de temperatuurregelknop op de gewenste temperatuur.
3. Zet de keuzeknop van de luchtstroom in de stand "AUTO".

De ventilatieopening (behalve "☰"), de luchtverversingshendel (inwendige circulatie/buitenlucht), de aanjagersnelheid, en de aan-uit-schakelaar van de airconditioning worden automatisch gestuurd.

Zet de keuzeknop van de aanjagersnelheid in de stand "OFF" om het systeem uit te schakelen.

⚠ OPGELET

- Als de airconditioning in werking is, kan het stationaire toerental lichtjes verhogen, doordat de compressor van de airconditioning automatisch wordt in-/uitgeschakeld. Als een voertuig met A/T of CVT stilstaat en de motor met stationair toerental draait, drukt u het rempedaal helemaal in om te voorkomen dat het voertuig stilletjes vooruitrijdt.

📖 OPMERKING

- Terwijl de temperatuur van de motorkoelvloeistof laag is, zal de temperatuur van de lucht uit de verwarming koel/koud zijn tot de motor is opgewarmd, zelfs als u de regelknop op warme lucht hebt ingesteld. Om te vermijden dat de voorruit en de zijruiten beslaan, moet de ventilatorfunctie worden overgeschakeld op "☰" en moet de aanjagersnelheid worden verminderd.
- Indien de keuzeknop van de aanjagersnelheid, de schakelaar van de airconditioning, de keuzeknop van de luchtstroom, of de schakelaar van de luchtverversing worden bediend terwijl het systeem in de "AUTO"-functie werkt, annuleert de geactiveerde functie de overeenkomstige automatische werking. Alle andere functies worden verder automatisch geregeld.

7

Manuele modus (Automatische airconditioning)

E00764900032

De aanjagersnelheid en de ventilatiefunctie kunnen manueel worden bediend door de keuzeknop van de aanjagersnelheid en de keuzeknop van de luchtstroom in de gewenste stand te zetten. Om terug te keren naar automatische werking, moeten de knoppen in de stand "AUTO" worden gezet.

7

Ontwaseming van de voorruit en de zijruiten

E00702100768

⚠ OPGELET

- Vergewis u er voor uw eigen veiligheid van dat u door alle ruiten een goed zicht hebt.

Gebruik de luchtstroomknop ("↺↻" of "↻↺") om de voorruit of de portierruiten te ontdoien of te ontwasemen.

Voor gewone ontwaseming

Gebruik de volgende instellingen om het beslaan van de voorruit en portierruiten te voorkomen en de voetenruimte te verwarmen.

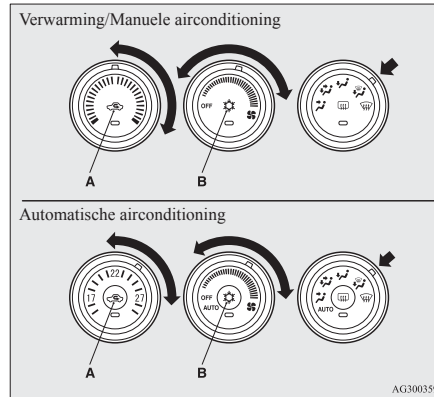

1. Zet de schakelaar van de luchtverversing (A) in de stand "buitenlucht".
2. Zet de keuzeknop van de luchtstroom in de stand "↺↻".
3. Kies de gewenste aanjagersnelheid door de keuzeknop van de aanjagersnelheid te verdraaien.
4. Kies de gewenste temperatuur door de regelknop van de temperatuur te verdraaien.

5. Bij voertuigen met airconditioning drukt u op de schakelaar voor de airconditioning (B).

Voor snelle ontwaseming

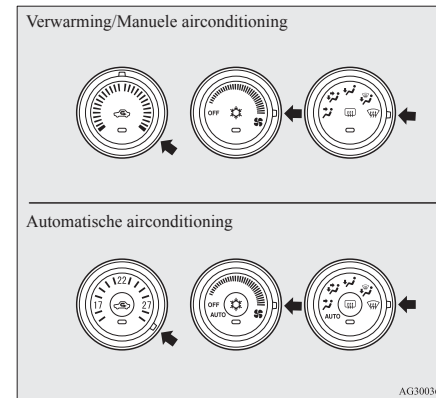

1. Zet de keuzeknop van de luchtstroom in de stand "↻↺".
2. Stel de aanjager op de maximale snelheid in.
3. Stel de temperatuur op de hoogste stand in.

OPMERKING

- Als de luchtstroomknop in de stand “” staat, werkt het systeem automatisch en wordt automatisch de stand buitenlucht geselecteerd.
- Richt de luchtstroom van de zijventilatoers naar de zijruiten om doeltreffend te ontwasemen.
- Stel bij voertuigen met airconditioning de regelknop van de temperatuur niet in de buurt van de maximale koudestand in. Koude lucht zal tegen de ruiten worden geblazen en de ontwaseming verhinderen.
- Bij voertuigen uitgerust met het Auto Stop & Go (AS&G)-systeem zal, als de luchtstroomknop in de ontwasemingstand staat die op de afbeelding te zien is, het Auto Stop & Go (AS&G)-systeem niet werken en zal de motor niet automatisch worden afgezet, zelfs als het voertuig tot stilstand wordt gebracht. Zo wordt een goed zicht behouden.

Toevoer van buitenlucht (Verwarming/Manuele airconditioning)

E00702200408

Om bij warm weer buitenlucht binnen te laten, moet u de schakelaar van de luchtverversing (A) in de stand buitenlucht zetten en de regelknop van de temperatuur instellen zoals op de afbeelding getoond. Zorg ervoor dat u de regelknop van de temperatuur helemaal naar links draait. Kies dan de gewenste aanjaegersnelheid.

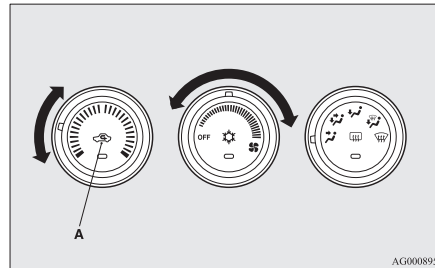

OPMERKING

- Draai de keuzeknop van de luchtstroom met de klok mee om lucht naar de voetenruimte en de voorruit te doen stromen.

Belangrijke tips voor het gebruik van de airconditioning

E00708301033

- Parkeer uw voertuig in de schaduw. Als u het voertuig in de felle zon parkeert, zal het interieur zeer heet worden en zal het dus langer duren voor het is afgekoeld. Als u uw voertuig toch in de zon moet parkeren, open dan de ruiten gedurende enkele minuten nadat u de airconditioning hebt aangezet om de hete lucht naar buiten te laten.
- Sluit de ruiten als de airconditioning aanstaat. Het binnenstromen van buitenlucht langs de ruiten vermindert het koelvermogen.
- Een te sterke koeling is ongezond. Het is raadzaam de binnentemperatuur niet meer dan 5 tot 6 °C lager in te stellen dan de buitentemperatuur.
- Controleer, wanneer u het systeem in werking stelt, of er geen bladeren of sneeuw door de luchttoevoerkanalen, net voor de voorruit, kunnen worden aangezogen. Bladeren in het luchttoevoersysteem kunnen de luchtstroom vermindere en de waterafvoer verstopen.

7

Luchtreiniger

Aanbevolen koel- en smeermiddelen voor het airconditioningsysteem

Als u ondervindt dat de airconditioning minder goed werkt, is er misschien een lek in het koelmiddelsysteem. Wij raden u aan om het systeem te laten controleren.

Voor het airconditioningsysteem van uw voertuig moeten het koelmiddel HFC-134a en het smeermiddel SUN-PAG56 worden gebruikt.

Het gebruik van een ander koel- of smeermiddel zal ernstige schade veroorzaken en een volledige vervanging van het airconditioningsysteem noodzakelijk maken. Het koelmiddel mag niet in de buitenlucht terecht komen.

Het nieuwe koelmiddel HFC-134a in uw voertuig is onschadelijk voor de ozonlaag.

Het is raadzaam om gebruikt en gerecycled koudemiddel te bewaren voor hergebruik.

Als u de airconditioning lange tijd niet gebruikt

De airconditioning moet ten minste vijf minuten per week worden ingeschakeld, zelfs bij koud weer. Zo voorkomt u dat de compressor vastloopt en wordt de airconditioning in een optimale staat van werking gehouden.

Luchtreiniger

E00708400561

De airconditioning is voorzien van een interieurfilter om pollen en stof uit de lucht te verwijderen.

Vervang deze luchtfilter van tijd tot tijd, aangezien hij na verloop van tijd door de ophoping van pollen en vuil de lucht minder efficiënt zal reinigen. Zie het "ONDERHOUDSBOEKJE" voor de onderhoudsintervallen.

OPMERKING

- De werking onder bepaalde omstandigheden, zoals het rijden op stoffige wegen en het frequente gebruik van de airconditioning, kan de levensduur van de luchtfilter verkorten. Vervang de luchtreiniger wanneer u de indruk hebt dat de luchtstroom kleiner is dan normaal of wanneer de voorruit en zijruiten snel beslaan. Wij raden u aan om dit te laten controleren.

LW/MW/FM-radio/cd-speler*

E00708502348

U kunt het audiosysteem enkel gebruiken als het contactslot of de bedrijfsmodus op ON of ACC staan.

OPMERKING

- Zet het contactslot in de "ACC"-stand of de bedrijfsmodus op ACC om naar het audiosysteem te luisteren als de motor is afgezet. Als het contactslot of de bedrijfsmodus op ACC blijft staan, wordt de spanning voor elektrische accessoires na een bepaalde tijd automatisch uitgeschakeld en kunt u het audiosysteem niet langer gebruiken. De spanning voor elektrische accessoires wordt terug ingeschakeld als het contactslot of de motorschakelaar worden bediend in de "ACC"-stand. Zie "Automatische uitschakelfunctie van de ACC-spanning" op bladzijden 3-16 en 6-13.
- Wanneer in het voertuig een gsm wordt gebruikt, kan het dat het audiosysteem ruis voortbrengt. Dit betekent echter niet dat er iets mis is met het audiosysteem. In een dergelijk geval moet de gsm zo ver weg mogelijk van de geluidsinstallatie worden gebruikt.
- Indien vreemde voorwerpen of water in het audiosysteem binnendringen, of indien er rook of een vreemde geur uitkomen, zet dan het audiosysteem onmiddellijk af. Wij raden u aan om dit te laten controleren. Probeer nooit zelf een reparatie uit te voeren. Vermijd verder gebruik zonder controle door een geschoolde vakman.

Belangrijke punten bij het gebruik

E00735500023

iPod/iPhone-afspeelfunctie*

- Dit systeem ondersteunt het afspelen van audio van een iPod/iPhone, maar gezien de verschillende versies kan een goede werking van de afspeelfunctie niet worden gegarandeerd.
- Houd er rekening mee dat de bediening kan verschillen afhankelijk van het model of de versie van de iPod/iPhone.

Schoonmaken

E00735700025

- Als het systeem vuil wordt, moet u het met een schone doek schoonvegen.
- Hardnekkig vuil kan worden verwijderd met een zachte doek die in een sopje met een neutraal schoonmaakmiddel is ondergedompeld en daarna uitgewrongen. Gebruik geen benzeen, verdunners of chemisch behandelde doekjes. Deze kunnen het oppervlak beschadigen.

Handelsmerken

E00735801153

- Productnamen en andere eigennamen zijn handelsmerken of geregistreerde handelsmerken van hun respectieve eigenaren.
- Voorts dienen handelsmerken of geregistreerde handelsmerken, zelfs indien deze niet specifiek zijn aangeduid, in hun geheel te worden gerespecteerd.

Made for



iPod



iPhone

“Made for iPod” en “Made for iPhone” betekenen dat een elektronisch accessoire speciaal is ontworpen voor aansluiting op respectievelijk een iPod of iPhone en door de ontwikkelaar is gecertificeerd dat ze aan de prestatienormen van Apple voldoen.

iPhone, iPod, iPod classic, iPod nano en iPod touch zijn geregistreerde handels-

merken van Apple Inc. in de Verenigde Staten en andere landen.

Apple is niet aansprakelijk voor de werking van dit apparaat noch voor het al dan niet voldoen ervan aan veiligheids- en wettelijke normen.











OPMERKING

- Het iPod- en iTunes-licentiesysteem geeft individuele gebruikers het recht om niet auteursrechtelijk beschermd materiaal, alsook materiaal dat wettelijk mag worden gekopieerd en gereproduceerd, voor privédoeleinden te reproduceren en af te spelen. Schending van het auteursrecht is verboden.
- Bij voertuigen met een Bluetooth® 2.0-interface kunnen de soorten apparaten die u kunt aansluiten variëren. Ga naar de website van MITSUBISHI MOTORS voor nadere informatie. Gelieve de “Waarschuwing met betrekking tot koppelingen naar websites van andere bedrijven” te lezen en ermee akkoord te gaan. De bovengenoemde websites leiden u mogelijk naar andere websites dan die van MITSUBISHI MOTORS.
<http://www.mitsubishi-motors.com/en/products/index.html>

7

LW/MW/FM-radio/cd-speler*

7

iPod		iPod classic		
				
iPod 5e generatie (video) 60GB 80GB	iPod 5e generatie (video) 30GB	iPod classic 160GB (2009)	iPod classic 160GB (2007)	iPod classic 80GB
iPod nano				
				
iPod nano 6e generatie 8GB 16GB	iPod nano 5e generatie (videocamera) 8GB 16GB	iPod nano 4e generatie (video) 8GB 16GB		
				
iPod nano 3e generatie (video) 4GB 8GB	iPod nano 2e generatie (aluminium) 2GB 4GB 8GB	iPod nano 1e generatie 1GB 2GB 4GB		

AA5013326

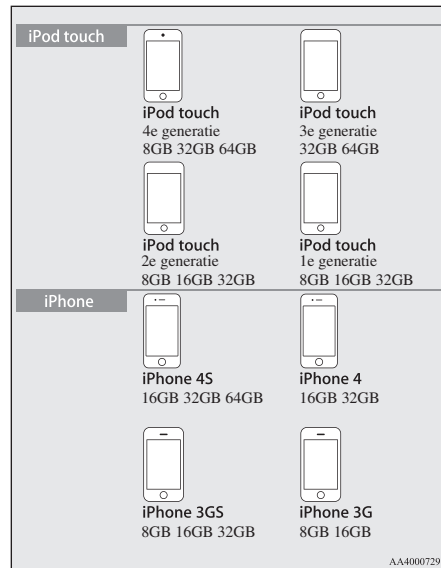

Hanteren van cd's

E0073590027

Hierna worden de voorzorgsmaatregelen bij het hanteren van cd's beschreven.

Belangrijke punten bij het hanteren

- Vingerafdrukken of andere vormen van vervuiling op het leesoppervlak kunnen problemen bij het lezen van de cd veroorzaken. Neem de cd bij beide randen vast, of bij één rand en in het middengat, zodat u het leesoppervlak niet aanraakt.
- Kleef geen papier of stickers op de cd en let op voor beschadiging.
- Voer de cd niet met geweld in als er al een andere cd in het systeem zit. Dit kan schade aan de cd's of een storing veroorzaken.

Reinigen

- Maak het leesoppervlak van de cd regelmatig schoon. Maak geen cirkelvormige beweging bij het reinigen. Veeg voorzichtig vanaf het midden van de cd naar de buitenrand toe.
- Nieuwe cd's kunnen oneffenheden hebben rondom de buitenrand of het middengat. Controleer dit. Oneffenheden kunnen leiden tot een slechte werking en moeten daarom worden verwijderd.

Belangrijke punten bij het opbergen

- Bewaar niet-gebruikte cd's in doosjes en berg ze uit de buurt van rechtstreeks zonlicht op.
- Verwijder een cd die u lange tijd niet gaat gebruiken uit het systeem.

Omgeving voor het afspelen van cd's

Als u in een koude omgeving, bijvoorbeeld in volle winter wanneer het koud is in het voertuig, de verwarming inschakelt en het systeem onmiddellijk gaat gebruiken, kan er condens (waterdruppels) op de cd en de interne optische onderdelen ontstaan. Dit kan een goede werking van het systeem verhinderen. Verwijder de cd in dit geval en wacht even voordat u het systeem gebruikt.

Auteursrecht





Handelingen zoals het ongeoorloofd reproduceren, uitzenden, publiek afspelen of verhuuren van cd's voor andere dan privédoeleinden zijn bij wet verboden.

Hanteren van cd's

Soorten cd's die kunnen worden afgespeeld

E00736001064

De volgende merktekens zijn afgedrukt op het etiket, het doosje of de hoes van de cd.

Type	Formaat	Maximale afspeelduur	Opmerkingen
CD-DA 	12 cm	74 minuten	—
CD-TEXT 	12 cm	74 minuten	—
CD-R/RW  	12 cm	—	•Cd die MP3-bestanden bevat

7

Cd's die niet kunnen worden afgespeeld

- Het correct afspelen van andere cd's dan vermeld onder "Soorten cd's die kunnen worden afgespeeld" wordt niet gegarandeerd.
- Cd's van 8 cm zijn niet bruikbaar.
- Gebruik geen cd's met een onregelmatige vorm (bijvoorbeeld hartvormige cd's). Dit kan storingen veroorzaken. Speel evenmin cd's met doorschijnende gedeeltes af.
- Niet-gefinaliseerde cd's kunnen niet worden afgespeeld.
- Zelfs als cd's in het juiste formaat zijn opgenomen op een recorder of computer, kunnen ze mogelijk niet worden afgespeeld als gevolg van software-instellingen en -omgevingen, bijzonderheden, beschadigingen of markeringen op de cd, of vuil of condens op de lens van het systeem.
- Afhankelijk van de cd is het mogelijk dat sommige functies niet bruikbaar zijn of dat de cd niet kan worden afgespeeld.
- Gebruik geen cd's die gebarsten of verbogen zijn.
- Gebruik geen cd's waar stickers op kleven of die sticker- of lijmresten bevatten.
- Gebruik geen cd's die voorzien zijn van decoratieve etiketten of stickers.

Niet-standaard-cd's

Dit systeem kan audio-cd's afspelen, maar de volgende punten met betrekking tot cd-normen moeten in acht worden genomen.

- Gebruik cd's met het symbool  op de etiketzijde.
- Het afspelen van niet-standaard-cd's wordt niet gegarandeerd. Zelfs als de audio kan worden afgespeeld, wordt de audiokwaliteit niet gegarandeerd.
- Bij het afspelen van niet-standaard-cd's kan het volgende gebeuren.
 - Ruis tijdens het afspelen.
 - Overspringen van het geluid.
 - De cd wordt niet herkend.
 - Het eerste nummer wordt niet afgespeeld.
 - Het duurt langer dan normaal voordat nummers worden afgespeeld.
 - Het afspelen begint midden in het nummer.
 - Sommige stukken worden niet afgespeeld.
 - Nummers lopen vast tijdens het afspelen.
 - Nummers worden onjuist weergegeven op het display.

Audiobestanden (MP3/WMA/AAC)

E00736100026

Dit systeem kan audiobestanden van het formaat MP3/WMA/AAC afspelen die zijn opgenomen op CD-ROM, CD-R/RW en USB-apparaten.

Er gelden beperkingen wat het aantal bestanden en te gebruiken media betreft. Lees daarom de volgende punten voordat u MP3/WMA/AAC-audiobestanden opneemt op USB-apparaten. Lees ook de handleiding van uw CD-R/RW-station en schrijfsoftware en zorg ervoor dat deze correct worden gebruikt.

Als de MP3/WMA/AAC-audiobestanden titelinformatie of andere gegevens bevatten, kunnen deze worden weergegeven.

⚠ OPGELET

- CD-ROM- en CD-R/RW-media kunnen alleen audiobestanden van het MP3-formaat afspelen.
- Handelingen zoals het kopiëren van audiocd's of bestanden en het kosteloos of betaald verspreiden of uploaden ervan via het internet of andere kanalen is bij wet verboden.

⚠ OPGELET

- Geef alleen MP3/WMA/AAC-bestanden de extensie “.mp3”, “.wma” of “.m4a”. Wanneer u andere bestanden deze extensie geeft, kan dit leiden tot identificatieproblemen bij het afspelen. Dit kan een luid geluid veroorzaken, met mogelijk beschadiging van de luidsprekers of een ongeval tot gevolg.

📖 OPMERKING

- Het is mogelijk dat sommige cd's niet correct worden afgespeeld, afhankelijk van de gebruikte cd-recorder of opnamesoftware. Raadpleeg in dit geval de handleiding van uw toestel of software.
- Afhankelijk van het besturingssysteem, de versie, de software of de instellingen van uw computer krijgen de bestanden mogelijk geen bestandsextensie. Voeg in dit geval de extensies “.mp3”, “.wma” of “.m4a” toe bij het kopiëren van de bestanden.
- Bestanden met een grootte van meer dan 2 GB kunnen niet worden afgespeeld.

Gegevensformaten die kunnen worden afgespeeld

E00736200027

De gegevensformaten die kunnen worden afgespeeld vanaf cd's (CD-ROM, CDR/RW) en USB-apparaten verschillen.

Audiobestanden (MP3/WMA/AAC)

Gegevensformaat	Cd	USB-apparaat
MP3	○	○
WMA	X	○
AAC	X	○

Mappenstructuur

E00736300060

Tot 8 mapniveaus kunnen worden herkend. U kunt bijvoorbeeld uw nummers indelen door een mappenstructuur Genre - Artiest - Album - Nummer (MP3/WMA/AAC-audiobestanden) te maken.

7

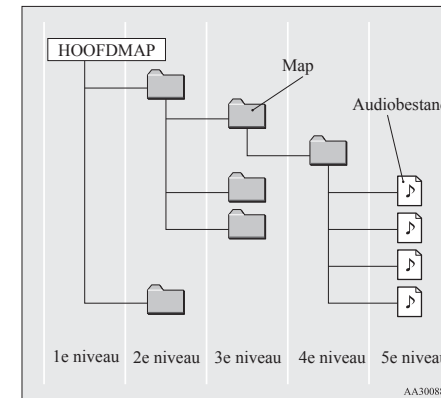

Audiobestanden (MP3/WMA/AAC)

Naam	Specificatie	Verklaring	
Formaat-specificaties	ISO9660	Niveau 1	Bestandsnaam van maximaal 8 tekens, extensie van 3 tekens. (alfanumerieke hoofdletters en cijfers van een enkele byte en “_” kunnen worden gebruikt)
	ISO9660-extensie	Joliet	Bestandsnamen van maximaal 64 tekens kunnen worden gebruikt.
Multisessie	Niet ondersteund (alleen eerste sessie ondersteund)		
Maximaal aantal niveaus	8 niveaus (als de hoofdmap het 1 ^e niveau is)		
Maximaal aantal mappen	700 mappen (inclusief hoofdmap)		

Naam	Specificatie	Verklaring
Maximaal aantal bestanden*1	65.535 bestanden (totaal aantal op media, andere dan MP3-, WMA- en AAC-bestanden niet inbegrepen)	
Beperkingen voor bestanden en mapnamen	Maximaal 64 bytes (voor Unicode, 32 tekens), bestanden/ mappen met langere bestands-/ mapnamen worden niet weergegeven of afgespeeld.	
Via USB ondersteunde formaten	Het aanbevolen bestandssysteem is FAT32. Slechts 1 partitie	

*1: Sla alleen MP3/WMA/AAC-bestanden op. Als u veel nummers in dezelfde map opslaat, worden deze mogelijk niet herkend, zelfs als het maximaal aantal nummers niet is bereikt. Verdeel in dit geval de nummers over meerdere mappen.

OPMERKING

- Het is mogelijk dat dit systeem de mappen en audiobestanden in een andere volgorde weergeeft dan een computer.

Wat is MP3?

E00736400029

MP3 is de afkorting van “MPEG-1 Audio Layer 3”. MPEG is de afkorting van “Motion Picture Experts Group” en is de videocompressienorm die onder meer wordt gebruikt voor video-cd’s.

MP3 is een van de audiocompressiemethoden van de MPEG-audionorm en verlaagt de kwaliteit van geluiden die boven de gehoorresolutiedrempel van het menselijk oor liggen en door luidere geluiden worden overstemd. Dit resulteert in gegevens van hoge kwaliteit met een kleinere gegevensgrootte.

Hierdoor kan cd-audio tot ongeveer 1/10 van zijn oorspronkelijke gegevensgrootte worden gecompriemd zonder waarneembaar verlies en kunnen ongeveer 10 cd’s op één CD-R/RW-schijf worden weggeschreven.

OPGELET

- MP3-bestanden die niet aan de rechts getoonde normen voldoen worden mogelijk niet correct afgespeeld of de weergave van de bestands-/mapnamen kan onjuist zijn.

Normen voor MP3-bestanden die kunnen worden afgespeeld

Hieronder worden de specificaties weergegeven van MP3-bestanden die kunnen worden afgespeeld.

Audiobestanden (MP3/WMA/AAC)

Item	Gedetailleerde informatie
Specificatie	MPEG-1 AUDIO LAYER3 MPEG-2 AUDIO LAYER3
Bemonsteringsfrequentie [kHz]	MPEG-1: 32/44,1/48 MPEG-2: 16/22,05/24
Bitsnelheid [kbps]	MPEG-1: 32 tot 320 MPEG-2: 8 tot 160
VBR (variabele bitsnelheid)	Ondersteuning
Kanaalmodus	Stereo/gecombineerde stereo/twee kanalen/mono
Bestandsextensie	mp3
Ondersteunde taginformatie	ID3-tag ver. 1.0, ver. 1.1, ver. 2.2, ver. 2.3, ver. 2.4 (ISO-8859-1, UTF-16 (Unicode)), titels, artiestnaam, albumnaam
Maximumaantal tekens dat op het display kan worden weergegeven	64 tekens

Wat is WMA?

E00736600021
WMA is de afkorting van Windows Media Audio, een audiocompressieformaat van Microsoft. Dit compressieformaat heeft een hogere compressieverhouding dan MP3.

OPMERKING

- Microsoft, Windows Media en Windows zijn geregistreerde handelsmerken van Microsoft Corporation in de Verenigde Staten en in andere landen.

OPGELET

- WMA ondersteunt het beheer van digitale rechten (DRM). Dit systeem kan geen WMA-bestanden afspelen die met dit beheersysteem zijn beschermd.
- WMA-bestanden die niet aan de rechts vermelde normen voldoen, worden mogelijk niet correct afgespeeld of de weergave van de bestands-/mapnamen kan onjuist zijn.
- “Pro”, “Lossless” en “Voice” worden niet ondersteund.

Normen voor WMA-bestanden die kunnen worden afgespeeld

Hieronder worden de specificaties weergegeven van WMA-bestanden die kunnen worden afgespeeld.

Item	Gedetailleerde informatie
Specificatie	Windows Media Audio versie 7.0/8.0/9.0
Bemonsteringsfrequentie [kHz]	32/44,1/48
Bitsnelheid [kbps]	48 tot 320
VBR (variabele bitsnelheid)	Ondersteuning
Kanaalmodus	Stereo/mono
Bestandsextensie	wma
Ondersteunde taginformatie	WMA-tags Titel, artiestnaam, albumnaam
Maximumaantal tekens dat op het display kan worden weergegeven	64 tekens

Belangrijke punten voor de veiligheid van de klant

Wat is AAC?

E00736800023

AAC is de afkorting van Advanced Audio Coding, een audiocompressienorm die wordt gebruikt in “MPEG-2” en “MPEG-4”. Hij biedt 1,4 x de compressie van MP3 met een vergelijkbare audiokwaliteit.

! OPGELET

- AAC ondersteunt het beheer van digitale rechten (DRM). Dit systeem kan geen AAC-bestanden afspelen die met dit systeem zijn beschermd.
- AAC-bestanden die niet aan de rechts getoonde normen voldoen worden mogelijk niet correct afgespeeld of de weergave van de bestands-/mapnamen kan onjuist zijn.

Normen voor AAC-bestanden die kunnen worden afgespeeld

Hieronder worden de specificaties weergegeven van AAC-bestanden die kunnen worden afgespeeld.

Item	Gedetailleerde informatie
Specificatie	Advanced Audio Coding MPEG4/AAC-LC MPEG2/AAC-LC

Item		Gedetailleerde informatie
Bemonsteringsfrequentie [kHz]	MPEG4	8/11.025/12/16/22.05/24/32/44.1/48
	MPEG2	8/11.025/12/16/22.05/24/32/44.1/48
Bitsnelheid [kbps]	MPEG4	8 tot 320
	MPEG2	8 tot 320
VBR (variabele bitsnelheid)		Ondersteuning
Kanaalmodus		Stereo/mono
Bestandsextensie		m4a
Ondersteunde taginformatie		AAC-tags of ID3-tags Titel, artiestnaam, albumnaam
Maximumaantal tekens dat op het display kan worden weergegeven		64 tekens

Belangrijke punten voor de veiligheid van de klant

E00737000035

Een aantal grafische aanduidingen en voorzorgsmaatregelen bij het gebruik zorgen ervoor dat u het systeem correct en veilig kunt gebruiken en helpen letsels bij uzelf of anderen en materiële schade te voorkomen.

! WAARSCHUWING

- De bestuurder mag niet te veel naar het display kijken tijdens het rijden. Dit kan de aandacht van de weg afleiden en een ongeval veroorzaken.
- De bestuurder mag geen ingewikkelde handelingen uitvoeren tijdens het rijden. Het uitvoeren van ingewikkelde handelingen tijdens het rijden kan de aandacht van de weg afleiden en een ongeval veroorzaken. Breng het voertuig op een veilige plaats tot stilstand alvorens dergelijke handelingen uit te voeren.
- Gebruik het systeem niet in geval van een storing, bijvoorbeeld wanneer er geen geluid hoorbaar is. Dit kan een ongeval, brand of een elektrische schok veroorzaken.
- Let op dat er geen water of vreemde voorwerpen in het systeem binnendringen. Dit kan rook, brand, een elektrische schok of een storing veroorzaken.

⚠ WAARSCHUWING

- Steek geen vreemde voorwerpen in de cd-sleuf. Dit kan brand, een elektrische schok of een storing veroorzaken.
- Wanneer u na het binnendringen van vreemde voorwerpen of water in het systeem rook of een vreemde geur waarneemt, mag u het systeem niet langer gebruiken en moet u contact opnemen met een officieel MITSUBISHI MOTORS Service Centrum. Blijvend gebruik van het systeem kan een ongeval, brand of een elektrische schok veroorzaken.
- Haal het systeem niet uit elkaar en verricht geen aanpassingen aan het systeem. Dit kan een storing, brand of een elektrische schok veroorzaken.
- Raak de antenne of het voorpaneel niet aan tijdens een onweer. Dit kan een elektrische schok veroorzaken door bliksem.

⚠ OPGELET

- Blokkeer de ventilatieopeningen of warmte-uitlaten van het systeem niet. Het blokkeren van ventilatieopeningen of warmte-uitlaten kan ertoe leiden dat het systeem geen warmte kan afvoeren. Dit kan brand of een storing veroorzaken.

⚠ OPGELET

- Zet het volume niet zo hoog dat u geen buitengeluiden meer hoort tijdens het rijden. Het niet kunnen horen van buitengeluiden tijdens het rijden kan een ongeval veroorzaken.
- Steek geen hand of vingers in de cd-sleuf. Dit kan letsel veroorzaken.

Bedieningstoetsen

E00737100023

Het systeem in- en uitschakelen

E00737200024

1. Druk op de toets PWR/VOL.

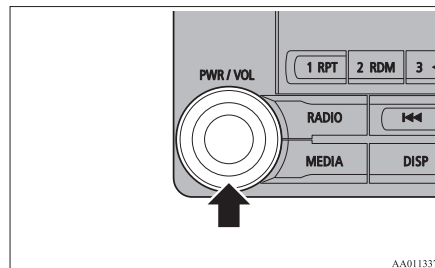

AA0113377

Het systeem wordt ingeschakeld en het afspelen wordt hervat vanaf de vorige toestand.

2. Druk op de toets PWR/VOL. Het systeem wordt uitgeschakeld.

OGAD15E1

📖 OPMERKING

- Houd de toets MODE op het stuurwiel ingedrukt om ook de audiofunctie in of uit te schakelen.

Volume regelen

E00737300025

1. Draai aan de knop PWR/VOL om het volume te regelen.

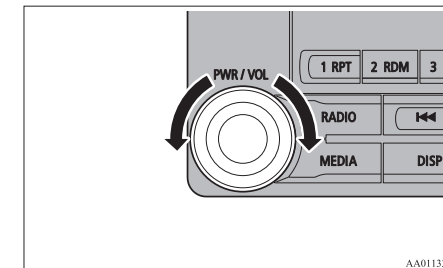

AA0113380

Draai de knop PWR/VOL met de wijzers van de klok mee om het volume te verhogen en tegen de wijzers van de klok in om het volume te verlagen.

📖 OPMERKING

- De maximumwaarde voor het volume is 45, het minimum is 0.
- De begininstelling van het volume is "17".

Voor aangenaam rijden 7-21

Bedieningstoetsen

Cd plaatsen/uitwerpen

E00737400026

1. Plaats de cd in de cd-sleuf met de etiketzijde naar boven.

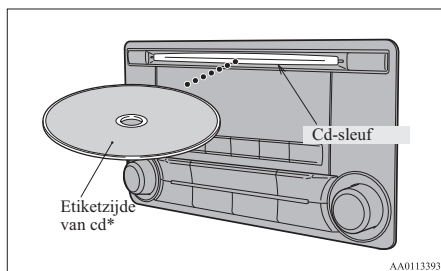

Duw de cd in de sleuf. Het systeem trekt de cd naar binnen en begint deze af te spelen.

2. Druk op de toets ▲.
De cd wordt uitgeworpen en kan worden verwijderd.

⚠ OPGELET

- Breng het voertuig op een veilige plaats tot stilstand voordat u een cd wisselt.
- Steek geen hand, vingers of vreemde voorwerpen in de cd-sleuf. Dit kan letsel, rook of brand veroorzaken.

⚠ OPGELET

- Het systeem kan geen cd's van 8 cm afspelen.

Verklaring van de toetsen

E00737500030

Hierna worden de namen en functies van elk onderdeel verklaard.

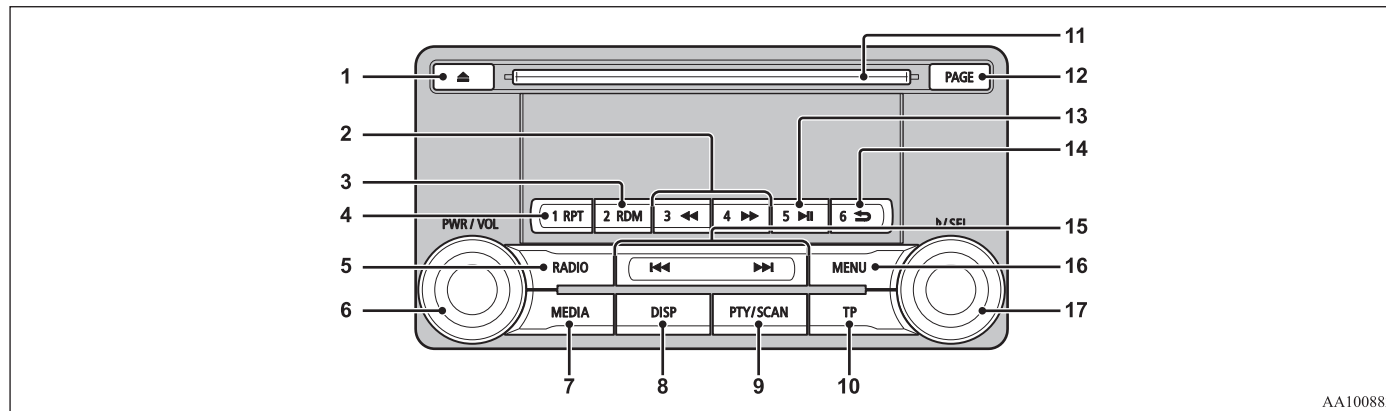

AA1008825

- | | | |
|---|--|--|
| <p>1- ▲-toets
Een cd uitwerpen.</p> <p>2- 3◀◀-toets/4▶▶-toets
Voor audio, terugspoelen/snel vooruitspoelen.
Voor radio, voorkeuzetoetsen 3 en 4.</p> <p>3- 2RDM-toets
Voor audio, afspelen in willekeurige volgorde; voor radio, voorkeuzetoets 2.</p> <p>4- 1RPT-toets
Voor audio, herhaaldelijk afspelen; voor radio, voorkeuzetoets 1.</p> | <p>5- RADIO-toets
Overschakelen naar de radio en golfband kiezen.</p> <p>6- PWR/VOL-toets
Volume regelen en systeem in-/uitschakelen.</p> <p>7- MEDIA-toets
Wisselen tussen CD en andere bronnen.
Toets ingedrukt houden om over te schakelen naar AUX.</p> <p>8- DISP-toets
De inhoud van het display wijzigen.</p> | <p>9- PTY/SCAN-toets
Voor audio, het begin van nummers afspelen; voor radio, PTY zoeken.</p> <p>10- TP-toets
Verkeersinformatie ontvangen.</p> <p>11- Cd-sleuf</p> <p>12- PAGE-toets
De pagina-indicator weergeven.</p> <p>13- 5 (5)-toets
Bluetooth-audio* afspelen/onderbreken, voorkeuzetoets 5 voor radio.</p> |
|---|--|--|

Bedieningstoetsen

14- 6 ↵-toets

Terugkeren tijdens het zoeken naar audionummers en Bluetooth-audio* stoppen.
Voor radio, voorkeuzetoets 6.

15- ◀◀-toets/▶▶-toets

Voor audio, nummer/bestand kiezen; voor radio, automatisch zenders kiezen.

16- MENU-toets

Overschakelen naar de menumodus.

17- ▶/SEL-toets

Audiokwaliteit instellen en items selecteren.

Voor radio, handmatig zenders kiezen.

*: Vereist een afzonderlijk verkrijgbaar Bluetooth-audioapparaat volgens het type uitrusting (voertuigen met Bluetooth® 2.0-interface).

7

Afstandsbedieningsschakelaars voor de geluidsinstallatie op het stuurwiel*

E00737600103

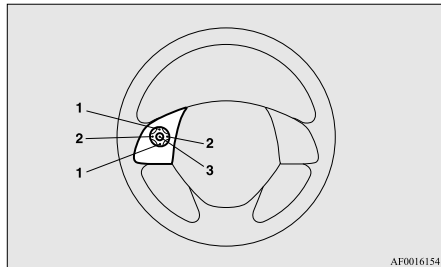

AF0016154

1- Volumetoetsen +, -

Audifuncties instellen en het volume van de mobiele telefoon regelen.

2- CH ▼-toets, ▲-toets

Nummers van cd's of andere audiobronnen en radiozenders kiezen.

Ingedrukt houden om omhoog en omlaag door nummers te bladeren.

3- MODE-toets

Houd deze toets ingedrukt om de audio-functie in of uit te schakelen. Bij elke druk op deze toets verandert de audio-bron.

Hieronder wordt aangegeven in welke volgorde dit gebeurt. Schakel niet-aangesloten apparaten over om naar de volgende bron te gaan.

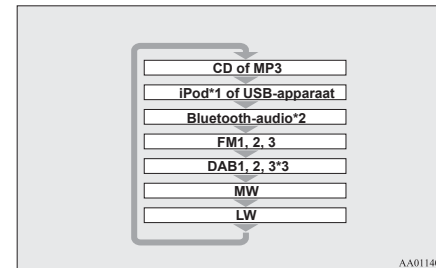

AA0114084

*1: Een (afzonderlijk verkrijgbare) iPod-kabel is vereist.

7-24 Voor aangenaam rijden

OGAD15E1

*2: Vereist een afzonderlijk verkrijgbaar Bluetooth-audioapparaat (voertuigen met Bluetooth® 2.0-interface).

*3: Vereist de aansluiting van een DAB-tuner.

Luisteren naar de radio

E00737700032

Hierna wordt uitgelegd hoe u kunt luisteren naar radio-uitzendingen op de golfbanden FM, MW en LW.

Luisteren naar de radio

Druk op de toets RADIO om de golfband te veranderen.

U kunt wisselen tussen de golfbanden FM1, FM2, FM3, MW en LW.
De gekozen golfband wordt weergegeven op het display.

OPMERKING

- De golfband verandert in deze volgorde: FM1, FM2, FM3, DAB1*, DAB2*, DAB3*, MW en LW.
*: Wanneer een DAB-tuner is aangesloten.

Zenders zoeken via handmatige/zoekafstemming

Draai de toets /SEL naar de frequentie die u wilt beluisteren.

Toets  /SEL (tegen de wijzers van de klok in)	Hiermee verlaagt u de ontvangen frequentie.
Toets  /SEL (met de wijzers van de klok mee)	Hiermee verhoogt u de ontvangen frequentie.
Toets  (ingedrukt houden)	Laat de toets los om zenders te kiezen via zoekafstemming. Het zoeken stopt wanneer een zender wordt ontvangen.
Toets  (ingedrukt houden)	Laat de toets los om zenders te kiezen via zoekafstemming. Het zoeken stopt wanneer een zender wordt ontvangen.

Voorkeuzegeheugen

U kunt een zender in het geheugen opslaan en deze later kiezen.

1. Stem af op de frequentie die u wilt opslaan.
2. Druk een willekeurige toets in van de toetsen 1RPT tot en met 6 .

U hoort een pieptoon. De zender is nu opgeslagen op de voorkeuzetoets.

OPMERKING

- In het voorkeuzegeheugen kunnen maximaal 6 zenders per golfband (FM1, FM2, FM3) worden opgeslagen.
- Als u een voorkeuzetoets kiest waarop al een zender is opgeslagen, wordt deze door de nieuwe voorkeuze overschreven.
- Wanneer u op de voorkeuzetoets drukt, wordt de opgeslagen frequentie gekozen.

7

Automatisch geheugen (automatisch opslaan)

De eerste 6 zenders met een sterk signaal kunnen automatisch in volgorde worden opgeslagen op de voorkeuzetoetsen. Houd de toets RADIO ingedrukt.

Nadat het automatisch opslaan is voltooid, stemt het systeem af op de zender die is opgeslagen op voorkeuzetoets [1].

Luisteren naar DAB (digitale radio)*

OPGELET

- Houd er rekening mee dat eerder in het geheugen opgeslagen frequenties worden overschreven.

OPMERKING

- Bij automatisch opslaan op FM1 en FM2 wordt overgeschakeld naar FM3.

7 PTY zoeken

U kunt de PTY (programma-inhoud) kiezen en automatisch zoeken naar zenders.

1. Druk tijdens de FM-ontvangst op de toets PTY/SCAN.
De PTY-keuzefunctie wordt ingeschakeld.
2. Draai aan de toets /SEL om PTY te kiezen.
De PTY-indicator (programma-inhoud) knippert en het kiezen van zenders wordt automatisch gestart. Wanneer een zender wordt ontvangen, verschijnt de zender-naam op het display.

OPMERKING

- De eerst gevonden zender wordt ontvangen.
- 10 seconden na de ontvangst wordt de PTY-zoekfunctie geannuleerd.

Luisteren naar DAB (digitale radio)*

E00739100014

Hierna wordt uitgelegd hoe u kunt luisteren naar DAB (digitale radio).





Luisteren naar DAB (digitale radio)





1. Druk op de toets RADIO om de golfband te veranderen.
U kunt wisselen tussen de golfbanden DAB1, DAB2 en DAB3.
De gekozen golfband wordt weergegeven op het display.

OPMERKING

- De golfband verandert in deze volgorde: FM1, FM2, FM3, DAB1, DAB2, DAB3, MW en LW.

Dienst kiezen

1. Houd de toets  of de toets  ingedrukt.
U ontvangt nu de hoofddiensten van de ensembles die het systeem kan ontvangen.
2. Druk op de toets  of de toets  om de dienst te kiezen.

Toets  (ingedrukt houden)	Hiermee ontvangt u automatisch de lagere hoofddiensten binnen de ensembles die het systeem kan ontvangen.
Toets  (ingedrukt houden)	Hiermee ontvangt u automatisch de hogere hoofddiensten binnen de ensembles die het systeem kan ontvangen.
Toets 	Hiermee schakelt u over naar de lagere diensten.
Toets 	Hiermee schakelt u over naar de hogere diensten.

OPMERKING

- Door naar de eerste of laatste dienst binnen een ensemble te gaan schakelt u over naar het volgende ensemble.

Dienst opslaan

U kunt een dienst als voorkeuze opslaan en later kiezen.

1. Stem af op de dienst die u wilt opslaan.
2. Druk een willekeurige toets in van de toetsen 1RPT tot en met 6 .
U hoort een pieptoon. De dienst is nu opgeslagen op de voorkeuzetoets.

OPMERKING

- Als u een voorkeuzetoets kiest waarop al een dienst is opgeslagen, wordt deze door de nieuwe voorkeuze overschreven.
- Wanneer u op de voorkeuzetoets drukt, wordt de daarop opgeslagen dienst gekozen.

Dienst zoeken

U kunt zoeken naar ensembles en diensten die het systeem kan ontvangen.

1. Draai aan de toets **▶/SEL** om het ensemble te kiezen.
2. Druk op de toets **▶/SEL**.
De naam van de dienst in het gekozen ensemble wordt weergegeven.
3. Draai aan de toets **▶/SEL** om de dienst te kiezen.
4. Druk op de toets **▶/SEL**.
U ontvangt de gekozen dienst.

OPMERKING

- Als het systeem de tekstinformatie van de dienstnaam niet kan ophalen, wordt er niets weergegeven.
- Als er geen bediening plaatsvindt gedurende 10 seconden, wordt de functie voor het zoeken van een dienst geannuleerd.

PTY zoeken

U kunt de PTY (programma-inhoud) kiezen en automatisch zoeken naar diensten.

1. Druk op de toets **PTY/SCAN**.
De PTY-keuzefunctie wordt ingeschakeld.
2. Draai aan de toets **▶/SEL** om PTY te kiezen.
3. Druk op de toets **◀◀** of de toets **▶▶**.
De PTY-zoekfunctie wordt gestart.

Toets ◀◀	Hiermee start u het neerwaarts zoeken naar een PTY.
Toets ▶▶	Hiermee start u het opwaarts zoeken naar een PTY.

OPMERKING

- Wanneer u PTY kiest, drukt u op een willekeurige toets van de toetsen 1RPT tot en met 6 **➡** om over te schakelen naar de PTY die als voorkeuze is opgeslagen.
- Wanneer u PTY kiest, kiest u de PTY die u wilt opslaan en houdt u een willekeurige toets van de toetsen 1RPT tot en met 6 **➡** ingedrukt om de PTY als voorkeuze op te slaan.
- Als er tijdens het kiezen van de PTY geen bediening plaatsvindt gedurende 2 seconden, begint het systeem opwaarts te zoeken in de gekozen PTY.

Luisteren naar verkeersinformatie

E00739200015

Hierna wordt uitgelegd hoe u kunt luisteren naar verkeersinformatie.

Luisteren naar verkeersinformatie

1. Druk op de TP-toets wanneer de MW- of LW-modus niet is ingeschakeld.
Als verkeersinformatie wordt uitgezonden, wordt deze ontvangen.

7

OPGELET

- Bij ontvangst van een MW- of LW-signaal kan geen verkeersinformatie worden ontvangen.

OPMERKING

- Wanneer verkeersinformatie wordt ontvangen, verschijnt "TRAF INF" op het display. Als tekstinformatie kan worden ontvangen, verschijnt de zendernaam.

Luisteren naar cd's

OPMERKING

- Bij de ontvangst van verkeersinformatie wordt het volumeniveau ingesteld op dat van eerder ontvangen verkeersinformatie of nooduitzendingen. Het volumeniveau waarbij verkeersinformatie of nooduitzendingen worden beluisterd, wordt opnieuw ingesteld bij de eerstvolgende ontvangst van dergelijke uitzendingen.

7

Verkeersinformatie stand-by-modus

Wanneer de uitzending van verkeersinformatie begint, stemt deze modus automatisch af op de zender die de verkeersinformatie uitzendt.

1. Druk op de TP-toets wanneer de MW- of LW-modus niet is ingeschakeld. "TP" verschijnt op het display en het systeem schakelt over naar de stand-by-modus. Als verkeersinformatie wordt uitgezonden, wordt deze ontvangen.
2. Druk op de TP-toets wanneer de MW- of LW-modus niet is ingeschakeld. "TP" verdwijnt van het display en de stand-by-modus wordt geannuleerd.

OPGELET

- Bij ontvangst van een MW- of LW-signaal wordt de verkeersinformatie stand-by-modus geannuleerd.

Luisteren naar cd's

E0073780062

Hierna wordt uitgelegd hoe u audio-cd's (CD-DA/CD-TEXT) kunt beluisteren.

Cd's afspelen

Plaats de cd.

Plaats een cd om het afspelen automatisch te starten. → "Cd plaatsen/uitwerpen" op pagina 7-22

Als er al een cd in het systeem zit, drukt u op de toets MEDIA om de cd als bron in te schakelen.

Nummer kiezen

Druk op de toets **1◀◀** of de toets **▶▶1** om het nummer te kiezen.

Hiermee kunt u het volgende of het vorige nummer kiezen.

Snel vooruitspoelen of terugspelen

Houd de toets **3◀◀** of **4▶▶** ingedrukt.

Hiermee kunt u snel vooruitspoelen/terugspelen.

Afspeelfunctie wijzigen

U kunt nummers herhalen, nummers in willekeurige volgorde afspelen en het begin van nummers afspelen.

Herhalen (RPT)

Druk op de toets **1RPT**.

Het momenteel afgespeelde nummer wordt herhaald.

OPMERKING

- Druk nogmaals om de functie te annuleren.
- De functie wordt geannuleerd wanneer u de cd uitwerpt, snel vooruitspoelt of terugspooelt.

Afspelen in willekeurige volgorde (RDM)

Druk op de toets **2RDM**.

De nummers op de cd worden in willekeurige volgorde afgespeeld.

OPMERKING

- Druk nogmaals om de functie te annuleren.
- De functie wordt geannuleerd als u de cd uitwerpt.

Begin van nummers afspelen (SCAN)

Druk op de toets PTY/SCAN.

De eerste 10 seconden van alle nummers op de cd worden in volgorde afgespeeld.

OPMERKING

- Druk nogmaals op deze toets tijdens het afspelen als u een bepaald nummer wilt beluisteren. Het nummer wordt normaal afgespeeld.

Luisteren naar MP3's

E0073790047

Hierna wordt uitgelegd hoe u kunt luisteren naar audiobestanden op een cd.

OPGELET

- CD-ROM- en CD-R/RW-media kunnen alleen audiobestanden van het MP3-formaat afspelen.

Luisteren naar MP3's

Plaats de cd.

Plaats een cd om het afspelen automatisch te starten. → “Cd plaatsen/uitwerpen” op pagina 7-22

Als er al een cd in het systeem zit, drukt u op de toets MEDIA om de cd als bron in te schakelen.

OPMERKING

- Afhankelijk van de bestandsstructuur kan het even duren om de inhoud van de cd te lezen.

Nummer (bestand) kiezen

Druk op de toets ◀◀ of de toets ▶▶ om het nummer te kiezen.

Hiermee kunt u het volgende of het vorige nummer kiezen.

Snel vooruitspoelen of terugspoelen

Houd de toets 3◀◀ of 4▶▶ ingedrukt.

Hiermee kunt u snel vooruitspoelen/terugspoelen.

Afspeelfunctie wijzigen

U kunt nummers herhalen, nummers in willekeurige volgorde afspelen en het begin van nummers afspelen.

7

Herhalen (RPT)

Druk op de toets 1RPT.

Het momenteel afgespeelde nummer wordt herhaald.

OPMERKING

- Druk nogmaals om de functie te annuleren.
- De functie wordt geannuleerd wanneer u een bestand kiest, de cd uitwerpt, snel vooruitspoelt of terugspoelt.

Map herhalen

Houd de toets 1RPT ingedrukt.

De nummers in de momenteel afgespeelde map worden herhaald.

Voor aangenaam rijden 7-29

Luisteren naar een iPod

OPMERKING

- Druk nogmaals om de functie te annuleren.
- De functie voor het herhalen van een map wordt niet geannuleerd als u een bestand kiest.

Afspelen in willekeurige volgorde (RDM)

Druk op de toets 2RDM.

7

De nummers in de map worden in willekeurige volgorde afgespeeld.

OPMERKING

- Druk nogmaals om de functie te annuleren.

Map in willekeurige volgorde afspelen

Houd de toets 2RDM ingedrukt.

Alle nummers in een map op de cd worden in willekeurige volgorde afgespeeld.

OPMERKING

- Druk nogmaals om de functie te annuleren.



Begin van nummers afspelen (SCAN)

Druk op de toets SCAN.



De eerste 10 seconden van alle nummers in de momenteel gekozen map worden in volgorde afgespeeld.

Nummers zoeken

U kunt zoeken in mappen en bestanden en een nummer kiezen.

1. Draai aan de toets /SEL om de map te kiezen.
2. Druk op de toets /SEL.

De bestanden in de gekozen map worden weergegeven.



3. Draai aan de toets /SEL om het bestand te kiezen.
4. Druk op de toets /SEL.

Het gekozen bestand (nummer) wordt afgespeeld.

OPMERKING

- Terwijl de map is gekozen, drukt u op de toets 6  om het zoeken van nummers te annuleren.

OPMERKING

- Als er geen bediening plaatsvindt gedurende 10 seconden na het kiezen van de map, wordt de functie voor het zoeken van nummers geannuleerd.
- Kies de map en houd de toets /SEL ingedrukt om het afspelen te starten vanaf het eerste nummer in die map.
- Terwijl het bestand is gekozen, drukt u op de toets 6  om naar de vorige bediening terug te keren.
- Terwijl het bestand is gekozen, houdt u de toets 6  ingedrukt om het zoeken van nummers te annuleren.
- Als er geen bediening plaatsvindt gedurende vijf seconden na het kiezen van het bestand, wordt dat bestand afgespeeld.
- Cd-bedieningsfuncties zoals het kiezen van een nummer annuleren de functie voor het zoeken van nummers.

Luisteren naar een iPod

E00738001156

U kunt een in de handel verkrijgbare iPod/iPhone op dit systeem aansluiten en de nummers die erop zijn opgeslagen via dit systeem afspelen.

OPGELET

- Laat de iPod/iPhone niet onbeheerd achter in het voertuig.

⚠ OPGELET

- Houd het apparaat niet in uw hand om het te bedienen tijdens het rijden. Dit is gevaarlijk.
- Wij kunnen niet aansprakelijk worden gesteld voor gegevensverlies als gevolg van het aansluiten van de iPod/iPhone op het systeem.
- Afhankelijk van de manier waarop de apparaten worden gebruikt, kunnen audiobestanden beschadigd of verloren raken. Daarom wordt aanbevolen een back-up te maken van de gegevens.

📖 OPMERKING

- De generatie, het model of de softwareversie van de iPod/iPhone kan afspelen via dit systeem onmogelijk maken. (→7-13) Het kan ook zijn dat het afspelen zoals beschreven in dit document niet mogelijk is.
- Bij voertuigen met een Bluetooth® 2.0-interface kunnen de soorten apparaten die u kunt aansluiten variëren.
Ga naar de website van MITSUBISHI MOTORS voor nadere informatie.
Gelieve de “Waarschuwing met betrekking tot koppelingen naar websites van andere bedrijven” te lezen en ermee akkoord te gaan. De bovengenoemde websites leiden u mogelijk naar andere websites dan die van MITSUBISHI MOTORS.
<http://www.mitsubishi-motors.com/en/products/index.html>

📖 OPMERKING

- Het wordt aanbevolen een iPod/iPhone met de meest recente softwareversie te gebruiken.
- Raadpleeg “Een iPod aansluiten” op pagina 7-72 voor informatie over het aansluiten van een iPod/iPhone.
- Gebruik een in de handel verkrijgbare iPod-aansluitkabel om een iPod/iPhone aan te sluiten.
- Stel het apparaat zo in dat geen onveilige handelingen, zoals het aansluiten van de aansluitkabel, moeten worden uitgevoerd tijdens het rijden.
- Breng om veiligheidsredenen het voertuig eerst tot stilstand alvorens een iPod/iPhone aan te sluiten of te verwijderen.
- Afhankelijk van de status van de iPod/iPhone kan het even duren voordat het apparaat wordt herkend of het afspelen begint.
- De toetsen van het systeem werken niet terwijl een iPod/iPhone is aangesloten.
- Als gevolg van de specificaties en instellingen van de iPod/iPhone kan hij mogelijk niet worden aangesloten of kunnen er verschillen in de bediening of de weergave optreden.
- Afhankelijk van de audiogegevens op de iPod/iPhone wordt nummerinformatie mogelijk onjuist weergegeven.
- Afhankelijk van de status van het voertuig en het apparaat begint het afspelen van de iPod/iPhone mogelijk niet na het starten van de motor.
- Gegevens die auteursrechtelijk beschermde informatie bevatten worden mogelijk niet afgespeeld.

📖 OPMERKING

- Het wordt aanbevolen vlakke equalizerinstellingen te kiezen voor de iPod/iPhone.
- Bedien de iPod/iPhone terwijl hij op dit systeem is aangesloten.
- Sluit de iPod/iPhone niet aan met een iPod-kabel als de iPod/iPhone als Bluetooth-audioapparaat is verbonden via Bluetooth. Het gebruik van beide aansluitmethoden zal een slechte werking tot gevolg hebben.
- Als de iPod/iPhone niet goed werkt, moet u de iPod/iPhone loskoppelen van het systeem, resetten en opnieuw aansluiten.

7

Afspelen vanaf een iPod

Druk op de toets MEDIA om de iPod als bron in te stellen.

De gekozen bron wordt aangegeven op het display.

Nummer (bestand) kiezen

Druk op de toets ◀◀ of de toets ▶▶ om het nummer te kiezen.

Hiermee kunt u het volgende of het vorige nummer kiezen.

Luisteren naar een iPod

Snel vooruitspoelen of terugspelen

Houd de toets 3◀◀ of 4▶▶ ingedrukt.

Hiermee kunt u snel vooruitspoelen/terugspelen.

Afspeelfunctie wijzigen

7

U kunt nummers herhalen en nummers in willekeurige volgorde afspelen.

Herhalen (RPT)

Druk op de toets 1RPT.

Het momenteel afgespeelde nummer wordt herhaald.

OPMERKING

- Druk nogmaals om de functie te annuleren.

Afspelen in willekeurige volgorde (RDM)

Druk op de toets 2RDM.

Alle nummers in de momenteel afgespeelde categorie worden in willekeurige volgorde afgespeeld.

OPMERKING

- Druk nogmaals om de functie te annuleren.

Album in willekeurige volgorde afspelen

Houd de toets 2RDM ingedrukt.

Het album wordt in willekeurige volgorde afgespeeld (alle nummers van het album).

OPMERKING

- Druk nogmaals om de functie te annuleren.

Nummers zoeken

U kunt zoeken op categorieën of namen van nummers en een nummer kiezen.

1. Draai aan de toets ▶/SEL om de categorie te kiezen.
2. Druk op de toets ▶/SEL. De categorieën of nummers in de gekozen categorie worden weergegeven.
3. Draai aan de toets ▶/SEL om de categorie of het nummer te kiezen.
4. Druk op de toets ▶/SEL.
Herhaal stap 1 t/m 4 om nummers te zoeken.
Kies het nummer en druk op de toets ▶/SEL om het af te spelen.

OPMERKING

- Terwijl de categorie (1^{ste} niveau) is gekozen, drukt u op de toets 6 ⇨ om het zoeken van nummers te annuleren.
- Als er geen bediening plaatsvindt gedurende 10 seconden na het kiezen van de categorie, wordt de functie voor het zoeken van nummers geannuleerd.
- Kies de categorie en houd de toets ▶/SEL ingedrukt om het afspelen te starten vanaf het eerste nummer in die categorie.
- Terwijl het nummer is gekozen, drukt u op de toets 6 ⇨ om naar de vorige bediening terug te keren.
- Terwijl het nummer is gekozen, houdt u de toets 6 ⇨ ingedrukt om het zoeken van nummers te annuleren.
- Als er geen bediening plaatsvindt gedurende vijf seconden na het kiezen van het nummer, wordt dat nummer afgespeeld.
- iPod-bedieningsfuncties zoals het kiezen van een nummer annuleren de functie voor het zoeken van nummers.

Luisteren naar audiobestanden op een USB-apparaat

E00736501203

U kunt een in de handel verkrijgbaar USB-apparaat zoals een USB-geheugen op dit systeem aansluiten en audiobestanden die op dat apparaat zijn opgeslagen via dit systeem afspelen.

OPGELET

- Laat het USB-apparaat niet onbeheerd achter in het voertuig.
- Houd het apparaat niet in uw hand om het te bedienen tijdens het rijden. Dit is gevaarlijk.
- Sluit geen harde schijven, kaarlezers of geheugenlezers aan. Dit kan schade aan deze apparaten of de erop opgeslagen gegevens veroorzaken. Als u per ongeluk een dergelijk apparaat hebt aangesloten, zet dan het contactslot op "OFF" en koppel het los.
- Vanwege het risico van gegevensverlies wordt aanbevolen een back-up te maken van bestanden.
- Noch schade aan het USB-apparaat noch verlies of beschadiging van de erop opgeslagen gegevens vallen onder de garantie.

OPGELET

- Afhankelijk van de manier waarop de apparaten worden gebruikt, kunnen audiobestanden beschadigd of verloren raken. Daarom wordt aanbevolen een back-up te maken van de gegevens.

OPMERKING

- Digitale audiospelers die de massaopslagklasse-specificaties ondersteunen kunnen worden aangesloten.
- Raadpleeg "Soorten apparaten die kunnen worden aangesloten en ondersteunde bestandsspecificaties voor meer informatie over de soorten USB-apparaten die u kunt aansluiten en de soorten bestanden die u kunt afspelen in voertuigen met een Bluetooth® 2.0-interface." op pagina 7-73
- Raadpleeg "Een USB-geheugenapparaat aansluiten" op pagina 7-71 voor informatie over het aansluiten van USB-apparaten.
- Gebruik een aansluitkabel om een USB-apparaat aan te sluiten. Wanneer geen aansluitkabel wordt gebruikt, kan dit overmatige belasting of beschadiging van de USB-aansluiting veroorzaken.
- Stel het apparaat zo in dat geen onveilige handelingen, zoals het aansluiten van de aansluitkabel, moeten worden uitgevoerd tijdens het rijden.
- Breng om veiligheidsredenen het voertuig eerst tot stilstand alvorens een USB-apparaat aan te sluiten of los te koppelen.

OPMERKING

- Sluit alleen audioapparaten aan op de USB-poort. Anders kan schade aan het apparaat of het systeem ontstaan.
- Afhankelijk van de status van het USB-apparaat kan het even duren voordat het apparaat wordt herkend of het afspelen begint.
- Afhankelijk van het gebruikte USB-apparaat werken de toetsen van het systeem mogelijk niet terwijl een USB-apparaat is aangesloten.
- Als gevolg van de specificaties en instellingen van een USB-apparaat kan het mogelijk niet worden aangesloten of kunnen er verschillen in de bediening of de weergave optreden.
- Afhankelijk van de audiogegevens op het USB-apparaat wordt nummerinformatie mogelijk onjuist weergegeven.
- Afhankelijk van de status van het voertuig en het apparaat begint het afspelen van de iPod/iPhone mogelijk niet na het starten van de motor.
- Gegevens die auteursrechtelijk beschermde informatie bevatten worden mogelijk niet afgespeeld.
- Dit systeem kan de audiobestandsformaten MP3, WMA en AAC afspelen.
- Afhankelijk van het soort USB-apparaat is het mogelijk niet bruikbaar of is het aantal functies beperkt.
- Het aanbevolen bestandssysteem voor USB-geheugens is FAT32.
- De maximaal ondersteunde capaciteit voor USB-geheugens is 32 GB.

Luisteren naar audiobestanden op een USB-apparaat

OPMERKING

- Bedien het USB-apparaat waarop audiobestanden zijn opgenomen terwijl het op dit systeem is aangesloten.

Audiobestanden op een USB-apparaat afspelen

Druk op de toets MEDIA om

7

USB als bron in te stellen. De gekozen bron wordt aangegeven op het display.

Nummer (bestand) kiezen

Druk op de toets ◀◀ of de toets ▶▶ om het nummer te kiezen.

Hiermee kunt u het volgende of het vorige nummer kiezen.

Snel vooruitspoelen of terugspoelen

Houd de toets 3◀◀ of 4▶▶ ingedrukt.

Hiermee kunt u snel vooruitspoelen/terugspoelen.

Afspelfunctie wijzigen

U kunt nummers herhalen, nummers in willekeurige volgorde afspelen en het begin van nummers afspelen.

Herhalen (RPT)

Druk op de toets 1RPT.

Het momenteel afgespeelde nummer wordt herhaald.

OPMERKING

- Druk nogmaals om de functie te annuleren.
- De functie wordt geannuleerd als u een bestand kiest.

Map herhalen

Houd de toets 1RPT ingedrukt.

De nummers in de momenteel afgespeelde map worden herhaald.

OPMERKING

- Druk nogmaals om de functie te annuleren.
- De functie voor het herhalen van een map wordt niet geannuleerd als u een bestand kiest.

Map in willekeurige volgorde afspelen (RDM)

Druk op de toets 2RDM.

De nummers in de momenteel afgespeelde map worden in willekeurige volgorde afgespeeld.

OPMERKING

- Druk nogmaals om de functie te annuleren.
- De functie voor het in willekeurige volgorde afspelen van een map wordt niet geannuleerd als u een bestand kiest.

Alle mappen in willekeurige volgorde afspelen (RDM)

Houd de toets 2RDM ingedrukt.

De nummers in alle mappen worden in willekeurige volgorde afgespeeld.

OPMERKING

- Druk nogmaals om de functie te annuleren.
- De functie voor het in willekeurige volgorde afspelen van alle mappen wordt niet geannuleerd als u een bestand kiest.

Begin van nummers afspelen (SCAN)

Druk op de toets PTY/SCAN.

De eerste 10 seconden van alle nummers op het USB-apparaat worden in volgorde afgespeeld.

OPMERKING

- Druk nogmaals op deze toets tijdens het afspelen als u een bepaald nummer wilt beluisteren. Het nummer wordt normaal afgespeeld.

Begin van eerste nummer in elke map afspelen

Houd de toets PTY/SCAN ingedrukt.

De eerste 10 seconden van het eerste nummer in elke map op het USB-apparaat worden in volgorde afgespeeld.

OPMERKING

- Druk nogmaals op deze toets tijdens het afspelen als u een bepaald nummer wilt beluisteren. Het nummer wordt normaal afgespeeld.



Nummers zoeken

U kunt zoeken in mappen en bestanden en een nummer kiezen.

1. Draai aan de toets /SEL om de map te kiezen.





2. Druk op de toets /SEL.

De bestanden in de gekozen map worden weergegeven.

3. Draai aan de toets /SEL om het bestand te kiezen.
4. Druk op de toets /SEL.

Het gekozen bestand (nummer) wordt afgespeeld.

OPMERKING

- Terwijl de map is gekozen, drukt u op de toets 6  om het zoeken van nummers te annuleren.
- Als er geen bediening plaatsvindt gedurende 10 seconden na het kiezen van de map, wordt de functie voor het zoeken van nummers geannuleerd.
- Kies de map en houd de toets /SEL ingedrukt om het afspelen te starten vanaf het eerste nummer in die map.
- Terwijl het bestand is gekozen, drukt u op de toets 6  om naar de vorige bediening terug te keren.
- Terwijl het bestand is gekozen, houdt u de toets 6  ingedrukt om het zoeken van nummers te annuleren.
- Als er geen bediening plaatsvindt gedurende vijf seconden na het kiezen van het bestand, wordt dat bestand afgespeeld.

Luisteren naar Bluetooth-audio*

OPMERKING

- Bedieningsfuncties zoals het kiezen van een nummer annuleren de functie voor het zoeken van nummers.

Luisteren naar Bluetooth-audio*

E00736700080

Dit systeem kan muzieknnummers die zijn opgeslagen op in de handel verkrijgbare Bluetooth-audioapparaten afspelen.

7

OPGELET

- Houd het apparaat niet in uw hand om het te bedienen tijdens het rijden. Dit is gevaarlijk.
- Laat het Bluetooth-audioapparaat niet onbeheerd achter in het voertuig.
- Afhankelijk van de manier waarop de apparaten worden gebruikt, kunnen audiobestanden beschadigd of verloren raken. Daarom wordt aanbevolen een back-up te maken van de gegevens.

OPMERKING

- Afhankelijk van het soort Bluetooth-audioapparaat is het apparaat mogelijk niet bruikbaar of is het aantal functies beperkt.
- Raadpleeg de handleiding van het in de handel verkrijgbare Bluetooth-audioapparaat.

Luisteren naar Bluetooth-audio*

OPMERKING

- Volumeniveaus kunnen verschillen afhankelijk van het type Bluetooth-audioapparaat. Het wordt aanbevolen het volume vóór gebruik te verlagen om een te luid volume te voorkomen.
→ “Volume regelen” op pagina 7-21
- Afhankelijk van de status van het Bluetooth-audioapparaat kan het even duren voordat het apparaat wordt herkend of het afspelen begint.
- Als gevolg van de specificaties en instellingen van een Bluetooth-audioapparaat kan het mogelijk niet worden aangesloten of kunnen er verschillen in de bediening of de weergave optreden.
- Afhankelijk van de audiogegevens op het Bluetooth-audioapparaat wordt nummerinformatie mogelijk onjuist weergegeven.
- Afhankelijk van de status van het voertuig en het apparaat begint het afspelen van de iPod/iPhone mogelijk niet na het starten van de motor.

Een Bluetooth-audioapparaat verbinden

Raadpleeg “De Bluetooth® 2.0-interface en het Bluetooth-apparaat verbinden” op pagina 7-55 voor informatie over het verbinden van een Bluetooth-apparaat.

In de beschrijving van de bedieningsfuncties hieronder wordt ervan uitgegaan dat de verbinding tot stand is gebracht.

7-36 Voor aangenaam rijden

OPMERKING

- Sluit de iPod/iPhone niet aan met een iPod-kabel als de iPod/iPhone als Bluetooth-audioapparaat is verbonden via Bluetooth. Het gebruik van beide aansluitmethoden zal een slechte werking tot gevolg hebben.



Bluetooth-audio afspelen

1. Druk op de toets MEDIA om Bluetooth-audio als bron in te stellen.

De gekozen bron wordt aangegeven op het display.

2. Druk op de toets 5 . Het afspelen van de Bluetooth-audio wordt gestart.

OPMERKING

- Houd de toets 5  ingedrukt om het afspelen te onderbreken.
- Druk op de toets 6  om het afspelen te beëindigen.

Nummer (bestand) kiezen

Druk op de toets __ of __ om het nummer te kiezen.

Hiermee kunt u het volgende of het vorige nummer kiezen.

Snel vooruitspoelen of terugspoelen

Houd de toets __ of de toets __ ingedrukt.

Hiermee kunt u snel vooruitspoelen/terugspoelen.

Afspeelfunctie wijzigen

U kunt nummers herhalen, nummers in willekeurige volgorde afspelen en het begin van nummers afspelen.

Herhalen (RPT)

Druk op de toets 1RPT.

Het momenteel afgespeelde nummer wordt herhaald.

OPMERKING

- Bij elke druk op de toets 1RPT verandert de functie in deze volgorde: herhalen UIT, 1 nummer herhalen, alle nummers herhalen en herhalen UIT.

Afspelen in willekeurige volgorde (RDM)

Druk op de toets 2RDM.

De nummers op het Bluetooth-audioapparaat worden in willekeurige volgorde afgespeeld.

OPMERKING

- Druk nogmaals om de functie te annuleren.

Begin van nummers afspelen (SCAN)

Druk op de toets PTY/SCAN.

De eerste 10 seconden van alle nummers op het Bluetooth-audioapparaat worden in volgorde afgespeeld.

OPMERKING

- Druk nogmaals op deze toets tijdens het afspelen als u een bepaald nummer wilt beluisteren. Het nummer wordt normaal afgespeeld.

Gebruik van AUX*

E00736900079

U kunt externe ingangskabels en AUX-apparaten op dit systeem aansluiten en nummers die op deze apparaten zijn opgeslagen via het systeem afspelen.

Houd de toets MEDIA ingedrukt.

Schakel de AUX-modus in. “AUX” wordt weergegeven.

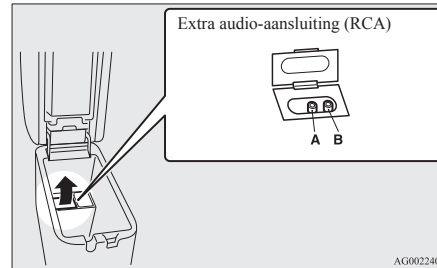

Extra audio-aansluiting (RCA)

A- Linker audio-ingangsaansluiting (wit)

B- Rechter audio-ingangsaansluiting (rood)

OPGELET

- Sluit een audioapparaat aan terwijl de externe geluidsingangsmodus is uitgeschakeld of bij een laag volumeniveau.
- Het systeem schakelt ook over naar AUX als er geen apparaat is aangesloten. Let dus op het volumeniveau wanneer geen apparaat is aangesloten.

OPMERKING

- Afhankelijk van het audioapparaat dat wordt aangesloten, is er mogelijk ruis hoorbaar.

OPMERKING

- Gebruik de batterij van het aangesloten audioapparaat als stroombron. Wanneer het aangesloten audioapparaat wordt gebruikt tijdens het opladen via de sigarettenaanstekeraansluiting in het voertuig, kan er ruis uit de luidsprekers komen.
- Schakel de externe geluidsingangsmodus niet in als er geen audioapparaten zijn aangesloten. Als de externe geluidsingangsmodus wordt ingeschakeld terwijl er geen audioapparaten zijn aangesloten, kan er geluid uit de luidsprekers komen.

7

Display

Display

E00738100059

Hieronder wordt de inhoud van het display verklaard.



De weergavemodus wijzigen

E00738500040

U kunt de inhoud van het display wijzigen. Druk op de toets DISP om de inhoud van het display te wijzigen.

Bij elke druk op de toets DISP verandert de display-inhoud.

⚠ OPGELET

- Het wijzigen van de display-inhoud kan de veiligheid tijdens het rijden in gevaar brengen. Zorg ervoor dat dit veilig gebeurt.

📖 OPMERKING

- Het display kan maximaal 11 tekens tegelijk weergeven. Als u 12 tekens of meer wilt weergeven, drukt u op de toets PAGE om de volgende tekens weer te geven.

Tijdens DAB-ontvangst*

Het display verandert in de volgorde: “Naam dienst”, “Naam ensemble” en “Kanaalnr. (Kanaal-id)”.

OPMERKING

- Als het systeem de tekstinformatie voor de dienst- en ensemblenaam niet kan ophalen, wordt er niets weergegeven.

Tijdens het afspelen van CD-DA

Het display verandert in deze volgorde: “Titel schijf”, “Titel nummer” en “Bedieningsstatus”.

OPMERKING

- Als geen tekstinformatie kan worden weergegeven, verschijnt “NO TITLE” op het display.

Tijdens het afspelen van MP3/WMA/AAC

Het display verandert in deze volgorde: “Titel map”, “Titel bestand” en “Bedieningsstatus”.

OPMERKING

- Als geen tekstinformatie kan worden weergegeven, verschijnt “NO TITLE” op het display.

Weergave van de ID3-tag

Houd de toets DISP ingedrukt.

Het display van de ID3-tag verandert. [DISP] Bij elke druk op de toets verandert het display in deze volgorde: “Albumnaam”, “Naam nummer”, “Artiestnaam”, “Genre-naam”* en “Bedieningsstatus”.

*: Weergegeven bij het afspelen van audiobe-standen op een USB-apparaat (voertuigen met Bluetooth® 2.0-interface).

OPMERKING

- Houd tijdens de weergave van de ID3-tag de toets DISP ingedrukt om de maptitel weer te geven.
- De genrenaam kan mogelijk niet worden weergegeven.

Tijdens het afspelen vanaf een iPod

Het display verandert in deze volgorde: “Al-bums”, “Naam nummer”, “Artiestnaam”, “Genre-naam”* en “Bedieningsstatus”.

OPMERKING

- Als geen tekstinformatie kan worden weergegeven, verschijnt “NO TITLE” op het display.

OPMERKING

- Weergave van genrenaam volgens het type uitrusting (voertuigen met Bluetooth® 2.0-interface).
- De genrenaam kan mogelijk niet worden weergegeven.

Tijdens het afspelen van Bluetooth® 2.0-audio*

De bedieningsfuncties werken op dezelfde manier als beschreven onder “Tijdens het afspelen vanaf een iPod” op pagina 7-39

Instelling van audiokwaliteit en volumebalans

U kunt de instellingen voor audiokwaliteit wijzigen.

Audiokwaliteit en volumebalans instellen

- Druk op de toets **▶/SEL** om instelitems te kiezen.
Bij elke druk op de toets **▶/SEL** verandert de keuze als volgt: BASS, TREBLE, FADER, BALANCE, SCV en Annuleren.
- Draai aan de toets **▶/SEL** om het item in te stellen.

Voor aangenaam rijden 7-39

7 Systeeminstellingen

In-stel-items	Tegen de wijzers van de klok in draaien	Met de wijzers van de klok mee draaien
BASS	-6 tot 0 (laag laagdoorlaatvolume)	0 tot +6 (hoog laagdoorlaatvolume)
TREBLE	-6 tot 0 (laag hoogdoorlaatvolume)	0 tot +6 (hoog hoogdoorlaatvolume)
FA-DER	CENTER tot REAR 11 (REAR (achter) versterken)	FRONT 11 tot CENTER (FRONT (voor) versterken)
BALANCE	LEFT 11 tot CENTER (LEFT (links) versterken)	CENTER tot RIGHT 11 (RIGHT (rechts) versterken)
SCV	OFF, LOW (laag door het voertuig gecompenseerd volume-effect)	MID, HIGH (hoog door het voertuig gecompenseerd volume-effect)

Systeeminstellingen

E00738300107

U kunt systeeminstellingen wijzigen, bijvoorbeeld de tijdinstelling.

1. Druk op de toets MENU.

7-40 Voor aangenaam rijden

2. Druk op de toets **▶**/SEL om instelitems te kiezen.

Bij elke druk op de toets **▶**/SEL verandert de keuze als volgt: Gracenote DB*, Telefooninstellingen (PHONE), Tijdinstelling en Annuleren.

3. Draai aan de toets **▶**/SEL om het item in te stellen.
4. Druk op de toets **▶**/SEL om te bevestigen.

De instelling is nu voltooid en het volgende instelitem wordt weergegeven.

*: Weergegeven bij het afspelen van audiobestanden (voertuigen met Bluetooth® 2.0-interface).

DAB-instelling*

Hiermee wijzigt u de DAB-instellingen.

(De vet gedrukte “instelwaarden” zijn de fabrieksinstellingen.)

Naam instelling	Instelwaarde	Beschrijving instelling
Instellingen DAB-DAB Link	OFF	Overschakelen naar een andere dienst bij lage ontvangstevoeligheid.
	ON	
Instellingen DAB-golfband	BAND III	Gebruikte golfband instellen op 174 tot 239 MHz.
	L-BAND	Gebruikte golfband instellen op 1.452 tot 1.490 MHz.
	BOTH	Gebruikte golfband instellen op Band III en L-Band.

RDS-instelling

Hiermee wijzigt u de RDS-instellingen.

(De vet gedrukte “instelwaarden” zijn de fabrieksinstellingen.)

OGAD15E1

Systeeminstellingen

Naam instelling	Instelwaarde	Beschrijving instelling	Naam instelling	Instelwaarde	Beschrijving instelling	Naam instelling	Instelwaarde	Beschrijving instelling
AF	AF ON	Automatisch afstemmen op beter te ontvangen frequentie van dezelfde zender.	TP-S	TP-S ON	Automatisch zoeken naar verkeersinformatie (TP-zenders).	PTY	ENGLISH (ENGELS)	De weergave-taal voor het zoeken naar programma-inhoud (PTY) instellen op Engels.
	AF OFF	Niet automatisch afstemmen op beter te ontvangen frequentie van dezelfde zender.		TP-S OFF	Niet automatisch zoeken naar verkeersinformatie (TP-zenders).			FRANCAIS (FRANS)
REG	REG ON	Niet automatisch afstemmen op de lokale zender voor het ontvangen programma.	PI-S	PI-S ON	Zoeken naar een identieke of lokale zender voor de zender die op het voorkeuzekanaal is opgeslagen.		DEUTSCH (DUITS)	De weergave-taal voor het zoeken naar programma-inhoud (PTY) instellen op Duits.
	REG OFF	Automatisch afstemmen op de lokale zender voor het ontvangen programma.					PI-S OFF	Niet zoeken naar een identieke of lokale zender voor de zender die op het voorkeuzekanaal is opgeslagen.

7

Systeeminstellingen

Naam instelling	Instelwaarde	Beschrijving instelling
PTY	ESPAÑOL (SPAANS)	De weergave-taal voor het zoeken naar programma-inhoud (PTY) instellen op Spaans.
	ITALIANO (ITALIAANS)	De weergave-taal voor het zoeken naar programma-inhoud (PTY) instellen op Italiaans.
CT	CT ON	De tijd aanpassen als tijdgegevens worden ontvangen.
	CT OFF	De tijd niet aanpassen als tijdgegevens worden ontvangen.

*: U moet op de toets [TP] drukken en de stand-bymodus voor verkeersinformatie inschakelen ("ON").

Tijdstelling

Wanneer de RDS-instelling CT op "CT OFF" wordt gezet, kunt u de tijd handmatig instellen.

1. Selecteer "YES" (JA) op het scherm "Adjust time" (Tijdstelling) en druk op de toets **▶/SEL**.

Het uur kan worden ingesteld. Druk nogmaals op de toets **▶/SEL** om de minuten in te stellen.

2. Draai aan de toets **▶/SEL** om de tijd in te stellen.
3. Druk op de toets **▶/SEL**.

De instelling is voltooid.

OPMERKING

- Houd de toets **▶/SEL** ingedrukt totdat de seconden worden teruggezet op "00".

Telefooninstellingen (PHONE)

U kunt de instellingen voor omschakeling naar de mobiele telefoon en de taal van de Bluetooth® 2.0-interface wijzigen. Bij sommige voertuigen kunnen geen telefooninstellingen worden gekozen.

OPMERKING

- Schakel bepaalde functies van de mobiele telefoon, zoals "kiesvergrendeling" en verbinding maken vanaf het stand-byscherm, uit.
- Zelfs als hij is verbonden, is het mogelijk dat de bediening van de mobiele telefoon (ontvangen van oproepen enz.) niet naar behoren werkt.
- Afhankelijk van de afstand tussen het systeem en de mobiele telefoon, de omstandigheden in het voertuig en de gebruikte af-schermfuncties kan mogelijk geen verbinding tot stand worden gebracht. Plaats de mobiele telefoon in dat geval zo dicht mogelijk bij het systeem.
- Zelfs als een mobiele telefoon compatibel is met Bluetooth, kunnen bepaalde kenmerken en specificaties een juiste werking verhinderen.
- Om veiligheidsredenen mag u de mobiele telefoon niet bedienen tijdens het rijden. Breng het voertuig op een veilige plaats tot stilstand voordat u de mobiele telefoon bedient.
- Zelfs als een mobiele telefoon compatibel is met Bluetooth, kunnen bepaalde specificaties en instellingen van de telefoon weergaveverschillen veroorzaken of een juiste werking verhinderen.
- Het is mogelijk dat bij sommige modellen de verbinding niet wordt bevestigd of geen verbinding kan worden gemaakt.

Ondersteunde profielen

Handsfree	HFP(v1.5)
Overdracht van telefoonboek	OPP(v1.1), PBAP(v1.0)

Voertuigen zonder Bluetooth® 2.0-interface

Een (afzonderlijk verkrijgbare) handsfreetkit is vereist.
(De vet gedrukte “instelwaarden” zijn de fabrieksinstellingen.)

Instelwaarde	Beschrijving instelling
PHONE OFF	De functie voor omschakeling naar mobiele telefoon niet gebruiken.
PHONE MUTE	Audio dempen bij omschakeling naar de mobiele telefoon.
PHONE ATT	Audio via alle luidsprekers weergeven bij omschakeling naar de mobiele telefoon.
PHONE IN-L	Audio via de luidspreker links voor weergeven bij omschakeling naar de mobiele telefoon.

Instelwaarde	Beschrijving instelling
PHONE IN-R	Audio via de luidspreker rechts voor weergeven bij omschakeling naar de mobiele telefoon.
PHONE IN-LR	Audio via de luidsprekers links en rechts voor weergeven bij omschakeling naar de mobiele telefoon.

Voertuigen met Bluetooth® 2.0-interface

(De vet gedrukte “instelwaarden” zijn de fabrieksinstellingen.)

Naam instelling	Instelwaarde	Beschrijving instelling
PHONE IN-instellingen	PHONE IN-R	Audio via de luidspreker rechts voor weergeven bij omschakeling naar de mobiele telefoon.

Naam instelling	Instelwaarde	Beschrijving instelling
PHONE IN-instellingen	PHONE IN-L	Audio via de luidspreker links voor weergeven bij omschakeling naar de mobiele telefoon.
Spreektaalinstelling HFM	ENGLISH (ENGLISH)	De spreektaal voor de handsfreetmodule wijzigen.
	FRENCH (FRANS)	
	GERMAN (DUITS)	
	SPANISH (SPAANS)	
	ITALIAN (ITALIAANS)	
	DUTCH (NEDERLANDS)	

7

Systeeminstellingen

Naam instelling	Instelwaarde	Beschrijving instelling
Spreektaalinstelling HFM	PORTUGUESE (PORTUGUEES)	De spreektaal voor de handsfreemodule wijzigen.
	RUSSIAN (RUSSISSCH)	

7

OPMERKING

- Dit wordt niet bij alle voertuigmodellen weergegeven.

Gracernote DB (voertuigen met Bluetooth® 2.0-interface)

U kunt het versienummer controleren.

1. Selecteer “Gracernote DB” en druk op de toets **▶/SEL**.
2. Draai aan de toets **▶/SEL** en selecteer “DB Version”.
3. Druk op de toets **▶/SEL**.
De DB-versie wordt weergegeven.

Verhelpen van problemen

E00738400081

Controleer onderstaande punten als een bericht wordt weergegeven op het display of als u denkt dat het systeem niet goed werkt.

Als dit bericht wordt weergegeven...

Afhankelijk van de situatie geeft het systeem een bericht weer.

Funcie	Bericht	Oorzaak	Maatregel
CD	CHECK DISC	De cd is ondersteboven geplaatst.	Plaats de etiketzijde naar boven.
		Condens op de cd.	Wacht even en plaats de cd opnieuw.
	DISC ERROR	De cd is beschadigd.	Maak het leesoppervlak van de cd schoon.
		De cd is vuil.	
	INTERNAL E	Er is een storing opgetreden in de cd-speler.	Controleer of er geen probleem is met de cd en plaats ze opnieuw. Neem contact op met een officieel MITSUBISHI MOTORS Service Centrum als het probleem blijft bestaan.
HEAT ERROR	De temperatuur in het systeem is te hoog opgelopen.	Verwijder de cd en wacht tot de temperatuur in het systeem weer normaal is.	
USB	FILE ERROR	Gekozen bestanden kunnen niet worden afgespeeld.	Kies bestanden die afspeelbaar zijn. → “Audiobestanden (MP3/WMA/AAC)” op pagina 7-17
	USB BUS PWR	Er is een hoge of lage elektrische stroom of spanning.	Schakel het systeem uit en wacht even. Neem contact op met een officieel MITSUBISHI MOTORS Service Centrum als het probleem blijft bestaan.
	LSI ERROR	Er is een interne storing opgetreden.	
	UNSUPPORTED FORMAT	Er is geprobeerd niet-ondersteunde audiobestanden af te spelen.	Kies audiobestanden die afspeelbaar zijn. → “Audiobestanden (MP3/WMA/AAC)” op pagina 7-17

7

Verhelpen van problemen

Functie	Bericht	Oorzaak	Maatregel
	UNSUPPORTED DEVICE	Er is een niet-ondersteund USB-apparaat aangesloten.	Sluit een ondersteund USB-geheugenapparaat aan.
iPod	NO SONG	De aangesloten iPod/iPhone bevat geen nummers.	Sluit een iPod/iPhone aan die nummers bevat.
	VER ERROR	Deze softwareversie van de iPod/iPhone wordt niet ondersteund.	Gebruik een ondersteunde softwareversie.
Overige	ERROR DC	Er is een abnormale directe spanning naar de luidsprekers gestuurd.	Schakel het systeem uit en wacht even. Neem contact op met een officieel MITSUBISHI MOTORS Service Centrum als het probleem blijft bestaan.

7

Als u denkt dat het systeem niet goed werkt...

Hierna volgt een lijst van symptomen, oorzaken en maatregelen voor het geval u denkt dat het systeem niet goed werkt.

Symptomen	Oorzaak	Maatregel
Geen of zwak geluid	Het volume staat in de minimumstand.	Regel het volume. → “Volume regelen” op pagina 7-21
	De balans- of faderregelaar is naar één kant gedraaid.	Regel de balans of de fader. → “Instelling van audiokwaliteit en volumebalans” op pagina 7-39
Er kan geen cd worden geplaatst.	Er zit al een cd in het systeem.	Werp de cd uit. → “Cd plaatsen/uitwerpen” op pagina 7-22
	Het systeem geeft aan dat een cd wordt geladen hoewel er geen cd in zit.	Druk één keer op de uitwerptoets. → “Cd plaatsen/uitwerpen” op pagina 7-22
De cd kan niet worden afgespeeld.	De cd is ondersteboven geplaatst.	Plaats de etiketzijde naar boven.
	Condens op de cd.	Wacht even en plaats de cd opnieuw.
	De cd is vuil.	Maak het leesoppervlak van de cd schoon.

Symptomen	Oorzaak	Maatregel
Het geluid springt steeds op dezelfde plaats over.	De cd is beschadigd of vuil.	Controleer de cd.
Er is een cd geplaatst, maar er wordt geen geluid weergegeven.	De gegevens kunnen niet worden afgelezen omdat de cd beschadigd of vuil is.	Controleer de cd. Wanneer een CD-R/RW wordt gebruikt, is afspelen misschien niet mogelijk vanwege de eigenschappen van de cd.

Antenne

E00710500543

Verwijderen

Draai de staaf (A) tegen de klok in.

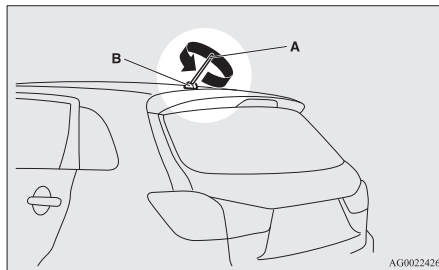

AG0022426

Aanbrengen

Schroef de staaf (A) met de klok mee in de basis (B) tot ze stevig vastzit.

OPMERKING

- Zorg ervoor dat de dakantenne in de volgende gevallen ingeschoven is:
 - Als u een automatische carwash binnenrijdt.
 - Wanneer u een dekzeil over het voertuig aanbrengt.
 - Wanneer u een constructie met een laag dak binnenrijdt.

Link System*

E00764500227

Het Link System maakt een volledige controle mogelijk van de apparaten die zijn aangesloten op de USB-ingangsaansluiting of zijn verbonden met de Bluetooth® 2.0-interface, waardoor deze met de schakelaars in het voertuig of met gesproken commando's kunnen worden bediend.

Zie de volgende paragraaf voor meer informatie over de bediening.

Zie "Bluetooth® 2.0-interface" op pagina 7-48.

Zie "USB-ingangsaansluiting" op pagina 7-71.

Zie "Luisteren naar audiobestanden op een USB-apparaat" op pagina 7-33.

Zie "Luisteren naar Bluetooth-audio*" op pagina 7-35.

Zie "Gebruik van AUX*" op pagina 7-37.

Bluetooth® is een geregistreerd handelsmerk van BLUETOOTH SIG, INC.

Bluetooth® 2.0-interface*

Eindgebruikerslicentieovereenkomst voor Link System

E00764600013

Het apparaat dat u hebt aangekocht bevat software onder licentie van MITSUBISHI MOTORS CORPORATION, afkomstig van JOHNSON CONTROLS Inc (bedrijfseenheid Automotive Experience) en hun derdeleveranciers. Een volledige lijst van deze derdeproducten en hun eindgebruikerslicentieovereenkomsten zijn beschikbaar op de onderstaande website.

<http://www.jciblueconnect.com/faq/fulldisclosure.pdf>

7

Bluetooth® 2.0-interface*

E00726001960

De Bluetooth® 2.0-interface maakt handenvrij bellen met een Bluetooth®-compatibel gsm-toestel mogelijk in het voertuig op basis van de draadloze communicatietechnologie die algemeen bekend is onder de naam Bluetooth®. Daarnaast kan de gebruiker ook muziek die is opgeslagen op een Bluetooth®-muziekspeler afspelen via de luidsprekers van het voertuig.

Het systeem is uitgerust met een functie voor spraakherkenning, die het mogelijk maakt handenvrij te bellen via eenvoudige schakelaarbediening en gesproken commando's op basis van een gedefinieerd spraakproces.

7-48 Voor aangenaam rijden

De Bluetooth® 2.0-interface kan worden gebruikt wanneer het contactslot of de bedrijfsmodus op ON of ACC staan.

Voordat u de Bluetooth® 2.0-interface kunt gebruiken, moet u het Bluetooth®-apparaat en de Bluetooth® 2.0-interface koppelen. Zie "Een Bluetooth®-apparaat verbinden met de Bluetooth® 2.0-interface" op pagina 7-55.

Bluetooth® is een geregistreerd handelsmerk van BLUETOOTH SIG, INC.

WAARSCHUWING

- **Hoewel u met de Bluetooth® 2.0-interface handenvrije gesprekken kunt voeren, moet u bij gebruik van de gsm tijdens het rijden ervoor zorgen dat u zich daardoor niet laat afleiden van een veilige bediening van uw voertuig. Alles wat uw aandacht van de veilige bediening van uw voertuig kan afleiden, zoals het gebruik van uw gsm, vergroot het risico van een ongeval.**
- **Wees op de hoogte van de landelijke en plaatselijke wet- en regelgeving met betrekking tot het gebruik van een gsm tijdens het rijden, en leef deze na.**

OPMERKING

- Als het contactslot of de bedrijfsmodus op ACC blijft staan, wordt de spanning voor elektrische accessoires na een bepaalde tijd automatisch uitgeschakeld en kunt u de Bluetooth® 2.0-interface niet langer gebruiken. De spanning voor elektrische accessoires wordt terug ingeschakeld als het contactslot of de motorschakelaar worden bediend. Zie "Automatische uitschakelfunctie van de ACC-spanning" op pagina 6-13.
- De Bluetooth® 2.0-interface kan niet worden gebruikt als de batterij van het Bluetooth®-apparaat leeg is of als het apparaat is uitgeschakeld.
- Handenvrij bellen is niet mogelijk als uw telefoon geen toegang heeft tot een operator.
- Het is mogelijk dat u de Bluetooth® 2.0-interface niet kunt gebruiken als u het Bluetooth®-apparaat in de bagageruimte van het voertuig plaatst.
- Sommige Bluetooth®-apparaten zijn niet compatibel met de Bluetooth® 2.0-interface.
- Raadpleeg de website van MITSUBISHI MOTORS voor meer informatie over de Bluetooth® 2.0-interface. Lees en verklaar u akkoord met de "Waarschuwing met betrekking tot koppelingen naar websites van andere bedrijven", aangezien verbinding wordt gemaakt met andere websites dan die van MITSUBISHI MOTORS.
<http://www.mitsubishi-motors.com/en/products/index.html>

OPMERKING

- Software-updates van fabrikanten van gsm-toestellen/digitale audioapparaten kunnen de connectiviteit van apparaten wijzigen of aanpassen.

Stuurbedieningsschakelaar en microfoon → p. 7-49

Spraakherkenningsfunctie → p. 7-50

Nuttige spraakcommando's → p. 7-51

Sprekerregistratiefunctie → p. 7-53

Een Bluetooth®-apparaat verbinden met de Bluetooth® 2.0-interface → p. 7-55

Bediening van een muziekspeler die is verbonden via Bluetooth® → p. 7-59

Handenvrij oproepen tot stand brengen en ontvangen → p. 7-59

Functie telefoonboek → p. 7-62

Stuurbedieningsschakelaar en microfoon

E00727201406

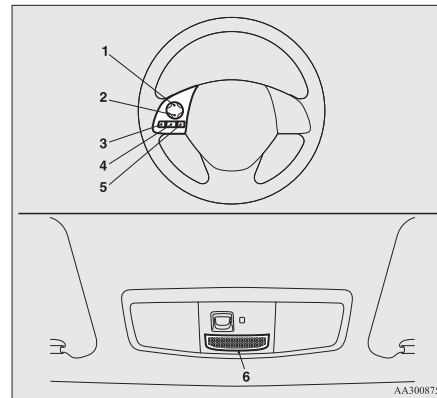

- 1- Geluidssterkte hoger-toets
- 2- Geluidssterkte lager-toets
- 3- SPEECH-toets
- 4- PICK-UP-toets
- 5- HANG-UP-toets
- 6- Microfoon

Geluidssterkte hoger-toets

Druk op deze toets om de geluidssterkte te verhogen.

Geluidssterkte lager-toets

Druk op deze toets om de geluidssterkte te verlagen.

SPEECH-toets

- Druk op deze toets om de spraakherkenningsmodus in te schakelen. Wanneer het systeem in de spraakherkenningsmodus staat, verschijnt “Listening” (luistert) op het display van de geluidsinstallatie.
- Als u de toets kort indrukt in de spraakherkenningsmodus, worden waarschuwingen van het systeem onderbroken en kunnen spraakcommando's worden ingevoerd. Met een langere druk op de toets wordt de spraakherkenningsmodus uitgeschakeld.
- Door deze toets kort in te drukken tijdens een gesprek, wordt de spraakherkenning ingeschakeld en kunt u spraakcommando's invoeren.

PICK-UP-toets

- Druk op deze toets wanneer u een inkomend gesprek ontvangt om de telefoon te beantwoorden.
- Wanneer tijdens een gesprek een ander gesprek wordt ontvangen, drukt u op deze toets om de eerste beller in de wacht

Voor aangenaam rijden 7-49

Bluetooth® 2.0-interface*

te plaatsen en met de nieuwe beller te spreken.

- In een dergelijk geval kunt u de toets kort indrukken om tussen beide bellers te wisselen. U keert terug naar de eerste beller en de andere beller wordt in de wacht geplaatst.
- Om in een dergelijk geval een gesprek met drie tot stand te brengen, drukt u op de SPEECH-toets om de spraakherkenningsmodus in te schakelen en zegt u “Join calls” (Gesprekken samenvoegen).

7

HANG-UP-toets

- Druk op deze toets wanneer u een inkomend gesprek ontvangt om het gesprek te weigeren.
- Druk op deze toets tijdens een gesprek om het huidige gesprek te beëindigen. Wanneer een ander gesprek in de wacht staat, schakelt het systeem over naar dat gesprek.
- Als deze toets wordt ingedrukt in de spraakherkenningsmodus, wordt de spraakherkenningsmodus uitgeschakeld.

OPMERKING

- Wanneer u op de SPEECH-toets drukt om de spraakherkenningsmodus in te schakelen en er een gsm-toestel aan het systeem gekoppeld is, wordt actuele informatie over de gsm, zoals “resterende batterijduur,” “signaalsterkte” of “roaming” weergegeven op het display van de geluidsinstallatie.*
*: Sommige gsm-toestellen zenden deze informatie niet naar de Bluetooth® 2.0-interface.
- Het in de wacht plaatsen van gesprekken en gesprekken met drie zijn alleen mogelijk met de Bluetooth® 2.0-interface als u deze diensten kunt gebruiken op uw gsm-toestel.

Microfoon

Uw stem wordt herkend door een microfoon in de dakconsole, waardoor u met behulp van spraakcommando's handenvrije gesprekken kunt voeren.

OPMERKING

- Als er zich een mobiele telefoon in de buurt van de microfoon bevindt, kan het geluid vervormen. Houd in dit geval de mobiele telefoon zo ver mogelijk verwijderd van de microfoon.

Spraakherkenningsfunctie

E00727301670

De Bluetooth® 2.0-interface is uitgerust met een spraakherkenningsfunctie.

Met eenvoudige gesproken commando's kunt u diverse bewerkingen uitvoeren en handenvrije oproepen tot stand brengen of ontvangen.

Met de Bluetooth® 2.0-interface is spraakherkenning mogelijk in het Engels, Frans, Spaans, Italiaans, Duits, Nederlands, Portugees en Russisch. De fabrieksinstelling is “Engels” of “Russisch”.

OPMERKING

- Als het spraakcommando dat u uitspreekt, afwijkt van het vooraf gedefinieerde commando of niet kan worden herkend vanwege omgevingsgeluiden of een andere reden, vraagt de Bluetooth® 2.0-interface u maximaal 3 keer om het spraakcommando te herhalen.
- Voor optimale prestaties en een verdere vermindering van het omgevingsgeluid doet u er goed aan de ruiten van de auto te sluiten, de aanjagersnelheid te verlagen en niet met uw passagiers te praten terwijl de spraakherkenningsfunctie is ingeschakeld.
- Sommige spraakcommando's hebben alternatieve commando's.

OPMERKING

- Afhankelijk van de gekozen taal zijn sommige functies mogelijk niet beschikbaar.

De taal kiezen

1. Druk op de SPEECH-toets.
2. Zeg "Setup" (Instellingen).
3. Zeg "Language" (Taal).
4. De gesproken begeleiding zegt "Select a language: English, French, Spanish, Italian, German, Dutch, Portuguese or Russian" (Kies een taal: Engels, Frans, Spaans, Italiaans, Duits, Nederlands, Portugees of Russisch). Zeg welke taal u verkiest. (Zeg bijvoorbeeld "English".)
5. De gesproken begeleiding zegt "English (French, Spanish, Italian, German, Dutch, Portuguese or Russian) selected. (Engels (Frans, Spaans, Italiaans, Duits, Nederlands, Portugees of Russisch) is gekozen). Is this correct?" (Is dit juist?). Zeg "Yes" (Ja).
Antwoord "No" (Nee) om naar stap 4 te gaan.

OPMERKING

- De gesproken begeleiding herhaalt hetzelfde bericht tweemaal. Het eerste bericht is in de huidige taal, het tweede bericht in de gekozen taal.

OPMERKING

- Als vele contacten zijn vastgelegd in het telefoonboek van het voertuig, duurt het langer om de taal te veranderen.
- Bij het veranderen van de taal wordt het mobiele telefoonboek dat is geïmporteerd in de Bluetooth® 2.0-interface verwijderd. Als u dit wilt gebruiken, moet u het opnieuw importeren.

6. Wanneer de gesproken begeleiding zegt "English (French, Spanish, Italian, German, Dutch, Portuguese or Russian) selected" (Engels (Frans, Spaans, Italiaans, Duits, Nederlands, Portugees of Russisch) is gekozen), is het taalveranderingsproces voltooid en keert het systeem terug naar het hoofdmenu.

Nuttige spraakcommando's

E0076000019

Helpfunctie

E0076010010

De Bluetooth® 2.0-interface is uitgerust met een helpfunctie.

Wanneer u "Help" (Help) zegt terwijl het systeem op een gesproken aanwijzing wacht, geeft het systeem u een lijst van commando's die u kunt gebruiken.

Annuleren

E00760200011

Er zijn twee annuleringsfuncties.

OGAD15E1

Als u in het hoofdmenu zit, zegt u "Cancel" (Annuleren) om de Bluetooth® 2.0-interface te verlaten.

Als u zich ergens anders in het systeem bevindt, zegt u "Cancel" (Annuleren) om naar het hoofdmenu terug te keren.

Bevestigingsfunctie instellen

E00760400013

De Bluetooth® 2.0-interface is uitgerust met een bevestigingsfunctie.

Wanneer de bevestigingsfunctie is ingeschakeld, hebt u meer mogelijkheden dan normaal om een commando te bevestigen bij het kiezen van de diverse instellingen van de Bluetooth® 2.0-interface. Op die manier beperkt u de kans dat een instelling per ongeluk wordt gewijzigd.

De bevestigingsfunctie kan volgens de onderstaande stappen in- of uitgeschakeld worden.

1. Druk op de SPEECH-toets.
2. Zeg "Setup" (Instellingen).
3. Zeg "Confirmation prompts" (Bevestigings prompts).
4. De gesproken begeleiding zegt "Confirmation prompts are <on/off>". (De bevestigingsfunctie is <aan/uit>). Would you like to turn confirmation prompts <off/on>?" (Wilt u de bevestigingsfunctie <uit/aan> zetten?).

Antwoord "Yes" (Ja) om de instelling te veranderen of antwoord "No" (Nee) om de huidige instelling te behouden.

Voor aangenaam rijden 7-51

Bluetooth® 2.0-interface*

- De stembegeleiding zegt “Confirmation prompts are <off/on>” (Bevestigingsfunctie is <aan/uit>) en het systeem keert terug naar het hoofdmenu.

Beveiligingsfunctie

E00760500043

Wachtwoordbeveiliging is mogelijk door een wachtwoord naar keuze in te stellen voor de Bluetooth® 2.0-interface.

7

Wanneer de beveiligingsfunctie is ingeschakeld, moet een 4-cijferig wachtwoord worden ingesproken om alle functies van de Bluetooth® 2.0-interface te kunnen gebruiken, behalve voor ontvangst.

Het wachtwoord instellen

Volg de onderstaande procedure om de beveiligingsfunctie in te schakelen door een wachtwoord in te stellen.

- Druk op de SPEECH-toets.
- Zeg “Setup” (Instellingen).
- Zeg “Password” (Wachtwoord).
- De gesproken begeleiding zegt “Password is disabled. (Wachtwoord is uitgeschakeld). Would you like to enable it?” (Wilt u het inschakelen?). Antwoord “Yes” (Ja).
Antwoord “No” (Nee) om de instelling van het wachtwoord te wijzigen en naar het hoofdmenu terug te gaan.

- De gesproken begeleiding zegt “Please say a 4-digit password. (Spreek een 4-cijferig wachtwoord in). Remember this password. (Onthoud dat wachtwoord). It will be required to use this system” (U hebt het nodig om dit systeem te gebruiken).

Zeg het nummer van 4 cijfers dat u als wachtwoord wilt instellen.

- Ter bevestiging zegt de gesproken begeleiding “Password <4-digit password>. (Wachtwoord <4-cijferig wachtwoord>). Is this correct?” (Is dit juist?). Antwoord “Yes” (Ja).

Antwoord “No” (Nee) om naar de vorming van het wachtwoord in stap 5 terug te gaan.

- Wanneer het wachtwoord vastgelegd is, zegt de gesproken begeleiding “Password is enabled” (Wachtwoord is ingeschakeld) en keert het systeem terug naar het hoofdmenu.

OPMERKING

- Wanneer het contactslot de volgende keer wordt aangezet, moet een wachtwoord worden opgegeven om het systeem te kunnen gebruiken.

OPMERKING

- Nadat de motor is afgezet, wordt het ingevoerde wachtwoord pas na enige tijd eigenlijk opgeslagen in het systeem. Als het contactslot of de bedrijfsmodus op ACC of ON wordt gezet of als de motor wordt gestart onmiddellijk nadat de motor werd afgezet, is het mogelijk dat het ingevoerde wachtwoord niet werd opgeslagen in het systeem. Probeer in dat geval het wachtwoord opnieuw in te voeren.

Het wachtwoord invoeren

Als een wachtwoord is ingesteld en de beveiligingsfunctie is ingeschakeld, zegt de gesproken begeleiding “Hands-free system is locked. (Handenvrij systeem is vergrendeld). Geef het wachtwoord op om door te gaan” wanneer de SPEECH-toets wordt ingedrukt om de spraakherkenningsfunctie in te schakelen. Zeg het wachtwoord van 4 cijfers om het wachtwoord in te voeren.

Als het ingevoerde wachtwoord onjuist is, zegt de gesproken begeleiding “<4- digit password>, Incorrect password. (<4-cijferig wachtwoord>, Onjuist wachtwoord). Probeer het opnieuw”. Voer het juiste wachtwoord in.

OPMERKING

- U kunt het wachtwoord een onbeperkt aantal keren opnieuw invoeren.

OPMERKING

- Als u uw wachtwoord vergeten bent, zegt u “Cancel” (Annuleren) om de spraakinvoerfunctie af te sluiten en neemt u vervolgens contact op met een officieel MITSUBISHI MOTORS Service Centrum.

Het wachtwoord uitschakelen

Volg de onderstaande procedure om de beveiligingsfunctie uit te schakelen door het wachtwoord uit te schakelen.

OPMERKING

- Het systeem moet worden ontgrendeld om het wachtwoord uit te schakelen.

1. Druk op de SPEECH-toets.
2. Zeg “Setup” (Instellingen).
3. Zeg “Password” (Wachtwoord).
4. De gesproken begeleiding zegt “Password is enabled. (Wachtwoord is ingeschakeld). Would you like to disable it?” (Wilt u het uitschakelen?). Antwoord “Yes” (Ja).
Antwoord “No” (Nee) om de uitschakeling van het wachtwoord te wijzigen en naar het hoofdmenu terug te gaan.

5. Wanneer het wachtwoord uitgeschakeld is, zegt de gesproken begeleiding “Password is disabled” (Wachtwoord is uitgeschakeld) en keert het systeem naar het hoofdmenu terug.

Sprekerregistratiefunctie

E00727400238

De Bluetooth® 2.0-interface kan de sprekerregistratiefunctie gebruiken om een spraakprofiel voor één persoon per taal aan te maken.

Dit zorgt ervoor dat de Bluetooth® 2.0-interface uw gesproken commando's gemakkelijker herkent.

U kunt een spraakprofiel dat met de sprekerregistratiefunctie is vastgelegd naar keuze in- en uitschakelen.

Sprekerregistratie

E00727500301

Het duurt ongeveer 2 tot 3 minuten om het sprekerregistratieproces uit te voeren.

U bereikt de beste resultaten wanneer u het proces uitvoert terwijl u op de bestuurdersstoel zit, in een omgeving die zo rustig mogelijk is (wanneer er geen sprake is van regen of harde wind, en de voertuigruiten gesloten zijn). Schakel uw gsm tijdens de sprekerregistratie uit om onderbreking van het proces te voorkomen.

Gebruik de volgende procedure voor de sprekerregistratie.

1. Breng het voertuig op een veilige plaats tot stilstand, plaats de versnellingshendel in de “N”-stand (Neutraal) (M/T) of plaats de keuzehendel in de “P”-stand (PARKEREN) (A/T of CVT) en trek de handremhendel aan.

OPMERKING

- Sprekerregistratie is alleen mogelijk als het voertuig geparkeerd staat. Zorg ervoor dat het voertuig op een veilige plaats staat voordat u met de sprekerregistratie begint.

2. Druk op de SPEECH-toets.
3. Zeg “Voice training” (Inspreken).
4. De gesproken begeleiding zegt “This operation must be performed in a quiet environment while the vehicle is stopped. (Deze handeling moet in een stille omgeving worden uitgevoerd terwijl het voertuig stilstaat). See the owner’s manual for the list of required training phrases. (Zie de gebruikershandleiding voor de lijst van vereiste aanleerteksten). Press and release the SPEECH button when you are ready to begin. (Druk op de SPEECH-toets en laat hem los wanneer u klaar bent om te beginnen). Press the HANG-UP button to cancel at any time” (Druk de HANG-UP-toets in om het proces op elk ogenblik te annuleren).

7

Bluetooth® 2.0-interface*

Druk op de SPEECH-toets om het sprekerregistratieproces te starten.

OPMERKING

- Als u het sprekerregistratieproces niet binnen 3 minuten na het indrukken van de SPEECH-toets begint, wordt de sprekerregistratiefunctie uitgeschakeld. De gesproken begeleiding zegt “Speaker enrollment has timed out” (Sprekerregistratie is uitgeschakeld)”. Het systeem laat een pieptoon horen en de spraakherkenningsmodus wordt uitgeschakeld.

7

5. Fase 1 wordt door de stembegeleiding opgeroepen. Herhaal de overeenkomstige zin uit het overzicht “Registratiecommando’s” op pagina 7-71. Het systeem legt uw stem vast en gaat verder naar het vastleggen van het volgende commando. Ga door met het proces totdat alle teksten zijn vastgelegd.

OPMERKING

- Als u het vastleggen van het meest recente spraakaanleercommando wilt overdoen, drukt u op de SPEECH-toets en laat u deze weer los.

OPMERKING

- Als u om het even wanneer tijdens het proces op de HANG-UP-toets drukt, laat het systeem een pieptoon horen en wordt het sprekerregistratieproces beëindigd.

6. Wanneer alle registratiecommando’s zijn voorgelezen, zegt de gesproken begeleiding “Speaker enrollment is complete” (Sprekerregistratie is voltooid). Het systeem beëindigt dan het sprekerregistratieproces en keert naar het hoofdmenu terug.

OPMERKING

- Na voltooiing van het sprekerregistratieproces wordt het spraakprofiel automatisch ingeschakeld.
- De commando’s “Help” (Help) en “Cancel” (Annuleren) werken niet in deze modus.

Het spraakprofiel in- en uitschakelen en opnieuw aanleren

E00727600100

U kunt een spraakprofiel dat met de sprekerregistratiefunctie is vastgelegd naar keuze in- en uitschakelen.

U kunt het systeem ook opnieuw laten aanleren.

Gebruik de volgende procedure om deze acties uit te voeren.

1. Druk op de SPEECH-toets.
2. Zeg “Voice training” (Inspreken).
3. Als u reeds een sprekerregistratieproces hebt voltooid, zegt de gesproken begeleiding ofwel “Enrollment is enabled (Registratie is ingeschakeld). Would you like to disable or retrain?” (Wilt u deze uitschakelen of opnieuw aanleren?), ofwel “Enrollment is disabled. (Registratie is uitgeschakeld). Would you like to enable or retrain?” (Wilt u deze inschakelen of opnieuw aanleren?).
4. Wanneer de registratie is “ingeschakeld”, staat het spraakprofiel aan; wanneer de registratie is “uitgeschakeld”, staat het spraakprofiel uit. Spreek het gewenste commando uit. Zeg “Retrain” (Opnieuw aanleren) om met het sprekerregistratieproces te starten en een nieuw spraakprofiel aan te maken. (Zie “Sprekerregistratie” op pagina 7-53.)

Een Bluetooth®-apparaat verbinden met de Bluetooth® 2.0-interface

E00760600406

Voordat u handenvrij kunt telefoneren of muziek kunt afspelen via de Bluetooth® 2.0-interfacefunctie, moet u het Bluetooth®-apparaat met de Bluetooth® 2.0-interface koppelen.

OPMERKING

- Koppelen is alleen nodig wanneer u het apparaat voor het eerst gebruikt. Zodra het apparaat is gekoppeld met de Bluetooth® 2.0-interface, hoeft u de volgende keer alleen maar het apparaat in het voertuig mee te nemen en dan wordt het automatisch verbonden met de Bluetooth® 2.0-interface (indien ondersteund door het apparaat). Bluetooth® moet op het apparaat zijn ingeschakeld om de verbinding te maken.

Tot 7 Bluetooth®-apparaten kunnen met de Bluetooth® 2.0-interface worden gekoppeld. Als meerdere gekoppelde Bluetooth®-apparaten beschikbaar zijn in het voertuig, wordt de laatst verbonden gsm of muzikspeler met de Bluetooth® 2.0-interface verbonden.

U kunt ook het te verbinden Bluetooth®-apparaat wijzigen.

Koppelen

Volg de stappen hieronder om een Bluetooth®-apparaat te koppelen met de Bluetooth® 2.0-interface.

1. Breng het voertuig op een veilige plaats tot stilstand, plaats de versnellingshendel in de “N”-stand (Neutraal) (M/T) of plaats de keuzehendel in de “P”-stand (PARKEREN) (A/T of CVT) en trek de handremhendel aan.

OPMERKING

- Het koppelen van Bluetooth®-apparaten met de Bluetooth® 2.0-interface is alleen mogelijk wanneer het voertuig geparkeerd is. Zorg ervoor dat het voertuig op een veilige plaats geparkeerd is voordat u een Bluetooth®-apparaat koppelt met de Bluetooth® 2.0-interface.

2. Druk op de SPEECH-toets.
3. Zeg “Setup” (Instellingen).
4. Zeg “Pairing options” (Koppelopties).
5. De gesproken begeleiding zegt “Select one of the following: pair, edit, delete, or list” (Selecteer een van de volgende opties: koppelen, bewerken, verwijderen of lijst). Zeg “Pair” (Koppelen).

OPMERKING

- Als al 7 apparaten zijn gekoppeld, zegt de gesproken begeleiding “Maximum devices paired” (Maximumaantal apparaten gekoppeld) en wordt het koppelingsproces beëindigd. Als u een nieuw apparaat wilt registreren, moet u een apparaat verwijderen en het koppelingsproces opnieuw uitvoeren. (Zie “Een apparaat kiezen: Een apparaat verwijderen” op pagina 7-56.)

6. De gesproken begeleiding zegt “Please say a 4-digit pairing code” (Spreek een 4-cijferige koppelingscode in). Spreek een nummer van 4 cijfers in. Wanneer de bevestigingsfunctie aan staat, bevestigt het systeem of het genoemde nummer aanvaardbaar is. Antwoord “Yes” (Ja). Antwoord “No” (Nee) om naar de keuze van een koppelingscode terug te keren.

OPMERKING

- Voor sommige Bluetooth®-apparaten is een specifieke koppelingscode vereist. Raadpleeg de handleiding van het apparaat voor de vereisten met betrekking tot de koppelingscode.

7

Bluetooth® 2.0-interface*

OPMERKING

- De hier ingegeven koppelingscode wordt uitsluitend voor de certificatie van de Bluetooth®-aansluiting gebruikt. Het kan elk 4-cijferig nummer zijn dat de gebruiker wil kiezen.

Onthoud de koppelingscode. U moet deze later tijdens het koppelen intoetsen op het Bluetooth®-apparaat.

Afhankelijk van de verbindinginstellingen van het Bluetooth®-apparaat, is het mogelijk dat u deze code moet invoeren telkens als u het Bluetooth®-apparaat met de Bluetooth® 2.0-interface verbindt. Raadpleeg de handleiding van het apparaat voor de standaardverbindinginstellingen.

7

7. De gesproken begeleiding zegt “Start pairing procedure on the device. (Start de koppelingsprocedure op het toestel). See the device manual for instructions” (Raadpleeg de handleiding van het apparaat voor instructies). Toets het 4-cijferige nummer dat u in stap 6 hebt vastgelegd in op het Bluetooth®-apparaat.

OPMERKING

- Afhankelijk van het met Bluetooth® corresponderende apparaat kan het koppelen van het Bluetooth®-apparaat met de Bluetooth® 2.0-interface enkele minuten duren.

OPMERKING

- Als de Bluetooth® 2.0-interface het Bluetooth®-apparaat niet herkent, zegt de gesproken begeleiding “Pairing has timed out” (Koppelingstijd verstreken) en wordt het koppelingsproces geannuleerd.

Controleer of het apparaat dat u wilt koppelen Bluetooth® ondersteunt en probeer het opnieuw te koppelen.

- Als u het verkeerde nummer invoert, zegt de gesproken begeleiding “Pairing failed” (Koppeling mislukt) en wordt het koppelingsproces geannuleerd.
- Controleer of het nummer juist is en probeer het apparaat opnieuw te koppelen.

8. De gesproken begeleiding zegt “Please say the name of the device after the beep” (Spreek na de pieptoon de naam van het apparaat in). U kunt het Bluetooth®-apparaat een gewenste naam geven en deze als apparaatnaam vastleggen. Spreek de naam die u wilt vastleggen in na de pieptoon.

OPMERKING

- Wanneer de bevestigingsfunctie aan staat, vraagt de gesproken begeleiding na het herhalen van de apparaatnaam “Is this correct?” (Is dit juist?)/ Antwoord “Yes” (Ja). Als u de apparaatnaam wilt wijzigen, antwoordt u “No” (Nee) en spreekt u de apparaatnaam opnieuw in.

9. De gesproken begeleiding zegt “Pairing complete” (Koppeling voltooid), gevolgd door een pieptoon; daarna wordt het koppelingsproces beëindigd.

Een apparaat kiezen

E0076070032

Als meerdere gekoppelde Bluetooth®-apparaten beschikbaar zijn in het voertuig, wordt de laatst verbonden gsm of muzikspeler met de Bluetooth® 2.0-interface verbonden.

U kunt een andere gsm of muzikspeler verbinden door de procedures voor het wijzigen van de instelling te volgen.

Een gsm-toestel kiezen

1. Druk op de SPEECH-toets.
2. Zeg “Setup” (Instellingen).
3. Zeg “Select phone” (Selecteer telefoon).
4. Nadat de gesproken begeleiding “Please say” (Zeg a.u.b.) heeft gezegd, worden de nummers van de gsm-toestellen en de apparaatnamen van overeenkomende

gsm-toestellen in volgorde uitgesproken, te beginnen met het laatst verbonden gsm-toestel.

Zeg het nummer van het gsm-toestel waarmee u verbinding wilt maken.

Wanneer de bevestigingsfunctie is ingeschakeld, vraagt het systeem u nogmaals of het gsm-toestel waarmee u verbinding wilt maken het juiste is. Antwoord “Yes” (Ja) om verder te gaan en verbinding te maken met het gsm-toestel.

Wanneer u “No” (Nee) antwoordt, zegt de gesproken begeleiding “Please say” (Zeg a.u.b.).

Zeg het nummer van het toestel waarmee u verbinding wilt maken.

OPMERKING

- U kunt op elk moment verbinding maken met een toestel door op de toets SPEECH te drukken en het nummer te zeggen, ook al heeft het systeem alle gekoppelde nummers en apparaatnamen van overeenkomende gsm-toestellen nog niet uitgesproken.

5. Het gekozen toestel wordt verbonden met de Bluetooth® 2.0-interface. De gesproken begeleiding zegt “<device tag> selected” (<apparaatnaam> gekozen) en het systeem keert terug naar het hoofdmenu.

Een muzikspeler kiezen

1. Druk op de SPEECH-toets.
2. Zeg “Setup” (Instellingen).
3. Zeg “Select music player” (Selecteer muzikspeler).
4. Nadat de gesproken begeleiding “Please say” (Zeg a.u.b.) heeft gezegd, worden de nummers van de muzikspelers en de apparaatnamen van overeenkomende muzikspelers in volgorde uitgesproken, te beginnen met de laatst verbonden muzikspeler.

Zeg het nummer van de muzikspeler waarmee u verbinding wilt maken.

Wanneer de bevestigingsfunctie is ingeschakeld, vraagt het systeem u nogmaals of de muzikspeler waarmee u verbinding wilt maken de juiste is. Antwoord “Yes” (Ja) om verder te gaan en verbinding te maken met de muzikspeler.

Wanneer u “No” (Nee) antwoordt, zegt de gesproken begeleiding “Please say” (Zeg a.u.b.).

Zeg het nummer van de muzikspeler waarmee u verbinding wilt maken.

OPMERKING

- U kunt op elk moment verbinding maken met een muzikspeler door op de toets SPEECH te drukken en het nummer te zeggen, ook al heeft het systeem alle gekoppelde nummers en apparaatnamen van overeenkomende muzikspelers nog niet uitgesproken.

5. De gekozen muzikspeler wordt verbonden met de Bluetooth® 2.0-interface. De gesproken begeleiding zegt “<device tag> selected” (<apparaatnaam> gekozen) en het systeem keert terug naar het hoofdmenu.

Een apparaat verwijderen

Volg onderstaande procedure om een Bluetooth®-apparaat te verwijderen van de Bluetooth® 2.0-interface.

1. Druk op de SPEECH-toets.
2. Zeg “Setup” (Instellingen).
3. Zeg “Pairing options” (Koppelopties).
4. De gesproken begeleiding zegt “Select one of the following: pair, edit, delete, or list” (Selecteer een van de volgende opties: koppelen, bewerken, verwijderen of lijst). Zeg “Delete” (Wissen).

Bluetooth® 2.0-interface*

5. Nadat de gesproken begeleiding “Please say” (Zeg a.u.b.) heeft gezegd, worden de nummers van de apparaten en de apparaatnamen van overeenkomende apparaten in volgorde uitgesproken, te beginnen met het laatst verbonden apparaat. Nadat alle paren opgenoemd zijn, zegt de gesproken begeleiding “or all” (of allemaal).

Zeg het nummer van het apparaat dat u uit het systeem wilt verwijderen.

Als u alle gekoppelde telefoons uit het systeem wilt verwijderen zegt u “All” (Alle).

6. Ter bevestiging zegt de gesproken begeleiding “Deleting <device tag> <number>. (Verwijderen <apparaat> <nummer>). Is this correct?” (Is dit juist?) of “Deleting all devices (Alle apparaten worden verwijderd). Is this correct?” (Is dit juist?).

Antwoord “Yes” (Ja) om de telefoon(s) te verwijderen.

Antwoord “No” (Nee) om naar stap 4 terug te gaan.

7. De gesproken begeleiding zegt “Deleted” (Verwijderd) en het systeem beëindigt het proces voor het verwijderen van een apparaat.

OPMERKING

- Als het proces voor het verwijderen van het apparaat om een of andere reden mislukt, zegt de gesproken begeleiding “Delete failed” (Verwijderen mislukt) en wordt het verwijderen van het apparaat geannuleerd.

Een gekoppeld Bluetooth®-apparaat controleren

E00760800017

U kunt een gekoppeld Bluetooth®-apparaat controleren door onderstaande stappen uit te voeren.

1. Druk op de SPEECH-toets.
2. Zeg “Setup” (Instellingen).
3. Zeg “Pairing options” (Koppelopties).
4. De gesproken begeleiding zegt “Select one of the following: pair, edit, delete, or list” (Selecteer een van de volgende opties: koppelen, bewerken, verwijderen of lijst). Zeg “List” (Lijst).
5. De gesproken begeleiding noemt de apparaatnamen van overeenkomende apparaten in volgorde op, te beginnen met het laatst verbonden Bluetooth®-apparaat.
6. Wanneer de apparaatnamen van alle gekoppelde Bluetooth®-apparaten zijn opgenoemd, zegt het systeem “End of list, would you like to start from the beginning?” (Einde van de lijst, wilt u opnieuw bij het begin beginnen?).

Als u de lijst opnieuw vanaf het begin wilt beluisteren, antwoordt u “Yes” (Ja). Als u klaar bent, antwoordt u “No” (Nee) om naar het hoofdmenu terug te keren.

OPMERKING

- Als u op de SPEECH-toets drukt en deze weer loslaat en “Continue” (Doorgaan) of “Previous” (Vorige) zegt terwijl de lijst wordt opgelezen, gaat het systeem voorwaarts of achterwaarts door de lijst. Zeg “Continue” (Doorgaan) om door te gaan naar het apparaat met het eerstvolgende hogere nummer of “Previous” (Vorige) om terug te gaan naar de telefoon met het vorige nummer.
- U kunt de apparaatnaam wijzigen door de SPEECH-toets in te drukken en los te laten en “Edit” (Bewerken) te zeggen terwijl de lijst wordt voorgelezen.
- U kunt de telefoon waarmee u verbinding wilt maken wijzigen door de SPEECH-toets in te drukken en los te laten en “Select phone” (Telefoon kiezen) te zeggen terwijl de lijst wordt voorgelezen.
- U kunt de muzikspeler waarmee u verbinding wilt maken wijzigen door de SPEECH-toets in te drukken en los te laten en “Select music player” (Muzikspeler kiezen) te zeggen terwijl de lijst wordt voorgelezen.

Een apparaatnaam wijzigen

E00760900018

U kunt de apparaatnaam van een gekoppelde gsm of muzikspeler wijzigen.

Volg de onderstaande stappen om een apparaatnaam te wijzigen.

1. Druk op de SPEECH-toets.
2. Zeg "Setup" (Instellingen).
3. Zeg "Pairing options" (Koppelopties).
4. De gesproken begeleiding zegt "Select one of the following: pair, edit, delete, or list" (Selecteer een van de volgende opties: koppelen, bewerken, verwijderen of lijst). Zeg "Edit" (Bewerken).
5. De gesproken begeleiding zegt "Please say" (Zeg a.u.b.) en leest de nummers van de Bluetooth®-apparaten en de apparaatnamen van overeenkomende apparaten in volgorde voor, te beginnen met het laatst verbonden Bluetooth®-apparaat.

Nadat alle gekoppelde apparaatnamen zijn opgenoemd, zegt de gesproken begeleiding "Which device, please?" (Welk apparaat a.u.b.?) Zeg het nummer van het apparaat dat u wilt wijzigen.

OPMERKING

- U kunt de SPEECH-toets indrukken en loslaten terwijl de lijst wordt voorgelezen en onmiddellijk het nummer zeggen van de apparaatnaam die u wilt wijzigen.

6. De gesproken begeleiding zegt "New name, please" (Nieuwe naam, a.u.b.) Zeg de naam die u als nieuwe apparaatnaam wilt vastleggen.

Wanneer de bevestigingsfunctie is ingeschakeld, zegt de gesproken begeleiding "<New device tag>. (<Nieuwe apparaatnaam>). Is this correct?" (Is dit juist?). Antwoord "Yes" (Ja).

Als u "No" (Nee) zegt, kunt u de nieuwe apparaatnaam die u wilt vastleggen opnieuw zeggen.

7. De apparaatnaam wordt gewijzigd.

Wanneer de wijziging is voltooid, zegt de gesproken begeleiding "New name saved" (Nieuwe naam opgeslagen) en keert het systeem terug naar het hoofdmenu.

Bediening van een muzikspeler die is verbonden via Bluetooth®

E00761001172

Zie de volgende paragrafen voor de bediening van een muzikspeler die is verbonden via Bluetooth®.

Voor voertuigen uitgerust met LW/MW/FM-radio/CD-speler

Zie "Luisteren naar Bluetooth-audio*" op pagina 7-35.

Voor voertuigen uitgerust met het MITSUBISHI multicomunicatiesysteem (MMCS)

Raadpleeg de afzonderlijke gebruikershandleiding.

Voor voertuigen uitgerust met AUDIO DISPLAY

Raadpleeg de afzonderlijke gebruikershandleiding.

Handenvrij oproepen tot stand brengen en ontvangen

E00761100059

U kunt handenvrij oproepen tot stand brengen of ontvangen met een Bluetooth®-compatibel gsm-toestel dat is verbonden met de Bluetooth® 2.0-interface.

Met de telefoonboeken in de Bluetooth® 2.0-interface kunt u ook oproepen tot stand brengen zonder telefoonnummers te kiezen.

"Bellen" op pagina 7-60

"SEND-functie (verzenden)" op pagina 7-61

"Oproepen ontvangen" op pagina 7-62

"MUTE-functie" op pagina 7-62

"Schakelen tussen handenvrije modus en privémodus" op pagina 7-62

Bluetooth® 2.0-interface*

OPMERKING

- Handenvrije oproepen worden mogelijk niet correct afgehandeld wanneer oproepen direct op het gsm-toestel worden tot stand gebracht of ontvangen.

Bellen

E00761200047

U kunt op de volgende 3 manieren een oproep tot stand brengen met de Bluetooth® 2.0-interface:

7

Iemand bellen door een telefoonnummer te zeggen, iemand bellen met behulp van het telefoonboek van de Bluetooth® 2.0-interface en iemand bellen door nummerherhaling.

Iemand bellen met behulp van het telefoonnummer

U kunt iemand bellen door het telefoonnummer uit te spreken.

1. Druk op de SPEECH-toets.
2. Zeg "Dial" (Nummerkeuze).
3. Wanneer de gesproken begeleiding zegt "Number please" (Nummer a.u.b.), zegt u het telefoonnummer.

4. De gesproken begeleiding zegt "Dialing <number recognised>" (<herkend nummer> wordt gekozen).

Vervolgens brengt de Bluetooth® 2.0-interface de oproep tot stand.

Wanneer de bevestigingsfunctie is ingeschakeld, wordt het telefoonnummer nogmaals bevestigd. Als u wilt doorgaan met dat nummer, antwoordt u "Yes" (Ja).

Als u het telefoonnummer wilt veranderen, antwoordt u "No" (Nee). Het systeem zegt "Number please" (Nummer a.u.b.). Zeg het telefoonnummer opnieuw.

OPMERKING

- In het Engels herkent het systeem zowel "zero" (nul) als "oh" (de letter "o") voor het getal "0".
- De Bluetooth® 2.0-interface ondersteunt cijfers (0 tot 9) en tekens (+, # en *).
- De maximaal toegestane lengte van telefoonnummers is als volgt:
 - Internationaal telefoonnummer: + en telefoonnummers (tot 18 cijfers).
 - Ander dan internationaal telefoonnummer: telefoonnummers (tot 19 cijfers).

Iemand bellen met behulp van het telefoonboek

U kunt iemand bellen met behulp van het voertuigtelefoonboek of mobiele telefoonboek van de Bluetooth® 2.0-interface.

Zie "Functie telefoonboek" op pagina 7-62 voor meer informatie over de telefoonboeken.

1. Druk op de SPEECH-toets.
2. Zeg "Call" (Bellen).

OPMERKING

- Als u "Call" (Bellen) zegt terwijl het voertuigtelefoonboek en het mobiele telefoonboek leeg zijn, zegt de gesproken begeleiding "The vehicle phone book is empty. (Het voertuigtelefoonboek is leeg). Would you like to add a new entry now?" (Wilt u nu een nieuw contact toevoegen?).

Wanneer u "Yes" (Ja) antwoordt, zegt de gesproken begeleiding "Entering the phone book - new entry menu." (Het telefoonboek wordt geopend - menu nieuw contact). U kunt nu gegevens vastleggen in het voertuigtelefoonboek.

Antwoord "No" (Nee) om naar het hoofdmenu terug te keren.

3. Nadat de gesproken begeleiding "Name please" (Naam a.u.b.) heeft gezegd, zegt u de naam van de persoon die u wilt bellen en die in het telefoonboek is vastgelegd.

4. Als er slechts één overeenkomst is, gaat het systeem door naar Stap 5.

Als er twee of meer overeenkomsten zijn, zegt de gesproken begeleiding “More than one match was found, would you like to call <returned name>?” (Er is meer dan één overeenkomst gevonden, wilt u <opgegeven naam> bellen?). Als dit de persoon is die u wilt bellen, antwoordt u “Yes” (Ja).

Als u “No” (Nee) zegt, noemt de gesproken begeleiding de naam van de volgende overeenkomende persoon.

OPMERKING

- Als u “No” (Nee) zegt op alle namen die door het systeem worden opgenoemd, zegt de gesproken begeleiding “Name not found, returning to main menu” (Naam niet gevonden, terug naar hoofdmenu) en keert het systeem terug naar het hoofdmenu.

5. Als er slechts 1 telefoonnummer is vastgelegd onder de naam die u hebt opgegeven, gaat de gesproken begeleiding door naar Stap 6.

Als er 2 of meer telefoonnummers zijn vastgelegd die overeenkomen met de naam die u hebt opgegeven, zegt de gesproken begeleiding “Would you like to call <name> at [home], [work], [mobile], or [other]?” (Wilt u <naam> [thuis],

[werk], [mobiel] of [andere] bellen?). Kies de gewenste locatie.

OPMERKING

- Als de gekozen naam overeenkomende gegevens heeft in het voertuigtelefoonboek, maar er geen telefoonnummer is vastgelegd onder de gekozen locatie, zegt de gesproken begeleiding “{home/work/mobile/other} not found for <name>. ({thuis/werk/mobiel/andere} niet gevonden voor <naam>). Would you like to add location or try again?” (Wilt u een locatie toevoegen of het opnieuw proberen?). Wanneer u “Try again” (Opnieuw proberen) zegt, keert het systeem terug naar Stap 3. Wanneer u “Add location” (Locatie toevoegen) zegt, kunt u een bijkomend telefoonnummer vastleggen onder de gekozen locatie.
- Als de gekozen naam overeenkomende gegevens heeft in het mobiele telefoonboek, maar er geen telefoonnummer is vastgelegd onder de gekozen locatie, zegt de gesproken begeleiding “{home/work/mobile/other} not found for <name>. ({thuis/werk/mobiel/andere} niet gevonden voor <naam>). Would you like to try again?” (Wilt u het opnieuw proberen?). Wanneer u “Yes” (Ja) antwoordt, keert het systeem terug naar Stap 3. Wanneer u “No” (Nee) antwoordt, wordt de oproep geannuleerd. Begin opnieuw met stap 1.

6. De gesproken begeleiding zegt “Calling <name> <location>” (<naam> <locatie> wordt gebeld) en het systeem kiest het telefoonnummer.

OPMERKING

- Wanneer de bevestigingsfunctie is ingeschakeld, vraagt het systeem of de naam en de locatie van de ontvanger juist zijn. Als de naam juist is, antwoordt u “Yes” (Ja). Zeg “No” (Nee) om de naam of locatie te wijzigen. Het systeem keert terug naar Stap 3.

7

Nummerherhaling

U kunt het laatst gekozen nummer herhalen op basis van het overzicht van gekozen nummers dat in de telefoon is opgeslagen. Volg onderstaande procedure voor nummerherhaling.

1. Druk op de SPEECH-toets.
2. Zeg “Redial” (Nummerherhaling).

SEND-functie (verzenden)

E00761300035

Druk tijdens een telefoongesprek op de toets SPEECH om de modus voor spraakherkenning in te schakelen en zeg vervolgens “<getallen> SEND” (<getallen> verzenden) om DTMF-tonen op te roepen.

Bluetooth® 2.0-interface*

Als u bijvoorbeeld tijdens een gesprek het indrukken van een telefoontoets moet simuleren als reactie op een geautomatiseerd systeem, drukt u op de SPEECH-toets en zegt u "1 2 3 4 pound SEND", waarna 1234# op uw gsm verzonden wordt.

Oproepen ontvangen

E00761600025

7 Wanneer een oproep wordt ontvangen terwijl het contactslot of de bedrijfsmodus op ON of ACC staan, wordt het audiosysteem automatisch ingeschakeld en hoort u de binnenkomende oproep, zelfs als het audiosysteem oorspronkelijk uit stond.

De stembegeleiding die een binnenkomende oproep aankondigt, klinkt uit de luidspreker aan de zijde van de voorpassagier.

Als op het moment dat een oproep wordt ontvangen de radio of cd-speler aanstaat, wordt het geluid door het audiosysteem gedempt zodat u de binnenkomende oproep hoort.

Druk op de toets PICK-UP op het stuurwiel om de oproep aan te nemen.

Wanneer het gesprek is beëindigd, keert het audiosysteem terug naar de vorige status.

MUTE-functie

E00760300054

U kunt tijdens een gesprek te allen tijde de microfoon van het voertuig dempen.

U kunt de MUTE-functie inschakelen en de microfoon dempen door op de toets SPEECH te drukken en vervolgens "Mute" (dempen) te zeggen.

U kunt de MUTE-functie en het dempen van de microfoon uitschakelen door op dezelfde manier "Mute off" (dempen uitschakelen) te zeggen.

Schakelen tussen handenvrije modus en privémodus

E00761400036

De Bluetooth® 2.0-interface kan schakelen tussen handenvrije modus (handenvrij bellen) en privémodus (bellen met gsm-toestel).

Als u tijdens een handenvrij gesprek op de SPEECH-toets drukt en zegt "Transfer call" (Gesprek doorschakelen), dan kunt u de handenvrije modus stopzetten en in privémodus verder praten.

Druk nogmaals op de toets SPEECH en zeg "Transfer call" (Gesprek doorschakelen) om terug te keren naar de handsfree-modus.

Functie telefoonboek

E00763700020

De Bluetooth® 2.0-interface heeft 2 unieke telefoonboeken die verschillen van het telefoonboek dat is opgeslagen op het gsm-toestel. Dit zijn het voertuigtelefoonboek en het mobiele telefoonboek.

Deze telefoonboeken worden gebruikt om telefoonnummers in vast te leggen en de gewenste nummers te bellen met behulp van de spraakherkenningsfunctie.

OPMERKING

- De in het telefoonboek opgeslagen informatie zal niet verloren gaan als de accukabel wordt losgenomen.

Voertuigtelefoonboek

E00763801318

Dit telefoonboek wordt gebruikt voor het bellen via de functie voor spraakherkenning.

In het voertuigtelefoonboek kunnen tot 32 namen per taal worden vastgelegd.

Aan elk contact worden ook 4 locaties gekoppeld: thuis, werk, gsm en andere. U kunt voor iedere locatie 1 telefoonnummer opslaan.

U kunt een gewenste naam vastleggen voor elk telefoonboekcontact dat in het voertuigtelefoonboek is opgeslagen.

Namen en telefoonnummers kunnen later worden gewijzigd.

Het voertuigtelefoonboek kan met alle gekoppelde gsm-toestellen worden gebruikt.

Een telefoonnummer vastleggen in het voertuigtelefoonboek

E00769700048

U kunt op de volgende 2 manieren een telefoonnummer vastleggen in het voertuigtelefoonboek: door een telefoonnummer voor te lezen of door 1 telefoonboekcontact van het gsm-telefoonboek te kiezen en over te dragen.

Een telefoonnummer vastleggen door het nummer voor te lezen

E00769800049

1. Druk op de SPEECH-toets.
2. Zeg "Phone book" (Telefoonboek).
3. De gesproken begeleiding zegt "Select one of the following: new entry, edit number, edit name, list names, delete, erase all, or import contact" (Selecteer een van de volgende opties: nieuw contact, nummer bewerken, naam bewerken, lijst van namen, verwijderen, alles wissen of contact importeren). Zeg "New entry" (Voeg nieuwe contactpersoon toe).
4. De gesproken begeleiding zegt "Name please" (Naam a.u.b.). Zeg de naam die u wilt vastleggen.

OPMERKING

- Als het maximaal aantal contacten al is opgeslagen, zegt de gesproken begeleiding "The phone book is full. (Het telefoonboek is vol). Would you like to delete a name?" (Wilt u een naam verwijderen?) Zeg "Yes" (Ja) als u een vastgelegde naam wilt verwijderen. Zeg "No" (Nee) om naar het hoofdmenu terug te keren.

5. Wanneer de naam is vastgelegd, zegt de gesproken begeleiding "home, work, mobile, or other?" (thuis, werk, mobiel of andere?). Zeg voor welke locatie u een telefoonnummer wilt vastleggen.

OPMERKING

- Wanneer de bevestigingsfunctie is ingeschakeld, zegt de gesproken begeleiding "<Location> (<Locatie>). Is this correct?" (Is dit juist?). Antwoord "Yes" (Ja). Als er een telefoonnummer voor de gekozen locatie is vastgelegd, zegt de gesproken begeleiding "The current number is <telephone number>, number please" (Het huidige nummer is <telefoonnummer>, nummer a.u.b.). Als u het telefoonnummer niet wilt veranderen, zegt u "cancel" (annuleren) of het oorspronkelijke nummer om het te behouden.

6. De gesproken begeleiding zegt "Number please" (Nummer a.u.b.). Zeg het telefoonnummer om het vast te leggen.

OGAD15E1

OPMERKING

- In het Engels herkent het systeem zowel "zero" (nul) als "oh" (de letter "o") voor het getal "0".

7. De gesproken begeleiding herhaalt het telefoonnummer dat u net hebt voorgelezen en legt het nummer vervolgens vast. Wanneer het telefoonnummer is vastgelegd, zegt de gesproken begeleiding "Number saved. Would you like to add another number for this entry?" (Wilt u een ander nummer voor dit contact toevoegen?)

Als u nog een ander telefoonnummer voor een nieuwe plaats voor de huidige contactpersoon wilt toevoegen, antwoordt u "Yes" (Ja). Het systeem keert terug naar de locatiekeuze in stap 5.

Antwoord "No" (Nee) om het vastleggingsproces te beëindigen en naar het hoofdmenu terug te gaan.

OPMERKING

- Wanneer de bevestigingsfunctie is ingeschakeld, vraagt de gesproken begeleiding na het herhalen van het telefoonnummer "Is this correct?" (Is dit juist?). Antwoord "Yes" (Ja). Antwoord "No" (Nee) om terug te gaan naar het vastleggen van het telefoonnummer in stap 6.

Voor aangenaam rijden 7-63

Bluetooth® 2.0-interface*

Eén telefoonboekcontact in het gsm-telefoonboek kiezen en overdragen

E00769900040

U kunt 1 telefoonboekcontact uit het gsm-telefoonboek kiezen en dit vastleggen in het voertuigtelefoonboek.

OPMERKING

- Het overdragen van nummers moet gebeuren terwijl het voertuig geparkeerd staat. Zorg ervoor dat het voertuig op een veilige plaats geparkeerd staat voordat u met de overdracht begint.
- Het is mogelijk dat gegevens niet of slechts gedeeltelijk worden overgedragen, zelfs als het gsm-toestel Bluetooth® ondersteunt, afhankelijk van de compatibiliteit van het apparaat.
- De maximaal toegestane lengte van telefoonnummers is 19 cijfers. Telefoonnummers van 20 cijfers of meer worden afgekapt tot 19 cijfers.
- Als telefoonnummers andere tekens dan 0 t/m 9, *, # of + bevatten, worden deze tekens vóór de overdracht gewist.
- Raadpleeg de handleiding van het gsm-toestel voor de verbindinginstellingen op de gsm.

1. Druk op de SPEECH-toets.
2. Zeg "Phone book" (Telefoonboek).

3. De gesproken begeleiding zegt "Select one of the following: new entry, edit number, edit name, list names, delete, erase all, or import contact" (Selecteer een van de volgende opties: nieuw contact, nummer bewerken, naam bewerken, lijst van namen, verwijderen, alles wissen of contact importeren). Zeg "Import contact" (Importeren contactpersoon).

4. De gesproken begeleiding zegt "Would you like to import a single entry or all contacts?" (Wilt u één contact of alle contacten importeren?) Zeg "Single entry" (Eén contactpersoon).

De Bluetooth® 2.0-interface is nu klaar om overgedragen telefoonboekgegevens te ontvangen.

OPMERKING

- Als het maximaal aantal contacten al is opgeslagen, zegt de gesproken begeleiding "The phone book is full. (Het telefoonboek is vol). Would you like to delete a name?" (Wilt u een naam verwijderen?) Zeg "Yes" (Ja) als u een vastgelegde naam wilt verwijderen. Zeg "No" (Nee) om naar het hoofdmenu terug te keren.

5. De gesproken begeleiding zegt "Ready to receive a contact from the phone. (Klaar om een contact van de telefoon te ontvangen). Only a home, a work, and a mobile number can be imported," (Alleen een thuis-, werk- en mobiel nummer kunnen worden geïmporteerd) en de Bluetooth® 2.0-interface ontvangt de telefoonboekgegevens van het Bluetooth®-compatibele gsm-toestel.

6. Voer de nodige bewerkingen uit op het Bluetooth®-compatibele gsm-toestel om het telefoonboekcontact dat u in het voertuigtelefoonboek wilt vastleggen over te dragen naar de Bluetooth® 2.0-interface.

OPMERKING

- Als de Bluetooth® 2.0-interface het Bluetooth®-compatibele gsm-toestel niet herkent of de verbinding te lang duurt, zegt de gesproken begeleiding "Import contact has timed out" (Tijd voor importeren van contactpersoon verstreken) en wordt het vastleggen geannuleerd. Begin in dit geval opnieuw vanaf stap 1.
- Als u op de HANG-UP-toets drukt of de SPEECH-toets ingedrukt houdt, wordt het vastleggen geannuleerd.

7. Wanneer het ontvangen van nummers is voltooid, zegt de gesproken begeleiding

“<Number of telephone numbers that had been registered in the import source> numbers have been imported. (<Aantal telefoonnummers dat is vastgelegd in de importeerbron> nummers zijn geïmporteerd). What name would you like to use for these numbers?” (Welke naam wilt u voor deze nummers gebruiken?).
Zeg de naam die u voor dit telefoonboekcontact wilt vastleggen.

OPMERKING

- Als de ingevoerde naam al wordt gebruikt voor of sterk lijkt op een ander telefoonboekcontact, kan de naam niet worden vastgelegd.

8. De gesproken begeleiding zegt “Adding <name>.” (<naam> wordt toegevoegd). Wanneer de bevestigingsfunctie is ingeschakeld, vraagt het systeem of de naam juist is. Antwoord “Yes” (Ja).
Als u “No” (Nee) antwoordt, zegt de gesproken begeleiding “Name please” (Naam a.u.b.). Leg een andere naam vast.
9. De gesproken begeleiding zegt “Numbers saved” (Nummers opgeslagen).

10. De gesproken begeleiding zegt “Would you like to import another contact?” (Wilt u nog een contact importeren?)
Antwoord “Yes” (Ja) als u wilt doorgaan met het vastleggen. U kunt nog meer telefoonboekcontacten vastleggen door de procedure te herhalen vanaf stap 5.
Antwoord “No” (Nee) om naar het hoofdmenu terug te keren.

De inhoud van het voertuigtelefoonboek wijzigen

E00739800079

U kunt namen of telefoonnummers die zijn vastgelegd in het voertuigtelefoonboek wijzigen of verwijderen.

U kunt ook de lijst van namen beluisteren die in het voertuigtelefoonboek zijn vastgelegd.

OPMERKING

- Er moet minstens één contact zijn opgeslagen in het systeem.

Een telefoonnummer bewerken

E00770000041

1. Druk op de SPEECH-toets.
2. Zeg “Phone book” (Telefoonboek).

3. De gesproken begeleiding zegt “Select one of the following: new entry, edit number, edit name, list names, delete, erase all, or import contact” (Selecteer een van de volgende opties: nieuw contact, nummer bewerken, naam bewerken, lijst van namen, verwijderen, alles wissen of contact importeren). Zeg “Edit number” (Nummer bewerken).
4. De gesproken begeleiding zegt “Please say the name of the entry you would like to edit, or say list names” (Zeg de naam van het contact dat u wilt bewerken of zeg “List names” (Namen opsommen)). Zeg de naam van het telefoonboekcontact dat u wilt bewerken.

7

OPMERKING

- Als u “List names” (Namen opsommen) zegt, worden de namen die in het telefoonboek zijn vastgelegd in volgorde voorgelezen. Zie “Voertuigtelefoonboek: De lijst van vastgelegde namen beluisteren” op pagina 7-67.

Bluetooth® 2.0-interface*

5. De gesproken begeleiding zegt “Home, work, mobile or other?” (Thuis, werk, mobiel of andere?) Kies en zeg de locatie waarop het telefoonnummer dat u wilt wijzigen of toevoegen is vastgelegd. Wanneer de bevestigingsfunctie is ingeschakeld, controleert het systeem de doelnaam en -locatie opnieuw. Antwoord “Yes” (Ja) als u wilt doorgaan met het bewerken.

Antwoord “No” (Nee) om naar stap 3 terug te gaan.

6. De gesproken begeleiding zegt “Number please” (Nummer a.u.b.). Zeg het telefoonnummer dat u wilt vastleggen.

OPMERKING

- Als al een telefoonnummer is vastgelegd voor de gekozen locatie, zegt de gesproken begeleiding “The current number is <current number>. (Het huidige nummer is <huidig nummer>). New number, please.” (Nieuw nummer, a.u.b.). Zeg een nieuw telefoonnummer om het huidige nummer te veranderen.

7. De gesproken begeleiding herhaalt het telefoonnummer.

Wanneer de bevestigingsfunctie is ingeschakeld, vraagt het systeem of het nummer juist is. Antwoord “Yes” (Ja).

Antwoord “No” (Nee) om naar stap 3 terug te gaan.

8. Nadat het telefoonnummer is vastgelegd, zegt de gesproken begeleiding “Number saved” (Nummer opgeslagen) en keert het systeem terug naar het hoofdmenu.

OPMERKING

- Als de locatie waarop al een telefoonnummer is vastgelegd door een nieuw nummer is overschreven, zegt de gesproken begeleiding “Number changed” (Nummer gewijzigd) en keert het systeem terug naar het hoofdmenu.

Een naam bewerken

E00770100042

1. Druk op de SPEECH-toets.
2. Zeg “Phone book” (Telefoonboek).

3. De gesproken begeleiding zegt “Select one of the following: new entry, edit number, edit name, list names, delete, erase all, or import contact” (Selecteer een van de volgende opties: nieuw contact, nummer bewerken, naam bewerken, lijst van namen, verwijderen, alles wissen of contact importeren). Zeg “Edit name” (Naam bewerken).

4. De gesproken begeleiding zegt “Please say the name of the entry you would like to edit, or say list names” (Zeg de naam van het contact dat u wilt bewerken of zeg “List names” (Namen opsommen)). Zeg de naam die u wilt bewerken.

OPMERKING

- Als u “List names” (Namen opsommen) zegt, worden de namen die in het telefoonboek zijn vastgelegd in volgorde voorgelezen. Zie “Voertuigtelefoonboek: De lijst van vastgelegde namen beluisteren” op pagina 7-67.

5. De gesproken begeleiding zegt “Changing <name>” (<naam> wordt gewijzigd).

Wanneer de bevestigingsfunctie is ingeschakeld, vraagt het systeem of de naam juist is. Antwoord “Yes” (Ja) als u wilt doorgaan met het bewerken op basis van deze informatie.

Antwoord “No” (Nee) om naar stap 4 terug te gaan.

6. De gesproken begeleiding zegt “Name please” (Naam a.u.b.). Zeg de nieuwe naam die u wilt vastleggen.
7. De vastgelegde naam wordt gewijzigd. Wanneer de wijziging is voltooid, keert het systeem terug naar het hoofdmenu.

De lijst van vastgelegde namen beluisteren

E00739900067

1. Druk op de SPEECH-toets.
2. Zeg “Phone book” (Telefoonboek).
3. De gesproken begeleiding zegt “Select one of the following: new entry, edit number, edit name, list names, delete, erase all, or import contact” (Selecteer een van de volgende opties: nieuw contact, nummer bewerken, naam bewerken, lijst van namen, verwijderen, alles wissen of contact importeren). Zeg “List names” (Namen opsommen).
4. De Bluetooth® 2.0-interface leest de telefoonboekcontacten in volgorde voor.

5. Wanneer de gesproken begeleiding de hele lijst heeft opgenoemd, zegt deze “End of list, would you like to start from the beginning?” (Einde van de lijst, wilt u opnieuw bij het begin beginnen?). Wanneer u de lijst opnieuw vanaf het begin wilt controleren, antwoordt u “Yes” (Ja).

Als u klaar bent, antwoordt u “No” (Nee) om naar het vorige menu of het hoofdmenu terug te keren.

OPMERKING

- U kunt een naam die wordt genoemd bellen, bewerken of verwijderen. Druk op de SPEECH-toets en zeg “Call” (Bellen) als u de naam wilt bellen, “Edit name” (Naam bewerken) om hem te bewerken of “Delete” (Verwijderen) om hem te verwijderen. Het systeem laat een pieptoon horen en voert dan uw commando uit.
- Als u op de SPEECH-toets drukt en “Continue” (Doorgaan) of “Previous” (Vorige) zegt terwijl de lijst wordt opgelezen, gaat het systeem voorwaarts of achterwaarts door de lijst. Zeg “Continue” (Doorgaan) om naar de volgende contactgegevens verder te gaan of “Previous” (Vorige) om naar de vorige contactgegevens terug te gaan.

Een telefoonnummer verwijderen

E00740000068

1. Druk op de SPEECH-toets.
2. Zeg “Phone book” (Telefoonboek).
3. De gesproken begeleiding zegt “Select one of the following: new entry, edit number, edit name, list names, delete, erase all, or import contact” (Selecteer een van de volgende opties: nieuw contact, nummer bewerken, naam bewerken, lijst van namen, verwijderen, alles wissen of contact importeren). Zeg “Delete” (Wissen).
4. De gesproken begeleiding zegt “Please say the name of the entry you would like to delete, or say list names” (Zeg de naam van het contact dat u wilt verwijderen of zeg “List names” (Namen opsommen)). Zeg de naam van het telefoonboekcontact waarin het telefoonnummer dat u wilt verwijderen is vastgelegd.

7

OPMERKING

- Als u “List names” (Namen opsommen) zegt, worden de namen die in het telefoonboek zijn vastgelegd in volgorde voorgelezen. Zie “Voertuigtelefoonboek: De lijst van vastgelegde namen beluisteren” op pagina 7-67.

5. Als slechts één telefoonnummer is vastgelegd voor het gekozen telefoonboekcontact, zegt de gesproken begeleiding “Deleting <name> <location>” (<naam> <locatie> wordt verwijderd).

Als er meerdere telefoonnummers zijn vastgelegd voor het gekozen telefoonboekcontact, zegt de gesproken begeleiding “Would you like to delete [home], [work], [mobile], [other], or all?” (Wilt u [thuis], [werk], [mobiel], [andere] of alles verwijderen?).

Kies de locatie die u wilt verwijderen. De gesproken begeleiding zegt “Deleting <name> <location>” (<naam> <locatie> wordt verwijderd).

7

 **OPMERKING**

- Zeg “All” (Alles) als u de telefoonnummers van alle locaties wilt verwijderen.

6. Het systeem vraagt of u zeker weet dat u het (de) gekozen telefoonnummer(s) wilt verwijderen voordat het de verwijdering uitvoert. Antwoord “Yes” (Ja).

Als u “No” (Nee) antwoordt, annuleert het systeem de verwijdering van het (de) telefoonnummer(s) en keert het systeem terug naar stap 4.

7. Wanneer het wissen van het telefoonnummer is voltooid, zegt de stembegeleiding “<name> <location> deleted” (<naam> <locatie> gewist) en keert het systeem vervolgens terug naar het hoofdmenu.

Als alle locaties zijn verwijderd, zegt het systeem “<name> and all locations deleted” (<naam> en alle locaties verwijderd”) en wordt de naam uit het telefoonboek verwijderd. Als er nog nummers onder het contact zijn opgeslagen, behoudt de naam de andere gekoppelde nummers.

Het telefoonboek wissen

E0074010069

U kunt alle vastgelegde informatie uit het voertuigtelefoonboek wissen.

1. Druk op de SPEECH-toets.
2. Zeg “Phone book” (Telefoonboek).
3. De gesproken begeleiding zegt “Select one of the following: new entry, edit number, edit name, list names, delete, erase all, or import contact” (Selecteer een van de volgende opties: nieuw contact, nummer bewerken, naam bewerken, lijst van namen, verwijderen, alles wissen of contact importeren). Zeg “Erase all” (Alles verwijderen).

4. Ter bevestiging vraagt de gesproken begeleiding “Are you sure you want to erase everything from your handsfree system phone book?” (Weet u zeker dat u alles uit het telefoonboek van uw handenvrij systeem wilt wissen?). Antwoord “Yes” (Ja).

Antwoord “No” (Nee) om het wissen van alle in het telefoonboek opgeslagen informatie te annuleren en terug te keren naar het hoofdmenu.

5. De gesproken begeleiding zegt “You are about to delete everything from your hands-free system phone book. (U staat op het punt alles uit het telefoonboek van uw handenvrij systeem te wissen). Do you want to continue?” (Wilt u doorgaan?). Antwoord “Yes” (Ja) om door te gaan.

Antwoord “No” (Nee) om het wissen van alle in het telefoonboek opgeslagen informatie te annuleren en terug te keren naar het hoofdmenu.

6. De gesproken begeleiding zegt “Please wait, erasing the handsfree system phone book” (Een ogenblik geduld, het telefoonboek van het handenvrij systeem wordt gewist), waarna het systeem alle gegevens uit het telefoonboek wist. Wanneer het wissen is voltooid, zegt de gesproken begeleiding “Hands-free system phone book erased” (Telefoonboek van handenvrij systeem gewist) en keert het systeem terug naar het hoofdmenu.

Mobiele telefoonboek

E00763900077

Alle contacten in het telefoonboek dat is opgeslagen op de gsm kunnen gezamenlijk worden overgebracht naar en vastgelegd in het mobiele telefoonboek.

Tot 7 mobiele telefoonboeken met maximaal 1.000 namen kunnen worden vastgelegd.

De Bluetooth® 2.0-interface zet namen die zijn vastgelegd in de overgedragen telefoonboekcontacten automatisch om van tekst naar spraak en maakt namen aan.

OPMERKING

- Alleen het mobiele telefoonboek dat is overgedragen vanaf het verbonden gsm-toestel kan met dat toestel worden gebruikt.

OPMERKING

- U kunt de namen en telefoonnummers van telefoonboekcontacten die zijn vastgelegd in het mobiele telefoonboek niet wijzigen. U kunt evenmin specifieke telefoonboekcontacten kiezen en verwijderen. Als u contacten wilt wijzigen of verwijderen, moet u de desbetreffende gegevens wijzigen in het oorspronkelijke telefoonboek op de gsm en vervolgens het telefoonboek opnieuw overdragen.

Een telefoonboek van een apparaat importeren

Volg onderstaande stappen om het telefoonboek van een gsm-toestel over te dragen naar het mobiele telefoonboek.

OPMERKING

- De overdracht moet gebeuren terwijl het voertuig geparkeerd staat. Zorg ervoor dat het voertuig op een veilige plaats geparkeerd staat voordat u met de overdracht begint.
- Het reeds opgeslagen telefoonboek in het mobiele telefoonboek wordt overschreven door het telefoonboek dat is opgeslagen in het gsm-toestel.

OPMERKING

- Het is mogelijk dat gegevens niet of slechts gedeeltelijk worden overgedragen, zelfs als het gsm-toestel Bluetooth® ondersteunt, afhankelijk van de compatibiliteit van het apparaat.
- U kunt alleen een thuis-, werk- en mobiel nummer importeren.
- De maximaal toegestane lengte van telefoonnummers is 19 cijfers. Telefoonnummers van 20 cijfers of meer worden afgekapt tot 19 cijfers.
- Als telefoonnummers andere tekens dan 0 t/m 9, *, # of + bevatten, worden deze tekens vóór de overdracht gewist.
- Raadpleeg de handleiding van het gsm-toestel voor de verbindinginstellingen op de gsm.

1. Druk op de SPEECH-toets.
2. Zeg “Phone book” (Telefoonboek).
3. De gesproken begeleiding zegt “Select one of the following: new entry, edit number, edit name, list names, delete, erase all, or import contact” (Selecteer een van de volgende opties: nieuw contact, nummer bewerken, naam bewerken, lijst van namen, verwijderen, alles wissen of contact importeren). Zeg “Import contact” (Importeren contactpersoon).

Bluetooth® 2.0-interface*

7

4. De gesproken begeleiding zegt “Would you like to import a single entry or all contacts?” (Wilt u één contact of alle contacten importeren?). Zeg “All contacts” (Alle contactpersonen).
5. De gesproken begeleiding zegt “Importing the contact list from the mobile phone book. (De contactenlijst wordt geïmporteerd vanuit het mobiele telefoonboek). This may take several minutes to complete. (Dit kan enkele minuten duren). Would you like to continue?” (Wilt u doorgaan?). Antwoord “Yes” (Ja). De overdracht van het telefoonboek op het gsm-toestel naar het mobiele telefoonboek wordt gestart.
Antwoord “No” (Nee) om naar het hoofdmenu terug te keren.

OPMERKING

- De overdracht kan even duren, afhankelijk van het aantal contacten.
- Als de Bluetooth® 2.0-interface niet kan worden verbonden met het Bluetooth®-compatibele gsm-toestel, zegt de gesproken begeleiding “Unable to transfer contact list from phone” (Kan contactenlijst van telefoon niet overdragen), waarna het systeem terugkeert naar het hoofdmenu.

OPMERKING

- Als u op de HANG-UP-toets drukt of de SPEECH-toets ingedrukt houdt tijdens de overdracht, wordt de overdracht geannuleerd en keert het systeem terug naar het hoofdmenu.
- Als er een fout optreedt tijdens de gegevensoverdracht, wordt de overdracht geannuleerd en zegt de gesproken begeleiding “Unable to complete the phone book import” (Kan importeren van telefoonboek niet voltooien), waarna het systeem terugkeert naar het hoofdmenu.
- Als het telefoonboek geen contacten bevat, zegt de gesproken begeleiding “There are no contacts on the connected phone” (De verbonden telefoon bevat geen contacten).

6. Wanneer de overdracht is voltooid, zegt de gesproken begeleiding “Import complete” (Importeren voltooid) en dan keert het systeem terug naar het hoofdmenu.

Registratiecommando's

E00732400193

Tekst	Engels	Frans	Spaans	Italiaans	Duits	Nederlands	Portugees	Russisch
1	123456789	123456789	123456789	123456789	123456789	123456789	123456789	123456789
2	888 555 1212	888 555 1212	888 555 1212	888 555 1212	888 555 1212	888 555 1212	888 555 1212	888 555 1212
3	Call	Appeler	Llamar	Chiama	Anrufen	Bellen	Ligar	Вызов
4	Dial	Composer	Marcar	Componi	Wählen	Nummer keuze	Marcar	Набор
5	Setup	Configurer	Configuración	Configura	Einrichtung	Setup	Configurar	Настройка
6	Cancel	Annuler	Cancelar	Annulla	Abbrechen	Annuleren	Cancelar	Отмена
7	Continue	Continuer	Continuar	Continua	Weiter	Doorgaan	Continuar	Продолжить
8	Help	Aide	Ayuda	Aiuto	Hilfe	Help	Ajuda	Справка

7**USB-ingangsaansluiting***

E00761901214

U kunt uw USB-geheugenapparaat of iPod* aansluiten om muziekbestanden af te spelen die op het USB-geheugenapparaat of de iPod zijn opgeslagen.

Hierna wordt uitgelegd hoe u een USB-geheugenapparaat of iPod kunt aansluiten en verwijderen.

*: "iPod" is een geregistreerd handelsmerk van Apple Inc. in de Verenigde Staten en andere landen.

Een USB-geheugenapparaat aansluiten

E00762000390

1. Parkeer uw voertuig op een veilige plaats en draai het contactslot in de stand "LOCK" of zet de bedrijfsmodus op OFF.

2. Open de afdekking (A) van de USB-ingangsaansluiting in het opbergvak van de vloerconsole.

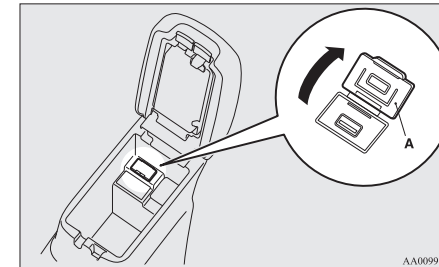

AA0099851

USB-ingangsaansluiting*

3. Sluit een in de handel verkrijgbare USB-aansluitkabel (C) aan op het USB-geheugenapparaat (B).

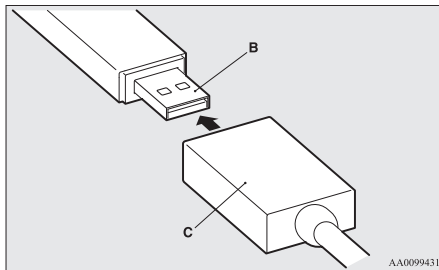

7

4. Sluit de USB-aansluitkabel (C) aan op de USB-ingangsaansluiting (D).

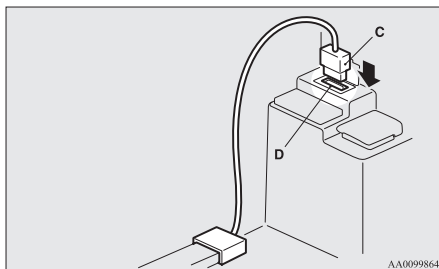

! OPGELET

- Houd het deksel van het opbergvak van de vloerconsole gesloten terwijl u met het voertuig rijdt. Anders zou het deksel of de inhoud van het handschoenkastje verwondingen kunnen veroorzaken.

OPMERKING

- Sluit het USB-geheugenapparaat niet rechtstreeks op de USB-ingangsaansluiting aan. Hierdoor kan het USB-geheugenapparaat beschadigd raken.
- Zorg ervoor dat de USB-aansluitkabel niet gekneld raakt wanneer u het opbergvak van de vloerconsole sluit.

5. Om de USB-aansluitkabel te verwijderen, draait u eerst het contactslot in de stand "LOCK" of zet u de bedrijfsmodus op OFF en voert u vervolgens de installatiestappen in omgekeerde volgorde uit.

Een iPod aansluiten

E00762100043

1. Parkeer uw voertuig op een veilige plaats en draai het contactslot in de stand "LOCK" of zet de bedrijfsmodus op OFF.

2. Open de afdekking (A) van de USB-ingangsaansluiting in het opbergvak van de vloerconsole.

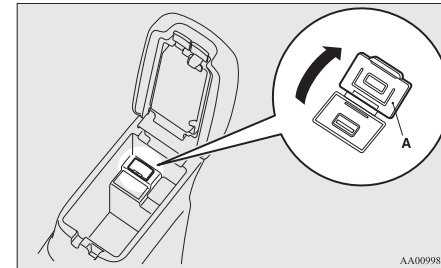

3. Sluit de dock-connector (C) aan op de iPod (B).

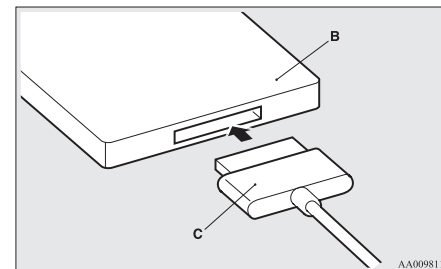

OPMERKING

- Gebruik een originele dock-connector van Apple Inc.

4. Sluit de dock-connector (C) aan op de USB-ingangsaansluiting (D).

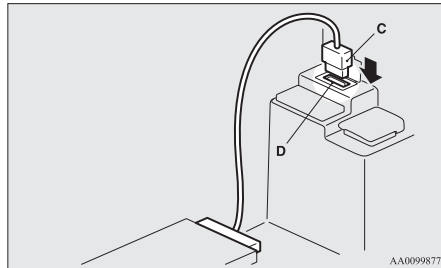

⚠ OPGELET

- Houd het deksel van het opbergvak van de vloerconsole gesloten terwijl u met het voertuig rijdt. Anders zou het deksel of de inhoud van het opbergvak van de vloerconsole verwondingen kunnen veroorzaken.

📖 OPMERKING

- Zorg ervoor dat de aansluitkabel niet gekneld raakt wanneer u het opbergvak van de vloerconsole sluit.

5. Om de dock connector te verwijderen, draait u eerst het contactslot in de stand "LOCK" of zet u de bedrijfsmodus op OFF en voert u vervolgens de installatiestappen in omgekeerde volgorde uit.

Soorten aansluitbare apparaten en ondersteunde bestandspecificaties

E00762201038

Behalve voertuigen uitgerust met Bluetooth® 2.0-interface

E00770300028

Zie de volgende pagina's en de handleidingen voor meer informatie over de soorten apparaten die kunnen worden aangesloten en de ondersteunde bestandspecificaties.

Voor voertuigen uitgerust met LW/MW/FM-radio/CD-speler

Zie "Luisteren naar een iPod" op pagina 7-30, "Luisteren naar audiobestanden op een USB-apparaat" op pagina 7-33 en "Audiobestanden (MP3/WMA/AAC)" op pagina 7-17.

Voor voertuigen uitgerust met AUDIO DISPLAY

Raadpleeg de afzonderlijke gebruikershandleiding.

Voor voertuigen uitgerust met het MITSUBISHI multicomunicatiesysteem (MMCS)

Raadpleeg de afzonderlijke gebruikershandleiding.

Voor voertuigen uitgerust met Bluetooth 2.0-interface

E00770400029

Zie de volgende paragrafen voor meer informatie over de soorten apparaten die kunnen worden aangesloten en de ondersteunde bestandspecificaties.

Soorten apparaten

E00770500020

De volgende soorten apparaten kunnen worden aangesloten.

7

Modelnaam	Toestand
USB-geheugenapparaat	Opslagcapaciteit van 256 MB of meer
Andere modellen dan USB-geheugenapparaten en iPods	Digitale audiospeler die massaopslag ondersteunt

Ga naar de website van MITSUBISHI MOTORS om te weten welke soorten apparaten van "iPod*", "iPod classic*", "iPod nano*", "iPod touch*" en "iPhone*" kunnen worden aangesloten.

Gelieve de "Waarschuwing met betrekking tot koppelingen naar websites van andere bedrijven" te lezen en ermee akkoord te gaan.

De bovengenoemde websites leiden u mogelijk naar andere websites dan die van MITSUBISHI MOTORS.

<http://www.mitsubishi-motors.com/en/products/index.html>

Voor aangaan rijden 7-73

Zonneklep

*: "iPod," "iPod classic," "iPod nano," "iPod touch" en "iPhone" zijn geregistreerde handelsmerken van Apple Inc. in de Verenigde Staten en andere landen.

OPMERKING

- Afhankelijk van het soort USB-geheugenapparaat of ander apparaat dat is aangesloten, is het mogelijk dat het aangesloten apparaat niet correct werkt of dat het aantal beschikbare functies beperkt is.
- Het wordt aanbevolen een iPod te gebruiken waarvan de firmware tot de meest recente versie is bijgewerkt.
- U kunt uw iPod opladen door hem op de USB-ingangsaansluiting aan te sluiten wanneer het contactslot of de bedrijfsmodus op ON of ACC staan.
- Bewaar het USB-geheugenapparaat of de iPod niet in uw voertuig.
- Het is aanbevolen een back-up te maken van bestanden voor het geval de gegevens zouden worden beschadigd.
- Sluit geen ander apparaat (harde schijf, kaartlezer, geheugenlezer enz.) aan op de USB-ingangsaansluiting dan de hiervoor vermelde aansluitbare apparaten.
Dit kan beschadiging van het apparaat en/of gegevens veroorzaken. Als een van de genoemde apparaten per ongeluk is aangesloten, moet u het contactslot in de stand "LOCK" draaien of de bedrijfsmodus op OFF zetten en het apparaat verwijderen.

7

Bestandsspecificaties

E00762401043

Muziekbestanden met de volgende specificaties die zijn opgeslagen op een USB-geheugenapparaat of een ander apparaat dat massaslag ondersteunt kunnen worden afgespeeld. Bij het aansluiten van uw iPod hang het af van de aangesloten iPod welke bestandstypen kunnen worden afgespeeld.

Item	Toestand
Bestandsindeling	MP3, WMA, AAC, WAV
Maximumaantal niveaus (inclusief hoofdniveau)	Niveau 8
Aantal mappen	700
Aantal bestanden	65.535

Zonneklep

E00711201283

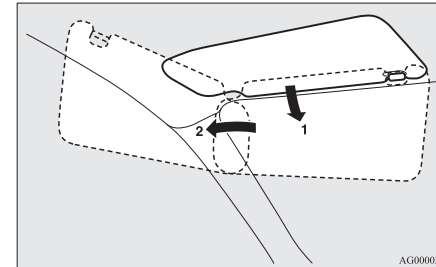

- 1- Verblinding langs de voorruit vermijden
- 2- Verblinding langs de zijruiten vermijden

Make-upspiegel

Type 1

Aan de achterkant van de zonneklep is een make-upspiegel aangebracht.

Wanneer u de klep van de make-upspiegel bedient, gaat de spiegellamp (A) automatisch branden.

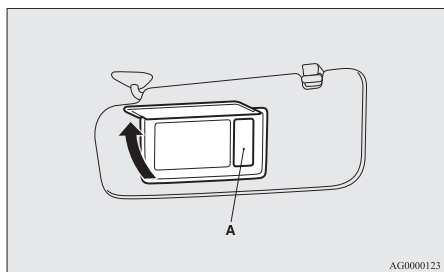

⚠ OPGELET

- Indien de klep van de make-upspiegel met lamp gedurende langere tijd naar beneden is geklapt, wordt daardoor de accu van uw voertuig ontladen.

Type 2

Aan de achterkant van de zonneklep is een make-upspiegel aangebracht.

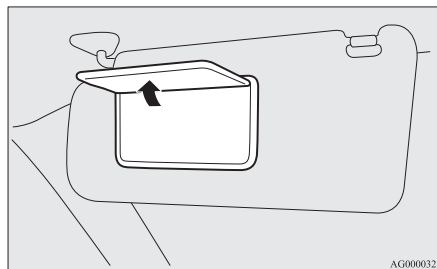

Kaarthouder

Kaarten kunnen worden opgeborgen in de houder (B) van de zonneklep.

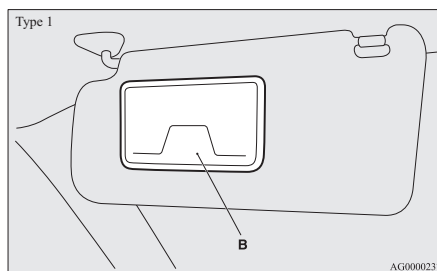

Asbak*

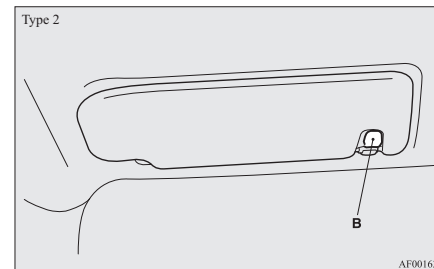

Asbak*

7

E00711401009

⚠ OPGELET

- Doof lucifers en sigaretten voor u ze in de asbak stopt.
- Stop geen papier of brandbare voorwerpen in de asbak. Dit kan brand veroorzaken als u later een sigaret in de asbak uitdrukt.
- Vergeet niet de asbak te sluiten. Als u hem open laat, kunnen smeulende sigarettenpeukjes weer gaan branden.

Sigarettenaansteker*

Open het deksel om de asbak te gebruiken.

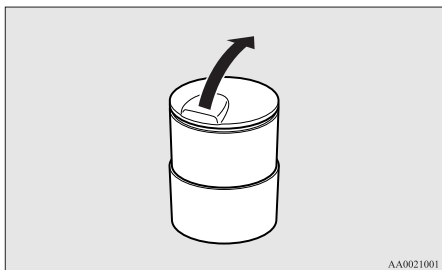

7

Veilige houder van beweegbare asbak

De beweegbare asbak kan op de aangegeven positie worden gemonteerd.

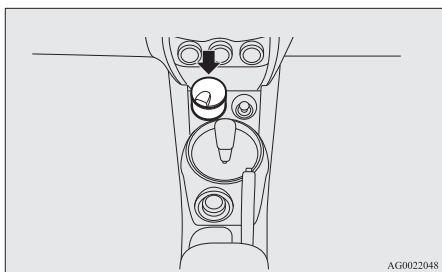

⚠ OPGELET

- De veilige houder van de beweegbare asbak mag nooit als bekerhouder worden gebruikt. Door trillingen en schokken tijdens het rijden kan er drank worden gemorst op de sigarettenaansteker, met een elektrische schok tot gevolg.

Sigarettenaansteker*

E00711501417

U kunt de sigarettenaansteker gebruiken als het contactslot of de bedrijfsmodus op ON of ACC staan.

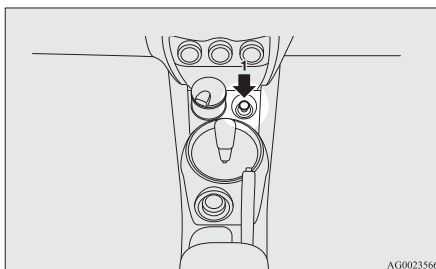

1- Druk de aansteker volledig in.

Wanneer hij klaar is voor gebruik, springt de sigarettenaansteker met een klikgeluid automatisch in zijn oorspronkelijke stand terug. Trek de aansteker uit de houder om hem te gebruiken.

Druk de sigarettenaansteker na gebruik opnieuw in zijn oorspronkelijke stand in de houder.

📖 OPMERKING

- Steek de sigarettenaansteker opnieuw in de houder, want anders kan er zich vuil in de houder ophopen, waardoor een kortsluiting ontstaat.

⚠ OPGELET

- Raak het verwarmingselement of het omhulsel van de sigarettenaansteker niet aan; neem hem steeds vast bij de knop om brandwonden te vermijden.
- Laat kinderen nooit met de sigarettenaansteker spelen; ze zouden brandwonden kunnen oplopen.
- Als hij na ongeveer 30 seconden niet terugspringt uit de houder, is er iets mis met de sigarettenaansteker. Trek deze naar buiten en laat het probleem bij een officieel MITSUBISHI MOTORS Service Centrum nakijken.

Stekkerdoos voor accessoires

⚠ OPGELET

- Gebruik geen enkel elektrisch apparaat dat niet door een erkend MITSUBISHI MOTORS Service Centrum is goedgekeurd. Daardoor zou u de houder kunnen beschadigen. Als u de sigarettenaansteker gebruikt nadat de houder werd beschadigd, zou de sigarettenaansteker direct uit de houder kunnen terugspringen of helemaal niet meer uit de houder kunnen terugspringen nadat hij er werd ingedrukt.
- Wanneer de houder van de sigarettenaansteker als stroombron voor een elektrisch apparaat wordt gebruikt, moet u zich ervan vergewissen dat dit apparaat op 12 V werkt en een vermogen van maximaal 120 W heeft. Bovendien kan langdurig gebruik van elektrische apparaten bij stilstaande motor de accu ontladen.

Stekkerdoos voor accessoires

E00711601346

⚠ OPGELET

- Gebruik altijd een apparaat van het insteektype ("plug-in") dat op 12 V en met 120 W of minder werkt. Wanneer u tegelijkertijd meerdere aansluitingen gebruikt, zorg er dan voor dat het totale stroomverbruik van de elektrische apparaten niet hoger is dan 120 W bij 12 V.

⚠ OPGELET

- Bovendien kan een langdurig gebruik van elektrische apparaten met uitgeschakelde motor de accu ontladen.
- Als de stekker voor accessoires niet wordt gebruikt, sluit het deksel dan. Anders kan de stekker door vuil verstopt raken en kortsluiting maken.

Gebruik de aansluiting door het deksel te openen en de stekker in de aansluiting te steken.

📖 OPMERKING

- De 2 verschillende stekkerdoosjes voor accessoires kunnen tegelijk worden gebruikt.

U kunt de stekkerdoosjes voor accessoires gebruiken als het contactslot of de bedrijfsmodus op ON of ACC staan.

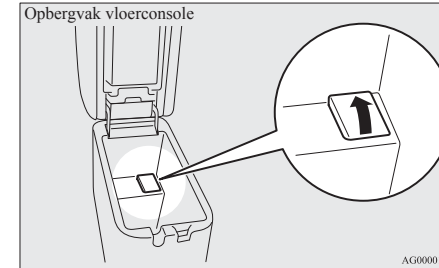
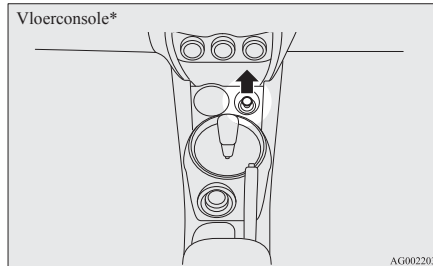

Interieurverlichting

E00712001174

7

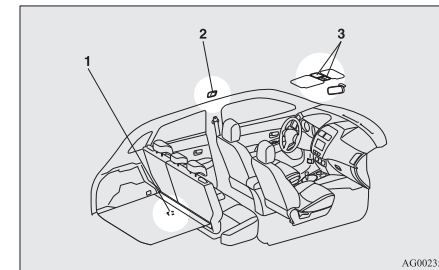

- 1- Bagageruimteverlichting
- 2- Interieurlamp (achteraan)*
- 3- Kaartleeslampen & interieurverlichting (voor)
Dimschakelaar voor de zonneweringverlichting*

OGAD15E1

Voor aangenaam rijden 7-77

Interieurverlichting

OPMERKING

- Als u de lampen te lang laat branden zonder dat de motor draait, zal de accu worden ontladen.
Zorg dat alle verlichting is uitgeschakeld voordat u het voertuig verlaat.

Kaartleeslampen & interieurverlichting (voor)

E00717300638

7

Interieurlamp

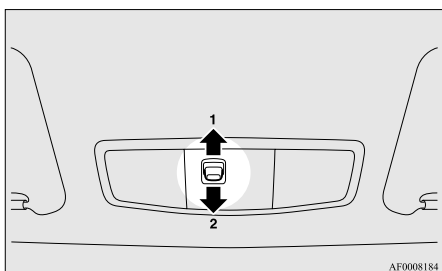

1- (DOOR)

De verlichting gaat branden als een van de portieren of de achterklep wordt geopend. Hij gaat ongeveer 15 seconden nadat het portier of de achterklep gesloten is weer uit.

De lamp gaat echter meteen uit in de volgende gevallen:

- Wanneer het contactslot in de "ON"-stand wordt gedraaid of de bedrijfsmodus op ON wordt gezet.
- Wanneer het voertuig wordt vergrendeld met de centrale portiervergrendelingsfunctie.
- Wanneer het voertuig wordt vergrendeld met de afstandsbedieningsschakelaar van de centrale portiervergrendeling met afstandsbediening of met de afstandsbediening.
- Als bij voertuigen met Keyless Operation System het voertuig wordt vergrendeld met de Keyless Operation-functie.

OPMERKING

- Als de motor met de sleutel werd gestart en de sleutel wordt verwijderd terwijl de portieren en de achterklep gesloten zijn, gaat de lamp branden en gaat deze na 15 seconden weer uit.
- Als de motor met behulp van de Keyless Operation-functie is gestart en de bedrijfsmodus op OFF wordt gezet terwijl de portieren en de achterklep gesloten zijn, gaat de lamp branden en gaat deze na ongeveer 15 seconden weer uit.

OPMERKING

- De tijd waarna de verlichting dooft kan worden gewijzigd. Neem contact op met een officieel MITSUBISHI MOTORS Service Centrum voor nadere bijzonderheden.

2-

De verlichting blijft uitgeschakeld ongeacht of de portieren en de achterklep geopend of gesloten zijn.

Leeslampen

E00765200029

Ongeacht de stand van de schakelaar van de interieurverlichting zal, wanneer het lampglas wordt ingedrukt, de lamp aan de kant die werd ingedrukt, gaan branden. Druk nogmaals op het lampglas om de lamp uit te schakelen.

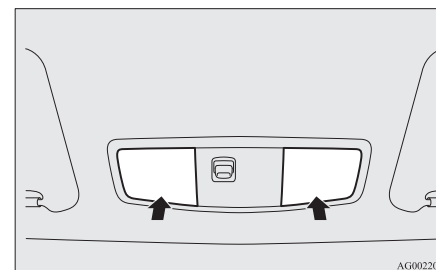

Interieurlamp (achteraan)*

E00712300460

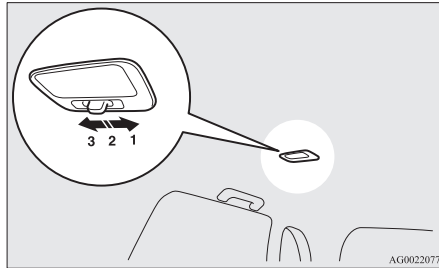

1- (☺)

De verlichting brandt ongeacht of de portieren en de achterklep geopend of gesloten zijn.

2- (•)

De verlichting gaat branden als een van de portieren of de achterklep wordt geopend. Hij gaat ongeveer 15 seconden nadat het portier of de achterklep gesloten is weer uit.

De lamp gaat echter meteen uit in de volgende gevallen:

- Wanneer het contactslot in de "ON"-stand wordt gedraaid of de bedrijfsmodus op ON wordt gezet.
- Wanneer het voertuig wordt vergrendeld met de centrale portiervergrendelingsfunctie.

- Wanneer het voertuig wordt vergrendeld met de afstandsbedieningsschakelaar van de centrale portiervergrendeling met afstandsbediening of met de afstandsbediening.
- Als bij voertuigen met Keyless Operation System het voertuig wordt vergrendeld met de Keyless Operation-functie.

OPMERKING

- Als de motor met de sleutel werd gestart en de sleutel wordt verwijderd terwijl de portieren en de achterklep gesloten zijn, gaat de lamp branden en gaat deze na 15 seconden weer uit.
- Als de motor met behulp van de Keyless Operation-functie is gestart en de bedrijfsmodus op OFF wordt gezet terwijl de portieren en de achterklep gesloten zijn, gaat de lamp branden en gaat deze na ongeveer 15 seconden weer uit.
- De tijd waarna de verlichting dooft kan worden gewijzigd. Neem contact op met een officieel MITSUBISHI MOTORS Service Centrum voor nadere bijzonderheden.

3- (○)

De verlichting gaat uit ongeacht of de portieren en de achterklep geopend of gesloten zijn.

OGAD15E1

Bagageruimteverlichting

E00712700624

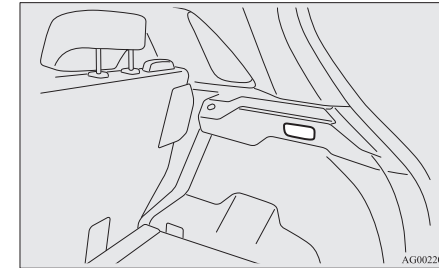

7

De verlichting brandt wanneer de achterklep wordt geopend en dooft wanneer de achterklep wordt gesloten.

Dimschakelaar voor de zonerweringverlichting*

E00765000030

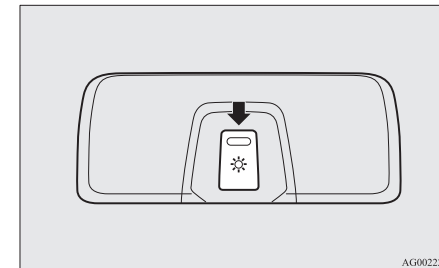

Voor aangenaam rijden 7-79

Interieurverlichting

De helderheid van de zonneweringverlichting kan op 3 verschillende sterktes worden ingesteld wanneer het contactslot of de bedrijfsmodus op ON of ACC staan.

Telkens u de schakelaar indrukt, schakelt de helderheid achtereenvolgens van hoog → middel → laag → uit → hoog.

OPMERKING

- De helderheid kan zelfs worden aangepast wanneer het contactslot in de "LOCK"-stand staat of de bedrijfsmodus op OFF, op voorwaarde dat de zonneweringverlichting ingeschakeld is.

Zonneweringverlichting*

E0076510060

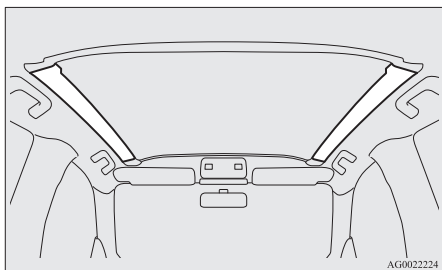

De zonneweringverlichting gaat aan wanneer het contactslot of de bedrijfsmodus op ON of ACC staan.

7-80 Voor aangenaam rijden

OPMERKING

- De zonneweringverlichting gaat niet aan als de dimschakelaar voor de zonneweringverlichting uit staat.
Zie "Dimschakelaar voor de zonneweringverlichting" op pagina 7-79.

Als de zonneweringverlichting gaat branden, gaat ze ongeveer 15 seconden nadat de volgende handeling werd uitgevoerd, weer uit.

- Als de motor werd gestart met de sleutel, wordt de sleutel verwijderd terwijl de portieren en de achterklep gesloten zijn.
- Bij voertuigen die met de afstandsbediening zijn uitgerust, wordt de bedrijfsmodus op OFF gezet terwijl de motor draait en de portieren en de achterklep gesloten zijn.

OPMERKING

- De tijd waarna de zonneweringverlichting dooft, kan worden gewijzigd. Als dit wordt gewijzigd, wordt tegelijk automatisch ook de tijd waarna de interieur- en kaartleeslampen doven, gewijzigd. Neem contact op met een officieel MITSUBISHI MOTORS Service Centrum voor nadere bijzonderheden.

De zonneweringverlichting gaat ook branden wanneer een portier of de achterklep wordt geopend, en gaat 15 seconden nadat het portier of de achterklep werd gesloten weer uit, zelfs als de motorschakelaar in de "LOCK"-stand staat of de bedrijfsmodus op OFF.

In de volgende gevallen gaat de zonneweringverlichting echter direct uit:

- Wanneer het voertuig wordt vergrendeld met de centrale portiervergrendelingsfunctie.
- Wanneer het voertuig wordt vergrendeld met de afstandsbedieningsschakelaar van de centrale portiervergrendeling met afstandsbediening of met de afstandsbediening.
- Als bij voertuigen met Keyless Operation System het voertuig wordt vergrendeld met de Keyless Operation-functie.

OPMERKING

- De zonneweringverlichting gaat niet aan als de dimschakelaar voor de zonneweringverlichting uit staat.
- De tijd waarna de zonneweringverlichting dooft, kan worden gewijzigd. Als dit wordt gewijzigd, wordt tegelijk automatisch ook de tijd waarna de interieur- en kaartleeslampen doven, gewijzigd. Neem contact op met een officieel MITSUBISHI MOTORS Service Centrum voor nadere bijzonderheden.

OGAD15E1

Interieurverlichting*¹ automatische uitschakelfunctie

E00712901359

*¹ Interieurverlichting, interieur- en leeslampen inbegrepen

- Indien een van de interieurlampen wordt aangelaten terwijl het contactslot in de "LOCK"-stand of de bedrijfsmodus op OFF staat, wordt deze na ongeveer 30 minuten automatisch gedoofd.
- De lampen zullen weer gaan branden nadat ze automatisch werden gedoofd als het contactslot of de motorschakelaar worden bediend, of als de centrale portiervergrendeling met afstandsbediening of de afstandsbediening worden bediend.

OPMERKING

- De automatische uitschakelfunctie van de interieurverlichting kan worden uitgeschakeld. De tijd die verstrijkt totdat de lampen automatisch uitgaan, kan worden ingesteld. Neem voor meer informatie en ondersteuning contact op met uw dichtstbijzijnde officiële MITSUBISHI MOTORS-servicepunt.

Opbergruimten

E00713101664

OPGELET

- Laat nooit aanstekers, volle drankblikjes of brillen in de passagiersruimte achter als u het voertuig in het felle zonlicht parkeert. Het interieur wordt zeer heet, waardoor aanstekers en andere ontvlambare voorwerpen kunnen ontbranden en blikjes drinken (zoals frisdrank en bier) kunnen scheuren. Daarnaast kunnen brillen met kunststof glazen en andere kunststof materialen vervormen of barsten.
- Houd de deksels van de opbergruimten gesloten terwijl u met het voertuig rijdt. Anders zou een deksel of de inhoud van een opbergruimte verwondingen kunnen veroorzaken.

OPMERKING

- Laat bij het verlaten van het voertuig geen waardevolle spullen in de opbergvakken achter.

Opbergruimten

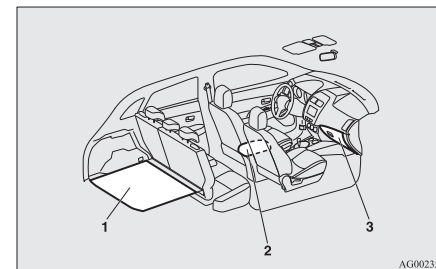

- 1- Opbergruimten in de laadvloer
- 2- Opbergvak vloerconsole
- 3- Handschoenkastje

7

Handschoenkastje

E00726200200

Trek aan de hendel (A) om deze te openen.

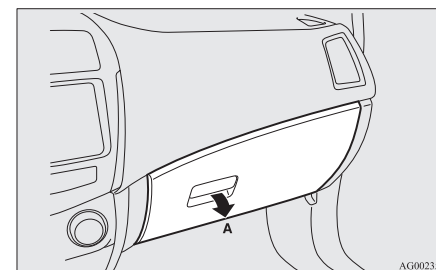

Opbergruimten

OPMERKING

- Als de lampen aan zijn met de lichtschaakelaar in de “DOE”, “D” of “AUTO”-stand (voertuigen met automatische verlichtingsregeling), gaat de lamp van het dashboardkastje branden.

De verwarm- en koelfunctie gebruiken*

7

Het handschoenkastje kan worden gebruikt om de inhoud ervan (bijv. flesjes drank) warm of koel te houden met de warme of koude lucht van de airconditioning.

1. Draai de knop in het handschoenkastje in de “”-stand.

Draai de knop naar de stand wanneer u de verwarm- en koelfunctie niet gebruikt.

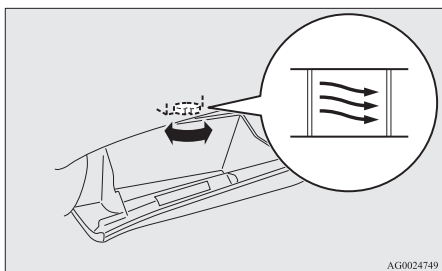

2. Stel de temperatuurregelknop van de airconditioning (A) in op de gewenste temperatuur.
3. Stel de aanjagerknop (B) in op de gewenste luchtstroom.

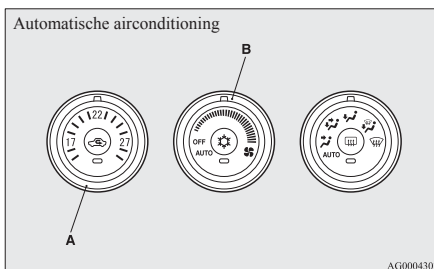
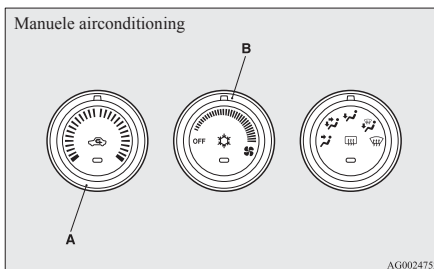

Zie “Verwarming/Airconditioning” op pagina 7-03 voor meer informatie over het gebruik van de airconditioning.

OPMERKING

- Het handschoenkastje heeft dezelfde temperatuur als de lucht die uit de ventilatieroosters van de airconditioning komt. Het is dus niet mogelijk om de inhoud sterk te verwarmen of te koelen. Selecteer de stand “” voor efficiënt verwarmen of koelen. Zie “Keuzeknop van de luchtstroom” op pagina 7-03.
- Wanneer u drank in het handschoenkastje plaatst, lees dan eerst de voorzorgsmaatregelen op de verpakking.
- Plaats geen chocolade, snoepjes of andere artikelen in het handschoenkastje die voor temperatuurschommelingen gevoelig zijn of die zouden kunnen bederven.

Pennenhouder

In het dashboardkastje bevindt zich een pennenhouder.

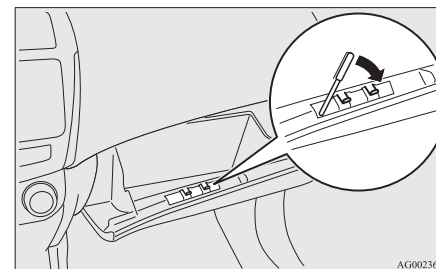

OPMERKING

- Niet alle formaten pennen kunnen in de houder worden opgeborgen. Door het met kracht plaatsen van grote pennen kan de houder beschadigd raken.

Kaarthouder

In het dashboardkastje bevindt zich een kaarthouder.

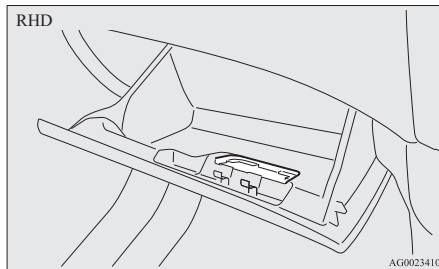
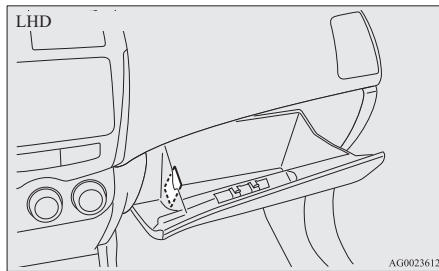

Opbergvak vloerconsole

E00723300978

Type 1

Als u het opbergvak vloerconsole wilt openen, tilt u de ontgrendelhefboom (A) omhoog en tilt u de klep omhoog.

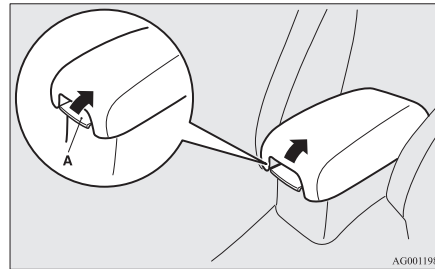

Type 2

De opbergvakken boven- en onderaan bevinden zich in het opbergvak van de vloerconsole.

Het opbergvak van de vloerconsole kan ook als armsteun worden gebruikt.

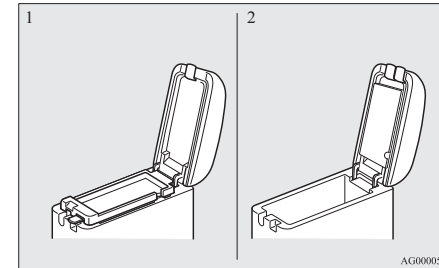

- 1- Opbergvak bovenaan
- 2- Opbergvak onderaan

7

OPMERKING

- De extra audio-aansluiting (RCA) bevindt zich in het opbergvak in de vloerconsole (indien aanwezig). Zie "Gebruik van AUX*" op pagina 7-37 voor meer informatie.

Bekerhouder

Opbergvak bovenaan

Als u het bovenste vak wilt openen, tilt u de rechter ontgrendelhefboom (A) omhoog en tilt u de klep omhoog.

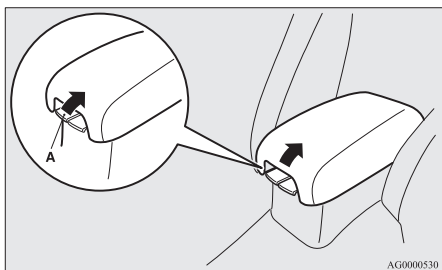

Opbergvak onderaan

Als u het onderste vak wilt openen, tilt u de linker ontgrendelhefboom (B) omhoog en tilt u de klep omhoog.

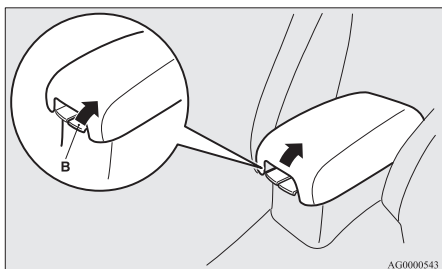

Zakdoekenhouder

De tissuehouder (C) bevindt zich aan de onderzijde van de klep van het opbergvak in de vloerconsole.

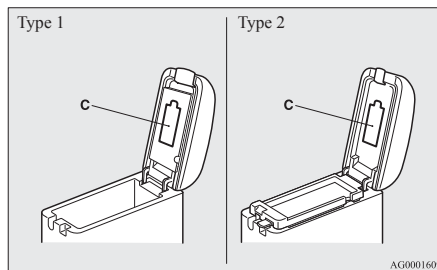

Opbergruimte in de laadvloer*

E00718701809

Er bevindt zich een opbergruimte voor voorwerpen binnenin de bagageruimte.

Til de vloerplaat op om deze opbergruimte te gebruiken.

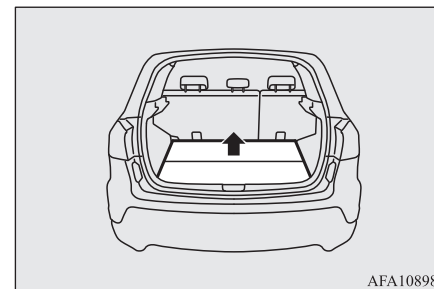

Bekerhouder

E00714500945

⚠ OPGELET

- Drink niet terwijl u aan het rijden bent. Hierdoor kunt u afgeleid worden, wat tot een ongeval kan leiden.

Voor de voorstoel

De bekerhouders bevinden zich voor het opbergvak van de vloerconsole.

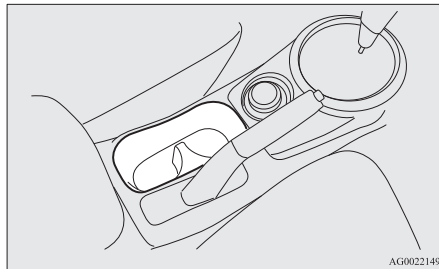

Voor de achterbank*

E00716901575

Als u de bekerhouder wilt gebruiken, laat u de armsteun (A) neerklappen. Zie "Armsteun" op pagina 4-07.

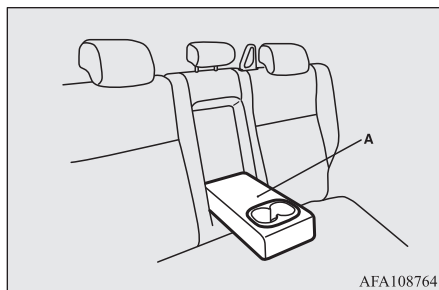

Flessenhouder

E00718200328

⚠ OPGELET

- Drink niet terwijl u aan het rijden bent. Hierdoor kunt u afgeleid worden, wat tot een ongeval kan leiden.
- Door trillingen en andere bewegingen tijdens het rijden kan er drank worden gemorst. Als u hete drank morst, kunt u brandwonden oplopen.

Op de portieren aan de voorzijde bevinden zich flessenhouders.

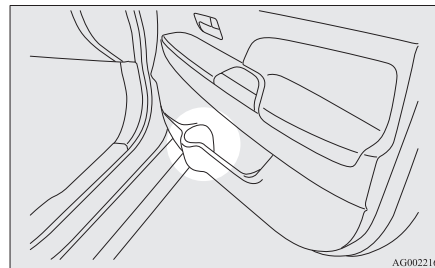

📖 OPMERKING

- Sluit flessen goed af voordat u ze opbergt.
- Mogelijk passen sommige flessen niet in de houder doordat ze te groot zijn of een verkeerde vorm hebben.

OGAD15E1

Hoedenplank*

E00715400114

⚠ OPGELET

- Plaats geen bagage of andere voorwerpen op de achterplank. Voorwerpen op de achterplank kunnen uw zicht door de achterraut belemmeren. Bovendien kunnen ze bij plots remmen naar voor vliegen en verwondingen of andere ongelukken veroorzaken.

Aanbrengen

7

1. Klik het holle deel (A) onder aan de plaat van de hoedenplank op het uitstekende deel (B) aan de binnenkant van de achterklep.

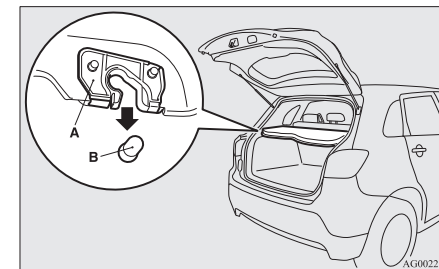

Voor aangenaam rijden 7-85

Steungrepen

⚠ OPGELET

- Druk lichtjes op de plaat van de hoedenplank om ervoor te zorgen dat het holle deel (A) goed is vastgeklikt op het uitstekende deel (B) van de achterklep. Als de achterplank niet goed vastzit, kan hij tijdens het rijden loskomen en verwondingen veroorzaken.

2. Hang de riem (C) van de achterplank aan de haak (D).

7

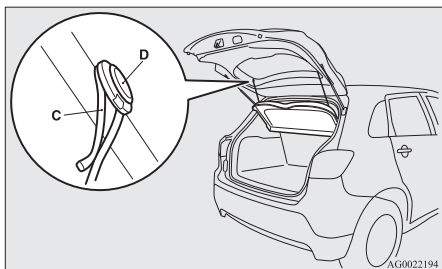

Verwijderen

Volg deze procedure in omgekeerde volgorde om de achterplank te verwijderen.

Steungrepen

E00732800256

De steungrepen (boven de portieren, in de helmbeekleding) kunnen geen volledig lichaamsgewicht dragen. Ze dienen alleen gebruikt te worden door personen die in het voertuig zitten.

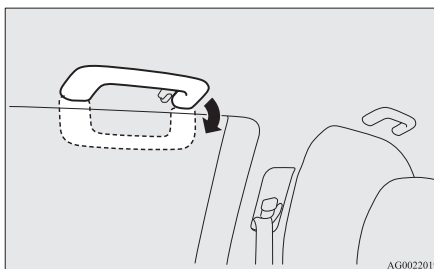

⚠ OPGELET

- Gebruik de steungrepen niet bij het in- en uitstappen. De steungrepen kunnen loslaten, waardoor u kunt vallen.

Kledinghaak*

E00725600597

Er bevindt zich een kledinghaak bij de handgreep achterin (aan de bestuurderszijde).

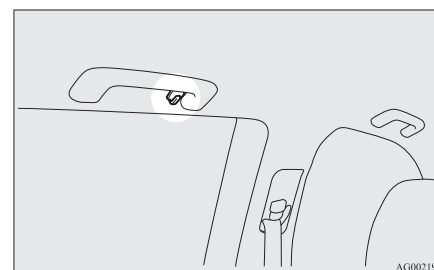

⚠ WAARSCHUWING

- Hang geen klerhanger of ander zwaar of puntig voorwerp aan de kledinghaak op. Indien de gordijnairbag wordt geactiveerd, zou een dergelijk voorwerp met grote kracht kunnen worden weggeslingerd en kunnen verhinderen dat de gordijnairbag correct wordt opgeblazen. Hang kleren rechtstreeks aan de kledinghaak (zonder klerhanger) op. Zorg ervoor dat er geen zware of scherpe voorwerpen in de zakken van kleren zitten die u aan de kledinghaak ophangt.

Bagagehaken

E00715700537

Aan de zijkanten van de bagageruimte bevinden zich 4 haken.

Gebruik de vloerhaken om de bagage te bevestigen.

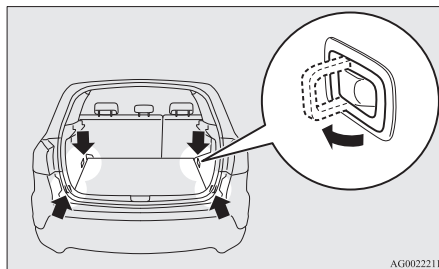

⚠ OPGELET

- Stapel de bagage nooit hoger dan de rugleuning. Maak de bagage ook goed vast. De belemmering van het zicht door de achterruit of rondvliegende voorwerpen bij plotse remmanoeuvres zouden namelijk ernstige ongevallen kunnen veroorzaken.

7

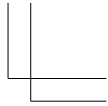
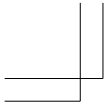

Handwriting practice lines consisting of 12 horizontal dashed lines.

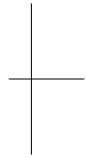
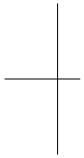

OGAD15E1

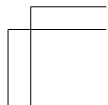
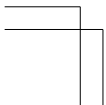

Noodsituaties

Als het voertuig defect raakt.....	8-02
Starten in noodgevallen.....	8-02
Oververhitting van de motor.....	8-04
Gereedschap en krik.....	8-06
Reparatiekit voor banden*.....	8-07
Een band vervangen.....	8-14
Slepen.....	8-21
Werking bij ongunstige rijomstandigheden.....	8-25

Als het voertuig defect raakt

Als het voertuig defect raakt

E00800101108

Bij pech op de weg, zet het voertuig aan de kant en schakel de waarschuwingsknipperlichten in en plaats de gevarendriehoek, gebruik de flitslamp, enz.
Zie “Schakelaar waarschuwingsknipperlichten” op pagina 5-60.

Als de motor uitvalt/niet start

De werking en besturing van het voertuig worden door het uitvallen van de motor beïnvloed.

Voor u het voertuig op een veilige plaats aan de kant zet, moet u het volgende weten:

- Omdat de rembekrachtiging niet meer werkt, moet u meer kracht uitoefenen op het rempedaal. Druk het rempedaal harder in dan gewoonlijk.
- Aangezien de stuurbekrachtiging niet meer werkt, is er veel meer kracht nodig om het stuurwiel te draaien.

Starten in noodgevallen

E00800502851

Als u de motor niet kunt starten omdat de accu te zwak of helemaal leeg is, kunt u hem met de accu van een ander voertuig starten als u over startkabels beschikt.

8-02 Noodsituaties

⚠ WAARSCHUWING

- Om uw motor met op een ander voertuig aangesloten startkabels te starten, moet u de juiste procedures uitvoeren volgens de onderstaande instructies. Verkeerde aansluitingen kunnen brand, ontploffing of beschadiging van de voertuigen veroorzaken.

⚠ OPGELET

- Start uw voertuig niet door het te duwen of te slepen. Dat kan uw voertuig beschadigen.
- Draag altijd een veiligheidsbril als u aan een accu werkt.
- Houd de accu buiten het bereik van kinderen.

1. Zet de voertuigen dicht genoeg bij elkaar om de startkabels aan te sluiten, maar zorg ervoor dat ze elkaar niet raken.

⚠ OPGELET

- Controleer het andere voertuig. Het moet met een accu van 12 volt uitgerust zijn. Als dat niet het geval is, kunnen beide voertuigen door kortsluiting worden beschadigd.

2. Schakel alle lichten, de verwarming en andere elektrische belastingen uit.

3. Trek de handrem van beide voertuigen stevig aan. Zet een A/T, CVT in de stand “P” (PARKEREN) of een M/T in de stand “N” (Neutraal).
4. Draai het contactslot in de “LOCK”-stand of zet de bedrijfsmodus op OFF.

⚠ WAARSCHUWING

- Voer stap 4 vooraf uit bij beide voertuigen. Zorg ervoor dat de startkabels of uw kleding niet in de ventilator of de aandrijfriem verstrikt kunnen raken. U zou verwondingen kunnen oplopen.

5. Zorg ervoor dat het elektrolytpeil in de accu zich steeds op het juiste niveau bevindt. Zie “Accu” op pagina 10-09.

⚠ WAARSCHUWING

- Indien de elektrolytvloeistof niet zichtbaar of bevroren is, probeer dan in geen geval uw voertuig met startkabels te starten! Een accu zou kunnen breken of ontploffen als de temperatuur zich onder het vriespunt bevindt of als de accu niet tot op het noodzakelijke peil is gevuld.

6. Verbind het ene uiteinde van een startkabel met de positieve (+) klem van de le-

OGAD15E1

ge accu (A) en het andere uiteinde met de positieve (+) klem van de startaccu (B).

Benzinevoertuigen

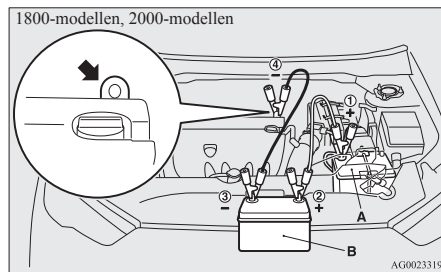
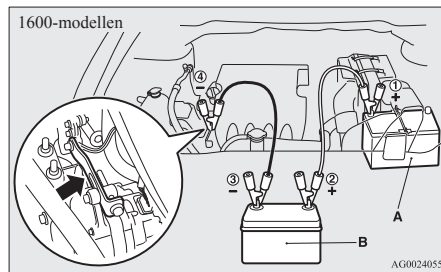

Dieselveertuigen

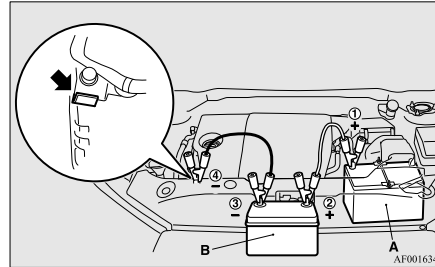

7. Verbind het ene uiteinde van de andere startkabel met de negatieve (-) klem van de startaccu en het andere met het motorblok van het voertuig met de lege accu, zo ver mogelijk van de accu verwijderd.

⚠ WAARSCHUWING

- Sluit de kabels altijd in de onderstaande volgorde aan: ① → ② → ③ → ④
- Controleer of de aansluiting ④ gemaakt is naar de aangeduide positie (getoond in de afbeelding). Als deze aansluiting direct op de negatieve (-) kant van de accu wordt gemaakt, kunnen de door de accu opgewekte brandbare gassen vlam vatten en ontploffen.

⚠ WAARSCHUWING

- Wanneer u de startkabels aansluit, verbind dan nooit de positieve (+) kabel met de negatieve (-) pool. Anders kunnen vonden de accu doen ontploffen.

⚠ OPGELET

- Zorg ervoor dat de startkabel niet verstrikt raakt in de ventilator of een ander draaiend onderdeel in de motorruimte.
- Gebruik passende startkabels die geschikt zijn voor de grootte van de accu om te vermijden dat ze oververhitten.
- Controleer de startkabels op beschadigingen en corrosie voor u ze gebruikt.

8. Start de motor van het voertuig met de startaccu, laat hem een paar minuten stationair draaien en start dan de motor van het voertuig met de lege accu.

⚠ OPGELET

- Laat de motor van het voertuig met de startaccu draaien.

Oververhitting van de motor

OPMERKING

- Druk bij voertuigen die zijn uitgerust met het Auto Stop & Go (AS&G)-systeem op de “Auto Stop & Go (AS&G) OFF”-schakelaar om het Auto Stop & Go (AS&G)-systeem uit te schakelen en voorkom zo dat de motor automatisch wordt uitgeschakeld voor de accu voldoende is opgeladen. Zie “Uitschakelen” op pagina 6-23.

9. Koppel de startkabels in de omgekeerde volgorde weer los nadat de motor is gestart en laat de motor gedurende enkele minuten draaien.

8

WAARSCHUWING

- Als de accu in het voertuig moet worden opgeladen, moet de negatieve klem (-) aan voertuigzijde die is aangesloten op de accu worden losgekoppeld.
- Houd vonken, sigaretten en open vuur uit de buurt van de accu om te voorkomen dat deze ontploft.
- Zorg voor voldoende ventilatie wanneer u de accu in een gesloten ruimte oplaadt of gebruikt.
- Verwijder alle dopjes van de accu voor u deze oplaadt.

WAARSCHUWING

- Elektrolyt is een corroderende zwavelzuuroplossing. Als uw handen, ogen, kleren of het lakwerk van uw voertuig in aanraking komen met elektrolyt (accuzuur), moet u deze overvloedig met water spoelen. Als er elektrolyt in uw ogen terechtkomt, moet u deze onmiddellijk en overvloedig met water spoelen en meteen een dokter raadplegen.

OPMERKING

- Als u het voertuig in beweging zet zonder dat de accu eerst volledig werd opgeladen, zou het kunnen dat de motor onregelmatig draait en dat het ABS-waarschuwingslampje oplicht. Zie “Antiblokkeerremstelsysteem (ABS)” op pagina 6-50.

Oververhitting van de motor

E00800603761

Wanneer de motor oververhit is geraakt, wordt het informatiescherm van het multifunctionele display onderbroken en verschijnt de waarschuwingsmelding van de motorkoelvoelstoftemperatuur. Ook gaat “” knipperen.

In dat geval moet u de volgende maatregelen treffen:

1. Breng het voertuig op een veilige plaats tot stilstand.
2. Controleer of er stoom uit de motorruimte komt.

[Indien er geen stoom uit de motorruimte komt]

Laat de motor draaien en open de motorkap om de motorruimte te ventileren.

OPMERKING

- Druk bij voertuigen die zijn uitgerust met het Auto Stop & Go (AS&G)-systeem op de “Auto Stop & Go (AS&G) OFF”-schakelaar om het Auto Stop & Go (AS&G)-systeem uit te schakelen voor u het voertuig tot stilstand brengt. Zie “Uitschakelen” op pagina 6-23.

[Indien er stoom uit de motorruimte komt]

Leg de motor stil en open de motorkap om de motorruimte te verluchten nadat er geen stoom meer uitkomt. Start de motor opnieuw.

⚠ WAARSCHUWING

- Open de motorkap niet terwijl er stoom uit de motorruimte komt. Daardoor zou er stoom kunnen uitkomen of heet water kunnen uitspuiten, wat brandwonden kan veroorzaken. Er kan zelfs heet water uitspuiten als er geen stoom uitkomt en sommige onderdelen zijn zeer heet. Wees heel voorzichtig als u de motorkap opent.
- Pas op voor hete stoom die uit de vuldop van het expansievat kan spuiten.
- Probeer nooit de radiatorcap te verwijderen terwijl de motor nog heet is.

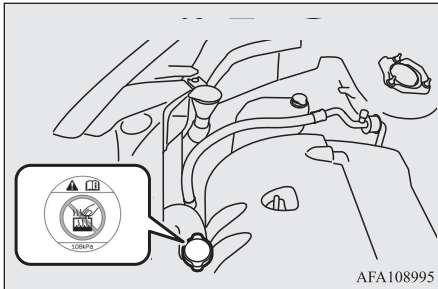

3. Controleer of de koelventilatoren wel degelijk draaien. Indien de ventilatoren niet draaien, zet dan onmiddellijk de motor af en laat ze controleren.

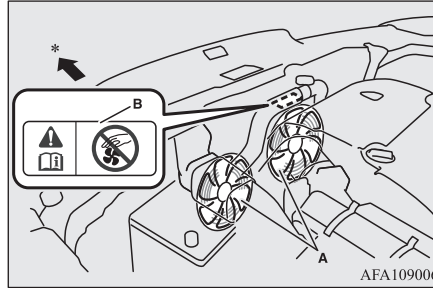

- A- Koelventilatoren
B- Waarschuingslabel
*: Voorkant van het voertuig

⚠ WAARSCHUWING

- Zorg ervoor dat uw handen of kleren niet door de koelventilator worden gegrepen.

Oververhitting van de motor

4. Wanneer het staafdiagram in de waarschuwingsmelding van de motorkoelvloeistoftemperatuur op het multifunctionele display zakt, zet u de motor af.

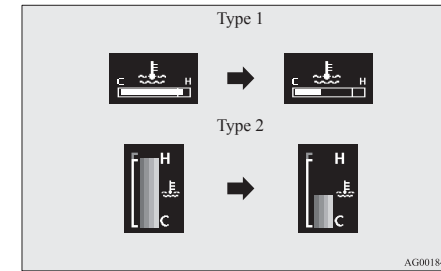

5. Controleer het peil van de koelvloeistof in de reservetank (C).

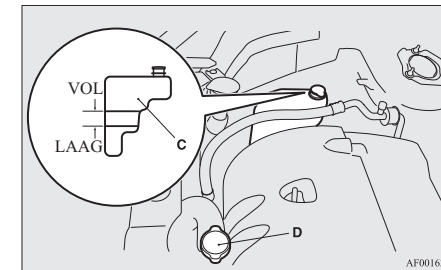

Gereedschap en krik

WAARSCHUWING

- Wanneer er geen koelvloeistof meer in de radiator is, wacht dan tot de motor is afgekoeld voor u de radiator (D) verwijdert. Anders kunt u door de hete stoom of het kokend water dat uit de vuldop spuit brandwonden oplopen.

6. Vul het expansievat met de benodigde hoeveelheid koelvloeistof. (Zie de paragraaf "Onderhoud".)

8

OPGELET

- Voeg geen koelvloeistof toe terwijl de motor heet is. Door plots koude koelvloeistof toe te voegen, zou de motor kunnen worden beschadigd. Laat de motor eerst afkoelen en voeg dan beetje bij beetje koelvloeistof toe.

7. Controleer de radiatorslangen op koelvloeistoflekken en de aandrijfriem op speling of beschadigingen. Indien er iets verkeerd is met het koelsysteem of de aandrijfriem, raden wij u aan om deze te laten controleren en herstellen.

Gereedschap en krik

E00800901500

Opbergen

Het gereedschap en de krik worden in de bagageruimte opgeborgen.

Zorg ervoor dat u in noodgevallen altijd weet waar het gereedschap en de krik zich bevinden.

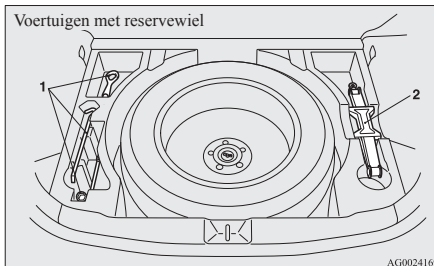

- 1- Gereedschap
- 2- Krik

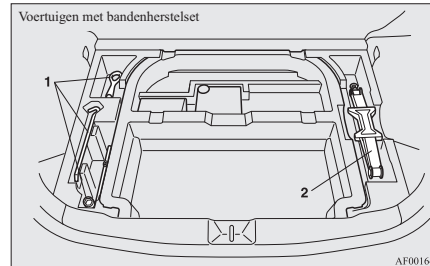

- 1- Gereedschap
- 2- Krik

Gereedschap

E00801900627

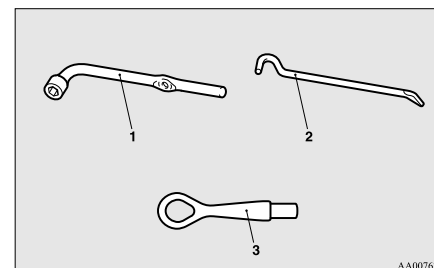

- 1- Wielmoersleutel
- 2- Krikstaaf
- 3- Sleephaak

Krik

E00802000524

Voordat u de krik verwijdert, tilt u de bodemplaat van de laadvloer op.

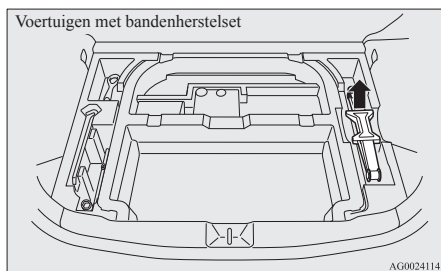
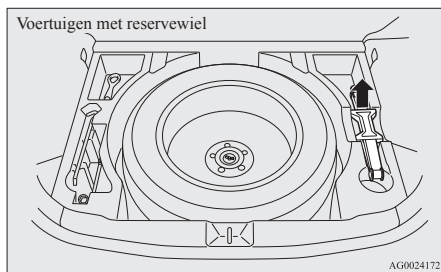

Reparatiekit voor banden*

E00804501054

Met deze kit kunt u een noodherstelling uitvoeren van een kleine lek in het loopvlak van een band wanneer u over een spijker, een schroef of een gelijksoortig voorwerp bent gereden.

⚠ WAARSCHUWING

- De reparatiekit voor banden dicht een lekke band mogelijk niet definitief.
- Gebruik uitsluitend de originele reparatiekit voor banden van MITSUBISHI. Het dichtingsmiddel van andere reparatiekits zal het lek mogelijk niet voldoende dichtten.

Reparatiekit voor banden*

Opbergen van reparatiekit voor banden

De reparatiekit voor banden wordt in de bagageruimte opgeborgen.

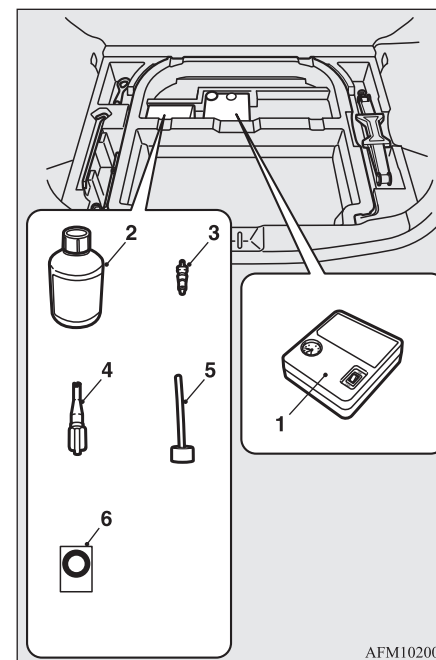

- 1- Bandencompressor
- 2- Fles met dichtingsmiddel voor banden

OGAD15E1

Noodsituaties 8-07

Reparatiekit voor banden*

- 3- Binnenventiel (reserve)
- 4- Klepveertang
- 5- Vulslang
- 6- Snelheidsbeperkingssticker

Gebruik van de reparatiekit voor banden

OPGELET

- Het dichtingsmiddel voor banden kan de gezondheid schaden als het wordt ingeslikt. Als u het per ongeluk inslikt, moet u zoveel mogelijk water drinken en onmiddellijk een dokter raadplegen.
- Als het dichtingsmiddel voor banden in contact komt met uw ogen of uw huid, moet u overvloedig spoelen met water. Raadpleeg een dokter als het abnormale gevoel niet verdwijnt.
- Raadpleeg onmiddellijk een dokter als er zich allergische reacties voordoen.
- Houd het dichtingsmiddel voor banden buiten het bereik van kinderen.
- Adem geen dampen van dichtingsmiddel voor banden in.

OPMERKING

- Het dichtingsmiddel voor banden mag in de onderstaande gevallen niet worden gebruikt. Indien een van deze situaties zich voordoet, neem dan contact met een officieel

OPMERKING

MITSUBISHI MOTORS Service Centrum of met een andere specialist.

- De vervaldatum van het dichtingsmiddel voor banden is verstreken. (De vervaldatum staat op het etiket van de fles.)

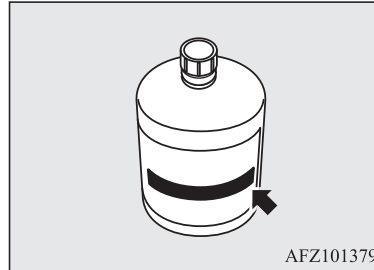

- U hebt meer dan één lekke band.
- Het lek is langer of breder dan 4 mm.
- De band heeft een lek in de zijwand (A), niet in het loopvlak (B).

OPMERKING

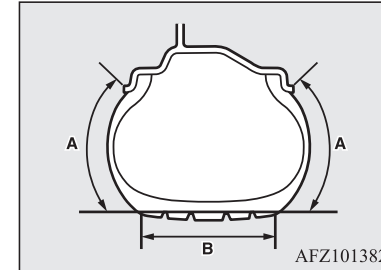

- Er werd met het voertuig gereden terwijl de band bijna helemaal lek was.
- De band is volledig over de velg geschoven en van het wiel losgekomen.
- Het wiel is beschadigd.
- Gebruik het dichtingsmiddel voor banden bij omgevingstemperaturen van $-30\text{ }^{\circ}\text{C}$ tot $+60\text{ }^{\circ}\text{C}$.
- Voer een noodherstelling uit zonder het voorwerp (spijker, schroef etc.) dat in de band zit te verwijderen.
- Gebruik geen dichtingsmiddel voor banden indien de band werd beschadigd doordat hij tijdens het rijden onvoldoende was opgeblazen (bijvoorbeeld bulten, sneden, scheuren etc.).
- Wis dichtingsmiddel onmiddellijk van de carrosserie met een vochtige doek.
- Was kleding die bevuild is met dichtingsmiddel onmiddellijk.

Reparatiekit voor banden*

Zet uw voertuig op een veilige plaats met een vlakke ondergrond aan de kant alvorens u een band herstelt.

1. Parkeer het voertuig op een vlakke en stevige ondergrond.
2. Trek de handrem stevig aan.
3. Bij voertuigen met M/T zet u de motor af en plaatst u de versnellingshendel in de "R"-stand (Achteruit).
Zet bij voertuigen met A/T of CVT de keuzehendel in de "P"-stand (PARKE-REN) en zet de motor af.
4. Zet de waarschuwingsknipperlichten aan, plaats een gevarendriehoek, een knipperende signaallamp enz. op een behoorlijke afstand van het voertuig op de weg en doe alle inzittenden uit het voertuig stappen.
5. Neem dan de fles met dichtingsmiddel en de compressor uit het voertuig.
6. Verwijder de ventieldop (C) van de band (D) en breng vervolgens de ventielverwijderaar (E) op het ventiel aan zoals op de afbeelding ge-

toond. Laat alle lucht uit de band ontsnappen.

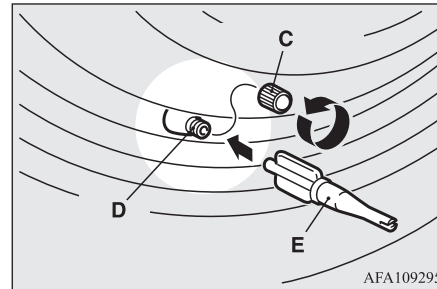

7. Verwijder het binnenventiel (F) door dit met behulp van de ventielverwijderaar (E) tegen de klok in te draaien. Leg het verwijderde binnenventiel op een schone plaats aan de kant, zodat het niet vuil wordt.

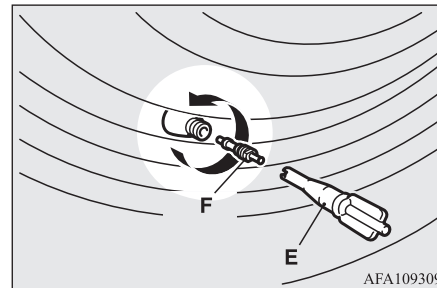

! OPGELET

- Indien er nog lucht in de band aanwezig is op het ogenblik dat u het binnenventiel verwijdert, kan dit ventiel uit de band schieten en u verwonden. Zorg ervoor dat er geen lucht meer in de band is voor u het binnenventiel verwijdert.

8. Schud de fles met dichtingsmiddel goed.

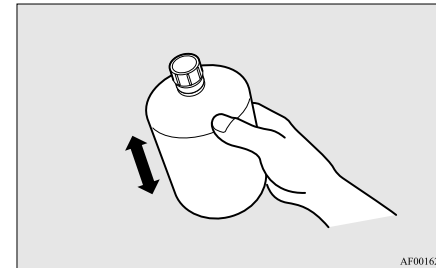

8

! OPMERKING

- In koude omstandigheden (wanneer de omgevingstemperatuur 0 °C of lager is) kan de bandenlijm verdikken waardoor hij moeilijk uit de fles te knijpen is. Verwarm de fles binnenin het voertuig.

9. Verwijder de dop (G) van de fles met dichtingsmiddel (H). Verwijder de binnenvolie (I) nog niet. Schroef de vulslang (J) op het flesje (H). Wanneer u de vul-

OGAD15E1

Noodsituaties 8-09

Reparatiekit voor banden*

slang op het flesje heeft geschroefd, breekt de binnenfolie en kan het dichtingsmiddel worden gebruikt.

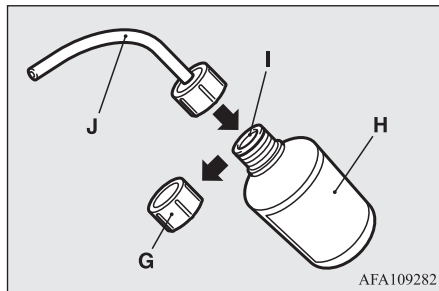

8

⚠ OPGELET

- Indien u met de fles schudt nadat u er de slang hebt opgeschroefd, kan er dichtingsmiddel uit de slang spuiten.

10. Druk de slang op het ventiel (D). Houd de fles met dichtingsmiddel ondersteboven en druk er herhaalde malen op om alle dichtingsmiddel in de band te spuiten.

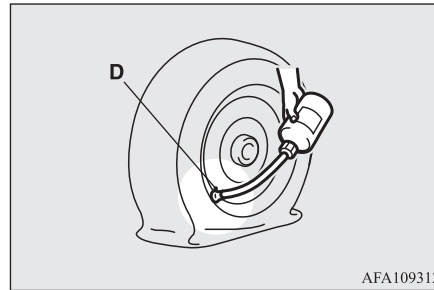

📖 OPMERKING

- Zorg ervoor dat het ventiel zich niet aan de onderkant van het wiel bevindt, met andere woorden de plaats waar de band de grond raakt, wanneer u het dichtingsmiddel inspuit. Indien het ventiel zich dichtbij de plaats bevindt waar de band de grond raakt, is het mogelijk dat het dichtingsmiddel niet gemakkelijk in de band kan worden gespoten.

11. Trek de slang uit het ventiel nadat u alle dichtingsmiddel hebt ingespoten en verwijder eventuele resten van het product van het ventiel, de velg en/of de band. Plaats het binnenventiel (F) in het ventiel (D) en schroef het op zijn plaats vast. Gebruik hiervoor de ventielverwijderaar (E).

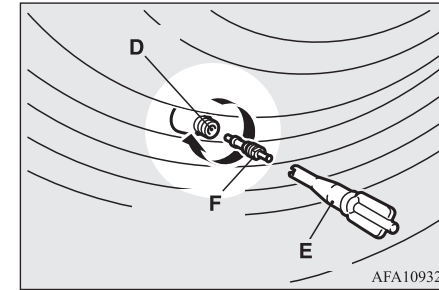

📖 OPMERKING

- Draai de klepveertang met de hand vast of los als u het binnenventiel met de klepveertang vastschroeft of verwijdert. Als u gereedschap gebruikt om de klepveertang te draaien, zou u deze kunnen beschadigen.

12. Breng na het inspuiten van het dichtingsmiddel de ventielverwijderaar (E) stevig aan op het uiteinde van de vulslang (J) om te voorkomen dat er dichtingsmiddel uit de fles lekt.

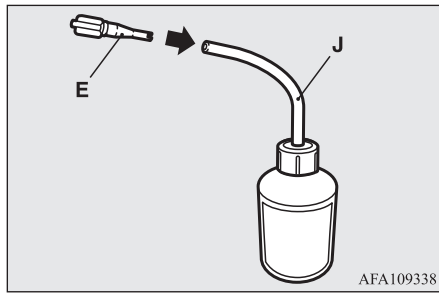

13. Trek de compressorslang (K) uit de zijkant van de bandcompressor en bevestig de slang stevig op het bandventiel (D).

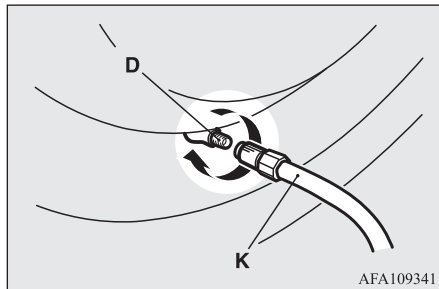

14. Plaats de compressor (L) met de drukmeter (M) naar boven.

Trek het netsnoer (N) van de compressor uit, steek de stekker van het snoer in het accessoire- of sigarettenaansteckercontact (O) en draai dan het contactslot in de "ACC"-stand of zet de bedrijfsmodus op ACC. Zie "Sigarettenaanstecker" op pagina 7-76 en "Accessoirecontact" op pagina 7-77.

Draai de schakelaar van de compressor (P) in de stand ON en blaas de band op tot de aangegeven bandenspanning is bereikt. (Zie "Bandenspanning" op pagina 10-13.)

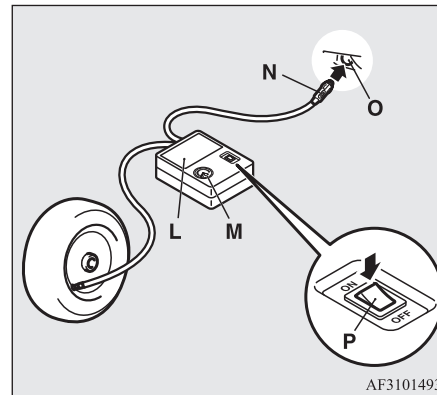

! OPGELET

- De meegeleverde compressor is enkel bedoeld om banden van personenwagens op te blazen.
- De compressor is enkel bedoeld om te werken op de 12 V-stroombron van een voertuig. Sluit hem niet op een andere stroombron aan.
- De compressor is niet waterdicht. Zorg er dus voor dat er geen water in de compressor terecht komt als u hem in de regen gebruikt.
- Als er zand of stof in de compressor wordt gezogen, zou dit ervoor kunnen zorgen dat hij defect raakt. Zet de compressor niet op een zanderig of stoffig oppervlak als u hem gebruikt.
- Demonteer de compressor niet en breng geen veranderingen aan. Zorg er ook voor dat de bandenspanningsmeter niet aan schokken wordt blootgesteld. Daardoor zou hij defect kunnen raken.

15. Controleer de bandenspanning en pas ze indien nodig aan met behulp van de drukmeter van de compressor. Als u de band te hard hebt opgeblazen, laat dan lucht af door de fitting aan het einde van de slang los te draaien.

Indien er ruimte is tussen de band en het wiel, omdat de band naar binnen is verschoven en niet meer tegen de velg aansluit, druk dan over de hele omtrek tegen de band zodat hij weer tegen het wiel aansluit alvorens de compressor te ge-

Reparatiekit voor banden*

bruiken. (Als er geen ruimte meer is, zal de bandenspanning toenemen.)

⚠ OPGELET

- Zorg ervoor dat uw vingers niet tussen de band en het wiel geklemd raken terwijl de band wordt opgeblazen.
- Het oppervlak van de compressor wordt warm terwijl de compressor in werking is. Laat de compressor niet langer dan 10 minuten onafgebroken draaien. Nadat u de compressor hebt gebruikt, moet u wachten tot hij afgekoeld is alvorens hem opnieuw te gebruiken.
- Als de compressor traag begint te draaien of heet wordt terwijl hij aan het werken is, is hij aan het oververhitten. Draai de schakelaar onmiddellijk in de stand "OFF" en laat de compressor minstens 30 minuten afkoelen.

📖 OPMERKING

- Als de bandenspanning na 10 minuten niet tot het aangegeven niveau is toegenomen, kan de band zo erg beschadigd zijn dat geen noodherstelling meer mogelijk is met het dichtingsmiddel. Neem in dit geval contact met een officieel MITSUBISHI MOTORS Service Centrum of een andere specialist.

16. Schakel de compressor uit en trek de stekker van het snoer uit het stopcontact.

📖 OPMERKING

- Gewoon dichtingsmiddel gebruiken en de band opnieuw opblazen nadat u de reparatiekit voor banden hebt gebruikt, volstaat niet om het lek te dichten. Door het lek zal lucht ontsnappen tot de noodherstellingsprocedure volledig is voltooid (tot en met stap 19 van deze instructies).

17. Breng de snelheidsbeperkingssticker (Q) op het stuurwiel aan op de plaats die in de afbeelding wordt getoond. Rijd dan onmiddellijk zeer voorzichtig naar een officieel MITSUBISHI MOTORS Service Centrum of naar een andere specialist en laat de band herstellen of vervangen.

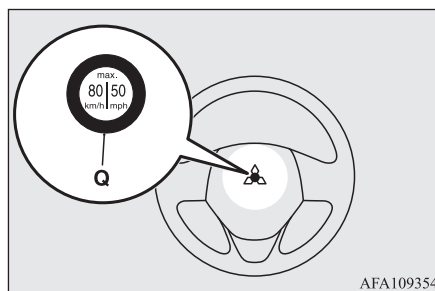

⚠ OPGELET

- Bevestig de zelfklever nergens anders dan op de daartoe voorziene plaats op de bekleding van het stuurwiel. Als u de zelfklever op een verkeerde plaats aanbrengt, zou het kunnen dat de SRS-airbag niet meer normaal werkt.
- Controleer de bandenspanning om u ervan te vergewissen dat de noodherstellingsprocedure is voltooid.

18. Wanneer u de band op de voorgeschreven spanning hebt gebracht, bergt u de compressor, de fles en andere voorwerpen in het voertuig op en begint u meteen met het voertuig te rijden zodat het dichtingsmiddel zich gelijkmatig over de band kan verspreiden. Rijd zeer voorzichtig. Rijd niet harder dan 80 km/u. Houd u aan de plaatselijke snelheidslimiet.

⚠ OPGELET

- Stop het voertuig en neem contact met een officieel MITSUBISHI MOTORS Service Centrum of een andere specialist als u tijdens het rijden iets abnormaals voelt. Anders zou de bandenspanning kunnen dalen voor de noodherstellingsprocedure is voltooid, waardoor het onveilig is om met het voertuig te rijden.

OPMERKING

- Door harder dan 80 km/u te rijden, kan de auto gaan trillen.

19. Controleer de bandenspanning nadat u 10 minuten of 5 km hebt gereden met behulp van de drukmeter van de compressor. Indien de bandenspanning te laag is, blaas de band dan opnieuw op tot de aangegeven spanning en rijd voorzichtig met het voertuig met een snelheid van maximaal 80 km/u.

OPGELET

- Als de bandenspanning lager is dan de minimaal toegestane spanning (1,3 bar {130 kPa}), kan de band niet goed worden hersteld met het dichtingsmiddel. Rijd dan niet meer met het voertuig. Neem contact met een officieel MITSUBISHI MOTORS Service Centrum of een andere specialist.

20. Controleer de bandenspanning nadat u 10 minuten of 5 km hebt gereden met behulp van de drukmeter van de compressor. Indien de bandenspanning niet is gedaald, is de noodherstellingsprocedure voltooid. U mag nog steeds niet harder dan 80 km/u rijden. Houd u aan de plaatselijke snelheidslimiet.

OPMERKING

- Rijd niet meer met het voertuig als de bandenspanning tot onder het aangegeven niveau is gedaald wanneer u dit na de herstellingsprocedure controleert. Neem contact met een officieel MITSUBISHI MOTORS Service Centrum of een andere specialist.
- Bij koud weer (wanneer de buitentemperatuur 0 °C of lager is) kan de noodreparatieprocedure langer duren dan bij warm weer. Het is mogelijk dat de bandenspanning, nadat de band een tweede keer op spanning is gebracht en er met de auto is gereden, nog steeds onder het voorgeschreven niveau ligt. Blaas in dit geval de band nogmaals op tot de aangegeven druk, rijd ongeveer 10 minuten of 5 km en controleer de bandenspanning dan opnieuw. Indien de bandenspanning onder het aangegeven niveau is gezakt, stop het voertuig dan en neem contact op met een officieel MITSUBISHI MOTORS Service Centrum of een andere specialist.
- Geef de lege fles aan uw officieel MITSUBISHI MOTORS Service Centrum als u nieuw dichtingsmiddel koopt of gooi ze weg volgens de geldende regelingen voor de verwijdering van chemisch afval in uw land.

OPMERKING

- Het is absoluut aan te bevelen om een band waarvan een lek met dichtingsmiddel werd behandeld door een nieuwe band te vervangen. Indien u een dergelijke band behoorlijk wil laten herstellen en opnieuw gebruiken, neem dan contact met een officieel MITSUBISHI MOTORS Service Centrum of een andere specialist. Een band kan na een noodherstelling niet behoorlijk worden hersteld als het lek niet exact kan worden gelokaliseerd.
- Wis dichtingsmiddel dat op het wiel is terechtgekomen onmiddellijk af. Als het ventiel door een nieuw wordt vervangen, kan het wiel opnieuw worden gebruikt.
- De fabrikant kan niet garanderen dat alle lekken met de reparatiekit voor banden kunnen worden hersteld, vooral wanneer de insnijdingen of perforaties een diameter hebben van meer dan 4 mm of zich buiten het loopvlak van de band bevinden. De fabrikant is niet aansprakelijk voor eventuele schade veroorzaakt door een onjuist gebruik van de reparatiekit voor banden.
- De fabrikant is niet aansprakelijk voor eventuele schade veroorzaakt door het hergebruik van banden die met dichtingsmiddel werden behandeld.

Een band vervangen

Een band vervangen

E00801202943

Zet uw voertuig op een veilige plaats met een vlakke ondergrond aan de kant alvorens u een band vervangt.

1. Parkeer het voertuig op een vlakke en stabiele ondergrond, zonder grind, enz.
2. Trek de handrem stevig aan.
3. Bij voertuigen met M/T zet u de motor af en plaatst u de versnellingshendel in de "R"-stand (Achteruit).

Zet bij voertuigen met A/T of CVT de keuzehendel in de "P"-stand (PARKE-REN) en zet de motor af.

4. Zet de waarschuwingsknipperlichten aan, plaats een gevarendriehoek, een knipperende signaallamp enz. op een behoorlijke afstand van het voertuig op de weg en doe alle inzittenden uit het voertuig stappen.

OPMERKING

- De gevarendriehoek en de knipperende signaallamp worden niet meegeleverd met uw voertuig. Het is aanbevolen er een in uw voertuig te leggen voor noodgevallen.

5. Om te voorkomen dat het voertuig gaat bewegen wanneer deze opgekrikt is, moet u een wielblok of een keg (A) plaatsen tegen de de band die diagonaal

tegenover de band van het te verwisselen wiel (B) staat.

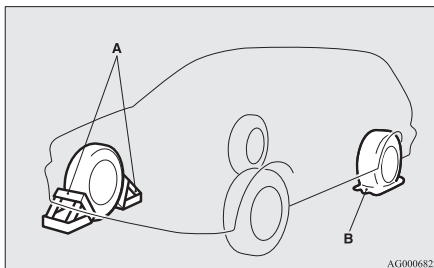

WAARSCHUWING

- Gebruik altijd een wielblok of keg voor de te vervangen band wanneer u het voertuig opkrikt. Als het voertuig beweegt terwijl het is opgekrikt, zou de krik kunnen wegglijden, wat een ongeval kan veroorzaken.

OPMERKING

- De afgebeelde wielblokken worden niet bij uw voertuig geleverd. Het is aanbevolen er een in uw voertuig te leggen voor noodgevallen.
- Indien u geen wielblokken bij de hand hebt, gebruik dan stenen of eender welke andere voorwerpen die groot genoeg zijn om het wiel op zijn plaats te houden.

6. Leg het reservewiel en de wielmoersleutel klaar.
Zie "Gereedschap en krik" op pagina 8-06.

Informatie over het reserve-wiel*

E00803601739

Controleer de spanning in de reserveband regelmatig en zorg ervoor dat het reservewiel altijd klaar is voor gebruik.

Door het reservewiel altijd op de maximaal toelaatbare bandenspanning te houden, kan het in alle omstandigheden (in de stad, op de autoweg, zwaar of licht beladen etc.) worden gebruikt.

Het reservewiel is onder de vloerplaat in de bagageruimte aangebracht.

⚠ OPGELET

- De spanning moet regelmatig gecontroleerd worden en op de voorgeschreven spanning gehandhaafd worden zolang de band niet gebruikt wordt.
Rijden met een ontoereikende bandenspanning kan ongevallen veroorzaken. Als u geen enkele andere mogelijkheid hebt dan met een ontoereikende bandenspanning te rijden, matig dan uw snelheid en blaas de band zo snel mogelijk op tot de juiste bandenspanning. (Zie "Bandenspanning" op pagina 10-13.)
- Wanneer de slijtage-indicatoren te zien zijn, moet de band worden vervangen. Zie "Bandenslijtage" op pagina 10-14.

Tijdelijk reservewiel (reservewiel met snelheidslimietsticker)*

Het T155/90D16- of T125/90D16-reservewiel is onder de vloerplaat in de bagageruimte aangebracht. Het is ontworpen om ruimte te besparen in de bagageruimte en het lage gewicht maakt het gemakkelijk te hanteren in het geval van een lekke band.

⚠ OPGELET

- Het tijdelijke reservewiel is alleen voor tijdelijk gebruik en moet worden verwijderd zodra het originele wiel kan worden hersteld of vervangen. (Bij voertuigen die zijn uitgerust met een bandenspanningscontrolesysteem, zal dit systeem niet goed functioneren wanneer het tijdelijke reservewiel wordt gebruikt.)
- Bij gebruik van het tijdelijke reservewiel mag het voertuig niet sneller dan 80 km/u rijden.
- Het T155/90D16- of T125/90D16-reservewiel is wat bestuurbaarheid en stabiliteit betreft minder goed dan een normaal reservewiel. Vermijd snel optrekken, plotseling remmen en scherpe bochten als het tijdelijke reservewiel wordt gebruikt.
De bandenmaat 215/65R16 van het tijdelijke reservewiel verschilt van de normale bandenmaat. Vermijd snel optrekken, plotseling remmen en scherpe bochten als het tijdelijke reservewiel gebruikt wordt.
- Het tijdelijke reservewiel is speciaal voor uw voertuig bedoeld en mag niet voor een ander voertuig worden gebruikt.
Wanneer u een 215/65R16-reservewiel koopt, moet u het type kopen dat speciaal is ontworpen voor uw voertuig bij een officieel MITSUBISHI MOTORS Service Centrum.

⚠ OPGELET

- Gebruik geen sneeuwkettingen op het tijdelijke reservewiel. Door de kleinere bandenmaat zou een sneeuwketting niet goed passen. Hierdoor kan het wiel beschadigd worden en de sneeuwketting losraken.
Wanneer u bij het gebruik van sneeuwkettingen een lekke voorband hebt, vervang dan eerst een achterwiel door het tijdelijke reservewiel en gebruik dan het verwijderde achterwiel om de lekke voorband te vervangen, zodat u dan de sneeuwketting weer op het voorwiel kunt monteren.

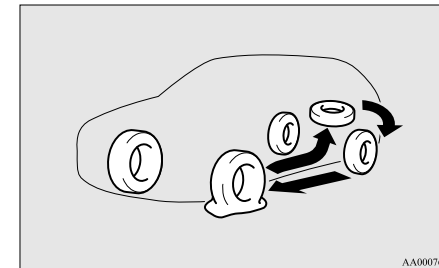

8

Een band vervangen

⚠ OPGELET

- Omdat het T155/90D16- of T125/90D16-reservewiel kleiner is dan het originele wiel, is de bodemvrijheid iets kleiner als het reservewiel is gemonteerd. Wees voorzichtig wanneer u over uitsteeksels op de weg rijdt, zodat u het onderstel van het voertuig niet beschadigt.
- Monteer nooit meer dan één tijdelijk reservewiel tegelijk.

Het reservewiel verwijderen

8

1. Til de bodemplaat van de laadvloer omhoog.
2. Verwijder de montageklem (A) door deze tegen de klok in te draaien om het reservewiel te verwijderen.

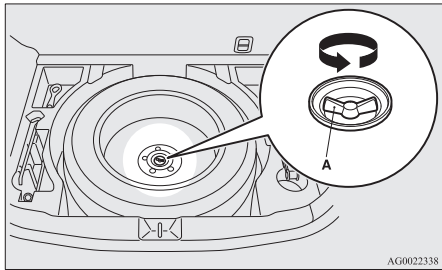

📖 OPMERKING

- Leg het reservewiel onder het voertuig dichtbij de krik. Dit is veiliger indien de krik van zijn plaats zou schuiven.

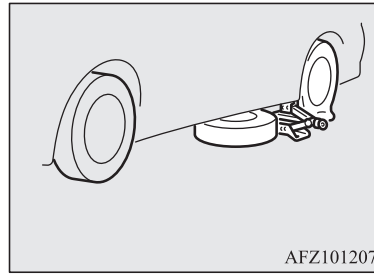

Een band vervangen

1. Wanneer een wioldop is gemonteerd, verwijder deze dan eerst. (Zie "Wioldoppen".) Draai vervolgens de wielmoeren met de wielmoersleutel een kwart slag los. Ver-

wijder in deze fase de wielmoeren nog niet.

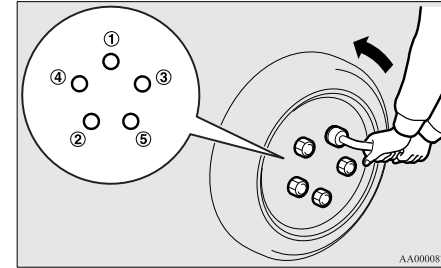

2. Plaats de krik onder een van de krikpunten (A) die op de afbeelding zijn aangegeven. Gebruik het krikpunt dat het dichtst bij de band ligt die u moet vervangen.

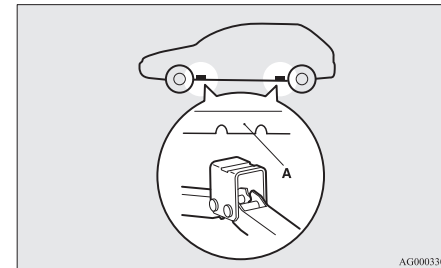

⚠ WAARSCHUWING

- Plaats de krik alleen onder de punten die hier zijn getoond. Indien de krik op een verkeerde plaats wordt aangebracht, zou hij de carrosserie kunnen indeuken of kunnen omvervallen, wat tot lichamelijke letsels kan leiden.
- Gebruik de krik niet op een hellende of zachte ondergrond. Anders zou de krik kunnen wegglijden en lichamelijke letsels kunnen veroorzaken. Gebruik de krik altijd op een vlakke en harde ondergrond. Controleer voor u de krik aanbrengt of er zich geen zand of keitjes onder de voet van de krik bevinden.

3. Draai de krik met de hand op tot het flensgedeelte (B) in de uitsparing (C) bovenop de krik past.

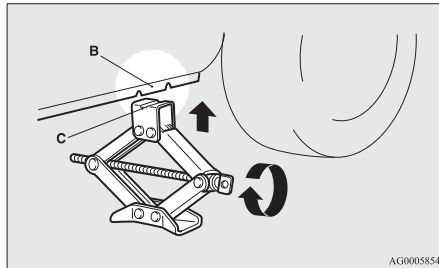

4. Steek de krik-slinger (D) in de wielmoersleutel (E).

Plaats daarna het uiteinde van de krik-slinger in het uiteinde van de krik, zoals in de afbeelding getoond. Draai traag aan de wielmoersleutel tot de band net van de grond loskomt.

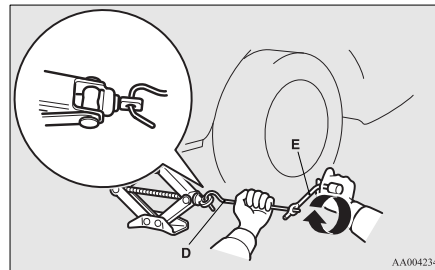

⚠ WAARSCHUWING

- Stop met het opkrikken van het voertuig zodra de band van de grond is losgekomen. Hoger opkrikken is gevaarlijk.
- Ga nooit onder uw voertuig liggen terwijl het op de krik steunt.
- Vermijd schokken tegen het opgekrikte voertuig en laat het niet langer op de krik steunen dan nodig is. Zo voorkomt u ongevallen.
- Gebruik alleen de krik die met uw voertuig werd meegeleverd.
- De krik mag alleen worden gebruikt om een band te vervangen.
- Laat niemand in uw voertuig zitten terwijl het op de krik steunt.

⚠ WAARSCHUWING

- Start de motor niet of laat hem niet draaien terwijl het voertuig op de krik steunt.
- Draai niet aan het opgekrikte wiel. De banden die nog op de grond staan, zouden kunnen beginnen draaien, waardoor het voertuig van de krik kan glijden.

5. Verwijder de wielmoeren met de wielmoersleutel en neem dan het wiel af.

⚠ OPGELET

- Behandel het wiel voorzichtig als u de band vervangt om het wieloppervlak niet te bekrassen.

6. Verwijder alle modder, enz. van het naafoppervlak (F), van de naafbouten (G) of uit de montageopeningen (H) in het wiel en breng dan het reservewiel aan.

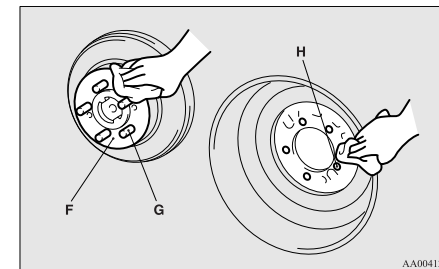

Een band vervangen

WAARSCHUWING

- Zorg ervoor dat de banden zo zijn gemonteerd dat ze in de voorgeschreven rijrichting draaien. De ventielen moeten naar buiten zijn gericht. Als het ventiel (I) niet zichtbaar is, hebt u het wiel binnenstebuiten gemonteerd. Als de wielen onjuist zijn gemonteerd, kan dit het weggedrag van het voertuig negatief beïnvloeden en een ongeval veroorzaken.

8

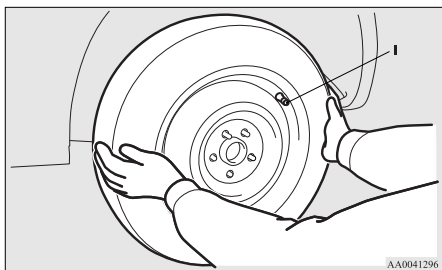

7. Draai de wielmoeren rechtsom om ze voorlopig handvast te zetten.

[Voertuig met de tapse moeren]

Draai de wielmoeren vast tot de getapte delen (A) van de wielmoeren licht con-

tact maken met de zittingen (B) van de wielgaten en het wiel niet los meer zit.

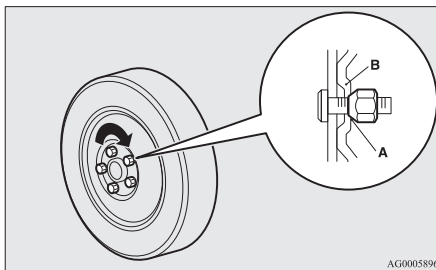

[Voertuig met de flensmoeren]

- Lichtmetalen wielen
Draai de wielmoeren vast tot het flensgedeelte (C) van de wielmoeren het wiel juist genoeg raakt zodat het niet los meer zit.

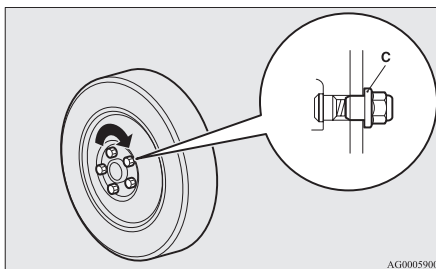

- Stalen wielen

Draai de wielmoeren vast tot de getapte delen (A) van de wielmoeren licht contact maken met de zittingen (B) van de wielgaten en het wiel niet los meer zit.

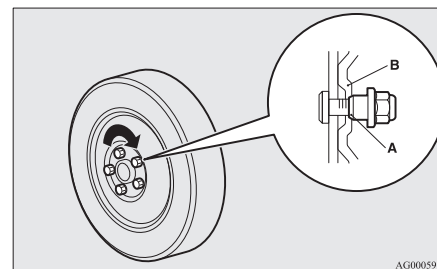

OPGELET

- Breng nooit olie op de wielbouten of de moeren aan, aangezien deze daardoor te vast zouden worden aangedraaid.

OPMERKING

- Flensmoeren kunnen tijdelijk worden gebruikt op een stalen wiel, maar plaats wel zo snel mogelijk het originele wiel en de originele band terug.
- Indien alle vier de lichtmetalen wielen worden omgeschakeld op stalen wielen, bijv. wanneer sneeuwbanden worden gemonteerd, gebruik dan tapse moeren.

Een band vervangen

8. Laat het voertuig langzaam zakken door de wielmoersleutel tegen de klok in te draaien totdat de band de grond raakt.

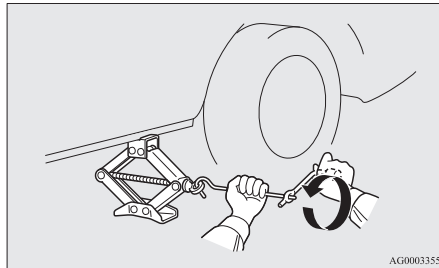

de wielmoersleutel die bij het voertuig wordt geleverd)

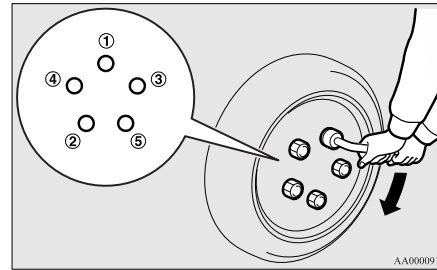

De correcte bandenspanning is vermeld op het label op het bestuurdersportier. Zie de afbeelding.

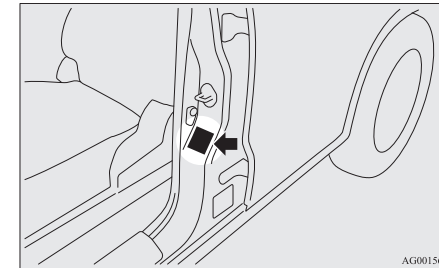

9. Trek de moeren aan in de volgorde die in de afbeelding wordt aangegeven totdat elke moer met het vermelde aanhaalmoment is aangetrokken.

Aanhaalmoment 88 tot 108 Nm
(Bereikt door een kracht van 350 tot 420 N uit te oefenen op het uiteinde van

⚠ OPGELET

- Gebruik nooit uw voet of een verlengbuis om extra kracht uit te oefenen op de wielmoersleutel. Indien u dit wel doet, zult u de moer te stevig aantrekken.

10. Plaats de wioldop als het voertuig hiermee is uitgerust.
Zie "Wioldoppen" op pagina 8-20.

11. Laat de krik zakken, verwijder de krik en berg de krik, de lekke band en het wielblok op. Laat de lekke band zo snel mogelijk herstellen.
12. Controleer de bandenspanning in het eerstvolgende tankstation.

⚠ OPGELET

- Het tijdelijke reservewiel mag alleen worden gebruikt wanneer de standaardband lek is. Laat de beschadigde band zo snel mogelijk herstellen en vervang het tijdelijke reservewiel opnieuw door deze herstelde band.
- Wanneer u na het vervangen van een band ongeveer 1.000 km hebt gereden, moet u controleren of de wielmoeren niet loszitten en deze zo nodig opnieuw aandraaien.
- Indien het stuurwiel tijdens het rijden trilt nadat u een band hebt vervangen, raden wij u aan om de wielen te laten uitbalanceren.
- Vermeng geen verschillende bandentypes en gebruik nooit een andere bandenmaat dan die welke is opgegeven. Daardoor zouden de banden sneller verslijten en zou de bestuurbaarheid van uw voertuig verslechteren.

8

Een band vervangen

De lekke band of het reserve-wiel opbergen

E00803400222

1. Til de bodemplaat van de laadvloer omhoog.
2. Berg de lekke band of het reservewiel op onder de bodemplaat van de laadvloer. Als u de lekke band of het reservewiel wilt opbergen, brengt u de montageklem (A) aan door deze met de klok mee te draaien.

8

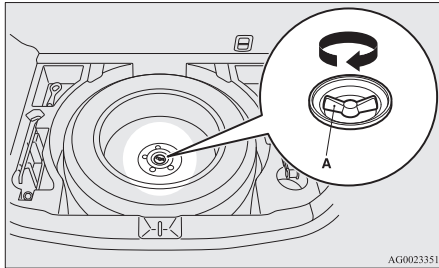

AG0023351

OPMERKING

- Bij voertuigen met een T155/90D16- of T125/90D16-reservewiel kan de klem niet worden gebruikt voor een wiel met normale afmetingen.

3. Laat de lekke band zo snel mogelijk herstellen.

8-20 Noodsituaties

Het gereedschap en de krik opbergen

E00803800154

Voer de verwijderingsprocedure in omgekeerde volgorde uit om de krik, de krik-slinger en de wielmoersleutel op te bergen. Zie "Gereedschap en krik" op pagina 8-06.

Wieldeksels*

E00801300692

Verwijderen

Omwikkel het uiteinde van de krik-slinger met een doek, steek de slinger diep in de uitsparing in de wioldop, en wrik de wioldop los van het wiel. Ga voor de uitsparingen in de andere wioldoppen op dezelfde manier te werk en trek de wioldoppen volledig los van het wiel.

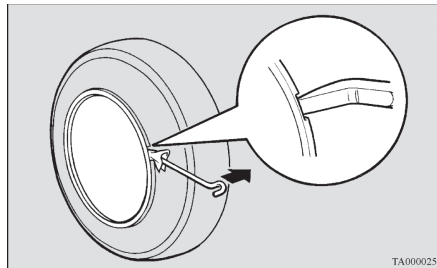

TA0000254

OPGELET

- Verwijder de wioldop niet met uw handen om uw vingers niet te verwonden.

OPMERKING

- De wioldop is van kunststof. Wip het voorzichtig los.

Aanbrengen

1. Zorg ervoor dat de lipjes (A) aan de achterkant van de wioldop niet afbreken en goed op de ringen (B) passen. Bij twijfel moet u de wioldop niet monteren en een officieel MITSUBISHI MOTORS Service Centrum raadplegen.

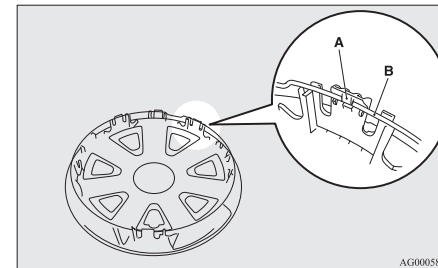

AG0005883

2. Zorg ervoor dat het ventiel (C) van de band in de uitsparing (D) van de wioldop past.

OGAD15E1

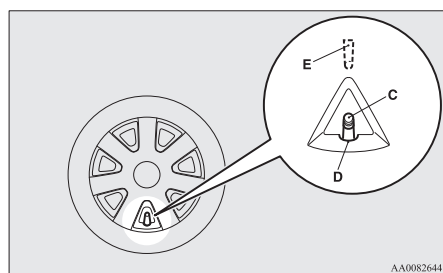

OPMERKING

- Op volle wioldoppen vindt u aan de achterkant een kenteken (E) dat de plaats van het ventiel aangeeft. Controleer of deze gemerkte opening zich wel degelijk recht tegenover het ventiel bevindt voor u de wioldoppen terug op het wiel aanbrengt.

3. Druk het onderste deel (F) van de wioldop op het wiel.
4. Druk beide zijkanten (G) van de wioldop voorzichtig aan en houd deze met uw knieën vast.

5. Klop aan de bovenkant (H) lichtjes tegen het wieldeksel over de hele omtrek en druk dan het wieldeksel op zijn plaats.

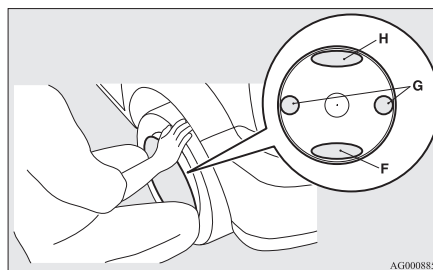

Slepen

E00801505064

Als uw voertuig moet worden gesleept

Als slepen noodzakelijk is, bevelen wij u aan om contact op te nemen met een officieel MITSUBISHI MOTORS-servicepunt of een erkend takelbedrijf.

Laat uw voertuig in de volgende gevallen door een takelwagen slepen.

- De motor draait, maar het voertuig beweegt niet of u hoort een abnormaal geluid.

- Uit een controle van de onderkant van het voertuig blijkt dat er een olie- of andere vloeistoflek is.

Probeer het voertuig niet te slepen als een van de wielen in een gracht vastraakt. Neem contact met uw officieel MITSUBISHI MOTORS Service Centrum of met een professionele takeldienst om u te helpen.

Sleep uw voertuig alleen als uw erkend MITSUBISHI MOTORS Service Centrum of een professionele takeldienst u niet kunnen helpen; ga hierbij bijzonder zorgvuldig te werk en volg nauwgezet de instructies die u vindt onder de paragraaf "Slepen in noodgevallen".

De voorschriften met betrekking tot het slepen van voertuigen verschillen van land tot land. Het is ten sterkste aanbevolen om de voorschriften na te leven van de streek waar u zich bevindt.

Slepen

8

A

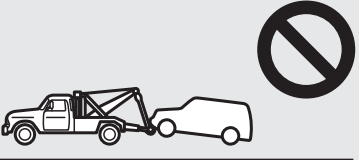

B 4WD-voertuigen of 2WD-voertuigen met CVT mogen niet op deze manier worden gesleept.



C Sleep geen voertuigen met vierwielaandrijving op deze manier.



D



E



AFG100089

Slepen door een takelwagen

⚠ OPGELET

- Dit voertuig mag niet worden gesleept door een takelwagen die is uitgerust met een draagrieminstallatie (Type A), zoals afgebeeld. Een draagriem zou de bumper en de voorkant van uw voertuig beschadigen.
- Sleep 2WD-voertuigen niet met de aandrijfwielen op de grond (type B), zoals afgebeeld. Hierdoor kan schade aan het aandrijfsysteem ontstaan.
- Sleep geen voertuigen met constante 4WD met de voor- of achterwielen op de grond (Type B of C), zoals op de afbeelding getoond. Daardoor zou het aandrijfsysteem van uw voertuig kunnen worden beschadigd of zou het voertuig tegen de slede kunnen aanbotsen. Gebruik voor het slepen van voertuigen met 4WD steeds een uitrusting van het Type D of E.
- Indien de transmissie bij voertuigen met tweewielaandrijving defect of beschadigd is, moet het voertuig worden gesleept met de aandrijfwielen op een slede (Type C, D of E), zoals afgebeeld.
- Ook in de stand “2WD” kunnen voertuigen met 4WD niet met enkel de voor- of achterwielen op de grond worden gesleept.

⚠ OPGELET

- [Voertuigen met 2WD die zijn uitgerust met het actieve stabiliteitsregelsysteem (ASC)]
Wanneer uw voertuig wordt gesleept terwijl het contactslot in de “ON”-stand staat of de bedrijfsmodus op ON en alleen de voor- of de achterwielen van de grond zijn (Type B of C), kan de ASC werken en een ongeluk veroorzaken.
Draai het contactslot in de “ACC”-stand of zet de bedrijfsmodus op ACC als het voertuig wordt gesleept met de achterwielen van de grond.
Als de auto wordt gesleept met de voorwielen van de grond, laat het contactslot of de bedrijfsmodus dan als volgt staan.
[Behalve voor voertuigen uitgerust met afstandsbediening]
Het contactslot staat in de “LOCK”- of in de “ACC”-stand.
[Voertuigen uitgerust met afstandsbediening]
De bedrijfsmodus staat op OFF of ACC.

Slepen met de achterwielen van de grond (Type B)

Plaats de versnellingshendel in de stand “N” (Neutraal).

Draai het contactslot in de "ACC"-stand of zet de bedrijfsmodus op ACC en zet het stuurwiel met behulp van een touw of een bevestigingsband vast in een stand recht vooruit. Zet bij het slepen het contactslot nooit in de "LOCK"-stand of de bedrijfsmodus op OFF.

Slepen met de voorwielen van de grond (Type C)

Zet de handrem los.

Plaats de versnellingshendel in de "N"-stand (Neutraal) (M/T) of de keuzehendel in de "N"-stand (NEUTRAAL) (CVT).

Slepen in noodgevallen

Als er in noodgevallen geen takeldienst beschikbaar is, kunt u uw voertuig tijdelijk slepen met een kabel die aan de sleephaak is bevestigd.

Indien uw voertuig door een ander voertuig moet worden gesleept of uw voertuig een ander voertuig sleept, let dan zorgvuldig op het volgende:

Indien uw voertuig door een ander voertuig moet worden gesleept

1. De sleephaak vooraan (A) bevindt zich op de plaats die op de afbeelding is ge-

toond. Bevestig de sleepkabel aan de sleephaak vooraan.

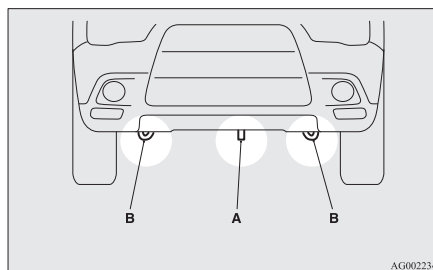

OPMERKING

- Gebruik de bevestigingshaken (B) nooit om een voertuig te slepen. Deze haken zijn alleen bedoeld om het voertuig zelf te vervoeren. Wanneer u andere bevestigingspunten gebruikt dan de daartoe bestemde sleephaak (A), kunt u de carrosserie beschadigen.
- Wanneer u een stalen kabel of een metalen ketting gebruikt, kunt u de carrosserie beschadigen. Gebruik bij voorkeur een kabel die niet van metaal is gemaakt. Indien u toch een stalen kabel of een metalen ketting gebruikt, wikkel er dan een doek omheen op alle punten die met de carrosserie in aanraking komen.
- Zorg ervoor dat de sleepkabel zo horizontaal mogelijk wordt gehouden. Een verdraaide sleepkabel kan de carrosserie beschadigen.

2. Laat de motor draaien.

Als de motor niet draait, ontgrendel het stuurwiel dan als volgt.

[Behalve voor voertuigen met afstandsbediening]

Draai het contactslot in de "ACC"- of "ON"-stand (M/T) of in de "ON"-stand (A/T of CVT).

[Voor voertuigen met afstandsbediening]
Zet de bedrijfsmodus op ACC of ON (M/T) of op ON (A/T of CVT).

OPMERKING

- Druk bij voertuigen die zijn uitgerust met het Auto Stop & Go (AS&G)-systeem op de "Auto Stop & Go (AS&G) OFF"-schakelaar om het Auto Stop & Go (AS&G)-systeem uit te schakelen voor u het voertuig tot stilstand brengt. Zie "Uitschakelen" op pagina 6-23.

WAARSCHUWING

- Als de motor niet draait, werken de rembekrachtiging en de stuurbekrachtiging niet. Dit betekent dat u de rem harder moet indrukken en meer kracht moet gebruiken om te sturen. De bediening van het voertuig is dus moeilijker dan normaal.

Slepen

⚠ OPGELET

- Laat het contactslot niet in de "LOCK"-stand of de bedrijfsmodus op OFF. U zou het stuur vergrendelen, waardoor uw voertuig onbestuurbaar wordt.

3. Zet de versnellingshendel (M/T) in de stand "N" (Neutraal) of de keuzehendel (A/T of CVT) in de stand "N" (NEUTRAAL).
4. Zet de waarschuwingsknipperlichten aan als dit door de wet wordt vereist. (Leef de lokale verkeersreglementen na.)
5. Zorg bij het slepen voor nauw contact tussen de bestuurders van beide voertuigen en houd een lage snelheid aan.

⚠ OPGELET

- De persoon in het gesleepte voertuig moet op de remlichten van het sleepvoertuig letten en ervoor zorgen dat de sleepkabel altijd strak blijft.
- Vermijd bruusk remmen, bruusk optrekken en het nemen van scherpe bochten; dit zou de sleephaken of de sleepkabel kunnen beschadigen.
Daardoor zouden mensen in de onmiddellijke omgeving gewond kunnen raken.

⚠ OPGELET

- Als u een voertuig sleept of uw voertuig wordt gesleept en u een lange helling afdaalt, kunnen de remmen oververhit raken, waardoor het remvermogen vermindert. Laat uw voertuig in dit geval door een takelwagen slepen.
- Wanneer een voertuig met A/T of CVT moet worden gesleept door een ander voertuig terwijl alle wielen op de grond staan, moet u ervoor zorgen dat de onderstaande sleepsnelheid en -afstand niet worden overschreden, omdat anders de transmissie beschadigd kan raken.

Sleepsnelheid: 40 km/u
Sleepafstand: 40 km

Respecteer de lokale verkeerswetgeving en -regels voor de sleepsnelheid en -afstand.

Als uw voertuig een ander voertuig sleept

1. Neem de trekhaak, de wielmoersleutel en de krikstang uit.
Zie "Gereedschap, krik en reparatiekit voor banden" op pagina 8-06.

2. Omwikkel het uiteinde van de krikstang (C) met een doek en verwijder het afdekplaatje van de achterbumper.

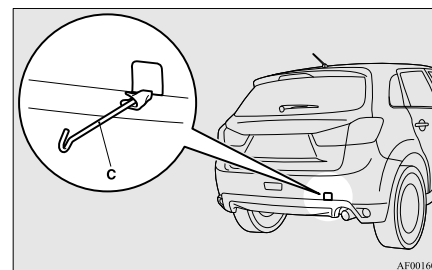

3. Gebruik de wielmoersleutel (D) om het sleepoog stevig vast te zetten.

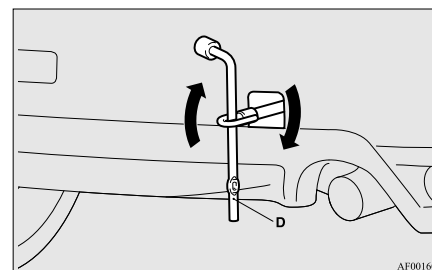

4. Maak de sleepkabel altijd aan de sleephaak vast. Verder zijn de aanwijzingen hetzelfde als voor "Als uw voertuig wordt gesleept door een ander voertuig".

5. Wanneer u klaar bent met slepen, verwijder dan de sleephaak en berg deze op in de daartoe bestemde plaats.

Zie "Gereedschap, krik en reparatiekit voor banden" op pagina 8-06.

Draai voordat u het afdekplaatje plaatst het sleepoog in lijn met de uitsparing van de bumper en duw het met kracht naar binnen.

OPMERKING

- Sleep nooit een voertuig dat zwaarder is dan uw eigen voertuig.



AFZ101210

Werking bij ongunstige rijomstandigheden

E00801702531

Op een overstromde weg

- Vermijd overstromde wegen. Er kan water op de remschijven dringen waardoor de remmen tijdelijk buiten gebruik zijn. Druk het rempedaal in dergelijke omstandigheden zachtjes in om te zien of de remmen goed werken. Als dit niet zo is, druk dan het rempedaal herhaaldelijk zachtjes in terwijl u verder rijdt om de remblokken te laten drogen.
- Als u in de regen of op een weg met veel plassen rijdt, kan er een waterlaag worden gevormd tussen de banden en het wegdek. Dit vermindert de weerstand van de banden op de weg; het voertuig wordt moeilijker bestuurbaar en verliest remkracht.

Let daarvoor op de volgende punten:

- Rij met lage snelheid.
- Rij niet met versleten banden.
- Zorg steeds voor de juiste bandenspanning.

Besneeuwde of bevroren weg

- Het gebruik van winterbanden of sneeuwkettingen is aan te bevelen voor het rijden op sneeuw en ijs. Zie de paragrafen "Sneeuwbanden" en "Sneeuwkettingen".
- Rij niet met hoge snelheid, trek niet plotseling op, trap niet plotseling op het rempedaal en maak geen scherpe bochten.
- Als u het rempedaal op een besneeuwd of bevroren wegdek indrukt, kunnen de banden slippen en de wielen blokkeren. De banden kunnen slippen als de grip van de banden op het wegdek vermindert. Daardoor kan het moeilijker zijn om het voertuig door normaal te remmen tot stilstand te brengen. Trap bij een voertuig met antiblokkeerremstelsel (ABS) stevig het rempedaal in en houd het ingetrapt.
- Houd voldoende afstand tot uw voorligger en vermijd plotseling remmen.
- Door ijsophoping op het remsysteem kunnen de wielen blokkeren. Rij langzaam weg vanuit stilstand nadat u hebt gecontroleerd dat de omgeving rond het voertuig veilig is.

Werking bij ongunstige rijomstandigheden

OPGELET

- Druk het gaspedaal niet snel in. Als de wielen losraken uit het ijs, kan het voertuig plots in beweging komen en een ongeval veroorzaken.

Op een hobbelige weg of een weg met spoorvorming

- Rijd zo langzaam mogelijk op hobbelige wegen of wegen met spoorvorming.

8

OPGELET

- De impact op banden en/of wielen bij het rijden op hobbelige wegen of wegen met spoorvorming kan de band en/of het wiel beschadigen.

Onderhoud van het voertuig

Vorzorgen voor het onderhoud van uw voertuig.....	9-02
Het interieur van uw voertuig reinigen.....	9-02
De buitenkant van uw voertuig reinigen.....	9-03

OGAD15E1

Voorzorgen voor het onderhoud van uw voertuig

Voorzorgen voor het onderhoud van uw voertuig

E00900100548

Opdat uw voertuig niet aan waarde zou inboeten, moet u het regelmatig en op de juiste manier onderhouden.

Uw voertuig moet altijd aan de milieuvoorschriften van uw land voldoen.

Kies zorgvuldig welke materialen u gebruikt om uw voertuig te wassen enz., om er zeker van te zijn dat ze geen corroderende stoffen bevatten.

Als u twijfels hebt, raden wij u aan een specialist te raadplegen om u bij uw keuze te helpen.

9

OPGELET

- Schoonmaakproducten kunnen gevaarlijk zijn. Volg steeds de instructies van de leverancier van het schoonmaakproduct.
- Reinig uw voertuig nooit met één van de volgende middelen om beschadigingen te vermijden:
 - Benzine
 - Verfverdunner
 - Wasbenzine
 - Lampolie
 - Terpentine
 - Nafta
 - Lakverdunner

OPGELET

- Tetrachloorkoolstof
- Nagellakoplossing
- Aceton

Het interieur van uw voertuig reinigen

E00900200220

Nadat u het interieur van uw voertuig met water, schoonmaakproduct of dergelijke hebt gereinigd, moet u het droogvegen op een goed geventileerde plaats in de schaduw.

OPGELET

- Gebruik geen organische stoffen (oplosmiddelen, wasbenzine, lampolie, alcohol, benzine, etc.) noch alkalische of zure oplossingen. Deze chemische stoffen kunnen het oppervlak ontkleuren, bevleken of doen barsten. Als u reinigings- of polijstmiddelen gebruikt, zorg er dan voor dat ze geen van de bovenvermelde stoffen bevatten.

Kunststof, vinyl, stof en fluweel

E00900300319

1. Veeg voorzichtig schoon met een spons, met gaas of een zachte doek die in een oplossing van water en 3 % neutraal reinigingsmiddel is gedrenkt.

2. Dompel de doek in zuiver water en wring hem goed uit. Gebruik deze doek om het reinigingsmiddel zorgvuldig af te vegen.

OPMERKING

- Gebruik geen reinigings-, behandelings- en beschermingsproducten die siliconen of was bevatten. Het gebruik van dergelijke producten op het instrumentenpaneel of andere onderdelen kan weerspiegeling op de voorruit en een belemmerd zicht veroorzaken. Als dergelijke producten op de schakelaars van de elektrische accessoires terechtkomen, kan dit een defect van deze accessoires tot gevolg hebben.

Interieurbekleding

E00900500076

1. Om de waarde van uw nieuwe voertuig te behouden, moet u de interieurbekleding met zorg behandelen en het interieur schoon houden.

Gebruik een stofzuiger en een borstel om de stoelbekleding te reinigen. Wanneer vinyl en synthetisch leder vuil zijn, moeten ze met een geschikt schoonmaakproduct worden gereinigd. Een stoffen bekleding kan met een schoonmaakmiddel voor binnenbekleding of een oplossing van lauw water en 3 % neutraal reinigingsmiddel worden gereinigd.

2. Reinig het tapijt met een stofzuiger en verwijder eventuele vlekken met tapijtreiniger. Olie en vet kunnen worden verwijderd door lichtjes te deppen met een zachte, kleurechte doek en vlekkenverwijderaar.

Natuurleder*

E00900600804

1. Veeg lichtjes schoon met gaas of een andere zachte doek die in een 5 % waterige oplossing van neutraal reinigingsmiddel is gedrenkt.

2. Dompel de doek in zuiver water en wring hem goed uit. Gebruik deze doek om het reinigingsmiddel zorgvuldig af te vegen.
3. Breng een lederbeschermingsproduct op het natuurlederen oppervlak aan.

OPMERKING

- Als natuurleder met water wordt bevochtigd of in water wordt gewassen, veeg het water dan zo snel mogelijk af met een droge, zachte doek. Als het vochtig blijft, kan schimmel ontstaan.
- Een natuurlederen oppervlak kan worden beschadigd als er met een nylonborstel of een borstel van synthetische vezels hard over wordt gewreven.
- Organische oplosmiddelen als wasbenzine, lampolie, alcohol en benzine, evenals zure of alkalihoudende oplosmiddelen kunnen een natuurlederen oppervlak doen verkleuren. Gebruik daarom steeds neutrale reinigingsmiddelen.
- Verwijder vuil of olieachtige stoffen zo snel mogelijk, want deze kunnen vlekken maken op natuurleder.
- Een natuurlederen oppervlak kan hard worden en krimpen als het urenlang aan rechtstreekse zonnestraling wordt blootgesteld. Parkeer daarom uw voertuig zoveel mogelijk in de schaduw.

De buitenkant van uw voertuig reinigen

OPMERKING

- Wanneer de temperatuur van het interieur van uw voertuig in de zomer stijgt, kunnen vinylproducten die u op een natuurlederen stoel hebt laten liggen deze stoel beschadigen en eraan vastkleven.

De buitenkant van uw voertuig reinigen

E00900700108

Als de volgende substanties op uw voertuig blijven kleven, kunnen ze corrosie, verkleuring en vlekken veroorzaken; was daarom uw voertuig zo snel mogelijk.

- Zeewater, strooimiddelen.
- Roet en stof, ijzerpoeder van fabrieken, chemische stoffen (zuren, alkali, koolteer enz.).
- Uitwerpselen van vogels, dode insecten, sap van bomen enz.

Wassen

E00900902276

Vuil en stof op de weg kunnen chemische stoffen bevatten die bij langdurig contact de lak en de carrosserie van uw voertuig aantasten.

De beste bescherming hiertegen is uw voertuig regelmatig wassen en in de was zetten. Op die manier beschermt u de carrosserie ook tegen regen, sneeuw, zout enz.

Onderhoud van het voertuig 9-03

OGAD15E1

De buitenkant van uw voertuig reinigen

Was uw voertuig nooit in volle zon. Parkeer het in de schaduw en spoel het stof met water weg. Gebruik daarna overvloedig zuiver water en een autoborstel of een spons om het voertuig van boven tot onderen te wassen.

Gebruik indien nodig een speciaal schoonmaakproduct voor auto's. Spoel grondig af en wrijf droog met een zachte doek. Reinig na het wassen van het voertuig zorgvuldig de verbindingen en randen van de portieren, motorkap, en andere delen waar waarschijnlijk vuil achterblijft.

9

⚠ OPGELET

- Wees voorzichtig zodat u uw handen niet verwondt als u de onderkant van uw voertuig of de wielen wast.
- Als uw voertuig ruitenwissers met een regensensor heeft, zet u de ruitenwisserhendel in de stand "OFF" om de regensensor uit te schakelen voor u het voertuig wast. Anders treden de wissers in werking wanneer water op de voorruit wordt gesproeid, waardoor ze kunnen worden beschadigd.
- Laat uw voertuig liefst niet al te vaak in een carwash wassen, aangezien de borstels krasen op de lak kunnen veroorzaken, waardoor de glans verloren gaat. Krasen zijn vooral zichtbaar op donkere kleuren.

⚠ OPGELET

- Zorg ervoor dat er geen water op de elektrische onderdelen in de motorruimte terecht komt. Dit kan een nadelige invloed op het starten hebben.

Wees ook voorzichtig als u de onderkant van het voertuig wast en sproei geen water in de motorruimte.

- Sommige types van heetwaterreinigingstoestellen oefenen een grote druk en hitte uit op het voertuig. Dit kan de kunststofonderdelen van uw voertuig vervormen en beschadigen, waardoor water in het interieur kan binnendringen.

Dus;

- Zorg er altijd voor dat u met het spuitstuk ongeveer 70 cm of meer van de carrosserie verwijderd blijft.
- Als u in de buurt van de zijruiten aan het wassen bent, houd dan het spuitstuk op een minimale afstand van 70 cm en loodrecht op het glasoppervlak.
- Rijd na het wassen langzaam met het voertuig en druk het rempedaal enkele malen lichtjes in om de remmen te laten drogen. Als de remmen nat blijven, zou dit de remprestaties negatief kunnen beïnvloeden. De mogelijkheid bestaat ook dat ze vastvriezen of door roestvorming niet meer werken, waardoor het voertuig niet meer zou kunnen worden bewogen.
- Bij gebruik van een automatische autowasstraat moet u op de volgende punten letten en de gebruikershandleiding of een verantwoordelijke voor de wasstraat raadplegen.

⚠ OPGELET

Als u de volgende werkwijze niet in acht neemt, kan uw voertuig beschadigd raken.

- De buitenspiegels zijn ingeklapt.
- De antenne is verwijderd.
- De ruitenwisserarmen zijn vastgeplakt met tape.
- Raadpleeg een verantwoordelijke van de carwash voor u een voertuig met achterspoiler of dakrails in een carwash laat wassen.
- Als uw voertuig ruitenwissers met een regensensor heeft, zet u de ruitenwisserhendel in de stand "OFF" om de regensensor uit te schakelen.

Bij koud weer

In de winter worden op sommige wegen zout en andere chemicaliën op de weg gestrooid, wat schadelijk kan zijn voor de carrosserie. Daarom moet u het zo vaak mogelijk op de juiste manier wassen. Het is aangeraden om vóór de winter een beschermingslaag te laten aanbrengen en de bescherming van de onderkant vóór en na het winterseizoen te laten controleren.

Veeg nadat u het voertuig hebt gewassen de rubbersponningen rond alle portieren goed droog om vastvriezen te voorkomen.

OPMERKING

- Breng siliconenspray aan op de afdichtstrippen rond de portieren, de motorkap enz. om te voorkomen dat deze vastvriezen.

In de was zetten

E00901000863

Door het voertuig in de was te zetten, verhindert u dat stof en chemicaliën die op het wegdek werden gestrooid zich aan de lak vasthechten. Breng een wasoplossing aan telkens nadat u het voertuig hebt gewassen of minstens om de drie maanden om de afvloeiing van water te bevorderen.

Zet uw voertuig nooit in de volle zon in de was. Breng de was pas aan nadat de oppervlakken zijn afgekoeld.

OPGELET

- Vermijd om wassoorten te gebruiken die zeer schurende bestanddelen bevatten. Dergelijke wassoorten verwijderen weliswaar op een doeltreffende manier roest en vlekken van de lak, maar zijn schadelijk voor de glans van gelakte oppervlakken. Verder zijn ze ook schadelijk voor blinkende oppervlakken als het radiatorrooster, het chromoerwerk, de sierlijsten enz.
- Gebruik geen wasbenzine of verfverdunner om wegenteer of andere verontreinigingen van de gelakte oppervlakken te verwijderen.

OPGELET

- Breng geen was aan op matzwart gelakte delen, want dit kan ongelijke verkleuring of vlekken veroorzaken. Als er toch was terecht komt op dergelijke oppervlakken, was deze dan weg met handwarm water en een zachte doek.

Polijsten

E00901100066

Het voertuig mag alleen worden gepolijst als de lak vlekken vertoont of zijn glans heeft verloren. Onderdelen met een matte laklaag en kunststof bumpers mogen niet worden gepoetst. Door het poetsen kunnen vlekken ontstaan of kan de afwerkingslaag worden beschadigd.

Beschadigde lak

E00901200201

Kleine barstjes en krassen in de laklaag moeten zo snel mogelijk worden bijgewerkt met ORIGINELE MITSUBISHI MOTORS bijwerkklak om corrosie te vermijden. Controleer delen van de carrosserie aan de zijde van de weg of de banden zorgvuldig op beschadigingen van de laklaag door rondvliegende steentjes enz. Het codenummer van de lak voor uw voertuig vindt u op het identificatieplaatje van het voertuig in de motorruimte.

De buitenkant van uw voertuig reinigen

Reiniging van kunststofonderdelen

E00901300707

Gebruik een spons of een zeemleer.

Als er autowas op het grijze of zwarte ruwe oppervlak van de bumper, de sierlijsten of de lampen terecht komt, wordt het oppervlak witachtig. Verwijder de was met lauw water en een zachte doek of zeemleer.

OPGELET

- Gebruik geen schrobborstel of ander hard gereedschap, aangezien deze de kunststofoppervlakken kunnen beschadigen.
- Gebruik geen was dat schuurmiddelen bevat, aangezien dit de kunststofoppervlakken kan beschadigen.
- Zorg ervoor dat er geen benzine, lichte olie, remvloeistof, motorolie, vet, verfverdunner of zwavelzuur (accu-elektrolyt) op de kunststofoppervlakken terecht komt, want dat kan scheurtjes, vlekken of verkleuring van die onderdelen veroorzaken. Als ze toch in aanraking komen met kunststofoppervlakken, veeg die dan schoon met een zachte doek, een zeemleer of iets dergelijks en een waterige oplossing van neutraal reinigingsmiddel en spoel de aangetaste onderdelen onmiddellijk af met water.

9

De buitenkant van uw voertuig reinigen

Verchroomde onderdelen

E0090140098

Om vlekken op en corrosie van verchroomde onderdelen te vermijden, moeten deze met water worden afgespoeld, zorgvuldig afgedroogd en met een speciale beschermende laag ingewreven. In de winter moet dit vaker gebeuren.

Lichtmetalen wielen*

E00901500347

1. Verwijder vuil met een spons terwijl u water op het voertuig sproeit.
2. Gebruik een neutraal reinigingsmiddel voor alle vuil dat met zuiver water niet gemakkelijk kan worden verwijderd. Spoel het neutrale reinigingsmiddel af nadat het voertuig is gewassen.
3. Droog het voertuig zorgvuldig af met een zeemleer of een zachte doek.

! OPGELET

- Gebruik geen borstel of ander hard voorwerp voor de velgen. Daardoor zou u de velgen kunnen bekrassen.
- Gebruik geen schoonmaakproduct dat schurende bestanddelen bevat, zuurhoudend of alkalisch is. Dit zou ertoe kunnen leiden dat de bekleding van de velgen loskomt, dat deze verkleuren of dat er vlekken worden gevormd.

! OPGELET

- Spuit nooit heet water uit een stoomreiniger of dergelijke rechtstreeks op het velgoppervlak.
- Het contact met zout water en strooimiddelen kan corrosie veroorzaken. Spoel dergelijke substanties zo snel mogelijk af.

Ruiten

E00901600117

De ruiten kunnen normaliter gewoon met een spons en water worden schoongemaakt. Met een speciale glasreiniger kunt u vet, olie, dode insecten enz. verwijderen. Wrijf na de wasbeurt de ruiten droog met een schone, droge, zachte doek. Gebruik voor de ruiten nooit de doek waar u het lakwerk mee afdroogt. Anders kan eventueel aangebracht was zich aan het glas hechten en zo het zicht belemmeren.

OPMERKING

- Om de achterrait aan de binnenkant schoon te maken, moet u altijd een zachte doek gebruiken en over het glas wrijven in de lengterichting van de verwarmingsdraden van de achterraitverwarming om deze niet te beschadigen.

Wisserbladen

E00901700062

Gebruik een zachte doek en ruitenreiniger om vet, dode insecten enz. van de ruitenwisserbladen te verwijderen. Vervang de ruitenwisserbladen als ze de ruit niet meer degelijk reinigen (Zie pagina 10-17.)

Motorruimte

E00902100308

Reinig de motorruimte net voor en net na de winterperiode. Besteed daarbij vooral aandacht aan flenzen, spleten en perifere onderdelen waar er zich stof kan ophopen dat chemicaliën die op het wegdek werden gestrooid en andere corrosieve materialen bevat.

Indien in uw streek op het wegdek strooizouten en andere chemicaliën worden gebruikt, reinig de motorruimte dan minstens om de drie maanden.

Spat of sproei nooit water op de elektrische onderdelen in de motorruimte, want dit kan tot beschadigingen leiden.

Zorg ervoor dat de perifere onderdelen, de kunststofoppervlakken enz. niet in aanraking komen met zwavelzuur (accu-elektrolyt), aangezien dit scheuren, vlekken of verkleuring kan veroorzaken.

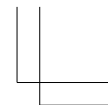
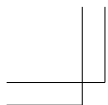

De buitenkant van uw voertuig reinigen

Als die stoffen er toch mee in aanraking komen, veeg de aangetaste oppervlakken dan schoon met een zachte doek, een zeemleer of iets dergelijks en een waterige oplossing van neutraal reinigingsmiddel en spoel ze onmiddellijk af met water.

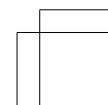
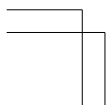
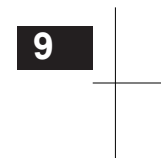

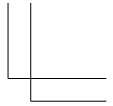
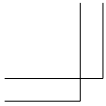

Handwriting practice lines consisting of 12 horizontal dashed lines.

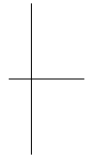
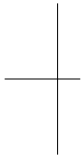

OGAD15E1

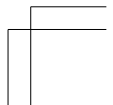
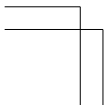

Onderhoud

Vorzorgsmaatregelen bij het onderhoud.....	10-02
Katalysator.....	10-03
Motorkap.....	10-03
Motorolie.....	10-04
Motorkoelvloeistof.....	10-06
Sproeivloeistof.....	10-08
Remvloeistof/Koppelingsvloeistof*.....	10-08
Accu.....	10-09
Banden.....	10-12
Vervanging van het wisserbladrubber.....	10-17
Algemeen onderhoud.....	10-18
Bij koud weer en sneeuw.....	10-19
Smeltzekeringen.....	10-19
Zekeringen.....	10-19
Vervanging van lampen.....	10-26

Voorzorgsmaatregelen bij het onderhoud

Voorzorgsmaatregelen bij het onderhoud

E01000102074

Goed en regelmatig onderhoud staat borg voor een lange levensduur van uw voertuig. Werkzaamheden aan slijtageonderdelen zoals beschreven in deze gebruikershandleiding kunnen door de eigenaar worden uitgevoerd. Wij raden u aan om de periodieke controle- en onderhoudswerkzaamheden door een officieel MITSUBISHI MOTORS Service Centrum of door een andere specialist te laten uitvoeren.

10

Indien een defect of een ander probleem wordt vastgesteld, raden wij u aan dit te laten controleren en herstellen. Dit hoofdstuk bevat informatie over controle- en onderhoudswerkzaamheden die u zelf kunt uitvoeren. Let goed op de aanwijzingen en waarschuwingen in verband met de verschillende verrichtingen.

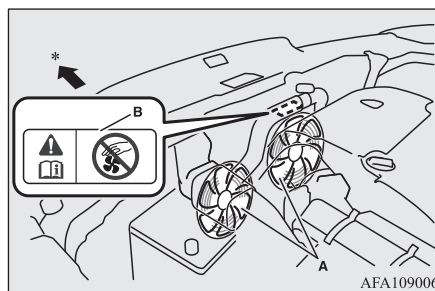

A- Koelventilatoren
B- Waarschuwinglabel

*: Voorkant van het voertuig

WAARSCHUWING

- Bij de controle of het onderhoud van onderdelen in de motorruimte moet u altijd eerst de motor afzetten en laten afkoelen.

WAARSCHUWING

- Als u met draaiende motor in de motorruimte moet werken, zorg er dan voor dat uw kleding, uw haar enz. niet in de ventilator, de aandrijfriemen of andere bewegende onderdelen verstrikt kan raken.
- De ventilator zou automatisch kunnen inschakelen, zelfs als de motor niet draait. Draai daarom het contactslot in de "LOCK"-stand of zet de bedrijfsmodus op OFF om uw veiligheid te garanderen tijdens het werken in de motorruimte.
- Rook niet en vermijd vonken of open vuur in de buurt van brandstof of de accu. De dampen zijn ontvlambaar.
- Wees uiterst voorzichtig wanneer u aan de accu werkt. De accu bevat giftig en corroderend zwavelzuur.
- Ga niet onder het voertuig liggen als het alleen maar op een krik steunt. Zet de krik altijd onder de voorziene krikpunten van uw auto.
- Een verkeerde behandeling van onderdelen en materialen die in uw voertuig worden gebruikt kan uw persoonlijke veiligheid in gevaar brengen. Wij raden u aan om voor de vereiste informatie een specialist te raadplegen.

Katalysator

E01000200765

De reinigingsinrichtingen van de uitlaatgas-
sen die met de katalysator worden gebruikt,
zijn uitermate doeltreffend om de uitstoot van
schadelijke gassen te verminderen. De katalysator is in het uitlaatsysteem aangebracht. Het is belangrijk dat de motor goed is afgesteld om de goede werking van de katalysator te verzekeren en een eventuele beschadiging ervan te voorkomen.

⚠ WAARSCHUWING

- Net als alle andere voertuigen mag u ook dit voertuig niet parkeren of gebruiken op plaatsen waar brandbaar materiaal, zoals droog gras of bladeren, met de hete uitlaat in contact kan komen, aangezien dit brand kan veroorzaken.
- Op de katalysator mag geen verf worden aangebracht.

📖 OPMERKING

- Gebruik het soort brandstof dat wordt aanbevolen in "Brandstofkeuze" op pagina 2-02.

Motorkap

E01000302698

Openen

1. Trek de ontgrendelingshendel naar u toe om de motorkap te ontgrendelen.

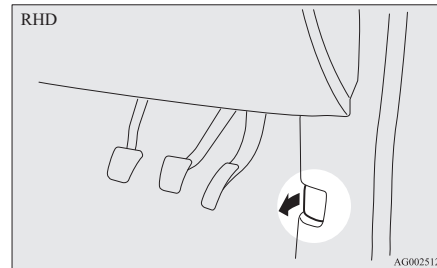
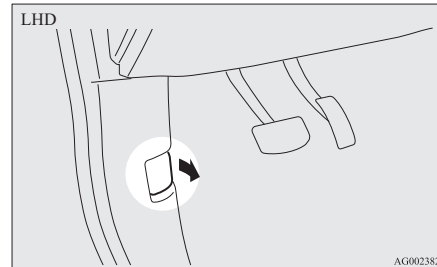

2. Til de motorkap omhoog terwijl u het veiligheidsslot ingedrukt houdt.

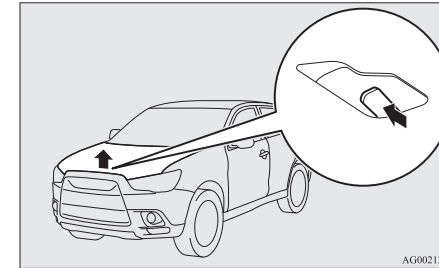

📖 OPMERKING

- Open de motorkap alleen als de ruitenwissers in de ruststand staan. In een andere stand kunnen de ruitenwissers de lak of de motorkap beschadigen.

3. Zet de motorkapsteun in de inkeping om de motorkap te ondersteunen.

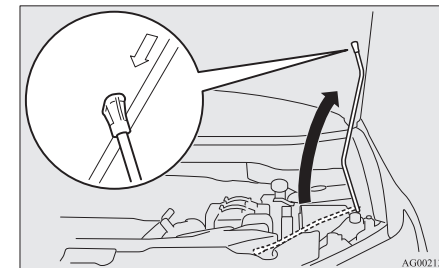

Motorolie

⚠ OPGELET

- Bemerkt dat de motorkapsteun door een windstoot onder de open motorkap kan worden weggeslagen.
- Breng de motorkapsteun in de groef aan en vergewis u ervan dat deze de motorkap stevig ondersteunt zodat ze niet op uw hoofd of lichaam kan vallen.

Sluiten

1. Haak de motorkapsteun los en klik deze in de houder vast.
2. Laat de motorkap langzaam zakken tot ongeveer 20 cm boven de gesloten stand en laat deze dan vallen.
3. Controleer of de motorkap goed vergrendeld is door de motorkap zachtjes op te tillen in het midden.

10

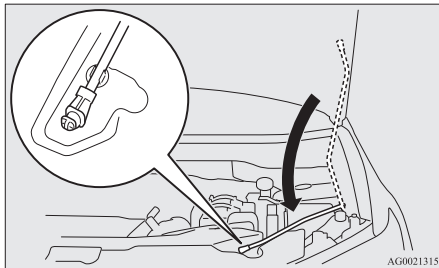

⚠ OPGELET

- Let er bij het sluiten van de motorkap op dat uw handen of vingers niet geklemd raken.
- Let er altijd op dat de motorkap goed gesloten is alvorens weg te rijden. Een slecht vergrendelde motorkap kan tijdens het rijden plotseling openwaaien. Dat kan uiterst gevaarlijk zijn.

📖 OPMERKING

- Indien de motorkap daardoor niet wordt vergrendeld, laat deze dan van iets hoger vallen.
- Druk niet hard met de handen op de motorkap, omdat u deze daardoor zou kunnen verbuigen.
- Bij voertuigen die zijn uitgerust met het inbraakalarmsysteem zal, als u rijdt met de motorkap open, een waarschuwingsmelding verschijnen in het informatievenster op het multifunctionele informatiedisplay.

Type 1



Type 2



Motorolie

E01000404097

Motorolie controleren en bijvullen

Benzinevoertuigen

1600-modellen

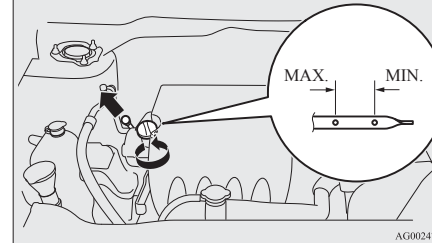

1800-, 2000-modellen

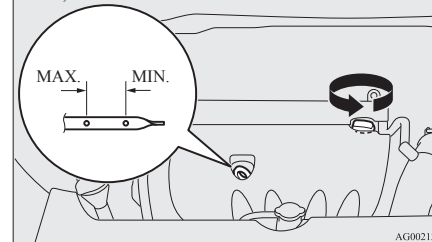

Dieselveertuigen

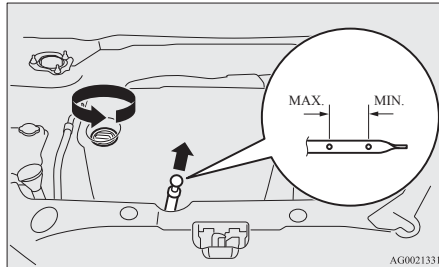

De gebruikte motorolie heeft een grote invloed op de prestaties, de levensduur en het startgedrag van de motor. Zorg ervoor dat u steeds kwaliteitolie van de aanbevolen kwaliteit en met de juiste viscositeit gebruikt.

Alle motoren verbruiken in normale omstandigheden een bepaalde hoeveelheid olie. Het is dus belangrijk om op regelmatige tijdstippen of voor u op reis vertrekt het oliepeil te controleren.

1. Parkeer het voertuig op een horizontaal oppervlak.
2. Zet de motor af.
3. Wacht enkele minuten.
4. Verwijder de peilstok en veeg hem af met een schone doek.
5. Steek de peilstok zover mogelijk in de tank.

6. Trek de peilstok uit de tank en lees het oliepeil af. Dit moet altijd binnen het aangeduide bereik liggen.
7. Als de olie tot onder het voorgeschreven peil is gedaald, draai dan de olievuldop bovenop de cilinderkop los en voeg voldoende olie bij tot het voorgeschreven oliepeil is bereikt. Vul niet te veel olie bij om beschadiging van de motor te vermijden. Gebruik altijd de voorgeschreven motorolie en vermeng nooit verschillende soorten olie met elkaar.
8. Draai de olievuldop na het bijvullen opnieuw goed vast.
9. Controleer het oliepeil opnieuw door de stappen 4 tot 6 te herhalen.

⚠ OPGELET

- Bij dieselveertuigen is het mogelijk dat, wanneer roet dat zich in de DPF heeft opgehoopt, wordt verbrand en verwijderd, zich brandstof met de motorolie gaat vermengen, en dan kan het motoroliepeil stijgen. Dit is niet abnormaal. Als het motoroliepeil zich echter ter hoogte van de "X"-markering (B) of hoger bevindt op de motoroliepeilstok (A), vervang dan de motorolie.

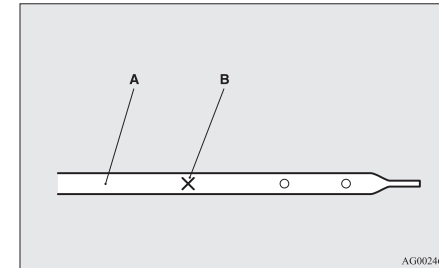

📖 OPMERKING

- De motorolie zal snel vervuilen als onder zware omstandigheden met het voertuig wordt gereden, waardoor de olie sneller zal moeten worden ververs. Zie hiervoor het onderhoudsschema.
- Zie bladzijde 2-06 voor informatie over het afvoeren van afgewerkte motorolie.

Motorkoelvloeistof

Aanbevolen viscositeit van de motorolie

Benzinevoertuigen

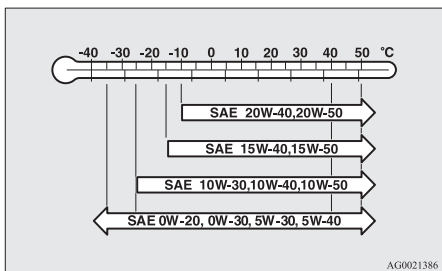

10

- Kies motorolie met het juiste SAE-viscositeitsgetal, afhankelijk van de buitentemperatuur.
SAE 0W-20, 0W-30, 5W-30 en 5W-40 motoroliën mogen alleen worden gebruikt als ze aan de specificaties ACEA A3/B3, A3/B4 of A5/B5 en API SM (of hoger) beantwoorden.
- Gebruik motorolie die aan de volgende classificatie beantwoordt:
 - API-classificatie: “Voor service SM” of hoger
 - Olie met ILSAC-certificatie
 - ACEA-classificatie: “Voor service A1/B1, A3/B3, A3/B4 of A5/B5”

10-06 Onderhoud

OPMERKING

- Het is niet aangeraden om additieven te gebruiken, aangezien deze de doeltreffendheid van de reeds in de motorolie aanwezige additieven kunnen verminderen. Dit kan tot mechanische defecten leiden.

Dieselveertuigen

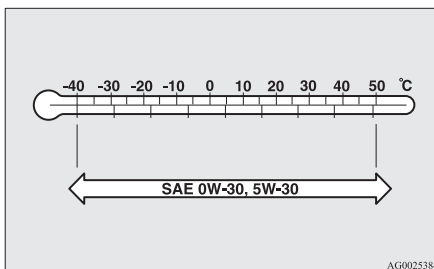

- Kies motorolie met het juiste SAE-viscositeitsgetal, afhankelijk van de buitentemperatuur.
- Gebruik motorolie die aan de volgende classificatie beantwoordt:
 - ACEA-classificatie: “Voor service C1, C2, C3 of C4”
 - JASO-classificatie: “Voor service DL-1”

Neem contact op met een officieel MITSUBISHI MOTORS Service Cen-

OGAD15E1

trum als deze classificaties niet beschikbaar zijn.

OPMERKING

- Het is niet aangeraden om additieven te gebruiken, aangezien deze de doeltreffendheid van de reeds in de motorolie aanwezige additieven kunnen verminderen. Dit kan tot mechanische defecten leiden.

Motorkoelvloeistof

E01000503150

Het koelvloeistofpeil controleren

In de motorruimte bevindt zich een doorzichtig expansievat (A).

Het niveau van de koelvloeistof moet steeds tussen de merktekens "LOW" en "FULL" liggen; meet het niveau bij een koude motor.

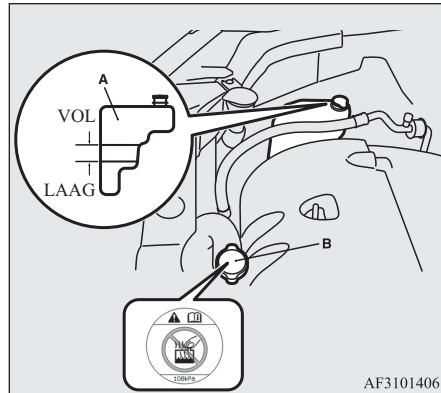

Koelvloeistof bijvullen

Het koelsysteem is een gesloten circuit, zodat het koelvloeistofverlies normaal gesproken zeer gering is. Een aanzienlijke daling van het koelvloeistofpeil kan op een lek wijzen. Indien dit zich voordoet, raden wij u aan het systeem zo snel mogelijk te laten controleren. Als het peil tot onder het merkteken "LOW" op het reservoir daalt, open dan het deksel en vul koelvloeistof bij.

Als de reservetank volkomen leeg is, verwijder dan de radiatorcap (B) en voeg koelvloeistof toe tot aan de hals van de vulopening.

⚠ WAARSCHUWING

- **Open de radiatorcap (B) nooit als de motor heet is. Het koelsysteem staat onder druk en ontsnappende hete koelvloeistof kan zware brandwonden veroorzaken.**

Antivriesmiddel

De motorkoelvloeistof bevat een anti-corrosiemiddel op basis van ethyleenglycol. Sommige delen van de motor zijn van een gietaluminiumlegering, en het is nodig de motorkoelvloeistof regelmatig te vervangen om corrosie van deze delen tegen te gaan.

Gebruik "MITSUBISHI MOTORS GENUINE SUPER LONG LIFE COOLANT PREMIUM" of een gelijkwaardig product*.

*: Koelvloeistof van gelijkaardige hoge kwaliteit met duurzame hybride organisch zuurtechnologie, op basis van ethyleenglycol en silicaat-, amine-, nitraat- en boraatvrij.

Originele MITSUBISHI MOTORS-koelvloeistof biedt een uitstekende bescherming tegen corrosie en roestvorming van alle metalen, met inbegrip van aluminium, en kan klontervorming in de radiator, de verwarming, de cilinderkop, het motorblok enz. tegengaan.

Aangezien het gebruik van dit roestwerend middel noodzakelijk is, mag u de koelvloeistof niet door gewoon water vervangen, zelfs niet in de zomer. De vereiste concentratie van het antivriesmiddel hangt af van de verwachte omgevingstemperatuur.

Boven -35 °C: 50 % concentratie van antivriesmiddel

Onder -35 °C: 60 % concentratie van antivriesmiddel

⚠ OPGELET

- Gebruik geen alcohol- of methanolhoudend antivriesmiddel noch motorkoelvloeistoffen die met alcohol- of methanolhoudend antivriesmiddel zijn vermengd. Het gebruik van een ongeschikt antivriesmiddel kan tot corrosie van de aluminiumonderdelen leiden.
- Gebruik geen water om de concentratie van koelvloeistof aan te passen.
- Concentraties van meer dan 60 % verminderen de doeltreffendheid van zowel het antivries- als het koelmiddel en zijn dus slecht voor de motor.
- Vul niet bij met alleen zuiver water. Zuiver water vermindert de roestwerende en antivrieseigenschappen van het koelmiddel en heeft een lager kookpunt. Het kan ook schade berokkenen aan het koelsysteem als het bevroert. Gebruik geen kraantjeswater, aangezien dit tot corrosie en roestvorming kan leiden.

Sproeivloeistof

Bij koud weer

Als de buitentemperatuur in uw streek onder het vriespunt daalt, bestaat het gevaar dat de koelvloeistof in de motor of de radiator bevriest, wat tot zware beschadigingen van de motor en/of de radiator kan leiden. Daarom moet u voldoende antivriesmiddel aan de koelvloeistof toevoegen.

De concentratie moet voor het begin van een periode van koud weer worden gecontroleerd en indien nodig moet antivriesmiddel aan het systeem worden toegevoegd.

Sproeivloeistof

E01000700832

10

Verwijder de dop van het ruitensproeierreservoir en controleer het vloeistofpeil met de peilstok.

Als het peil laag staat, moet u sproeivloeistof in het reservoir bijvullen.

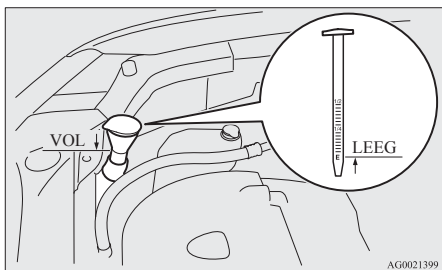

AG0021399

OPMERKING

- Het reservoir met sproeivloeistof wordt gebruikt voor de voorruit, de achterruit en de koplampen (indien met sproeier uitgerust).

Bij koud weer

Bij lage temperaturen moet u, met het oog op de goede werking van de ruitensproeiers, een vloeistof met antivries gebruiken.

Remvloeistof/ Koppelingsvloeistof*

E01000800631

De remvloeistof en de koppelingsvloeistof bevinden zich in hetzelfde reservoir.

Het vloeistofpeil controleren

Het vloeistofpeil moet tussen de merktekens "MAX" en "MIN" op het reservoir liggen.

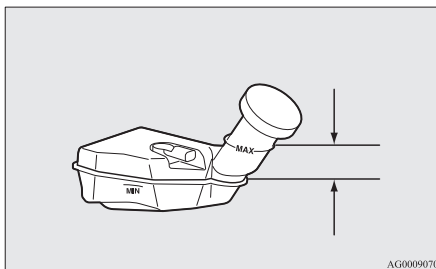

AG0009070

OGAD15E1

Het vloeistofpeil wordt aangegeven door een vlotter. Als het vloeistofpeil tot onder het merkteken "MIN" daalt, licht het waarschuwingslampje van de remvloeistof op. Het vloeistofpeil daalt lichtjes naarmate de remblokken verslijten, maar dit is niet abnormaal.

De vloeistof in de hoofdremcilinder moet worden gecontroleerd telkens als andere werkzaamheden onder de motorkap worden uitgevoerd. Tegelijk moet het remsysteem ook op lekken worden gecontroleerd.

Als het peil van de remvloeistof op korte tijd opvallend daalt, wijst dit op een lek in het remsysteem.

Indien dit zich voordoet, raden wij u aan uw voertuig te laten controleren.

Vloeistoftype

Gebruik remvloeistof die beantwoordt aan de norm DOT3 of DOT4 uit een hermetisch gesloten verpakking. Remvloeistof is hygroscopisch (vochtaantrekkend). Overtollig vocht in de remvloeistof heeft een nadelige invloed op het remsysteem en vermindert de remprestaties.

⚠ OPGELET

- Wees voorzichtig met remvloeistof, aangezien deze schadelijk is voor de ogen, de huid kan irriteren en ook gelakte oppervlakken kan aantasten.
- Gebruik alleen de voorgeschreven remvloeistof.
Meng nooit verschillende merken van remvloeistof of voeg geen olie van een ander merk aan de olie in het reservoir toe om chemische reacties te vermijden.
Zorg ervoor dat benzinehoudende vloeistoffen niet in aanraking komen of zich vermengen met de remvloeistof en dat ze er niet in terecht komen.
Dit zou de afdichtingen beschadigen.
- Houd, behalve tijdens het onderhoud, de reservoirdop gesloten om een kwaliteitsvermindering van de remvloeistof te voorkomen.
- Reinig de vuldop alvorens u deze verwijdert en sluit de dop stevig na het onderhoud.

Accu

E01001202229

De staat van de accu is zeer belangrijk voor een vlotte start van de motor en voor de goede werking van de elektrische installatie van het voertuig. Vooral in de winter is regelmatige controle en onderhoud belangrijk.

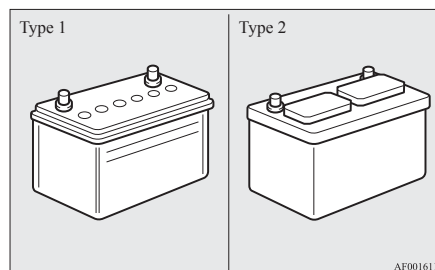
**📖 OPMERKING**

- Nadat u de accu hebt vervangen, zullen de gegevens van het elektronische besturingsstelsel voor de automatische transmissie enz. gewist zijn. Daardoor kunnen er bij het schakelen schokken optreden. De schokken bij het schakelen zullen verminderen nadat u enkele malen van snelheid bent veranderd.

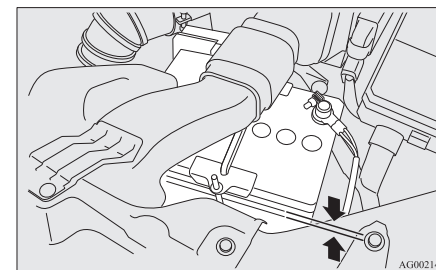
Het elektrolytpeil van de accu controleren (alleen type 1)

Het elektrolytpeil moet tussen de grenzen liggen die op de buitenkant van de accu zijn vermeld. Vul zo nodig bij met gedistilleerd water.

Binnenin is de accu verdeeld in verschillende cellen; verwijder de dopjes van elke cel en vul bij tot aan de bovenste markering. Vul niet hoger dan tot aan de bovenste markering bij, aangezien uitspattende vloeistof tijdens het rijden schade kan veroorzaken.

Controleer het elektrolytpeil minstens om de 4 weken, afhankelijk van de gebruiksomstandigheden.

Indien de accu niet wordt gebruikt, ontlaaft hij zich na een tijd vanzelf.

Controleer de accu om de 4 weken en laad hem, indien nodig, met lage stroomsterkte op.

Accu

OPMERKING

- Verwijder het bovenste deksel en kanaal om met gedestilleerd water bij te vullen. Zie “Het bovenste deksel en kanaal verwijderen en aanbrengen” op pagina 10-10.

Het bovenste deksel en kanaal verwijderen en aanbrengen

E01010700112

WAARSCHUWING

- Draai het contactslot in de “LOCK”-stand of zet de bedrijfsmodus op OFF. Zorg ervoor dat uw kleding niet in de ventilator of de aandrijfriem verstrikt kan raken. U zou verwondingen kunnen oplopen.

10

Verwijderen

1. Verwijder de klemmen (A) en vervolgens het bovenste deksel (B).

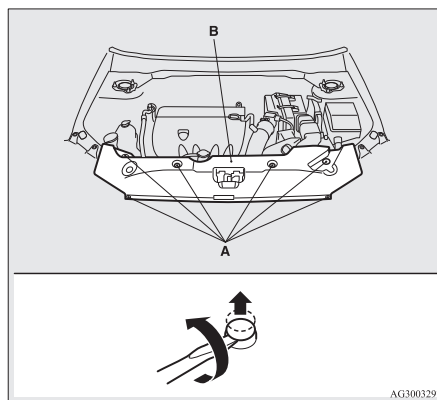

2. Verwijder de klemmen (C) en vervolgens het luchtkanaal (D).



Aanbrengen

1. Breng het luchtkanaal (A) aan en maak de klemmen (B) vervolgens vast.

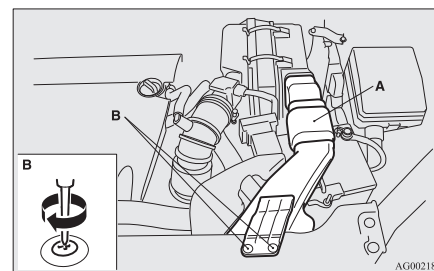

2. Draai het bovenste deksel om. Knijp de kop van de sierlijstklep (C) vast met een buigtang en verwijder de sierlijst.

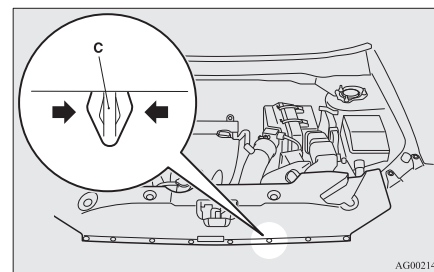

3. Breng het bovenste deksel aan, en maak de sierlijst (D) vervolgens vast.

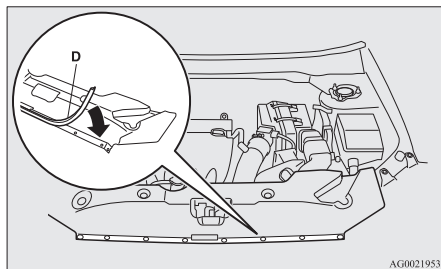

AG0021953

OPMERKING

- Bevestig de sierlijst met het brede gedeelte in de richting van de voorkant van het voertuig.

4. Breng de klemmen aan (E).

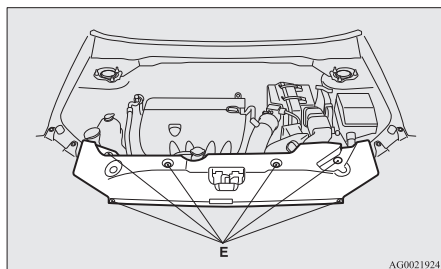

AG0021924

Bij koud weer

E01010900068

Het vermogen van de accu daalt bij lage temperaturen. Dat is het onvermijdelijk gevolg van zijn chemische en fysische eigenschappen.

Daarom levert een zeer koude accu, vooral als hij niet volledig is opgeladen, slechts een fractie van de startstroom die normaal beschikbaar is.

Wij raden u aan de accu voor het begin van het koude weer te laten controleren en deze indien nodig te laten opladen of vervangen.

Dit garandeert niet alleen dat uw voertuig betrouwbaar start, maar bovendien heeft een volledig opgeladen accu ook een langere levensduur.

Loskoppelen en aansluiten

E01011001223

Om de accukabels los te koppelen, moet u de motor afzetten; maak eerst de negatieve (-) klem los en daarna de positieve (+) klem. Bij het aansluiten van de accu moet u eerst de positieve (+) klem en daarna de negatieve (-) klem aansluiten.

OPMERKING

- Open de afdekking van de klem (A) alvorens u de positieve (+) klem van de accu loskoppelt of aansluit.

OPMERKING

- Draai de moer (B) los en koppel daarna de accukabel los van de positieve (+) klem.

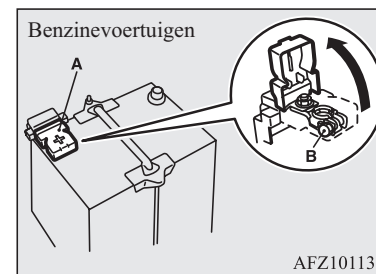

AFZ101135

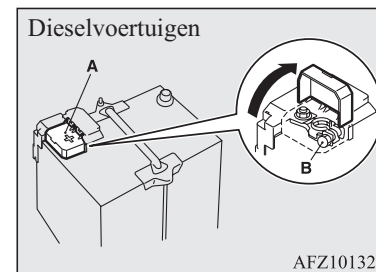

AFZ101324

10

WAARSCHUWING

- Houd vonken, sigaretten en open vuur uit de buurt van de accu om te voorkomen dat deze ontploft.

Banden

WAARSCHUWING

- De elektrolyt van de accu is een erg bijtende stof. Vermijd elk contact met ogen, huid, kleren of de lak van uw voertuig. Spoel gemorste elektrolyt onmiddellijk met overvloedig water af. Irritatie van ogen of huid door contact met elektrolyt maakt een onmiddellijke medische behandeling noodzakelijk.
- Zorg voor voldoende ventilatie als u een accu oplaadt of in een gesloten ruimte gebruikt.

OPGELET

- Houd de accu buiten het bereik van kinderen.
- Koppel de accu nooit los terwijl het contactslot of de bedrijfsmodus op ON staat. Als u dit wel doet, kunnen elektrische onderdelen beschadigd raken.
- Sluit de accu nooit kort. Dit kan leiden tot oververhitting en beschadiging.
- Als u een snellader gebruikt om de accu op te laden, koppel dan eerst de accukabels los.

10

OPGELET

- Om kortsluiting te voorkomen, moet altijd eerst de negatieve (-) klem worden losgekoppeld.
- Draag altijd een veiligheidsbril als u aan een accu werkt.
- Zorg ervoor dat de perifere onderdelen, de kunststofoppervlakken enz. niet in aanraking komen met zwavelzuur (accu-elektrolyt), aangezien dit scheuren, vlekken of verkleuring kan veroorzaken. Als die stoffen er toch mee in aanraking komen, veeg de aangetaste oppervlakken dan schoon met een zachte doek, een zeemleer of iets dergelijks en een waterige oplossing van neutraal reinigingsmiddel en spoel ze onmiddellijk af met water.

OPMERKING

- Houd de aansluitklemmen schoon. Breng na het aansluiten van de accu een beschermende vetlaag op de klemmen aan. Gebruik lauw water om de klemmen schoon te maken.
- Controleer of de accu stevig is vastgemaakt en niet kan verschuiven tijdens het rijden. Controleer of ook alle klemmen goed vastzitten.

OPMERKING

- Als u uw voertuig lang niet gebruikt, haal er dan de accu uit en berg hem ergens op waar de accuvloeistof niet kan bevriezen. Laad de accu volledig op alvorens hem op te bergen.

Banden

E01001300255

WAARSCHUWING

- Rijden met versleten, beschadigde of slecht opgeblazen banden kan ertoe leiden dat u de controle over uw voertuig verliest of een klapband hebt, wat tot een aanrijding met ernstige en zelfs dodelijke letsels kan leiden.

Bandenspanning

E01001403912

Item	Bandenmaat	Vooraan	Achteraan	Rijden met een aanhangwagen	
				Vooraan	Achteraan
Normale banden	215/65R16 98H	2,4 bar (35 psi) [240 kPa], 2,6 bar (38 psi) [260 kPa]*		2,4 bar (35 psi) [240 kPa], 2,6 bar (38 psi) [260 kPa]*	
	215/60R17 96H	2,2 bar (32 psi) [220 kPa]		2,2 bar (32 psi) [220 kPa]	
Tijdelijke reserveband	T125/90D16 T155/90D16	4,2 bar (60 psi) [420 kPa]		—	
	215/65R16	2,4 bar (35 psi) [240 kPa]		—	

*: Voor 1800-modellen met dieselmotor [85 kW-motor (lage CO₂-uitstoot)] en 2200-modellen met dieselmotor

Controleer de bandenspanning van alle banden terwijl ze koud zijn. Als de spanning te hoog of te laag is, moet u ze aan de voorgeschreven waarde aanpassen.

Controleer de banden op beschadigingen en luchtlekken nadat de bandenspanning werd aangepast. Breng altijd rubberdopjes op de ventielen aan.

Banden

Bandenslijtage

E01001800885

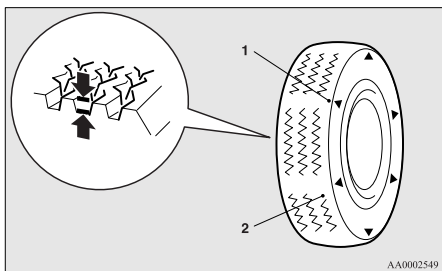

- 1- Plaats van de slijtage-indicator
- 2- Slijtage-indicator

10

Controleer de banden op sneden, scheurtjes en andere beschadigingen. Vervang de banden als ze diepe sneden of scheuren vertonen. Controleer elke band ook op de aanwezigheid van metalen voorwerpen of kiezelstenen.

Met versleten banden rijden kan erg gevaarlijk zijn, omdat het de kans op slippen en aquaplaning vergroot. De profieldiepte van de banden moet minstens 1,6 mm bedragen om aan de minimale veiligheidsvoorschriften te voldoen.

De slijtage-indicators verschijnen aan het oppervlak van de band wanneer deze versleten raakt, om aan te geven dat de band niet meer voldoet aan de minimale gebruiksvereisten. Als deze slijtage-indicatoren te zien zijn, moet u de banden laten vervangen.

10-14 Onderhoud

Als u bij voertuigen met vierwielaandrijving een band moet vervangen, moet u ze allemaal vervangen.

⚠ OPGELET

- Gebruik altijd banden van dezelfde maat, hetzelfde type en hetzelfde merk die dezelfde slijtage vertonen.

Als u banden van een andere maat, een ander type of merk of een verschillende slijtagegraad gebruikt, zal de temperatuur van de differentieelolie stijgen, wat het besturingsstelsel kan beschadigen. Daarnaast wordt de aandrijflijn onderworpen aan een overmatige belasting, wat tot olielekken, het vastlopen van onderdelen of andere ernstige defecten kan leiden.

Vervangen van banden en wielen

E01007201514

⚠ OPGELET

- Gebruik geen banden van een andere maat dan die welke is aangegeven en gebruik geen verschillende types banden door elkaar, aangezien dit de rijveiligheid negatief kan beïnvloeden.
Zie "Banden en wielen" op pagina 11-12.

OGAD15E1

⚠ OPGELET

- Zelfs indien een wiel dezelfde velgafmetingen en inpersdiepte van de velg ten opzichte van de naaf heeft als het aangegeven wieltype, kan de vorm nog altijd verschillen waardoor het niet correct kan worden aangebracht. Wij raden u aan een specialist te raadplegen voor u eventueel wielen aanbrengt die u liggen hebt.
- Aangezien uw voertuig is uitgerust met een bandenspanningscontrolesysteem, mogen uitsluitend originele wielen van MITSUBISHI MOTORS worden gebruikt. Het gebruik van andere wielen kan luchtlekken en beschadiging van de bandenspanningssensoren veroorzaken, aangezien deze dan niet correct kunnen worden gemonteerd. Zie "Bandenspanningscontrolesysteem (TPMS)*" op pagina 6-62.

Onderling verwisselen van de banden

E01001901317

De slijtage van de banden hangt af van de toestand van uw voertuig, de wegomstandigheden en de persoonlijke rijstijl van de bestuurder. Om de ongelijke slijtage te verminderen en de levensduur van de banden te verhogen, raden wij u aan de banden onmiddellijk onderling te verwisselen wanneer u abnormale slijtage ontdekt, of wanneer u het verschil in slijtage tussen de banden voor en achter duidelijk merkt.

Onderzoek de banden tijdens het verwisselen op abnormale slijtage en op beschadigingen. Abnormale slijtage wordt gewoonlijk veroorzaakt door een verkeerde bandenspanning, een slechte wieluitlijning, een slechte uitbalancering van de wielen of brusk remmen. Wij raden u aan dit te laten controleren om de oorzaak van de ongelijke slijtage te bepalen.

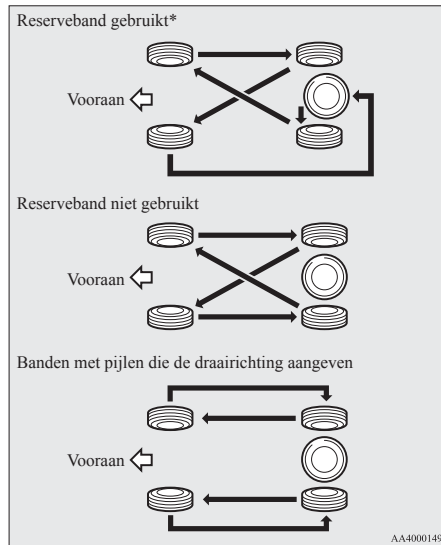

*- Gebruik de reserveband niet voor het onderling verwisselen van banden als deze verschilt van de standaardband.

⚠ OPGELET

- Een tijdelijke reserveband kan tijdelijk worden gemonteerd in plaats van een band die bij het onderlinge verwisselen van de banden werd verwijderd. Deze mag echter niet in de normale cyclus van onderlinge verwisseling van de banden worden opgenomen.
- Indien de banden voorzien zijn van pijlen (A) die de juiste draairichting aanduiden, verwissel dan de voor- en achterband aan de linkerkant en dan de voor- en achterband aan de rechterkant van het voertuig. Laat alle banden aan hun oorspronkelijke kant van het voertuig. Als u de banden monteert, zorg er dan voor dat de pijlen in de richting wijzen waarin de wielen zullen draaien als het voertuig vooruitrijdt. Banden waarvan de pijlen in de verkeerde richting wijzen, zullen nooit optimale prestaties leveren.

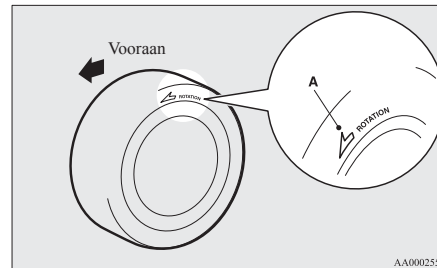

⚠ OPGELET

- Gebruik nooit verschillende types banden door elkaar. Als u verschillende types banden door elkaar gebruikt, kunnen de prestaties en de veiligheid van uw voertuig daardoor negatief worden beïnvloed.

Sneeuwbanden

E01002001852

Het gebruik van sneeuwbanden is aanbevolen wanneer u op sneeuw en ijs rijdt. Om de stabiliteit tijdens het rijden te bewaren, moeten op de vier wielen sneeuwbanden met hetzelfde formaat en loopvlakprofiel worden gemonteerd.

Winterbanden die meer dan 50% zijn afgesleten, zijn niet meer geschikt voor gebruik. Sneeuwbanden die niet aan de specificaties beantwoorden, mogen niet worden gebruikt.

⚠ OPGELET

- Leef de toegelaten maximumsnelheid voor uw sneeuwbanden en de wettelijke snelheidsbeperkingen na.

Banden

OPGELET

- Aangezien uw voertuig is uitgerust met een bandenspanningscontrolesysteem, mogen uitsluitend originele wielen van MITSUBISHI MOTORS worden gebruikt. Het gebruik van andere wielen kan luchtlekken en beschadiging van de bandenspanningssensoren veroorzaken, aangezien deze dan niet correct kunnen worden gemonteerd. Zie "Bandenspanningscontrolesysteem (TPMS)*" op pagina 6-62.

OPMERKING

- De wetten en voorschriften betreffende sneeuwbanden (rijdsnelheid, vereiste gebruik, type enz.) verschillen van land tot land. Stel u op de hoogte van de wetten en voorschriften in de streek waar u wilt gaan rijden en leef deze na.
- Indien op uw voertuig flensmoeren worden gebruikt, vervang deze dan door conische moeren wanneer stalen wielen worden gebruikt.

Sneeuwkettingen

E01002101824

Sneeuwkettingen mogen alleen op de aandrijfwielen (voor) gebruikt worden, overeenkomstig de aanwijzingen van de fabrikant.

Let er bij voertuigen met vierwielaandrijving waarbij de aandrijfkraft voornamelijk op de voorwielen wordt overgebracht op dat de sneeuwkettingen op de voorbanden gebruikt worden.

Gebruik enkel sneeuwkettingen die geschikt zijn voor de op het voertuig gemonteerde banden: het gebruik van een verkeerde kettinggrootte of een verkeerd kettingtype kan de carrosserie van uw wagen beschadigen.

Neem contact op met een officieel MITSUBISHI MOTORS Service Centrum voordat u sneeuwkettingen aanbrengt. De maximale kettinghoogte is als volgt.

Bandenmaat	Afmeting wiel	Max. kettinghoogte [mm]
215/65R16	16 x 6 1/2 J	9 mm
215/60R17	17x6 1/2 J	

Wanneer u met sneeuwkettingen rijdt, mag u niet sneller rijden dan 50 km/u. Wanneer u niet-besneeuwde wegen bereikt, moet u de sneeuwkettingen onmiddellijk verwijderen.

OPGELET

- Oefen met het aanbrengen van sneeuwkettingen voor u ze echt nodig hebt. Verwacht niet dat anderen u in de koude zullen helpen.

OPGELET

- Kies een recht stuk weg, waar u kunt stoppen en nog goed zichtbaar bent wanneer u de sneeuwkettingen aanbrengt.
- Breng geen kettingen aan indien u ze niet echt nodig hebt. Daardoor verslijten namelijk zowel uw banden als het wegdek.
- Stop nadat u 100-300 meter hebt gereden en span de kettingen opnieuw aan.
- Rijd voorzichtig en niet sneller dan 50 km/u. Onthoud dat het voorkomen van ongevallen niet het doel van sneeuwkettingen is.
- Let er bij het aanbrengen van de sneeuwkettingen op dat ze het schijfwiel of de carrosserie niet beschadigen.
- Breng geen sneeuwkettingen aan op een compact reservewiel. Als een van de voorbanden lek is, vervang het voorwiel dan door een achterwiel en monteer het tijdelijke reservewiel achteraan voor u een sneeuwketting aanbrengt.
- Een lichtmetalen wiel kan tijdens het rijden door een sneeuwketting worden beschadigd. Als u een sneeuwketting aanbrengt op een lichtmetalen wiel, zorg er dan voor dat geen enkel onderdeel van de ketting en de bevestiging in aanraking kan komen met het wiel.
- Verwijder de wioldoppen voor u sneeuwkettingen aanbrengt, want anders kunnen deze door de sneeuwketting worden beschadigd. (Zie pagina 8-20.)
- Zorg ervoor dat u bij het aanbrengen of verwijderen van sneeuwkettingen uw handen of andere lichaamsdelen niet verwondt aan de scherpe randen van de voertuigcarrosserie.

OPMERKING

- De voorschriften betreffende het gebruik van sneeuwkettingen verschillen van land tot land. Leef altijd de plaatselijke wetten en reglementen na. In de meeste landen is het bij wet verboden om op sneeuwvrije wegen met sneeuwkettingen te rijden.

Vervanging van het wisserbladrubber

E01002600327

Voorruitwisserbladen

1. Trek de wisserarm van de voorruit weg.
2. Trek aan het wisserblad tot de aanslag (A) loskomt van de haak (B). Trek het wisserblad verder om het te verwijderen.

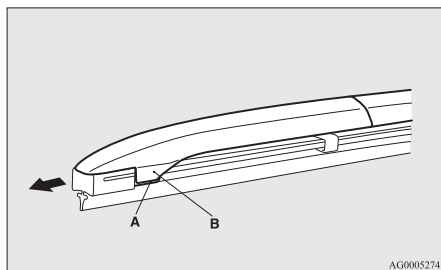

OPMERKING

- Laat de wisserbladen niet op de ruit vallen. Anders kan het glas beschadigd raken.

3. Bevestig de houders (C) aan een nieuw wisserblad. Bekijk de afbeelding om er zeker van te zijn dat de houders recht tegenover de groef liggen als u ze erin bevestigt.

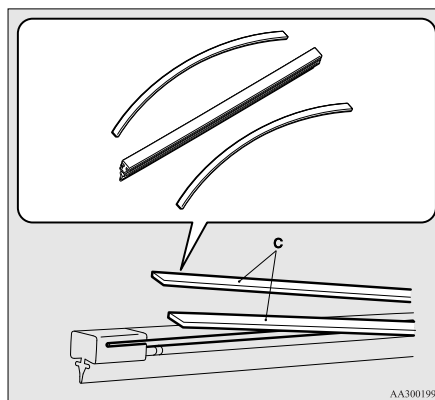

4. Steek het wisserblad in de arm, te beginnen met het gedeelte van het wisserblad tegenover de aanslag. Zorg ervoor dat de haak (B) precies in de groeven van het wisserblad past.

Vervanging van het wisserbladrubber

OPMERKING

- Indien er bij het nieuwe wisserblad geen houder wordt geleverd, gebruik dan de houder van het oude wisserblad.

5. Druk het wisserblad zover door tot de haak (B) stevig in de aanslag (A) grijpt.

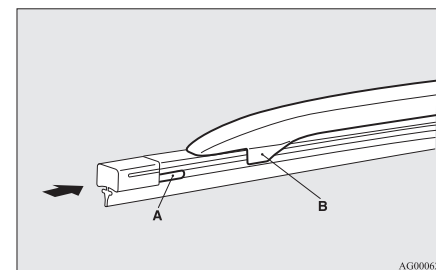

Achterraitwisserbladen

1. Trek de wisserarm van de achterrait weg.
2. Trek het wisserblad naar beneden om het los te maken uit de aanslag (A) op het einde van de wisserarm. Trek het wisserblad verder om het te verwijderen.
3. Schuif een nieuw wisserblad door de haak (B) op de wisserarm.

10

Algemeen onderhoud

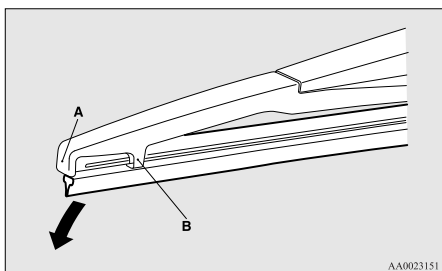

OPMERKING

- Zorg ervoor dat de wisserarm niet op het ruit valt, want daardoor zou het glas kunnen worden beschadigd.

10

4. Druk de houder (C) stevig in de groef (D) in het wisserblad.

Bekijk de afbeelding om er zeker van te zijn dat de houders recht tegenover de groef liggen als u ze erin bevestigt.

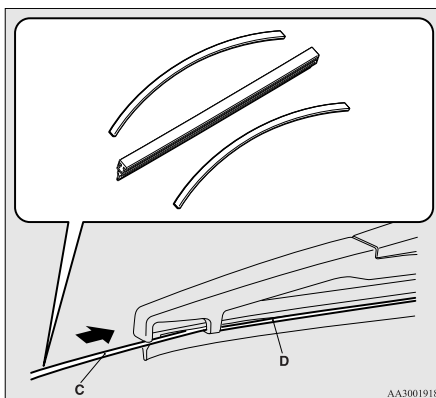

OPMERKING

- Indien er bij het nieuwe wisserblad geen houder wordt geleverd, gebruik dan de houder van het oude wisserblad.

Algemeen onderhoud

E01002700520

Brandstof-, motorkoelvloeistof-, olie- en uitlaatgaslekken

Kijk onder uw voertuig om te controleren of er geen brandstof-, motorkoelvloeistof-, olie- of uitlaatgaslekken zijn.

WAARSCHUWING

- Indien u een brandstoflek opmerkt of brandstof ruikt, rijd dan niet met uw auto en roep de hulp in van een officieel MITSUBISHI MOTORS-servicepunt.

Werking van binnen- en buitenverlichting

Bedien de combinatieschakelaar van de lichten om te controleren of alle lampen behoorlijk werken.

Als de lampen niet branden, is er mogelijk een zekering doorgebrand of een lamp defect. Controleer eerst de zekeringen. Als u geen doorgebrande zekering vindt, controleer dan de lampen.

Voor nadere informatie over het controleren en vervangen van de zekeringen en de lampen, zie "Zekeringen" op pagina 10-19 en "Vervanging van lampen" op pagina 10-26.

Indien alle zekeringen en lampen in orde zijn, raden wij u aan om uw voertuig te laten controleren en herstellen.

Werking van meters, tellers en controle-/waarschuwingslampjes

Laat de motor draaien om de werking van alle meters, tellers en controle-/waarschuwingslampjes te controleren. Indien er iets verkeerd is, raden wij u aan om uw voertuig te laten controleren.

Smering van scharnieren en sloten

Controleer alle sloten en scharnieren en laat deze indien nodig smeren.

Bij koud weer en sneeuw

E01002800361

Ventilatiespleten

De ventilatiespleten tegen de voorruit moeten worden vrijgemaakt van bladeren en na hevige sneeuwval worden schoongeveegd, zodat de goede werking van de verwarmings- en ventilatiesystemen niet wordt belemmerd.

Afdichtstrippen

Breng siliconenvet aan op de afdichtstrippen rond de portieren, de motorkap enz. om te voorkomen dat ze zouden vastvriezen.

Extra uitrusting

Het is een goed idee om in de winter een schop of een spade met een korte steel in het voertuig te leggen zodat u sneeuw kunt ruimen als u vastzit. Een handborsteltje om de sneeuw van het voertuig te vegen en een plastic schraper voor de voor- en achterraut zijn ook altijd nuttig.

Smeltzekeringen

E01002900564

De smeltzekeringen zullen smelten om brand te voorkomen wanneer een hoge stroom door bepaalde elektrische systemen probeert te vloeien.

Indien een smeltzekering gesmolten is, raden wij u aan uw voertuig te laten controleren. Zie "Vermogen van de zekeringen" op pagina 10-22 voor de smeltzekeringen.

⚠ WAARSCHUWING

- Smeltzekeringen mogen niet door eender wat anders worden vervangen. Indien de juiste smeltzekering niet is aangebracht, kan dit op eender welk moment tot brand van het voertuig, de vernieling van eigendommen en ernstige of dodelijke letsels leiden.

Zekeringen

E01003002250

Plaats van de zekeringenhouders

Om beschadiging van het elektrisch systeem door kortsluiting of overbelasting te vermijden, is elk circuit uitgerust met een aparte zekering.

Er bevinden zich zekeringenhouders in de passagiers- en in de motorruimte.

10

Zekeringen

Passagiersruimte (voertuigen met het stuur links)

De zekeringenhouders in de passagiersruimte bevinden zich achter het deksel van de zekeringenhouder tegenover de bestuurdersstoel, op de plaats die op de afbeelding wordt aangegeven.

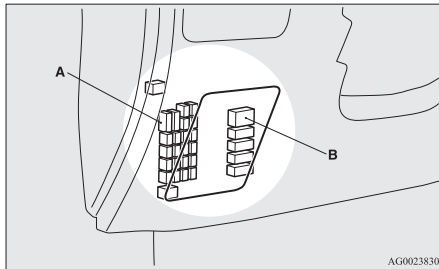

A- Hoofdzekeringenhouder
B- Secundaire zekeringenhouder

1. Steek de punt van een schroevendraaier met plat blad (of minusschroevendraaier) in de groef van het zekeringdeksel en wrik het voorzichtig los om het te verwijderen.

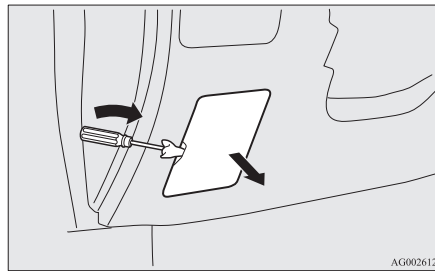

2. U kunt het deksel van de zekeringenhouder weer aanbrengen door de haak (A) tegenover de klem (B) op het instrumentenpaneel te plaatsen en het deksel op zijn plaats terug te duwen.

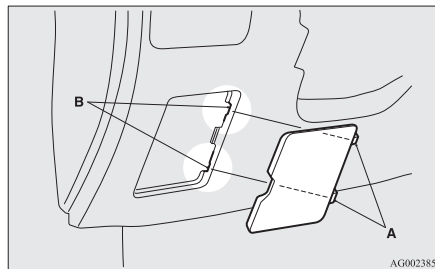

Passagiersruimte (voertuigen met het stuur rechts)

De zekeringenhouders in de passagiersruimte bevinden zich achter het handschoenkastje op de plaats die op de afbeelding wordt aangegeven.

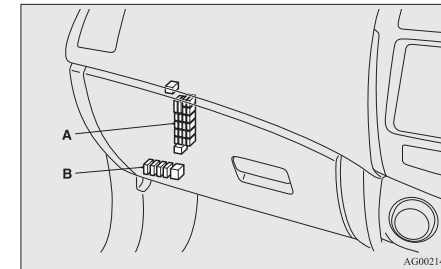

A- Hoofdzekeringenhouder
B- Secundaire zekeringenhouder

Hoofdzekeringenhouder

1. Open het handschoenkastje.

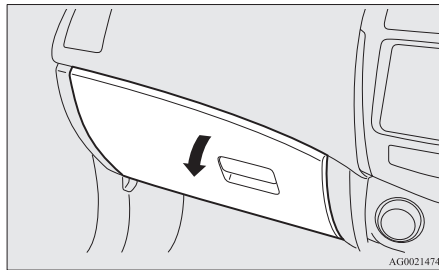

2. Beweeg de stang (A) links in het handschoenkastje naar de linkerkant van het kastje.

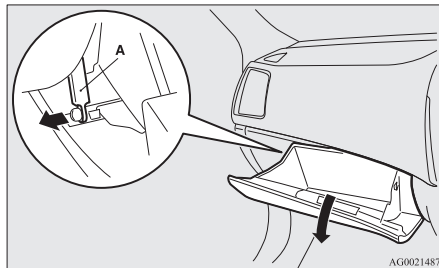

3. Druk tegen de zijkant van het handschoenkastje, maak de linker- en rechterhaak (B) los en laat het handschoenkastje zakken.

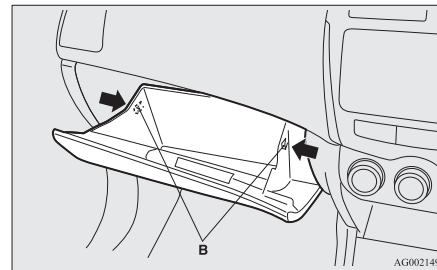

4. Verwijder de bevestiging van het handschoenkastje en vervolgens het kastje zelf.

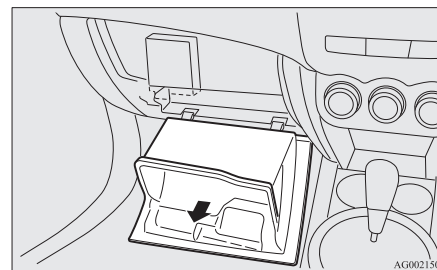

Secundaire zekeringenhouder

1. Verwijder het paneel uit de bodem van het dashboardkastje.

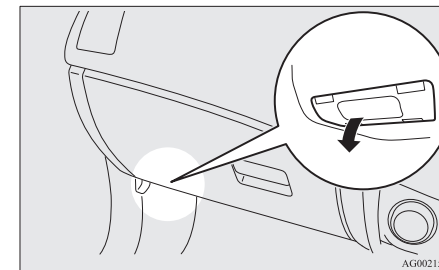

Motorruimte

In de motorruimte bevindt de zekeringenhouder zich op de plaats die op de afbeelding is getoond.

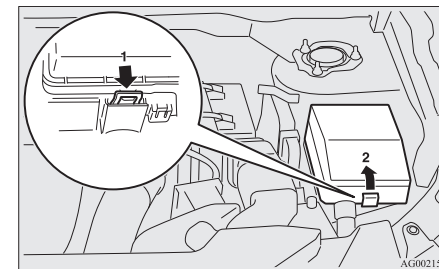

- 1- De knop indrukken.
- 2- Verwijder de afdekking.

Zekeringen

Vermogen van de zekeringen

E01007700642

Het vermogen van de zekering en de namen van de elektrische systemen die door de zekeringen worden beschermd, staan aan de binnenzijde van het deksel van de zekeringenhouder (voertuigen met het stuur links), de binnenzijde van het handschoenkastje (voertuigen met het stuur rechts) en de binnenzijde van de afdekking van de zekeringenhouder (binnen in de motorruimte).

Aanduidingstabel van de plaats van de zekeringen in de passagiersruimte

10

OPMERKING

- Er bevinden zich reservezekeringen op het deksel van de zekeringenhouder in de motorruimte. Gebruik bij vervanging altijd een zekering met hetzelfde vermogen.

Plaats van de zekeringen in de passagiersruimte (LHD)

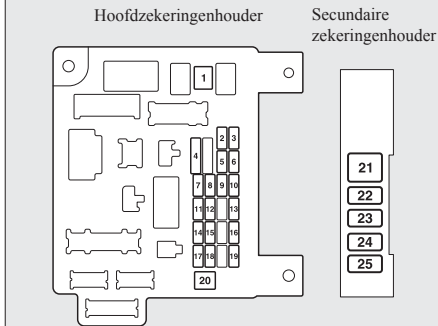

AG4000150

Plaats van de zekeringen in de passagiersruimte (RHD)

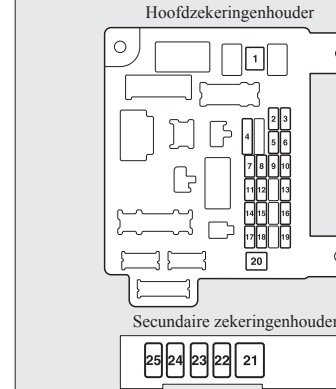

AG4000147

Nr.	Symbool	Elektrisch systeem	Capaciteiten
1		Verwarming	30 A ^{*1}
2	STOP	Remlichten (remlichten)	15 A
3		Mistachterlicht	10 A
4		Voorruitwissers	30 A

*1: Smeltzekering

Zekeringen

Nr.	Symbool	Elektrisch systeem	Capaciteiten
5		Optie	10 A
6		Centrale portiervergrendeling	20 A
7		Radio	15 A
8		Regeleenheidrelais	7,5 A
9		Interieurverlichting (interieurlampen)	15 A
10		Waarschuwingsknipperlichten	15 A
11		Achterrautwisser	15 A
12		Instrumenten	7,5 A
13		Aansteker/ Stekkerdoos voor accessoires	15 A
14		Contactslot	10 A
15		Schuifdak	20 A
16		Buitenspiegels	10 A

*1: Smeltzekering

Nr.	Symbool	Elektrisch systeem	Capaciteiten
17		Vierwielaandrijvingssysteem	10 A
18		Achterruitrijlichten (achterruitrijlampen)	7,5 A
19		Stekkerdoos voor accessoires	15 A
20		Elektrische bediening van de ruiten	30 A *1
21		Achterrautverwarming	30 A *1
22		Verwarme buitenspiegel	7,5 A
23		Elektrisch bediende passagiersstoel	25 (20) A
24		Elektrisch bediende bestuurdersstoel	25 (20) A
25		Verwarme stoel	30 A

*1: Smeltzekering

- Afhankelijk van het model of de specificaties treft u sommige zekeringen niet in uw voertuig aan.
- De bovenstaande tabel geeft een overzicht van de voornaamste uitrustingen voor elke zekering.

Aanduidingstabel van de plaats van de zekeringen in de motorruimte

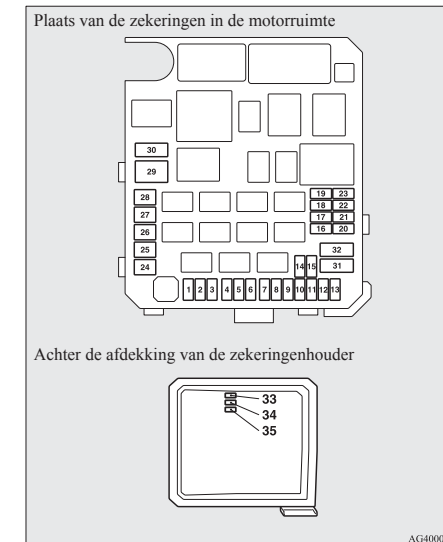

10

Zekeringen

Nr.	Symbool	Elektrisch systeem	Capaciteiten
1		Mistlichten voor	15 A
2		Motor	7,5 A
3		Automatische transmissie	20 A
4		Claxon	10 A
5		Wisselstroomdynamo	7,5 A
6		Koplampsproeier	20 A
7		Airconditioning	10 A
8		ETV/oliekoelerventilator (Twin Clutch SST)	15 A
9		Beveiligingsclaxon	20 A
10		Ruitenwisserontdooier	15 A
11	—	—	—
12		Elektrisch bediende achterklep	30 A

*1: Smeltzekering

10-24 Onderhoud





Nr.	Symbool	Elektrisch systeem	Capaciteiten
13		Motorvoertuigverlichting voor overdag	10 A
14		Koplampen, grootlicht (links)	10 A
15		Koplampen, grootlicht (rechts)	10 A
16		Koplampen, dimlicht (links)	Ontlading 20 A
17		Koplampen, dimlicht (rechts)	Ontlading 20 A
18		Koplampen, dimlicht (links)	Halogen 10 A

*1: Smeltzekering

OGAD15E1

Nr.	Symbool	Elektrisch systeem	Capaciteiten
19		Koplampen, dimlicht (rechts)	Halogen 10 A
20		ENG/POWER	10 A
21		Ontstekingspoel	10 A
22		ENG/POWER	20 A
		Verwarming brandstofleiding	25 A
23		Brandstofpomp	15 A
24		Startmotor	30 A ^{*1}
25	—	—	—
26		Antiblokkeersysteem (ABS)	40 A ^{*1}
27		Antiblokkeersysteem (ABS)	30 A ^{*1}

*1: Smeltzekering

Nr.	Symbool	Elektrisch systeem	Capaciteiten
28		Motor condensatieventilator van de airconditioning	30 A*1
29		Koelventilator-motor	40 A*1
30	IOD	IOD	30 A
31		Versterker van de geluidsinstallatie	30 A
32		Diesel	30 A
33	—	Reservezekering	10 A
34	—	Reservezekering	15 A
35	—	Reservezekering	20 A

*1: Smeltzekering

- Afhankelijk van het model of de specificaties treft u sommige zekeringen niet in uw voertuig aan.
- De bovenstaande tabel geeft een overzicht van de voornaamste uitrustingen voor elke zekering.

Het zekeringenkastje bevat geen reservezekeringen van 7,5 A, 25 A of 30 A. Als een van deze zekeringen doorbrandt, vervangt u deze door de volgende zekering

7,5 A: reservezekering van 10 A
25 A: reservezekering van 20 A
30 A: audiosysteemversterkerzekering van 30 A

Wanneer u een vervangende zekering gebruikt, vervangt u deze dan zo spoedig mogelijk door een zekering met het juiste vermogen.

Identificatie van de zekeringen

Vermogen	Kleur
7,5 A	Bruin
10 A	Rood
15 A	Blauw
20 A	Geel
25 A	Naturel (wit)
30 A	Groen (type zekering) / Roze (type smeltzekering)
40 A	Groen (type smeltzekering)

Vervangen van zekeringen

E01007800630

1. Voor u een zekering vervangt, moet u steeds het betreffende elektrische circuit uitschakelen en het contactslot in de stand "LOCK" draaien of de bedrijfsmodus op OFF zetten.

2. Neem de zekeringtrekker (A) uit de zekeringkast in de motorruimte.

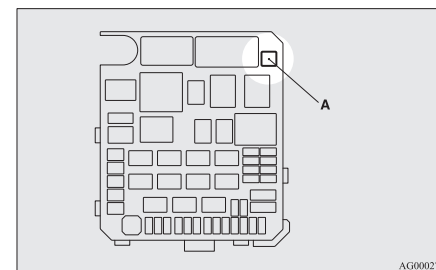

3. Controleer de betreffende zekering aan de hand van de vermogenstabel.

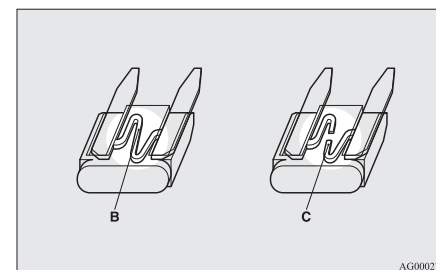

- B- Zekering is OK
 C- Zekering doorgebrand

Vervanging van lampen

OPMERKING

- Indien een systeem niet werkt, maar de zekering die overeenkomt met dit systeem normaal is, kan het zijn dat er elders in het systeem een defect is. Wij raden u aan om uw voertuig te laten controleren.

4. Plaats met de zekeringentrekker een nieuwe zekering met dezelfde stroomsterkte. Let erop dat u de zekering op dezelfde plaats in de zekeringhouder steekt.

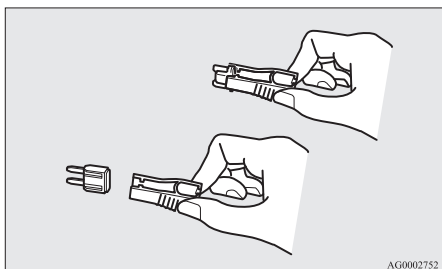

OPGELET

- Indien de nieuw aangebrachte zekering na korte tijd opnieuw doorbrandt, raden wij u aan het elektrische systeem te laten controleren om de oorzaak daarvan te vinden en het probleem te verhelpen.

OPGELET

- Vervang de doorgesmolten zekering nooit door een zekering met een hoger vermogen of een andere geleider (zoals draad en folie). Dit kan oververhitting van de bedrading en brand veroorzaken.

Vervanging van lampen

E01003100488

Zorg er alvorens u een lamp vervangt voor dat ze gedoofd is. Raak het glazen gedeelte van de nieuwe lamp niet met de blote hand aan; het huidvet dat op het glas achterblijft, zal verdampen wanneer de lamp heet wordt en de damp zal op de reflector condenseren en het oppervlak dof maken.

OPGELET

- Lampen zijn bijzonder heet onmiddellijk nadat ze werden gedoofd. Als u een lamp vervangt, laat ze dan eerst voldoende afkoelen alvorens u ze aanraakt. Anders zou u brandwonden kunnen oplopen.

OPMERKING

- Indien u er niet zeker van bent hoe u het werk op de vereiste manier moet uitvoeren, raden wij u aan een specialist te raadplegen.

OPMERKING

- Zorg ervoor dat u de carrosserie van het voertuig niet bekrast als u een lamp of lampglas verwijdert.
- Als het regent of als het voertuig werd gewassen, kan er zich op de binnenkant van het glas soms damp vormen. Dit is hetzelfde verschijnsel als wanneer een ruit op een vochtige dag beslaat, dit wijst niet op een gebrekkige werking. Wanneer de lamp wordt aangestoken, zal de damp door de hitte verdwijnen. Als er echter water in de lamp blijft staan, raden wij u aan om de lamp te laten controleren.

Lampvermogen

E01003200290

Wanneer u een lamp vervangt, gebruik dan een nieuwe lamp met dezelfde wattage en kleur.

Buitenkant

E01003304231

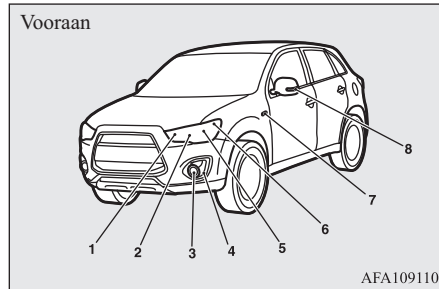

- 1- Richtingaanwijzers voor: 21 W (WY21W)
- 2- Koplampen, grootlicht: 60 W (HB3)
- 3- Type 1
Mistlichten voor: 35 W (H8)
Motorvoertuigverlichting voor overdag (type 1)*1: 13 W (P13W)
Type 2
Mistlichten voor: 55 W (H11)
- 4- Motorvoertuigverlichting voor overdag (type 2)*1
Parkeerlichten (type 2)*1
- 5- Koplampen, dimlicht
Halogeen: 55 W (H11)
Xenon*2: 35 W
- 6- Parkeerlichten (type 1)*1: 5 W (W5W)

- 7- Richtingaanwijzers zijkant (op het spatbord)*1,*2: 5 W
- 8- Richtingaanwijzers zijkant (op buitenspiegel)*1

*1: indien aanwezig

*2: Laat de lampen door een officieel MITSUBISHI MOTORS-servicepunt vervangen.

De codes tussen haakjes verwijzen naar lamptypes.

WAARSCHUWING

- Schakel voor het vervangen van of reparaties aan xenonlampen altijd een specialist in. Hiermee vermijdt u het risico van een elektrische schok, omdat het voedingscircuit, de lampen en de elektroden werken met hoogspanning.

OPMERKING

- Er wordt een LED in plaats van een gloeilamp gebruikt in de richtingaanwijzer aan de zijkant (op buitenspiegel, motorvoertuigverlichting voor overdag (type 2) en parkeerlicht (type 2)). Neem contact op met een officieel MITSUBISHI MOTORS Service Centrum wanneer een reparatie of vervanging noodzakelijk is.

OPMERKING

- De lamp van de richtingaanwijzer aan de zijkant (op het spatbord) kan niet los worden gerepareerd of vervangen. Neem contact op met een officieel MITSUBISHI MOTORS-servicepunt wanneer een reparatie of vervanging noodzakelijk is.

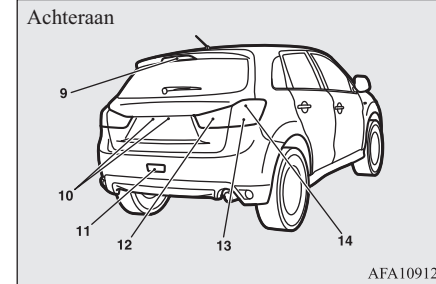

- 9- Derde remlicht
- 10- Nummerplaatverlichting: 5 W (W5W)
- 11- Mistachterlicht: 21 W (W21W)
- 12- Achteruitrijlichten: 16 W (W16W)
- 13- Richtingaanwijzers achteraan: 21 W (W21W)
- 14- Rem- en achterlichten

De codes tussen haakjes verwijzen naar lamptypes.

Vervanging van lampen

OPMERKING

- De remlichten, achterlichten en het derde remlicht werken met leds in plaats van gloeilampen. Neem contact op met een officieel MITSUBISHI MOTORS-servicepunt wanneer een reparatie of vervanging noodzakelijk is.

Binnenkant

E01003402094

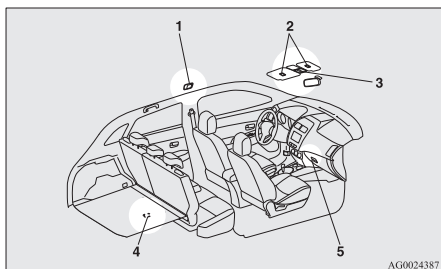

- 1- Interieurlamp (achteraan)*: 8 W
- 2- Lampen make-upspiegel*: 2 W of 3 W
- 3- Interieurlamp (vooraan) & leeslampen: 8 W
- 4- Verlichting van de bagageruimte: 5 W
- 5- Lamp dashboardkastje: 1,4 W

*: indien aanwezig

Koplampen (dimlicht, behalve bij voertuigen met ontladingskoplampen met hoge intensiteit)

E01009300394

1. Verwijder, wanneer u bij dieselveertuigen de gloeilamp aan de linkerzijde van het voertuig vervangt, de bevestigingsbout (A) van de relaiskast en beweeg de relaiskast naar de achterkant van het voertuig.

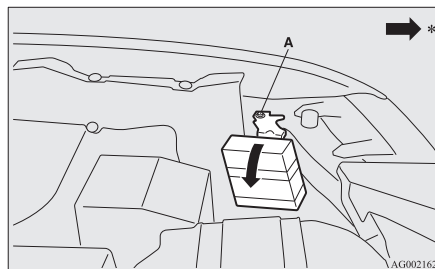

*: Voorkant van het voertuig

2. Verwijder, wanneer u bij dieselveertuigen de gloeilamp aan de rechterzijde van het voertuig vervangt, de clips (B) door ze met een schroevendraaier met plat

blad (of minusschroevendraaier) los te wrikken, en verwijder het zijdeksel.

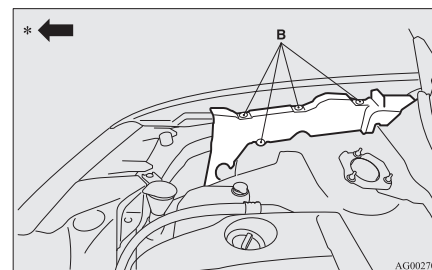

*: Voorkant van het voertuig

3. Draai de dop (C) tegen de klok in om deze te verwijderen.

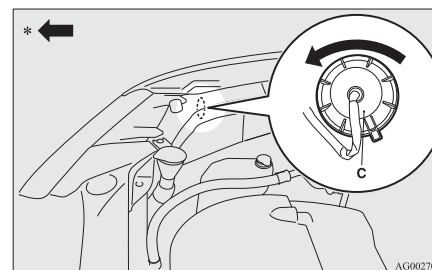

*: Voorkant van het voertuig

4. Draai de lamp (D) tegen de klok in om deze te verwijderen.

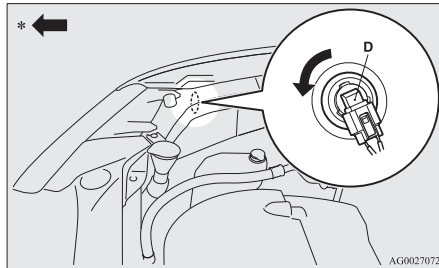

*: Voorkant van het voertuig

5. Houd het lipje (E) omlaag en trek de fitting (F) naar buiten.

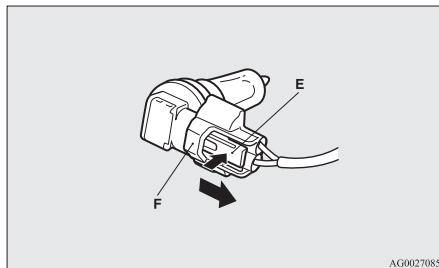

6. Bevestig de lamp door de stappen voor het verwijderen ervan in omgekeerde volgorde uit te voeren.

⚠ OPGELET

- Behandel halogeenlampen altijd bijzonder zorgvuldig. Het gas in halogeenlampen staat onder hoge druk, dus kan een halogeenlamp uiteenspatten als ze valt, ergens tegenaan wordt gestoten of wordt bekrast.
- Raak het glas van een halogeenlamp nooit met blote handen, vuile handschoenen enz., aan.

Vet van uw handen kan ertoe leiden dat de lamp doorbrandt wanneer u de eerstvolgende keer de koplampen gebruikt.

Als het glasoppervlak vuil is, moet u het met alcohol, verfverdunder, o.i.d. schoonmaken. Laat de lamp goed drogen voor u ze terugplaatst.

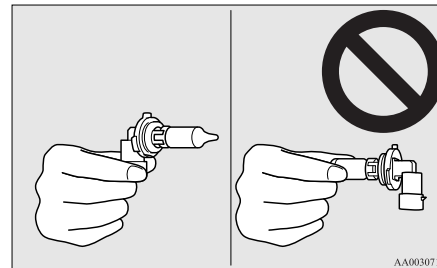

Koplampen (dimlicht, bij voertuigen met ontladingskoplampen met hoge intensiteit)

E01010100132

Probeer koplampen niet te demonteren of te herstellen en probeer de lampen niet te vervangen.

⚠ WAARSCHUWING

- De stroomkring, de lampen en de lampklemmen staan onder hoogspanning. Neem contact op met een officieel MITSUBISHI MOTORS Service Centrum indien een herstelling of vervanging noodzakelijk is om het risico van een elektrische schok te vermijden.

Vervanging van lampen

Koplampen (Grootlicht)

E01009400135

1. Verwijder, wanneer u bij dieselvoertuigen de gloeilamp aan de linkerkant van het voertuig vervangt, de bevestigingsbout (A) van de relaiskast en beweeg de relaiskast naar de achterkant van het voertuig.

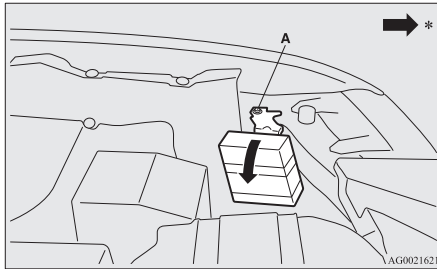

*: Voorkant van het voertuig

2. Draai de dop (B) tegen de klok in om deze te verwijderen.

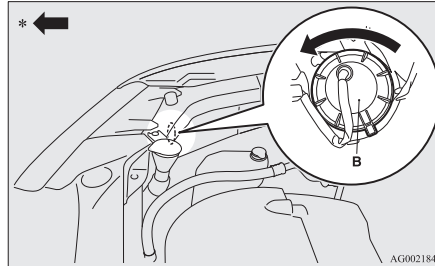

*: Voorkant van het voertuig

3. Draai de lamp (C) tegen de klok in om deze te verwijderen.

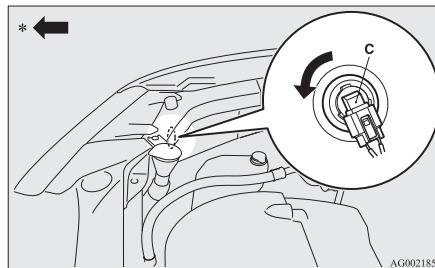

*: Voorkant van het voertuig

4. Houd het lipje (D) omlaag en trek de fitting (E) naar buiten.

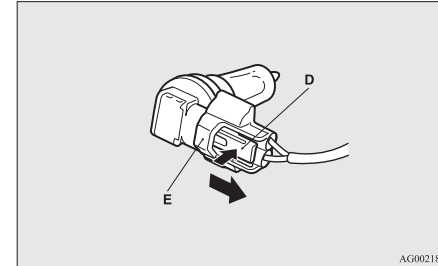

5. Bevestig de lamp door de stappen voor het verwijderen ervan in omgekeerde volgorde uit te voeren.

! OPGELET

- Behandel halogeenlampen altijd bijzonder zorgvuldig. Het gas in halogeenlampen staat onder hoge druk, dus kan een halogeenlamp uiteenspatten als ze valt, ergens tegenaan wordt gestoten of wordt bekrast.

⚠ OPGELET

- Raak het glas van een halogeenlamp nooit met blote handen, vuile handschoenen enz., aan.
Vet van uw handen kan ertoe leiden dat de lamp doorbrandt wanneer u de eerstvolgende keer de koplampen gebruikt.
Als het glasoppervlak vuil is, moet u het met alcohol, verfverdunder, o.i.d. schoonmaken.
Laat de lamp goed drogen voor u ze terugplaatst.

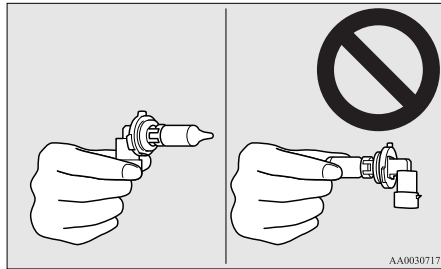

Parkeerlichten (type 1)*

E01003702316

1. Verwijder, wanneer u bij dieselveertuigen de gloeilamp aan de linkerzijde van het voertuig vervangt, de bevestigingsbout (A) van de relaiskast en beweeg de relaiskast naar de achterkant van het voertuig.

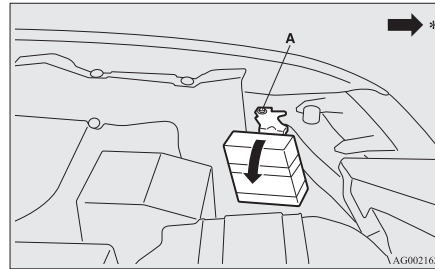

*: Voorkant van het voertuig

2. Verwijder, wanneer u bij dieselveertuigen de gloeilamp aan de rechterzijde van het voertuig vervangt, de clips (B) door ze met een schroevendraaier met plat blad (of minusschroevendraaier) los te wrikken, en verwijder het zijdeksel.

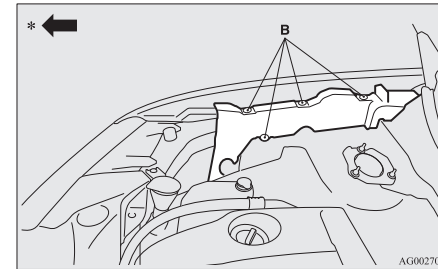

*: Voorkant van het voertuig

3. Draai de fitting (C) tegen de klok in om deze te verwijderen.

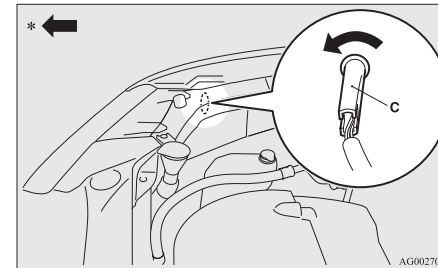

*: Voorkant van het voertuig

Vervanging van lampen

4. Trek de lamp uit de fitting.

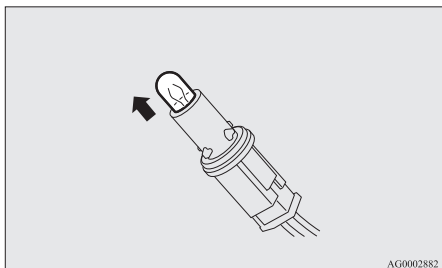

5. Bevestig de lamp door de stappen voor het verwijderen ervan in omgekeerde volgorde uit te voeren.

10

Richtingaanwijzers voor

E01003800922

Verwijderen

1. Verwijder het bovenste deksel.
Zie “Het bovenste deksel en kanaal verwijderen en aanbrengen” op pagina 10-10 voor informatie over hoe u het bovenste deksel kan verwijderen.

2. Verwijder de lamp en de fitting (A) samen door ze tegen de klok in te draaien.

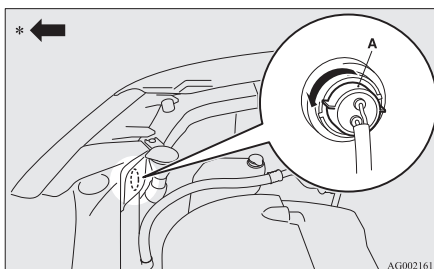

*: Voorkant van het voertuig

3. Verwijder de lamp door ze uit de fitting te trekken.

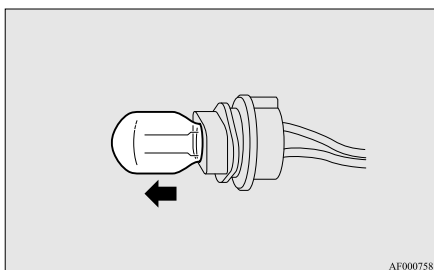

Aanbrengen

1. Bevestig de lamp door de stappen voor het verwijderen ervan in omgekeerde volgorde uit te voeren.

2. Breng het bovenste deksel aan.
Zie “Het bovenste deksel en kanaal verwijderen en aanbrengen” op pagina 10-10 voor informatie over hoe u het bovenste deksel kan aanbrengen.

Richtingaanwijzers zijkant (op spatbord)*

E01003900516

OPMERKING

- De lampen van de richtingaanwijzers aan de zijkant (op het spatbord) kunnen niet los worden gerepareerd of vervangen. Neem contact op met een officieel MITSUBISHI MOTORS-servicepunt wanneer een reparatie of vervanging noodzakelijk is.

Richtingaanwijzers zijkant (op buitenspiegel)*

E01003900529

OPMERKING

- De richtingaanwijzers aan de zijkant (op de buitenspiegel) werken met een led in plaats van een gloeilamp.
Neem contact op met een officieel MITSUBISHI MOTORS-servicepunt wanneer een reparatie of vervanging noodzakelijk is.

Mistlichten voor*

E01004002941

1. Wikkel een doek rond de punt van een schroevendraaier met plat blad (of minusschroevendraaier), steek de punt achter de mistlampafdekking (A) en wrik voorzichtig om deze te verwijderen.

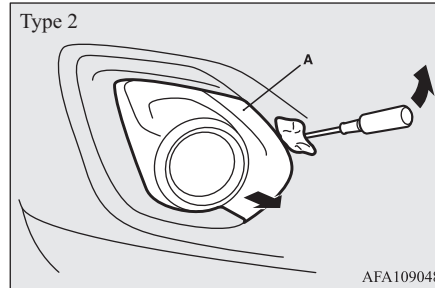
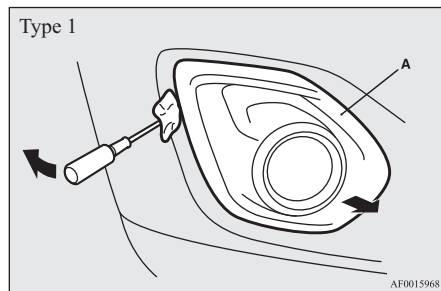

2. Verwijder de schroeven (B) en verwijder de lampunit.

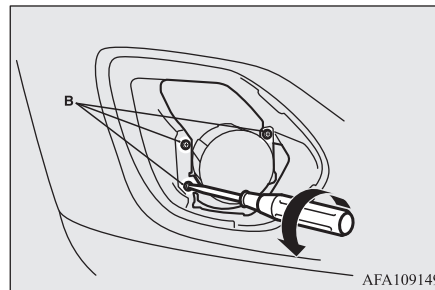

OPMERKING

- Behalve bij voertuigen die zijn uitgerust met motorvoertuigverlichting voor overdag, moet u er bij het losmaken van de schroeven op letten de verstelschroef van de stand van de lichtstraal (C) niet te verplaatsen.

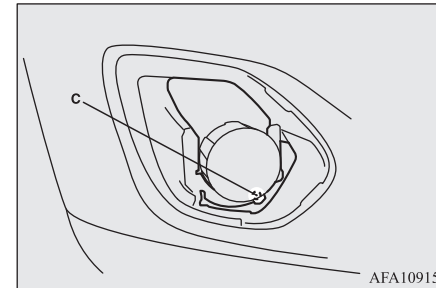

3. Houd het lipje (D) omlaag en trek de fitting (E) naar buiten.

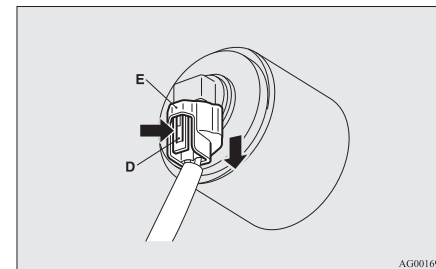

10

Vervanging van lampen

4. Draai de lamp (F) tegen de klok in om deze te verwijderen.

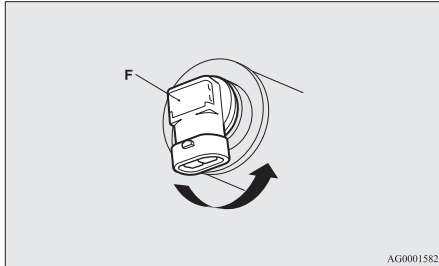

5. Bevestig de lamp door de stappen voor het verwijderen ervan in omgekeerde volgorde uit te voeren.

! OPGELET

- Behandel halogeenlampen altijd bijzonder zorgvuldig. Het gas in halogeenlampen staat onder hoge druk, dus kan een halogeenlamp uiteenspatten als ze valt, ergens tegenaan wordt gestoten of wordt bekrast.

! OPGELET

- Raak het glas van een halogeenlamp nooit met blote handen, vuile handschoenen enz., aan. Vet van uw handen kan tot gevolg hebben dat de lamp doorbrandt wanneer u de eerstvolgende keer de mistlampen gebruikt. Als het glasoppervlak vuil is, moet u het met alcohol, verfverdunner, o.i.d. schoonmaken. Laat de lamp goed drogen voor u ze terugplaatst.

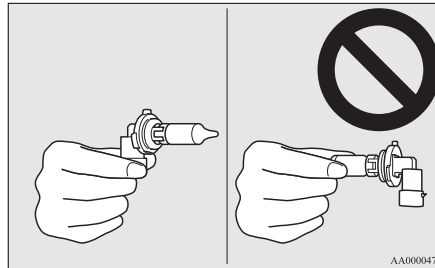

Motorvoertuigverlichting voor overdag (type 2)*/Parkeerlichten (type 2)*

E01012000021

! OPMERKING

- Er wordt een LED in plaats van een gloeilamp gebruikt in de motorvoertuigverlichting voor overdag (type 2) / parkeerlichten (type 2). Neem contact op met een officieel MITSUBISHI MOTORS-servicepunt wanneer een reparatie of vervanging noodzakelijk is.

10

Motorvoertuigverlichting voor overdag (type 1)*

E01011201137

1. Wikkel een doek rond de punt van een schroevendraaier met plat blad (of minusschroevendraaier), steek de punt achter de dagrijlampafdekking (A) en wrik voorzichtig om deze te verwijderen.

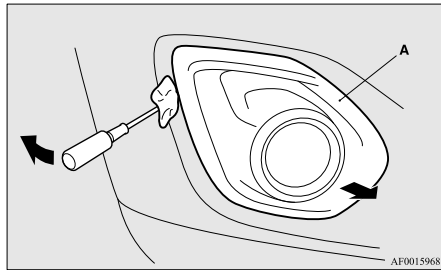

2. Verwijder de schroeven (B) en verwijder de lamp.

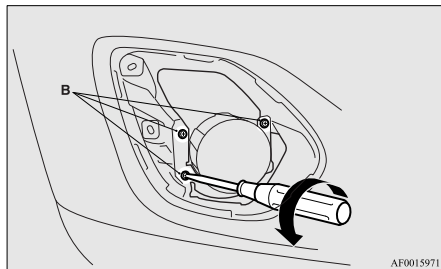

3. Draai de lamp (C) tegen de klok in om deze te verwijderen.

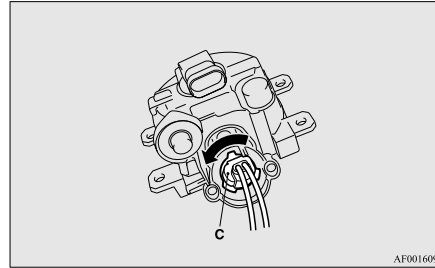

4. Houd het lipje (D) omlaag en trek de fitting (E) naar buiten.

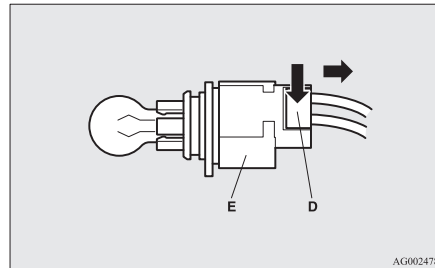

5. Bevestig de lamp door de stappen voor het verwijderen ervan in omgekeerde volgorde uit te voeren.

Mistachterlicht

E01004101596

1. Wanneer u de lampeenheid (A) wil verwijderen, drukt u die naar de linkerkant van de carrosserie.

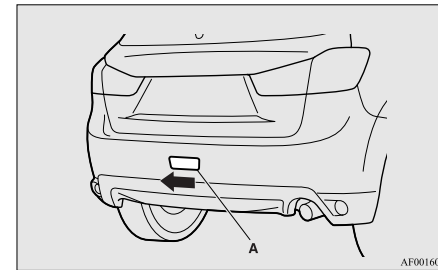

2. Verwijder de lamp en de fitting (B) samen door ze tegen de klok in te draaien.

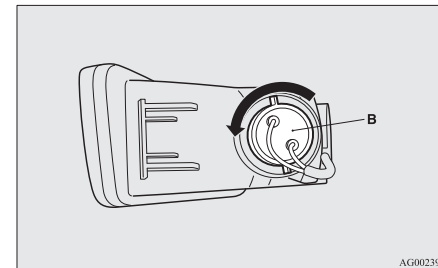

10

Vervanging van lampen

3. Verwijder de lamp door ze uit de fitting te trekken.

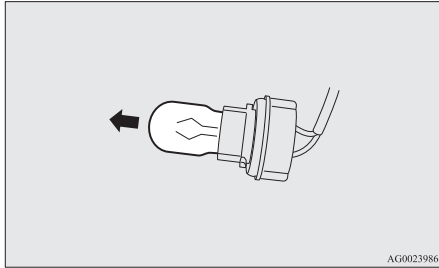

10

4. Bevestig de lamp door de stappen voor het verwijderen ervan in omgekeerde volgorde uit te voeren.

OPMERKING

- Als de kabelboom uit de 2 boomgeleiders op de lampeenheid wordt getrokken terwijl u de lamp vervangt, zorg er dan voor dat u de kabelboom daarna weer stevig vastmaakt aan de boomgeleiders.
- Wanneer u de lampeenheid bevestigt, steekt u eerst het lipje (C) in de groef (D) op de carrosserie, daarna duwt u op de lampeenheid tot ze past.

OPMERKING

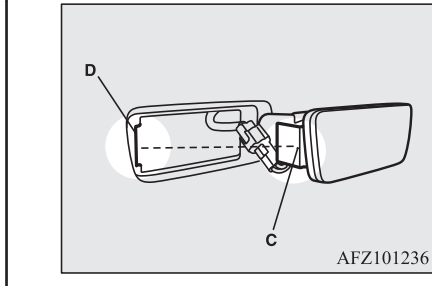

Combinatielichten achter

E01004201366

1. Verwijder de schroeven (A) van de lampeenheid en verwijder de lampeenheid.

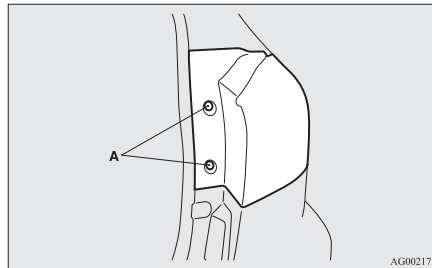

2. Draai de lamp en de fitting samen tegen de klok in om ze te verwijderen.

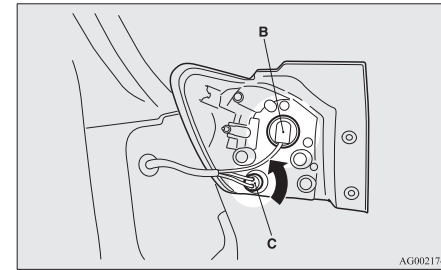

- B- Rem- en achterlicht (led) - Vervangen niet mogelijk
C- Richtingaanwijzer achteraan

OPMERKING

- De remlichten/achterlichten werken met leds in plaats van gloeilampen. Neem contact op met een officieel MITSUBISHI MOTORS-servicepunt wanneer een reparatie of vervanging noodzakelijk is.

3. Trek de lamp uit de fitting.

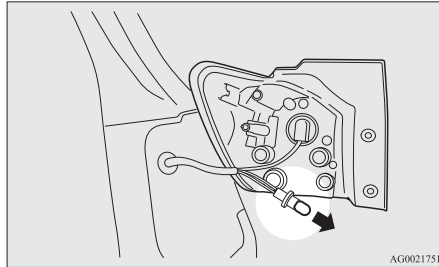

4. Bevestig de lamp door de stappen voor het verwijderen ervan in omgekeerde volgorde uit te voeren.

OPMERKING

- Lijn de groef (D) op de lampeenheid uit met de clip op de carrosserie en de pen (E) op de eenheid met het gat in de carrosserie wanneer u de lampeenheid monteert.

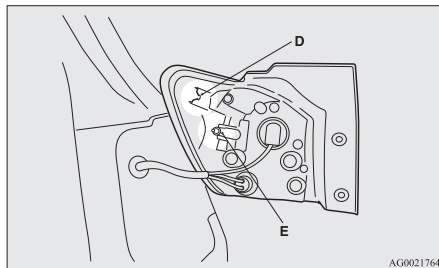

Achteruitrijlichten

E01004401430

1. De achterklep openen.
2. Steek de punt van een schroevendraaier met plat blad (of minusschroevendraaier) in de groef van het deksel en wrik lichtjes om het deksel te verwijderen.

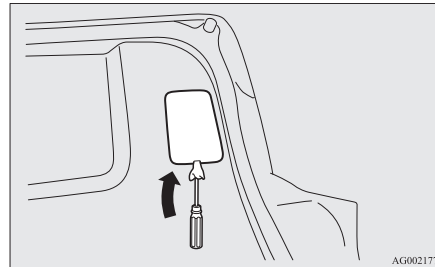

OPMERKING

- Wikkel een doek om de punt van de schroevendraaier om het deksel niet te bekrassen.

3. Verwijder de lamp en de fitting samen door ze tegen de klok in te draaien.

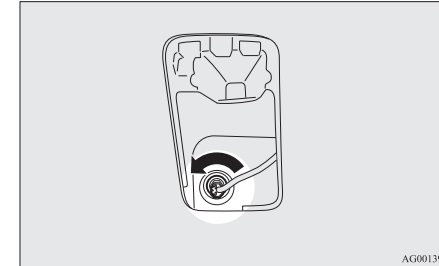

4. Verwijder de lamp door ze uit de fitting te trekken.

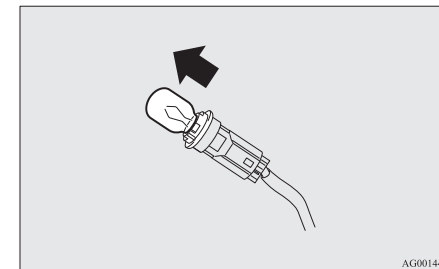

5. Bevestig de lamp door de stappen voor het verwijderen ervan in omgekeerde volgorde uit te voeren.

Vervanging van lampen

OPMERKING

- Wanneer u de klep monteert, moet u het lipje op de klep op gelijke hoogte met het gat aan de zijkant van het voertuig plaatsen.

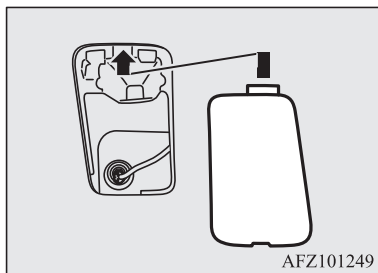

10

Nummerplaatverlichting

E01004602093

1. Wanneer u de lampeenheid (A) wil verwijderen, drukt u die naar de linkerkant van de carrosserie.

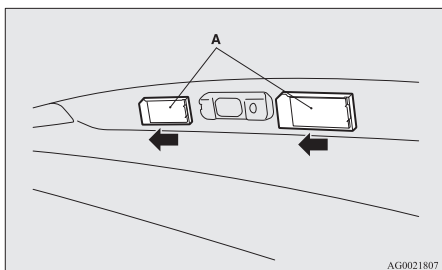

10-38 Onderhoud

2. Verwijder de lamp en de fitting (B) samen door ze tegen de klok in te draaien.

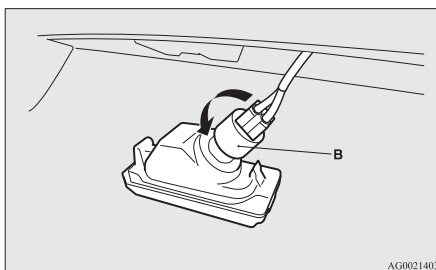

3. Verwijder de lamp door ze uit de fitting te trekken.

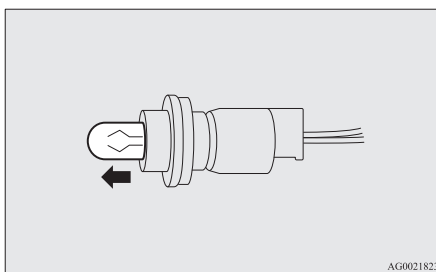

4. Bevestig de lamp door de stappen voor het verwijderen ervan in omgekeerde volgorde uit te voeren.

OGAD15E1

OPMERKING

- Als u de lamp opnieuw aanbrengt, bevestig dan het lipje (C) eerst, lijn dan uit en bevestig vervolgens het lipje (D).

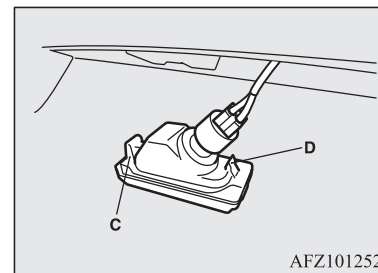

Derde remlicht

E01004500593

OPMERKING

- Het derde remlicht werkt met leds in plaats van gloeilampen. Neem contact op met een officieel MITSUBISHI MOTORS-servicepunt wanneer een reparatie of vervanging noodzakelijk is.

Specificaties

Voertuigaanduiding.....	11-02
Voertuigafmetingen.....	11-05
Voertuigprestaties.....	11-06
Voertuiggewicht.....	11-07
Motorspecificaties.....	11-10
Elektrisch systeem.....	11-11
Banden en wielen.....	11-12
Brandstofverbruik.....	11-13
Bijvulhoeveelheden.....	11-15

OGAD15E1

Voertuigaanduiding

Voertuigaanduiding

E01100104444

Voertuigidentificatienummer

Het voertuigidentificatienummer is in de schotplaat geslagen zoals op de afbeelding getoond.

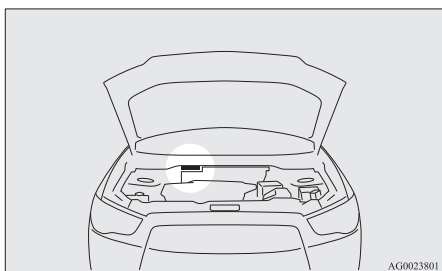

11

Identificatie-etiket van het voertuig*

Het identificatie-etiket van het voertuig is aangebracht zoals op de afbeelding getoond.

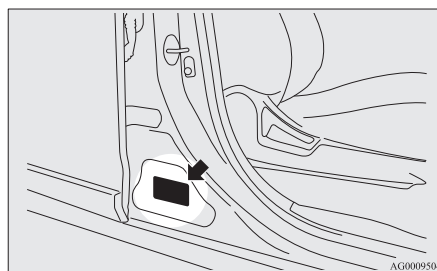

Op het etiket staan de modelcode, het motortype, de versnellingsbakcode, de kleurcode van de carrosserie enz.

Vermeld a.u.b. deze nummers bij het bestellen van reserve-onderdelen.

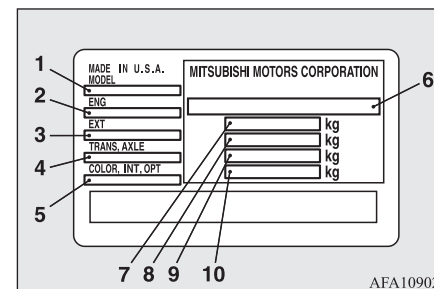

- 1- Modelcode
- 2- Motorcode
- 3- Exterieurcode
- 4- Versnellingsbakcode
- 5- Kleurcode van de carrosserie, Interieurcode, Optiecode
- 6- Chassisnummer
- 7- Maximaal toelaatbaar totaalgewicht van het voertuig
- 8- Gecombineerd brutogewicht
- 9- Maximale asbelasting (vooraan)
- 10- Maximale asbelasting (achteraan)

Identificatieplaatje van het voertuig*

Het identificatieplaatje van het voertuig is vastgeklonken zoals op de afbeelding getoond.

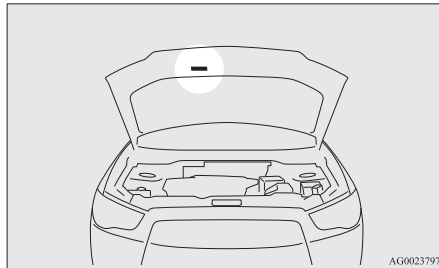

Op het plaatje staan de modelcode, het motortype, de versnellingsbakcode, de kleurcode van de carrosserie enz.

Vermeld a.u.b. deze nummers bij het bestellen van reserve-onderdelen.

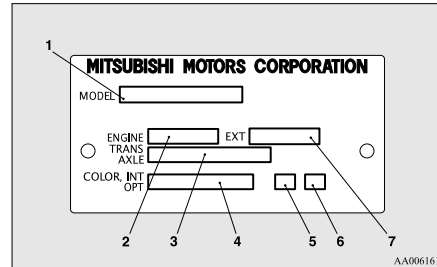

- 1- Modelcode
- 2- Motorcode
- 3- Versnellingsbakcode
- 4- Kleurcode van de carrosserie
- 5- Interieurcode
- 6- Optiecode
- 7- Exterieurcode

Chassisnummerplaatje (alleen voertuigen met rechtse besturing)

Het voertuig-identificatienummer is ingeslagen op de plaat die links vooraan in de carrosserie vastgeklonken is. Het is zichtbaar van de buitenkant van het voertuig door de voorruit.

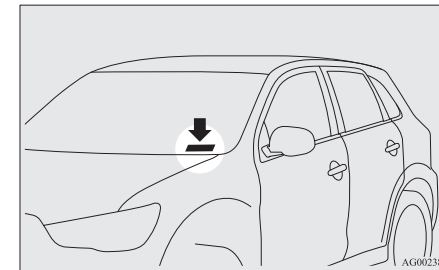

11

Motornummer

Het motornummer is in het motorblok geslagen zoals op de afbeeldingen getoond.

Voertuigaanduiding

Benzinevoertuigen

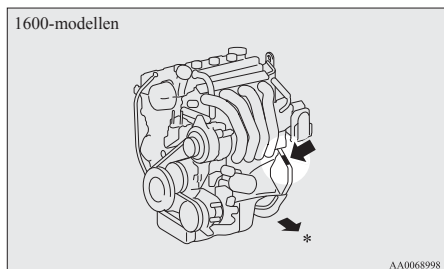

*: Voorkant van het voertuig

Dieselveertuigen

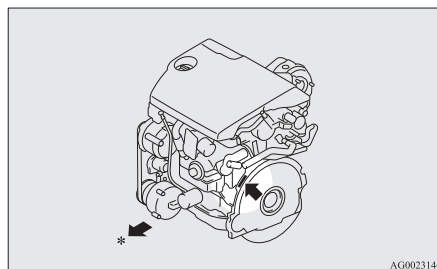

*: Voorkant van het voertuig

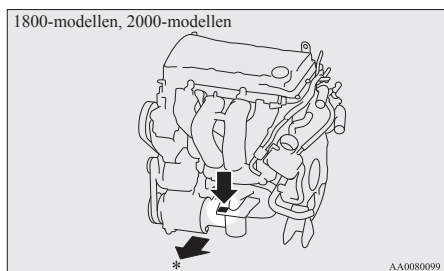

*: Voorkant van het voertuig

11

Voertuigafmetingen

E01100204038

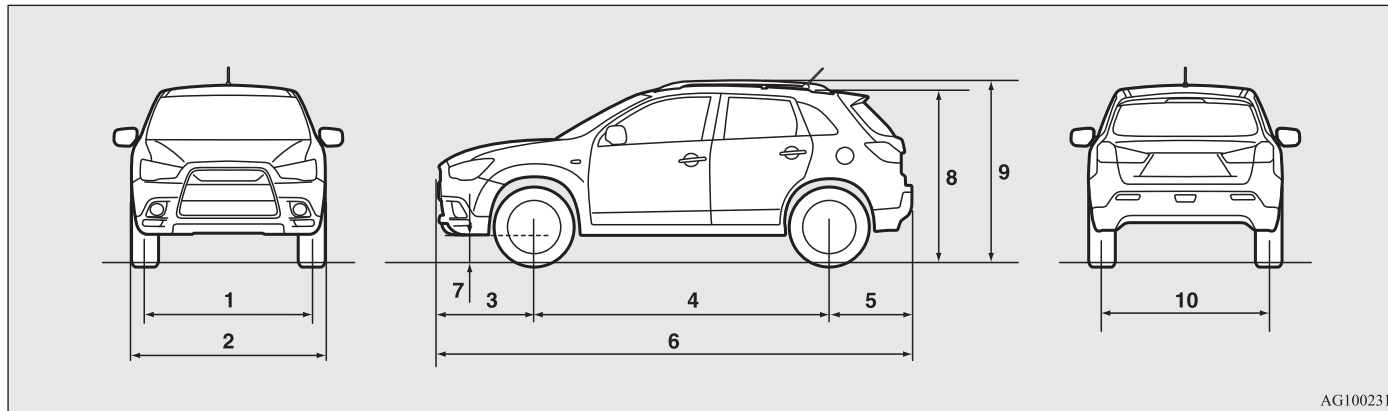

AG1002313

11

1	Spoorbreedte voor		1.525 mm
2	Totale breedte		1.770 mm
3	Overbouw voor		870 mm
4	Wielbasis		2.670 mm
5	Overbouw achter		755 mm
6	Totale lengte		4.295 mm
7	Bodemvrijheid (ongeladen)	Benzinevoertuigen	180 mm, 195 mm ^{*1}
		Dieselveertuigen	180 mm

*1: Voertuigen voor Rusland, Kazachstan en Oekraïne

Voertuigprestaties

8	Totale hoogte (ongeladen)	Zonder dakrails	1.615 mm
9		Met dakrails	1.625 mm
10	Spoorbreedte achter		1.530 mm
Minimale draaicirkel		Carrosserie	11,26 m
		Wiel	10,6 m

*1: Voertuigen voor Rusland, Kazachstan en Oekraïne

Voertuigprestaties

E01100303667

Benzinevoertuigen

Maximumsnelheid	1600-modellen		183 km/u	
	1800-modellen		189 km/u	
	2000-modellen	2WD		194 km/u
		4WD	M/T	192 km/u
			CVT	191 km/u

Dieselvoertuigen

Maximumsnelheid	1800-modellen	2WD	200 km/u, 189 km/u*
		4WD	198 km/u, 185 km/u*
	2200-modellen		

*: 85 kW-motor (lage CO₂-uitstoot)

Voertuiggewicht

E01100406858

Benzinevoertuigen

Item		1600-modellen			1800-modellen	
		M/T			CVT	
		INFORM	INVITE	INTENSE INSTYLE	INVITE	INTENSE
Rijklaar gewicht	Zonder opties	1.260 kg	1.275 kg, 1.300 kg ^{*1}	1.275 kg	1.385 kg	1.390 kg
	Met alle opties	1.298 kg	1.346 kg, 1.315 kg ^{*1}	1.346 kg	1.398 kg	1.443 kg
Maximaal toelaatbaar totaalgewicht van het voertuig		1.870 kg, 1.825 kg ^{*2}			1.970 kg, 2.035 kg ^{*2}	
Maximale asbelasting	Vooraan	930 kg			1.030 kg	
	Achteraan	1.000 kg, 1.070 kg ^{*2}			1.000 kg, 1.085 kg ^{*2}	
Maximaal gewicht aanhangwagen	Geremd	1.200 kg			1.300 kg	
	Ongeremd	665 kg, 670 kg ^{*1}			715 kg	
Maximale belasting van de trekhaak		60 kg			65 kg	
Maximale daklast		80 kg				
Aantal zitplaatsen		5 personen				

*1: Voertuigen voor Rusland, Kazachstan en Oekraïne

*2: Bij het trekken van een aanhangwagen

Voertuiggewicht

OPMERKING

- De opgegeven specificaties van de aanhangwagens worden door de fabrikant aanbevolen.

Item		2000-modellen		
		2WD	4WD	
		M/T	CVT	
		INTENSE	INVITE	INTENSE
Rijklaar gewicht	Zonder opties	1.360 kg	1.450 kg	1.455 kg
	Met alle opties	1.413 kg	1.463 kg	1.508 kg
Maximaal toelaatbaar totaalgewicht van het voertuig		1.970 kg, 2.035 kg*		
Maximale asbelasting	Vooraan	1.030 kg		
	Achteraan	1.000 kg, 1.085 kg*		
Maximaal gewicht aanhangwagens	Geremd	1.300 kg		
	Ongeremd	715 kg	745 kg	
Maximale belasting van de trekhaak		65 kg		
Maximale daklast		80 kg		
Aantal zitplaatsen		5 personen		

*: Bij het trekken van een aanhangwagen

OPMERKING

- De opgegeven specificaties van de aanhangwagens worden door de fabrikant aanbevolen.

Dieselveertuigen

Item		2WD	4WD	
		M/T		A/T
Rijklaar gewicht	Zonder opties	1.430 kg, 1.425 kg ^{*1}	1.495 kg, 1.490 kg ^{*1}	1.520 kg
	Met alle opties	1.501 kg, 1.496 kg ^{*1}	1.566 kg, 1.561 kg ^{*1}	1.591 kg
Maximaal toelaatbaar totaalgewicht van het voertuig		2.060 kg, 2.130 kg ^{*2}		
Maximale asbelasting	Vooraan	1.120 kg		
	Achteraan	1.000 kg, 1.090 kg ^{*2}		
Maximaal gewicht aanhangwagen	Geremd	1.400 kg		
	Ongeremd	745 kg		
Maximale belasting van de trekhaak		70 kg		
Maximale daklast		80 kg		
Aantal zitplaatsen		5 personen		

*1: 85 kW-motor (lage CO₂ -uitstoot)

*2: Bij het trekken van een aanhangwagen

OPMERKING

- De opgegeven specificaties van de aanhangwagen worden door de fabrikant aanbevolen.

Motorspecificaties

Motorspecificaties

E01100603022

Benzinevoertuigen

Item	1600-modellen	1800-modellen	2000-modellen
Motormodel	4A92	4B10	4B11
Aantal cilinders	4 in lijn	4 in lijn	4 in lijn
Cilinderinhoud	1.590 cc	1.798 cc	1.998 cc
Boring	75,0 mm	86,0 mm	86,0 mm
Slag	90,0 mm	77,4 mm	86,0 mm
Nokkenas	Dubbel bovenliggend	Dubbel bovenliggend	Dubbel bovenliggend
Mengselbereiding	Elektronische inspuiting	Elektronische inspuiting	Elektronische inspuiting
Maximaal vermogen (EEG netto)	86 kW/6.000 tr/min, 86 kW/6.100 tr/min ^{*1} 85 kW/6.000 tr/min ^{*2}	103 kW/6.000 tr/min	110 kW/6.000 tr/min
Maximaal koppel (EEG netto)	154 Nm/4.000 tr/min	177 Nm/4.200 tr/min	197 Nm/4.200 tr/min

11

*1: Voertuigen voor Rusland, Kazachstan en Oekraïne

*2: Voertuigen voor België en Noorwegen

Dieselveertuigen

Item	1800-modellen	2200-modellen
Motormodel	4N13	4N14

*: 85 kW-motor (lage CO₂-uitstoot)

Elektrisch systeem

Item	1800-modellen	2200-modellen
Aantal cilinders	4 in lijn	4 in lijn
Cilinderinhoud	1.798 cc	2.268 cc
Boring	83,0 mm	86,0 mm
Slag	83,1 mm	97,6 mm
Nokkenas	Dubbel bovenliggend	Dubbel bovenliggend
Mengselbereiding	Elektronische directe inspuiting	Elektronische directe inspuiting
Maximaal vermogen (EEG netto)	110 kW/4.000 tr/min, 85 kW/3.500 tr/min*	110 kW/3.500 tr/min
Maximaal koppel (EEG netto)	300 Nm/2.000 tot 3.000 tr/min, 300 Nm/1.750 tot 2.250 tr/min*	360 Nm/1.500 tot 2.750 tpm

*: 85 kW-motor (lage CO₂-uitstoot)

Elektrisch systeem

E01100803880

Item		Benzinevoertuigen		Dieselvoertuigen		
		1600-modellen	1800-modellen, 2000-modellen	1800-modellen	2200-modellen	
Accu	Spanning	12 V				
	Type 1	Type (JIS)	75D23L, Q-85*1	75D23L	95D31L, T-105*1	95D31L
		Vermogen (5HR)	52 Ah, 55 Ah*1	52 Ah	64 Ah, 73 Ah*1	64 Ah

*1: Voertuigen uitgerust met het Auto Stop & Go (AS&G)-systeem

*2: Voertuigen voor Rusland, Kazachstan en Oekraïne

Banden en wielen

Item		Benzinevoertuigen		Dieselvoertuigen	
		1600-modellen	1800-modellen, 2000-modellen	1800-modellen	2200-modellen
	Type 2	Type (BCI)	BCI-groep nr. 35 (530CCA/118RC)		—
Vermogen van de wisselstroomdynamo			95 A, 85 A* ²	105 A	130 A
Bougietype	NGK		DILFR5A11 LZFR5BI-11* ²	FR6EI	—
	DENSO		—	K20PSR-B8	

*1: Voertuigen uitgerust met het Auto Stop & Go (AS&G)-systeem

*2: Voertuigen voor Rusland, Kazachstan en Oekraïne

OPMERKING

- Neem contact op met een officieel MITSUBISHI MOTORS Service Centrum wanneer u de accu vervangt bij voertuigen die zijn uitgerust met het Auto Stop & Go (AS&G)-systeem.

11

Banden en wielen

E01100902969

Band		215/65R16 98H	215/60R17 96H
Wiel	Formaat	16x6 1/2 J	17x6 1/2 J
	Offset	46 mm	

11-12 Specificaties

OGAD15E1

OPMERKING

- Neem contact op met uw officieel MITSUBISHI MOTORS Service Centrum voor meer informatie over de combinatie die op uw voertuig wordt gebruikt.

Brandstofverbruik

E01101101815

Item			Gecombineerd		Stadsverkeer	Buiten de bebouwde kom	
			CO ₂ (g/km)	Brandstofverbruik (L/100 km)	Brandstofverbruik (L/100 km)	Brandstofverbruik (L/100 km)	
Benzinevoertuigen	1600-modellen	Zonder AS&G	137, 141 ^{*1}	6,0, 6,1 ^{*1}	7,7, 8,0 ^{*1}	4,9, 5,0 ^{*1}	
		Met AS&G	133	5,8	7,4	4,9	
	1800-modellen		175	7,4	9,4	6,2	
	2000-modellen	2WD	181	7,7	10,1	6,3	
		4WD	183	7,7	9,4	6,7	
Dieselvoertuigen	1800-modellen	2WD	Zonder AS&G	131	5,0	6,1	4,3
			Met AS&G	141, 119 ^{*2}	5,4; 4,5 ^{*2}	6,6; 5,3 ^{*2}	4,7; 4,1 ^{*2}
		4WD	Zonder AS&G	136	5,2	6,4	4,5
			Met AS&G	146, 132 ^{*2}	5,6, 5,1 ^{*2}	6,8, 6,1 ^{*2}	4,9, 4,5 ^{*2}
	2200-modellen		153	5,8	7,1	5,1	

*1: Voertuigen voor Rusland, Kazachstan en Oekraïne

*2: 85 kW-motor (lage CO₂-uitstoot)



Brandstofverbruik

AS&G: Auto Stop & Go (AS&G)-systeem



OPMERKING

- De vermelde resultaten bieden of impliceren geen enkele garantie betreffende het brandstofverbruik van een individueel voertuig. Het voertuig zelf werd niet getest en er zijn onvermijdelijk verschillen tussen diverse voertuigen van hetzelfde model. Daarnaast kunnen aan een bepaald voertuig speciale wijzigingen zijn aangebracht. Bovendien hebben ook de eigen rijstijl van de bestuurder en de weg- en verkeersomstandigheden, evenals de mate waarin met het voertuig wordt gereden en de onderhoudsfrequentie een invloed op het brandstofverbruik.

Bijvulhoeveelheden

E01101305860

Benzinevoertuigen
1600-modellen

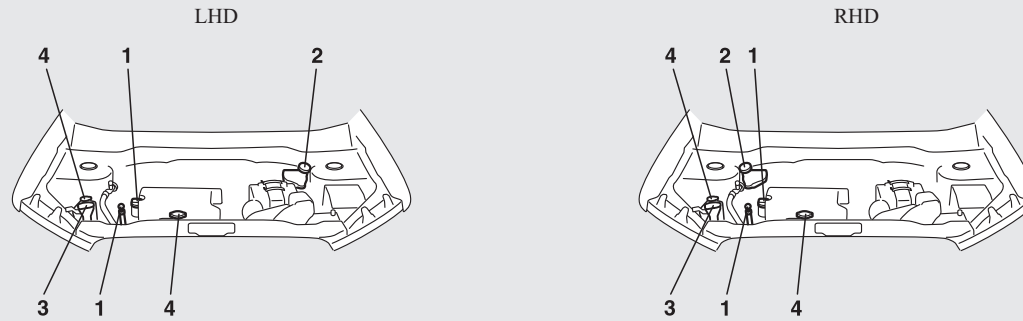

1800-modellen, 2000-modellen

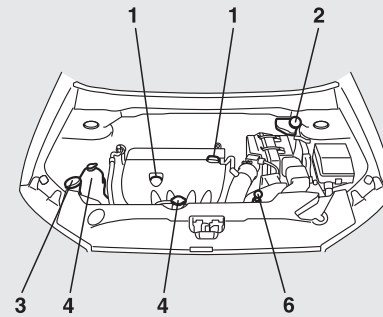

11

AF5001526

Bijvulhoeveelheden

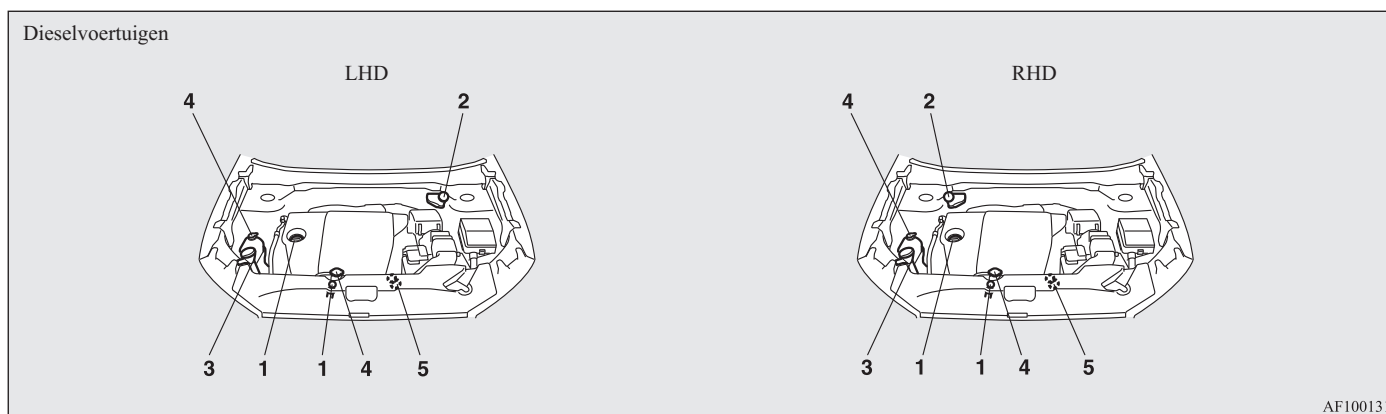

11

Nr.	Item		Hoeveelheid	Smeermiddelen		
1	Motorolie	Benzinevoertuigen	1600-modellen	Oliecarter	4,0 liter	Zie pagina 10-04.
			1800-modellen	Oliefilter	0,2 liter	
		2000-modellen	Oliecarter	4,0 liter		
			Oliefilter	0,3 liter		
		Dieselveertuigen	1800-modellen	Oliecarter	6,7 liter	
			Oliefilter	0,3 liter		
	2200-modellen	Oliecarter	5,5 liter			
		Oliefilter	0,3 liter			

Bijvulhoeveelheden

Nr.	Item		Hoeveelheid	Smeermiddelen	
2	Remvloeistof		Als vereist	Remvloeistof DOT 3 of DOT 4	
	Koppelingsvloeistof				
3	Sproeivloeistof		4,5 liter	—	
4	Motorkoelvloeistof	Benzinevoertuigen	1600-modellen	6,0 liter [met inbegrip van 0,65 liter in de reservetank]	MITSUBISHI MOTORS GENUINE SUPER LONG LIFE COOLANT PREMIUM of een gelijkwaardig product*
			1800-modellen, 2000-modellen	7,5 liter [met inbegrip van 0,65 liter in de reservetank]	
		Dieselvoertuigen		7,5 liter [met inbegrip van 0,65 liter in de reservetank]	
5	Automatische-transmissievloeistof (2200-modellen)		8,2 liter	MITSUBISHI MOTORS GENUINE ATF-J3	
6	CVT-vloeistof		6,9 liter	MITSUBISHI MOTORS GENUINE CVTF-J4	

*: koelvloeistof van gelijkaardige hoge kwaliteit met duurzame hybride organisch zuur-technologie, op basis van ethyleenglycol en silicaat-, amine-, nitraat- en boraatvrij

⚠ OPGELET

- Gebruik uitsluitend MITSUBISHI MOTORS GENUINE ATF als automatische-transmissievloeistof en MITSUBISHI MOTORS GENUINE CVTF als CVT-vloeistof. Het gebruik van een andere vloeistof kan de transmissie beschadigen.

Nr.	Item		Hoeveelheid	Smeermiddelen	
7	Olie handgeschakelde transmissie	5 Handgeschakelde transmissie	1600-modellen	2,0 liter	MITSUBISHI MOTORS GENUINE NEW MULTI GEAR OIL API-classificatie GL-3, SAE 75W-80
			2000-modellen	2,5 liter	

Bijvulhoeveelheden

Nr.	Item		Hoeveelheid	Smeermiddelen
7	Olie handgeschakelde transmissie	6 Handgeschakelde transmissie	2,2 liter	MITSUBISHI MOTORS GENUINE NEW MULTI GEAR OIL API-classificatie GL-3, SAE 75W-80
8	Tussenbakolie		0,5 liter	MITSUBISHI MOTORS GENUINE Super Hy- poid Gear Oil API-classificatie GL-5 SAE 80
9	Olie voor differentieel achteraan		0,4 liter	MITSUBISHI MOTORS GENUINE Super Hy- poid Gear Oil API-classificatie GL-5 SAE 80
10	Koelmiddel (airconditioning)		480 - 520 g	HFC-134a

11

11-18 Specificaties

OGAD15E1

Alfabetische index

A					
Aanbevelingen voor de inrijperiode.....	6-05	Belangrijke tips voor het gebruik van de airconditioning.....	7-11	Sneeuwbanden.....	10-15
Aanduiding.....	11-02	Algemeen onderhoud.....	10-18	Sneeuwkettingen.....	10-16
Accessoires (Montage).....	2-04	Algemene voertuiggegevens.....	11-05	Bediening vierwielaandrijving.....	6-43
Accu.....	10-09	Als het voertuig defect raakt.....	8-02	Bedrijfsmodus.....	3-15
Informatie over het wegdoen van gebruikte accu's.....	2-06	Antenne.....	7-47	Bekerhouder.....	7-84
Lege accu (Starten in noodgevallen).....	8-02	Antiblokkeerremstelsysteem (ABS).....	6-50	Bij koud weer en sneeuw.....	10-19
Specificatie.....	11-11	Display.....	6-51	Bijvulhoeveelheden.....	11-15
Waarschuwinglampje laadstroom.....	5-49	Waarschuwinglampje.....	6-51	Bluetooth® 2.0-interface.....	7-48
Achterklep.....	3-33	Apparaat met USB-ingangsaansluiting		Bougie.....	11-11
Achterlichten		Een USB-geheugenapparaat aansluiten.....	7-71	Brandstof	
Lampvermogen.....	10-27	Asbak.....	7-75	Brandstofkeuze.....	2-02
Vervanging.....	10-36	Audio		Tanken.....	2-03
Achterportieren met kinderslot.....	3-33	Cd-speler.....	7-12	Tankinhoud.....	2-03
Achteruitkijkcamera.....	6-72	LW/MW/FM-radio.....	7-12	Wijziging/Verandering aan het elektrische of brandstofsysteem.....	2-05
Achteruitkijkspiegel binnen.....	6-09	Verhelpen van problemen.....	7-45	Brandstofverbruik.....	11-13
Achteruitkijkspiegel		Auto Stop & Go (AS&G)-systeem.....	6-19	Buitenspiegels.....	6-10
Binnenkant.....	6-09	Automatische transmissie			
Buitenkant.....	6-10	Bediening van de keuzehendel.....	6-27,6-34	C	
Achteruitrijlichten		Keuzehendelstand.....	6-29,6-36	Capaciteiten.....	11-15
Lampvermogen.....	10-27	Sportfunctie.....	6-30,6-37	Cd-speler.....	7-12
Vervanging.....	10-36	Vloeistof.....	11-15	Centrale portiervergrendeling.....	3-28
Achteruitrijensorsysteem.....	6-67	B		Centrale portiervergrendeling met afstandsbediening.....	3-04,3-23
Actieve stabiliteitsregeling (ASC).....	6-54	Bagagehaken.....	7-87	Chassisnummer.....	11-02
Afdichtstrippen.....	10-19	Bagageruimte creëren.....	4-09	Combinatielichten achter	
Afmetingen.....	11-05	Bagageruimteverlichting.....	7-79	Lampvermogen.....	10-27
Afstandsbediening.....	3-08	Lampvermogen.....	10-28	Vervanging.....	10-36
Airbag.....	4-25	Banden.....	10-12	Combinatieschakelaar grootlichten en dimlicht.....	5-52
Airconditioning.....	7-03	Bandenspanning.....	10-13	Contactslot.....	6-12
		Een band vervangen.....	8-14	Controlelampjes.....	5-47
		Formaat (banden en wielen).....	11-12	Controlelampjes richtingaanwijzers.....	5-47
		Onderling verwisselen.....	10-14		
		Slijtage-indicatoren.....	10-14		

Alfabetische index

Controlelampjes waarschuwingsknipperlichten 5-47
 Cruisecontrol (kruissnelheidsregelaar)..... 6-57

D

De motor starten en afzetten..... 3-19
 Derde remlicht
 Lampvermogen..... 10-27
 Vervanging..... 10-38
 Dieselpartikelfilter (DPF)..... 6-17

Digitale klok

 Tijdstelling..... 7-42
 Dimlicht (verandering grootlicht/dimlicht)..... 5-56

E

Elektrisch systeem..... 11-11
 Elektrische bediening van de ruiten..... 3-42
 Elektrische stuurbevrachting (EPS)..... 6-53
 Elektronisch gestuurd 4WD-systeem..... 6-41
 Elektronisch startblokkeringssysteem
 (Antidiefstalsysteem)..... 3-03
 Extra uitrusting..... 10-19

F

Flessenhouder..... 7-85

G

Gebruik van de veiligheidsgordels
 door zwangere vrouwen..... 4-15
 Gereedschap..... 8-06
 Opbergen..... 8-06

Gewicht..... 11-07

H

Handgeschakelde transmissie..... 6-24
 Het gebruik van startkabels (Starten
 in noodgevallen)..... 8-02
 Hoedenplank..... 7-85
 Hoofdsteunen..... 4-07

I

Identificatieplaatje van het voertuig..... 11-03
 In de was zetten..... 9-05
 Inbraakalarmsysteem..... 3-35
 Inspectie en onderhoud na rijden op
 ruwe wegen..... 6-45
 Instrumenten..... 5-02
 Interieurlamp (achteraan)..... 7-79
 Interieurlamp (vooraan)..... 7-78
 Interieurlamp achteraan
 Lampvermogen..... 10-28
 Interieurlamp vooraan
 Lampvermogen..... 10-28
 Interieurverlichting..... 7-77
 Inzittendenbeveiligingssysteem (SRS)..... 4-25
 Onderhoud..... 4-39

K

Kaarthouder..... 7-75,7-83
 Katalysator..... 10-03
 Kinderzitjes..... 4-16

Opgelet bij het installeren van een
 kinderzitje in voertuigen met een
 passagiersairbag vooraan..... 4-16,4-28
 Kledinghaak..... 7-86

Koelvloeistof (motor)..... 10-06,11-15

Koplampen

 Lampvermogen..... 10-26
 Lichtsignaal..... 5-56
 Schakelaar..... 5-52
 Vervanging..... 10-28,10-29

Koppeling

 Vloeistof..... 10-08
 Krik..... 8-07
 Opbergen..... 8-06

L

Ladingen..... 6-74
 Lamp handschoenkastje
 Lampvermogen..... 10-28
 Lamp make-upspiegel
 Lampvermogen..... 10-28
 Lampvermogen..... 10-26
 Leeslampen..... 7-78
 Lampvermogen..... 10-28
 Lekke band (vervangen van een band)..... 8-14
 Lekken (Brandstof, motorkoelvloeistof,
 olie en uitlaatgassen)..... 10-18
 Link System..... 7-47
 Luchtreiniger..... 7-12
 LW/MW/FM-radio..... 7-12

Alfabetische index

Ruitverwarming (achterraut).....5-67

S

Schakelaar achterrautverwarming.....5-67

Schakelaar claxon.....5-68

Schakelaar koplamphoogteverstelling.....5-58

Schakelaar koplampsproeier.....5-67

Schakelaar waarschuwingknipperlichten.....5-60

Serienummerplaatje.....11-03

Sigarettenaansteker.....7-76

Slepen.....8-21

Sleutelgleuf.....3-22

Sleutels.....3-02

Smeermiddelen.....11-15

Smeltzekeringen.....10-19

Smering van scharnieren en sloten.....10-19

Sneeuwbanden.....10-15

Specificaties.....11-02

Spiegel

Achterrautspiegel binnen.....6-09

Buitenspiegels.....6-10

Sproeier

Schakelaar.....5-66,5-67

Vloeistof.....10-08,11-15

Starten.....6-14

Starten in noodgevallen.....8-02

Starthulp op hellingen.....6-48

Stekkerdoos voor accessoires.....7-77

Steungrepen.....7-86

Stoel

Achterbank.....4-07

Bagageruimte creëren.....4-09

Hoofdsteunen.....4-07

Verstellen.....4-03

Verwarme stoelen.....4-06

Voorstoel.....4-03

Sturen

Stuurwielvergrendeling.....3-18,6-14

Verstelling stuurwielhoogte en -bereik.....6-09

T

Tankinhoud.....2-03

Te nemen voorzorgen met een dakdrager.....6-76

Tijdstelling.....7-42

Toerenteller.....5-02

Transmissie

Automatische transmissie.....6-27,6-34

Handgeschakelde transmissie.....6-24

Tussenbakolie.....11-15

U

USB-ingangsaansluiting.....7-71

Een iPod aansluiten.....7-72

V

Veilige rijtechnieken.....6-03

Veiligheidsgordel.....4-10

Verstelbare veiligheidsgordelverankering.....4-13

Controle.....4-25

Gebruik van de veiligheidsgordels

door zwangere vrouwen.....4-15

Kinderzitjes.....4-16

Krachtbegrenzer.....4-16

Veiligheidsgordelspanner.....4-15

Veiligheidsinstructies voor en informatie over de verwijdering van afge-
werkte motoroliën.....2-06

Ventilatioeroosters.....7-02

Vervanging van lampen.....10-26

Verwarme buitenspiegel.....6-12

Verwarme stoelen.....4-06

Verwarming.....7-03

Vloeistofcapaciteiten en smeermiddelen.....11-15

Vloeistof

Automatische-transmissievloeistof.....11-15

Koppelvloeistof.....10-08

Motoroelvloeistof.....10-06,11-15

Remvloeistof.....10-08,11-15

Sproeivloeistof.....10-08,11-15

Voertuigaanduiding.....11-02

Voertuigafmetingen.....11-05

Voertuiggewicht.....11-07

Voertuigprestaties.....11-06

Voorstoel.....4-03

Voorzorgen bij het besturen van voer-
tuigen met vierwielaandrijving.....6-46

Voorzorgen voor het onderhoud van
uw voertuig.....9-02

Voorzorgsmaatregelen bij het gebruik
van ruitenwissers en sproeiers.....5-67

Voorzorgsmaatregelen bij het onderhoud.....10-02

W

Waarschuwinglampje laadstroom.....5-49

Waarschuwinglampje motorcontrole.....5-49

Waarschuwinglampjes.....5-48

Wassen.....	9-03
Weergave op het informatiescherm.....	5-49
Werking bij ongunstige rijomstandigheden.....	8-25
Werking van binnen- en buitenverlichting.....	10-18
Werking van de turbolader.....	6-19
Wiel	
Specificatie.....	11-12
Wieldoppen.....	8-20
Wijziging/Verandering aan het elektrische of brandstofsysteem.....	2-05

Z

Zekeringen.....	10-19
Zonneklep.....	7-74
Zonnewering.....	3-44
Zonneweringverlichting.....	7-80
Zuinig rijden.....	6-02

“

“Lichten aan”-zoemer.....	5-55
---------------------------	------

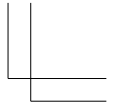
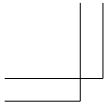

Handwriting practice lines consisting of 12 horizontal dashed lines.

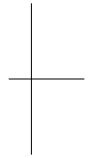
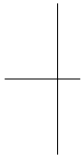

OGAD15E1

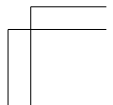
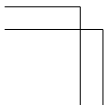



OMRON Automotive Electronics Co. Ltd.
 6368 NENJO-ZAKA, OKUSA, KOMAKI-CITY,
 AICHI 483-0802 JAPAN
 PHONE: +81-568-78-6159
 FAX : +81-568-78-7659

DECLARATION of CONFORMITY

We, **OMRON Automotive Electronics Co. Ltd.**, hereby declare, at our sole responsibility, that the following product conforms to the Essential Requirements of the Radio and Telecommunications Terminal Equipment Directive 1999/5/EC in accordance with the tests conducted to the appropriate requirements of the relevant standards, as listed herewith.

Product : KOS / FOB / WCM / Transmitter

Model / Type Number : ECU : G8D-841M-ECU-E
 : FOB : G8D-644M-KEY-E
 : WCM : G8D-841M-WCM-E
 : Transmitter : G8D-841M-WCM-PD
 : G8D-576M-A
 : G8D-635M-A

Directive and Standards used, as appropriate :

Model	Radio	EMC	Safety
G8D-841M-ECU-E	EN 300 220-1 V2.1.1 EN 300 220-2 V2.1.2 EN 300 330-1 V1.7.1 EN 300 330-2 V1.5.1	EN 301 488-1 V1.8.1 EN 301 488-4 V1.4.1	EN 60065:2002+Amd.1:2006+Amd.11:2008+Amd.2:2010+Amd.12:2011
G8D-644M-KEY-E	EN 300 220-1 V2.1.1 EN 300 220-2 V2.1.2 EN 300 330-1 V1.7.1 EN 300 330-2 V1.5.1	EN 301 488-1 V1.8.1 EN 301 488-4 V1.4.1	EN 60065:2002+Amd.1:2006+Amd.11:2008+Amd.2:2010+Amd.12:2011
G8D-841M-WCM-E	EN 300 220-1 V2.1.1 EN 300 220-2 V2.1.2 EN 300 330-1 V1.7.1 EN 300 330-2 V1.5.1	EN 301 488-1 V1.8.1 EN 301 488-4 V1.4.1	EN 60065:2002+Amd.1:2006+Amd.11:2008+Amd.2:2010+Amd.12:2011
G8D-841M-WCM-PD	EN 300 220-1 V2.3.1 EN 300 220-2 V2.3.1 EN 300 330-1 V1.7.1 EN 300 330-2 V1.5.1	EN 301 488-1 V1.8.1 EN 301 488-4 V1.4.1	EN 60065:2002+Amd.1:2006+Amd.2:2010
G8D-576M-A	EN 300 220-1 V2.1.1 EN 300 220-2 V2.1.2 EN 300 330-1 V1.7.1 EN 300 330-2 V1.5.1	EN 301 488-1 V1.8.1 EN 301 488-4 V1.4.1	EN 60065:2002+Amd.1:2006+Amd.11:2008
G8D-635M-A	EN 300 220-1 V2.1.1 EN 300 220-1 V2.1.2 EN 300 220-1 V2.1.1 EN 300 220-1 V2.1.2	EN 301 488-1 V1.8.1 EN 301 488-4 V1.4.1	EN 60065:2002+Amd.1

Signature : *Shinya Takenouchi*

Name : Shinya Takenouchi

Title and position : Manager
 Development & Design Division

Date : November 1, 2011.

CE 1731

[Czech]	OMRON Corporation tímto prohlašuje, že tento [G8D-640M-ECU]*, [G8D-640M-KEY-E]*, [G8D-576M-A]*, [G8D-640M-RAM-E]*, [G8D-649M]*, [G8D-644M-KEY-E]*, [G8D-646M]*, [G8D-635M-A]*, [G8D-841M-ECU-E]*, [G8D-841M-WCM-E]*, [G8D-841M-WCM-PD]* je ve shodě se základními požadavky a dalšími příslušnými ustanoveními směrnice 1999/5/ES.
[Danish]	Undertegnede OMRON Corporation erklærer herved, at følgende udstyr [G8D-640M-ECU]*, [G8D-640M-KEY-E]*, [G8D-576M-A]*, [G8D-640M-RAM-E]*, [G8D-649M]*, [G8D-644M-KEY-E]*, [G8D-646M]*, [G8D-635M-A]*, [G8D-841M-ECU-E]*, [G8D-841M-WCM-E]*, [G8D-841M-WCM-PD]* overholder de væsentlige krav og øvrige relevante krav i direktiv 1999/5/EF.
[German]	Hiermit erklart OMRON Corporation, dass sich das Gerat [G8D-640M-ECU]*, [G8D-640M-KEY-E]*, [G8D-576M-A]*, [G8D-640M-RAM-E]*, [G8D-649M]*, [G8D-644M-KEY-E]*, [G8D-646M]*, [G8D-635M-A]*, [G8D-841M-ECU-E]*, [G8D-841M-WCM-E]*, [G8D-841M-WCM-PD]* in Übereinstimmung mit den grundlegenden Anforderungen und den übrigen einschlägigen Bestimmungen der Richtlinie 1999/5/EG befindet.
[Estonian]	Käesolevaga kinnitab OMRON Corporation seadme [G8D-640M-ECU]*, [G8D-640M-KEY-E]*, [G8D-576M-A]*, [G8D-640M-RAM-E]*, [G8D-649M]*, [G8D-644M-KEY-E]*, [G8D-646M]*, [G8D-635M-A]*, [G8D-841M-ECU-E]*, [G8D-841M-WCM-E]*, [G8D-841M-WCM-PD]* vastavust direktiivi 1999/5/EÜ põhinõuetele ja nimetatud direktiivist tulenevatele lisetele esialkohastele sätetele.
[English]	Hereby, OMRON Corporation, declares that this [G8D-640M-ECU]*, [G8D-640M-KEY-E]*, [G8D-576M-A]*, [G8D-640M-RAM-E]*, [G8D-649M]*, [G8D-644M-KEY-E]*, [G8D-646M]*, [G8D-635M-A]*, [G8D-841M-ECU-E]*, [G8D-841M-WCM-E]*, [G8D-841M-WCM-PD]* is in compliance with the essential requirements and other relevant provisions of Directive 1999/5/EC.
[Spanish]	Por medio de la presente OMRON Corporation declara que el [G8D-640M-ECU]*, [G8D-640M-KEY-E]*, [G8D-576M-A]*, [G8D-640M-RAM-E]*, [G8D-649M]*, [G8D-644M-KEY-E]*, [G8D-646M]*, [G8D-635M-A]*, [G8D-841M-ECU-E]*, [G8D-841M-WCM-E]*, [G8D-841M-WCM-PD]* cumple con los requisitos esenciales y cualesquiera otras disposiciones aplicables o exigibles de la Directiva 1999/5/CE.
[Greek]	ΜΕ ΤΗΝ ΠΑΡΟΥΣΑ ΟΜΡΟΝ Corporation ΔΗΛΩΝΕΙ ΟΤΙ [G8D-640M-ECU]*, [G8D-640M-KEY-E]*, [G8D-576M-A]*, [G8D-640M-RAM-E]*, [G8D-649M]*, [G8D-644M-KEY-E]*, [G8D-646M]*, [G8D-635M-A]*, [G8D-841M-ECU-E]*, [G8D-841M-WCM-E]*, [G8D-841M-WCM-PD]* ΣΥΜΜΟΡΦΩΝΕΤΑΙ ΠΡΟΣ ΤΙΣ ΟΥΣΙΩΔΕΙΣ ΑΠΑΙΤΗΣΕΙΣ ΚΑΙ ΤΙΣ ΛΟΙΠΕΣ ΣΧΕΤΙΚΕΣ ΔΙΑΤΑΞΕΙΣ ΤΗΣ ΟΔΗΓΙΑΣ 1999/5/ΕΚ.
[French]	Par la présente OMRON Corporation déclare que l'appareil [G8D-640M-ECU]*, [G8D-640M-KEY-E]*, [G8D-576M-A]*, [G8D-640M-RAM-E]*, [G8D-649M]*, [G8D-644M-KEY-E]*, [G8D-646M]*, [G8D-635M-A]*, [G8D-841M-ECU-E]*, [G8D-841M-WCM-E]*, [G8D-841M-WCM-PD]* est conforme aux exigences essentielles et aux autres dispositions pertinentes de la directive 1999/5/CE.
[Italian]	Con la presente OMRON Corporation dichiara che questo [G8D-640M-ECU]*, [G8D-640M-KEY-E]*, [G8D-576M-A]*, [G8D-640M-RAM-E]*, [G8D-649M]*, [G8D-644M-KEY-E]*, [G8D-646M]*, [G8D-635M-A]*, [G8D-841M-ECU-E]*, [G8D-841M-WCM-E]*, [G8D-841M-WCM-PD]* è conforme ai requisiti essenziali ed alle altre disposizioni pertinenti stabilite dalla direttiva 1999/5/CE.
[Latvian]	Ar šo OMRON Corporation deklarē, ka [G8D-640M-ECU]*, [G8D-640M-KEY-E]*, [G8D-576M-A]*, [G8D-640M-RAM-E]*, [G8D-649M]*, [G8D-644M-KEY-E]*, [G8D-646M]*, [G8D-635M-A]*, [G8D-841M-ECU-E]*, [G8D-841M-WCM-E]*, [G8D-841M-WCM-PD]* atbilst Direktīvas 1999/5/EK būtiskajām prasībām un citiem ar to saistītajiem noteikumiem.
[Lithuanian]	Šiuo OMRON Corporation deklaruoju, kad šis [G8D-640M-ECU]*, [G8D-640M-KEY-E]*, [G8D-576M-A]*, [G8D-640M-RAM-E]*, [G8D-649M]*, [G8D-644M-KEY-E]*, [G8D-646M]*, [G8D-635M-A]*, [G8D-841M-ECU-E]*, [G8D-841M-WCM-E]*, [G8D-841M-WCM-PD]* atitinka esminius reikalavimus ir kitas 1999/5/EB Direktyvos nuostatas.
[Dutch]	Hierbij verklaart OMRON Corporation dat het toestel [G8D-640M-ECU]*, [G8D-640M-KEY-E]*, [G8D-576M-A]*, [G8D-640M-RAM-E]*, [G8D-649M]*, [G8D-644M-KEY-E]*, [G8D-646M]*, [G8D-635M-A]*, [G8D-841M-ECU-E]*, [G8D-841M-WCM-E]*, [G8D-841M-WCM-PD]* in overeenstemming is met de essentiële eisen en de andere relevante bepalingen van richtlijn 1999/5/EG.
[Maltese]	Hawnhekk, OMRON Corporation, jidkljara li dan [G8D-640M-ECU]*, [G8D-640M-KEY-E]*, [G8D-576M-A]*, [G8D-640M-RAM-E]*, [G8D-649M]*, [G8D-644M-KEY-E]*, [G8D-646M]*, [G8D-635M-A]*, [G8D-841M-ECU-E]*, [G8D-841M-WCM-E]*, [G8D-841M-WCM-PD]* jikkonforma mal-hiġġijiet essenzjali u ma provvedimentni oħrajn relevanti li hemm fiha-Direttiva 1999/5/EC.
[Hungarianian]	Aulirott, OMRON Corporation nyilatkozik, hogy a [G8D-640M-ECU]*, [G8D-640M-KEY-E]*, [G8D-576M-A]*, [G8D-640M-RAM-E]*, [G8D-649M]*, [G8D-644M-KEY-E]*, [G8D-646M]*, [G8D-635M-A]*, [G8D-841M-ECU-E]*, [G8D-841M-WCM-E]*, [G8D-841M-WCM-PD]* megfelel a vonatkozó alapvető követelményeknek és az 1999/5/EK irányelv egyéb előírásainak.
[Polish]	[OMRON Corporation] niniejszym oświadcza, że [G8D-640M-ECU]*, [G8D-640M-KEY-E]*, [G8D-576M-A]*, [G8D-640M-RAM-E]*, [G8D-649M]*, [G8D-644M-KEY-E]*, [G8D-646M]*, [G8D-635M-A]*, [G8D-841M-ECU-E]*, [G8D-841M-WCM-E]*, [G8D-841M-WCM-PD]* spełnia zasadnicze wymogi oraz inne istotne postanowienia dyrektywy 1999/5/EC.

[Portuguese]	OMRON Corporation declara que este [G8D-640M-ECU* G8D-640M-KEY-E*, G8D-576M-A*, G8D-640M-RAM-E*, G8D-649M*, G8D-644M-KEY-E*, G8D-646M*, G8D-635M-A*, G8D-841M-ECU-E*, G8D-841M-WCM-E*, G8D-841M-WCM-PD*] está conforme com os requisitos essenciais e outras disposições da Directiva 1999/5/CE.
[Slovenian]	OMRON Corporation izjavlja, da je to [G8D-640M-ECU*, G8D-640M-KEY-E*, G8D-576M-A*, G8D-640M-RAM-E*, G8D-649M*, G8D-644M-KEY-E*, G8D-646M*, G8D-635M-A*, G8D-841M-ECU-E*, G8D-841M-WCM-E*, G8D-841M-WCM-PD*] v skladu z bistvenimi zahtevami in ostalimi relevantnimi določili direktive 1999/5/ES.
[Slovak]	OMRON Corporation týmto vyhlasuje, že [G8D-640M-ECU*, G8D-640M-KEY-E*, G8D-576M-A*, G8D-640M-RAM-E*, G8D-649M*, G8D-644M-KEY-E*, G8D-646M*, G8D-635M-A*, G8D-841M-ECU-E*, G8D-841M-WCM-E*, G8D-841M-WCM-PD*] spĺňa základné požiadavky a všetky príslušné ustanovenia Smernice 1999/5/ES.
[Finnish]	OMRON Corporation vakuuttaa täten että [G8D-640M-ECU*, G8D-640M-KEY-E*, G8D-576M-A*, G8D-640M-RAM-E*, G8D-649M*, G8D-644M-KEY-E*, G8D-646M*, G8D-635M-A*, G8D-841M-ECU-E*, G8D-841M-WCM-E*, G8D-841M-WCM-PD*] tyypin laite on direktiivin 1999/5/EY oleellisten vaatimusten ja sitä koskevien direktiivien muiden ehtojen mukainen.
[Swedish]	Härmed intygar OMRON Corporation att denna [G8D-640M-ECU*, G8D-640M-KEY-E*, G8D-576M-A*, G8D-640M-RAM-E*, G8D-649M*, G8D-644M-KEY-E*, G8D-646M*, G8D-635M-A*, G8D-841M-ECU-E*, G8D-841M-WCM-E*, G8D-841M-WCM-PD*] står i överensstämmelse med de väsentliga egenskapskrav och övriga relevanta bestämmelser som framgår av direktiv 1999/5/EG.
[Icelandic]	Þér með lýsir OMRON Corporation yfir því að [G8D-640M-ECU*, G8D-640M-KEY-E*, G8D-576M-A*, G8D-640M-RAM-E*, G8D-649M*, G8D-644M-KEY-E*, G8D-646M*, G8D-635M-A*, G8D-841M-ECU-E*, G8D-841M-WCM-E*, G8D-841M-WCM-PD*] er í samræmi við grunnkröfur og aðrar kröfur, sem getur eru, í liðskapun 1999/5/EC.
[Norwegian]	OMRON Corporation erklærer hermed at utstyret [G8D-640M-ECU*, G8D-640M-KEY-E*, G8D-576M-A*, G8D-640M-RAM-E*, G8D-649M*, G8D-644M-KEY-E*, G8D-646M*, G8D-635M-A*, G8D-841M-ECU-E*, G8D-841M-WCM-E*, G8D-841M-WCM-PD*] er i samsvar med de grunnleggende krav og øvrige relevante krav i direktiv 1999/5/EF.
[Turkish]	İşbu belge ile OMRON Corporation, bu [G8D-640M-ECU*, G8D-640M-KEY-E*, G8D-576M-A*, G8D-640M-RAM-E*, G8D-649M*, G8D-644M-KEY-E*, G8D-646M*, G8D-635M-A*, G8D-841M-ECU-E*, G8D-841M-WCM-E*, G8D-841M-WCM-PD*] in 1995/5/EC Yönelimlgi esas gereksinimlerine ve diğer şartlarına uygun olduğunu beyan eder.
[Romanian]	.Noi, OMRON Corporation declaram că aparatul [G8D-640M-ECU*, G8D-640M-KEY-E*, G8D-576M-A*, G8D-640M-RAM-E*, G8D-649M*, G8D-644M-KEY-E*, G8D-646M*, G8D-635M-A*, G8D-841M-ECU-E*, G8D-841M-WCM-E*, G8D-841M-WCM-PD*] este în conformitate cu cerințele esențiale și cu alte prevederi relevante ale Hotărârii Guvernului nr. 882/2003 și Directivei 1999/5/EC.
[Bulgarian]	С настоящия документ OMRON Corporation декларира, че [G8D-640M-ECU*, G8D-640M-KEY-E*, G8D-576M-A*, G8D-640M-RAM-E*, G8D-649M*, G8D-644M-KEY-E*, G8D-646M*, G8D-635M-A*, G8D-841M-ECU-E*, G8D-841M-WCM-E*, G8D-841M-WCM-PD*] е в съгласие с основните изисквания и съответните постановления на Директива 1999/5/EC.

OGAD15E1

Conformiteitsverklaringen

13- 3

EC-Declaration of Conformity

Manufacturer / responsible person Johnson Controls Interior Experience
 Address: 915 E. 32nd Street
Holland Michigan USA 49423

Declares that the product:
 type: BlueTooth Hands Free for Automotive
 model: 1872669_1872721
 Intended use: Hands Free cellphone interface to vehicle audio system

complies with the essential requirements of Article 3 of the R&TTE 1999/5/EC Directive, if used as intended and that the following standards has been applied:

- 1 Safety (Article 3.1.a of the R&TTE Directive)
 applied standard(s) EN 60 950-1 issue 2001
+ A 11 issue 2004
EN 50371 issue 2008
- 2 Electromagnetic compatibility (Article 3.1.b of the R&TTE Directive)
 applied standard(s) ETSI EN 301 489-1 V1.6.1 issue 2005-09
ETSI EN 301 489-17 V1.2.1 issue 2002-08
- 3 Efficient use of the radio frequency spectrum (Article 3.2 of the R&TTE Directive)
 applied standard(s) ETSI EN 300 328 V1.7.1 issue 2006-10

Holland, MI USA 8/30/2009
 (Place and date of the declaration of conformity)

John D. Spencer
 (Name and signature)

Česky [Czech]:	Toto zařízení je v souladu se základními požadavky a ostatními odpočívajícími ustanoveními Směrnice 1999/5/EC.
Dansk	Dette udstyr er i overensstemmelse med de væsentlige krav og andre relevante bestemmelser i Direktiv 1999/5/EF.
[Danish]:	
Deutsch	Dieses Gerät entspricht den grundlegenden Anforderungen und den weiteren entsprechenden Vorgaben der Richtlinie 1999/5/EU.
[German]:	
Eesti	See seade vastab direktiivi 1999/5/EÜ olulistele nõuetele ja teistele asjakohastele sätetele.
[Estonian]:	
English:	This equipment is in compliance with the essential requirements and other relevant provisions of Directive 1999/5/EC.
Español	Este equipo cumple con los requisitos esenciales así como con otras disposiciones de la Directiva 1999/5/CE.
[Spanish]:	
Ελληνική	Αυτό το εξοπλισμός είναι σε συμμόρφωση με τις ουσιώδεις απαιτήσεις και άλλες σχετικές διατάξεις της Οδηγίας 1999/5/ΕΚ.
[Greek]:	
Français	Cet appareil est conforme aux exigences essentielles et aux autres dispositions pertinentes de la Directive 1999/5/EC.
[French]:	
Íslenska	Þetta tæki er samkvæmt grunnkröfum og öðrum viðeigandi ákvæðum Tilskipunar 1999/5/EC.
[Icelandic]:	
Italiano	Questo apparato è conforme ai requisiti essenziali ed agli altri principi sanciti dalla Direttiva 1999/5/CE.
[Italian]:	
Latviski	Šī iekārta atbilst Direktīvas 1999/5/EK būtiskajām prasībām un citiem ar to saistītajiem noteikumiem.
[Latvian]:	
Lietuvių	Sis įrenginys tenkina 1999/5/EB Direktivos esminius reikalavimus ir kitas šios direktyvos nuostatas.
[Lithuanian]:	
Nederlands	Dit apparaat voldoet aan de essentiële eisen en andere van toepassing zijnde bepalingen van de Richtlijn 1999/5/EC.
[Dutch]:	
Malti	Dan l-apparat huwa konformi mal-hiġiet essenzjali u l-provedimenti l-oħra rilevanti tad-Direttiva 1999/5/EC.
[Maltese]:	
Magyar	Ez a készülék teljesíti az alapvető követelményeket és más 1999/5/EK irányelvben meghatározott vonatkozó rendelkezéseket.
[Hungarian]:	
Norsk	Dette utstyret er i samsvar med de grunnleggende krav og andre relevante bestemmelser i EU-direktiv 1999/5/EF.
[Norwegian]:	
Polski [Polish]:	Urządzenie jest zgodne z ogólnymi wymaganiami oraz szczegółowymi warunkami określonymi Dyrektywą UE: 1999/5/EC.
Português	Este equipamento está em conformidade com os requisitos essenciais e outras provisões relevantes da Directiva 1999/5/EC.
[Portuguese]:	
Slovensko	Ta naprava je skladna z bistvenimi zahtevami in ostalimi relevantnimi pogoji Direktive 1999/5/EC.
[Slovenian]:	
Slovensky	Toto zariadenie je v zhode so základnými požiadavkami a inými príslušnými nariadeniami direktívy: 1999/5/EC.
[Slovak]:	
Suomi	Tämä laite täyttää direktiivin 1999/5/EY olennaiset vaatimukset ja on siinä asetettujen muiden laitetta koskevien määräysten mukainen.
[Finnish]:	
Svenska	Denna utrustning är i överensstämmelse med de väsentliga kraven och andra relevanta bestämmelser i Direktiv 1999/5/EC.
[Swedish]:	



Interior

Continental Automotive GmbH – P.O. Box 10 00 43 – D-93035 Regensburg

Rody R. Security
Josef Lohr
I RS 2633 CFRF /MM
Phone +49 (941) 790-6942
Fax +49 (941) 75099-8942
Josef.Lohr@continental-corporation.com

Date 02.10.2013 Your message titled Our Reference Your reference

Declaration of Conformity

We, the undersigned, declare that the Tire Pressure Monitoring Sensor (wheel unit) S 180042094 uses the same

- schematic,
- assembly
- and PCB

as the wheel unit S 180052020.

The new reference number is necessary to adapt several customers.

This modification does not influence the RF characteristics.

Yours truly,

Continental Automotive GmbH
Regensburg, 02.10.2013

Continental Automotive GmbH
Serrnstr.12
93049 Regensburg
D-93035 Regensburg

Andreas Wolf
Executive Vice President
Body & Security

Continental Automotive GmbH
Norb. Müller
Director Product Group 1
Body & Security

Continental Automotive GmbH
Regensburg Court Amberg-Weithersberg
Waldstr. 10
D-93049 Regensburg
Germany

Continental Automotive GmbH
Serrnstr.12
93049 Regensburg
D-93035 Regensburg

Phone +49 941 790 00
Fax +49 941 750 999
www.continental-corporation.com

Chairman of the Supervisory Board
Herwig Maier
Managing Directors
Harald Stuphan

Registered Office, Manager
Registered Court Amberg-Weithersberg
Waldstr. 10
D-93049 Regensburg

Account at
Deutsche Bank Frankfurt am
Main
IBAN: 550 700 10
Account No. 096 513 300
BIC: BFSW33HAN
BICSWIFT: DEUTDE33XXX

TCAM agreed that it is sufficient to add the following statement as part of the user information:

<input checked="" type="checkbox"/> Czech [Czech]	Continental tímto prohlašuje, že tento Radio Transmitter je v souladu se základními požadavky a dalšími příslušnými ustanoveními směrnice 1999/5/ES.
<input checked="" type="checkbox"/> Danish [Danish]	Undertegnede Continental erklærer herved, at følgende udstyr Radio Transmitter overholder de væsentlige krav og øvrige relevante krav i direktiv 1999/5/EF.
<input checked="" type="checkbox"/> Deutsch [German]	Hiermit erkläre Continental, dass sich das Gerät Radio Transmitter in Übereinstimmung mit den grundlegenden Anforderungen und den übrigen einschlägigen Bestimmungen der Richtlinie 1999/5/EG befindet.
<input checked="" type="checkbox"/> Eesti [Estonian]	Käesolevaga kinnitab Continental seadme Radio Transmitter vastavust direktiivi 1999/5/EO põhinõuetele ja nimetatud direktiivist tulenevatele teistele asjakohastele sätetele.
<input checked="" type="checkbox"/> English	Hereby, Continental declares that this Radio Transmitter is in compliance with the essential requirements and other relevant provisions of Directive 1999/5/EC.
<input checked="" type="checkbox"/> Español [Spanish]	Por medio de la presente Continental declara que el Radio Transmitter cumple con los requisitos esenciales y cualesquiera otras disposiciones aplicables o exigibles de la Directiva 1999/5/CE.
<input checked="" type="checkbox"/> Ελληνικά [Greek]	ΜΕ ΤΗΝ ΠΑΡΟΥΣΑ ΚΑΤΗΓΟΡΙΑ ΔΗΛΩΝΩ ΟΤΙ ΡΑΔΙΟ ΠΡΟΣΤΡΟΦΟΡΟΝΤΑΙ ΠΡΟΣ ΤΙΣ ΟΥΣΙΩΔΕΙΣ ΑΠΑΙΤΗΣΕΙΣ ΚΑΙ ΤΙΣ ΛΟΙΠΕΣ ΣΧΕΤΙΚΕΣ ΔΙΑΤΑΞΕΙΣ ΤΗΣ ΟΔΗΓΙΑΣ 1999/5/ΕΚ.
<input checked="" type="checkbox"/> Français [French]	Par la présente Continental déclare que l'appareil Radio Transmitter est conforme aux exigences essentielles et aux autres dispositions pertinentes de la directive 1999/5/CE.
<input checked="" type="checkbox"/> Italiano [Italian]	Con la presente Continental dichiara che questo Radio Transmitter è conforme ai requisiti essenziali ed alle altre disposizioni pertinenti stabilite dalla direttiva 1999/5/CE.
<input checked="" type="checkbox"/> Latvīski [Latvian]	Ar šo Continental deklarē, ka Radio Transmitter atbilst Direktīvas 1999/5/EK būtiskajām prasībām un citiem ar to saistītiem noteikumiem.
<input checked="" type="checkbox"/> Lietuvių [Lithuanian]	Šiuo Continental deklaruoja, kad šis Radio Transmitter atitinka esminius reikalavimus ir kitas 1999/5/EB Direktyvos nuostatas.
<input checked="" type="checkbox"/> Nederlands [Dutch]	Hierbij verklaart Continental dat het toestel Radio Transmitter in overeenstemming is met de essentiële eisen en de andere relevante bepalingen van richtlijn 1999/5/EG.

<input type="checkbox"/> [it]Malti [Maltese]	Hawnhekk, Continental, jiddikjara li dan Radio Transmitter jikkonforma mal-htġijiet essenzjali u ma providiment o' frajn relevanti li hemm fid-Direttiva 1999/5/EC.
<input type="checkbox"/> [hu]Magyar [Hungarian]	Alulírott, Continental nyilatkozik, hogy a Radio Transmitter megfelel a vonatkozó alapvető követelményeknek és az 1999/5/EC irányelv egyéb előírásainak.
<input type="checkbox"/> [pl]Polski [Polish]	Niniejszym Continental oświadcza, że Radio Transmitter jest zgodny z zasadniczymi wymogami oraz pozostałymi stosownymi postanowieniami Dyrektywy 1999/5/EC.
<input type="checkbox"/> [pt]Português [Portuguese]	Continental declara que este Radio Transmitter está conforme com os requisitos essenciais e outras disposições da Directiva 1999/5/CE.
<input checked="" type="checkbox"/> [sl]Slovensko [Slovenian]	Continental izjavlja, da je ta Radio Transmitter v skladu z bistvenimi zahtevami in ostalimi relevantnimi določili direktive 1999/5/ES.
<input type="checkbox"/> [sk]Slovenský [Slovak]	Continental týmto vyhlasuje, že Radio Transmitter spĺňa základné požiadavky a všetky príslušné ustanovenia Smernice 1999/5/ES.
<input checked="" type="checkbox"/> [fi]Suomi [Finnish]	Continental vakuuttaa täten että Radio Transmitter tyyppinen laite on direktiivin 1999/5/EY oleellisten vaatimusten ja sitä koskevien direktiivin muiden ehtojen mukainen.
<input type="checkbox"/> [sv]Svenska [Swedish]	Härmed intygar Continental att denna Radio Transmitter står i överensstämmelse med de väsentliga egenskapskrav och övriga relevanta bestämmelser som framgår av direktiv 1999/5/EG.
Íslenska [Icelandic]	Hér með lýsir Continental yfir því að Radio Transmitter er í samræmi við grunnkröfur og aðrar kröfur, sem getur eru í tilskilpun 1999/5/EC.
<input type="checkbox"/> [no]Norsk [Norwegian]	Continental erklærer herved at utstyret Radio Transmitter er i samsvar med de grunnleggende krav og øvrige relevante krav i direktiv 1999/5/EF.

OGAD15E1

Conformiteitsverklaringen

13- 9

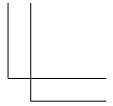
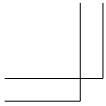

Handwriting practice lines consisting of 12 horizontal dashed lines.

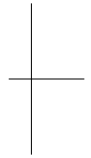
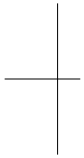

OGAD15E1

