

# Veiligheidshandboek Mitsubishi i-MiEV



## INLEIDING

Deze handleiding bevat veiligheidsinstructies die moeten worden gevolgd bij het verlenen van hulp aan de inzittende in het voertuig na een ongeval, ook wordt beschreven hoe u met het beschadigde voertuig om moet gaan.

Het niet volgen van instructies kan leiden tot schade aan het voertuig en het krijgen van een elektrische schok van de hoge spanning (330V) batterij.

Lees de handleiding aandachtig door voor u en de veiligheid van de inzittende.

In deze handleiding staan regelmatig kaders met tekst met de woorden LET OP en WAARSCHUWING, deze dienen als herinneringen om extra voorzichtig te zijn. Niet opvolgen van instructies kan resulteren in persoonlijk letsel of schade aan het voertuig.

**LET OP:** Betekent gevaren of onveilige situaties die kunnen leiden tot persoonlijk letsel of schade aan het voertuig.

**WAARSCHUWING:** Duidt op een grote mogelijkheid van ernstig lichamelijk letsel of de dood als de instructies niet opgevolgd worden.



## INHOUDSOPGAVE

<b>1.</b>	<b>Veiligheidsmaatregel voor hoge spanning (330V)</b>	<b>4</b>
	1.1 Isolatie van het hoge voltage circuit	4
	1.2 Uitschakelen van het hogespanning circuit	4
	1.3 Voorzorgmaatregelen bij hulp aan inzittende	4
<b>2.</b>	<b>Identificeren i-MiEV</b>	<b>5</b>
	2.1 i-MiEV herkennen	5
	2.2 Interieur	5
	2.3 Chassisnummer & Modelcode	7
<b>3.</b>	<b>Omgaan met het voertuig op de plaats van het ongeval</b>	<b>8</b>
	3.1 Benodigde gereedschappen en apparatuur	8
	3.2 Voorzorgmaatregelen op de plaats van het ongeval	9
<b>4.</b>	<b>Werkwijze om inzittende veilig te stellen</b>	<b>10</b>
	4.1 Voorbereiding	10
<b>5.</b>	<b>Werkwijze voertuig spanningsvrij maken</b>	<b>17</b>
<b>6.</b>	<b>Werkwijze vullen van water in de hoogvoltage batterij</b>	<b>20</b>
<b>7.</b>	<b>Vervoer van het beschadigde voertuig</b>	<b>21</b>
<b>8.</b>	<b>Waarschuwings afbeeldingen</b>	<b>24</b>

## 1. Veiligheidsmaatregel voor hoge spanning (330V)

De Mitsubishi i-MiEV heeft een hoog-voltage-circuit met een 330V lithium-ion batterij voor de elektrische motor en andere onderdelen, het is noodzakelijk om ervoor te zorgen dat geïsoleerd en met uitgeschakeld systeem hulp aan de inzittende kan worden geboden.

### 1.1 Isolatie van het hoge-voltage-circuit

Het hoge-voltage-circuit is compleet geïsoleerd van de carrosserie gemonteerd.

Alle bedrading voor hoge spanning (330V) zijn extra beschermd en te onderscheiden van de normale kabelboom door hun oranje gekleurde isolatie.

### 1.2 Uitschakelen van de hoogspanning-circuit

De i-MiEV is zo ontworpen dat de hoge spanning (330V) van de batterij kan worden uitgeschakeld en geïsoleerd. Dit is noodzakelijk tijdens inspectie, onderhoud en bij hulpverleners van hulp na verkeersongevallen.

### 1.3 Voorzorgmaatregelen bij hulp aan inzittende

1. De i-MiEV gebruikt een 330Volt voedingcircuit.
2. De hoge voltage batterij maakt gebruik van een elektrolyt gemaakt van een carbonaat ester oplossing van lithiumzouten en is licht ontvlambaar. Bij een reactie met vocht in de lucht, kan dit elektrolyt zure organische dampen genereren die schadelijk zijn voor het menselijk lichaam.  
Gebruik bij werkzaamheden de juiste persoonlijke beschermingsmiddelen (PBM) met inbegrip van een organische masker, bestendige handschoenen en oogbescherming.
3. De mogelijkheid van een lekkage van elektrolyt als gevolg van schade aan de hoogvoltage batterij wordt verminderd door de opbouw van de batterij. Er zijn 88 losse cellen welke ieder een kleine hoeveelheid elektrolyt bevatten, bovendien zijn ze beschermd in een sterke behuizing.

**LET OP: Ga voorzichtig met het voertuig om in overeenstemming met de instructies in deze handleiding om het risico van letsel door elektrische schokken uit te sluiten.**

## 2. Identificeren i-MiEV

De i-MiEV is ontwikkeld vanuit de benzinemotorversie van Mitsubishi i (door Mitsubishi Motor Sales Nederland niet geleverd in Nederland). Zowel benzine aangedreven als de elektrische versie hebben een vergelijkbare design van het exterieur.

Als u een i-MiEV aantreft die voldoet aan onderstaande herkenningen, neem dan de juiste persoonlijke beschermingsmiddelen (PBM) en pas alleen de methoden beschreven in deze handleiding toe.

**WAARSCHUWING:** Gebruik isolerende persoonlijke beschermingsmiddelen (PBM) rubber isolerende handschoenen, rubberen zool isolerende schoenen gewaardeerd met een minimum van 400V spanning weerstand, wanneer contact met de carrosserie mogelijk is.

### 2.1 i-MiEV herkennen

- ① Reguliëre laad aansluiting (rechterzijde van voertuig)
- ② i-MiEV logo (Rechterzijde achterklep)
- ③ Afwezigheid uitlaatpijp

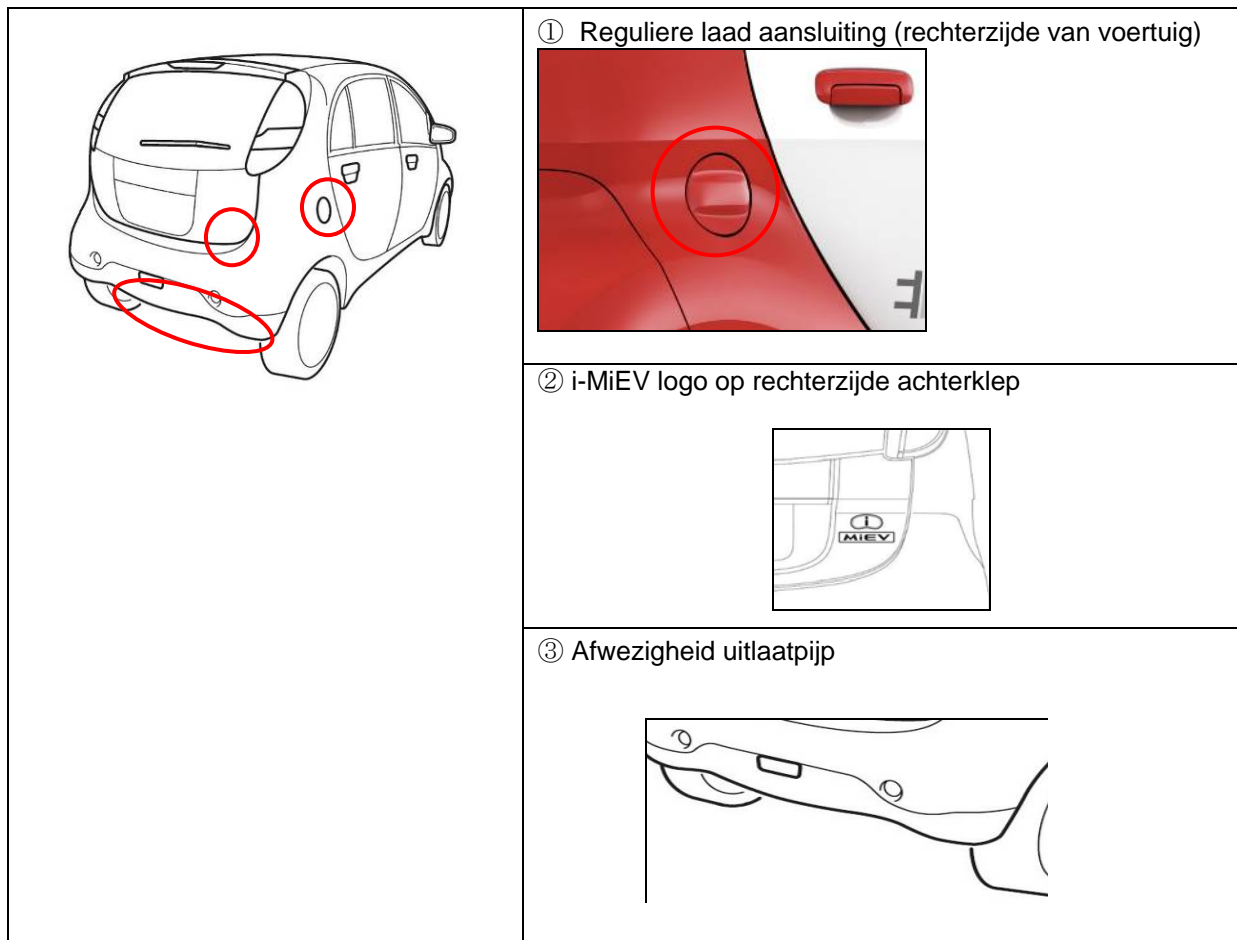

## 2.2 Interieur

- ① Instrumentenpaneel
- ② Schakelpook

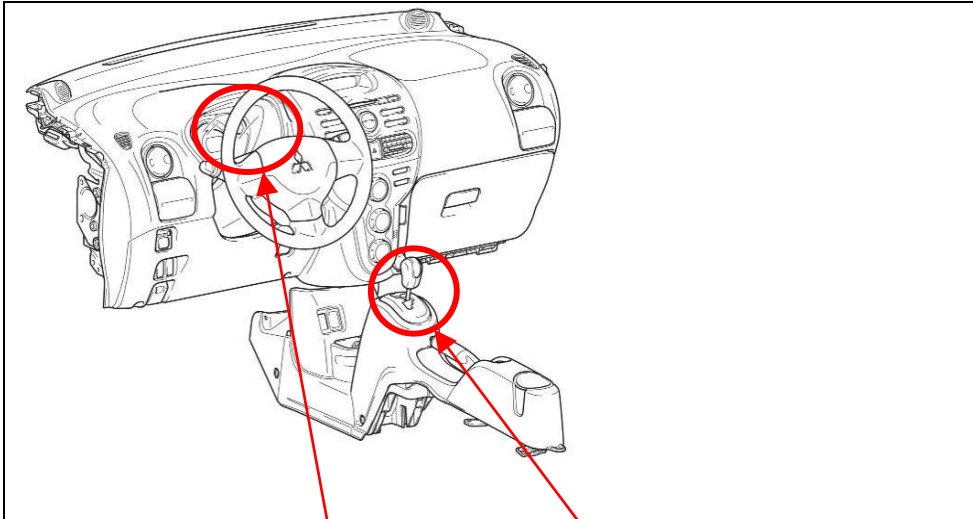

### ① Instrumentenpaneel

Een energieverbruik en niveau indicator is opgenomen in het i-MiEV instrumentenpaneel.

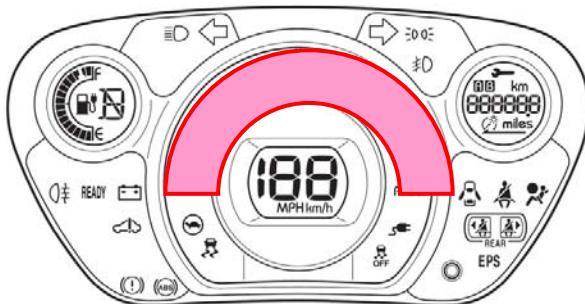

### ② Schakelpook

2011MY

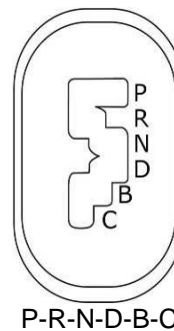

## 2.3 Chassisnummer & Modelcode

Het chassisnummer is in de motorruimte ingeslagen en op het fabrikant plaatje op de linker B stijl. De Modelcode is gedrukt op de "Voertuig informatie-code plaat".

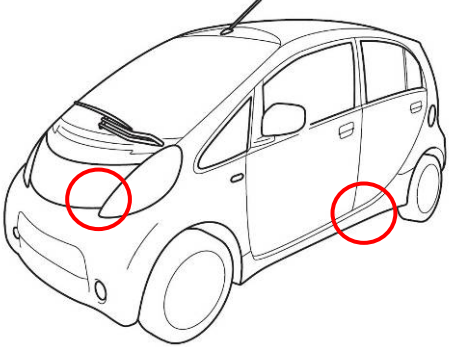
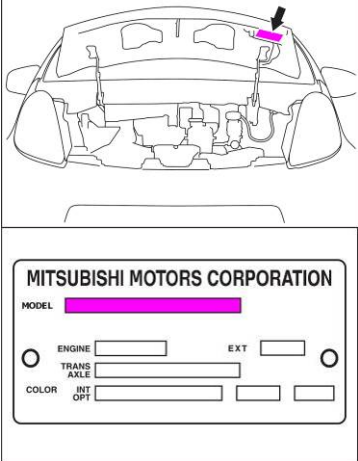
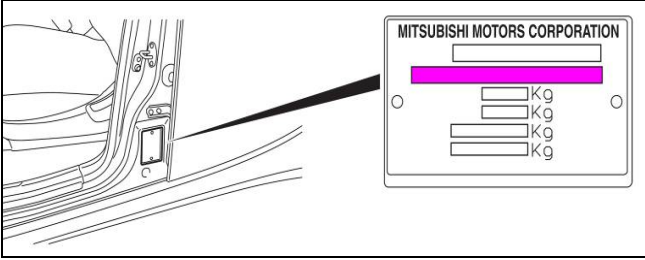
	<p>• Voertuig informatie-code plaat</p>  <p>Modelcode : <b>ZAAHA3WLDD</b></p> <p>De modelcode is ook op dit plaatje ingeslagen. De eerste 4 karakters zijn "HA3W" voor i-MiEV.</p>
	<p>• Fabrikant plaatje (Linker B stijl)</p>  <p>Chassisnummer is ingeslagen in dit plaatje. i-MiEV heeft "HA3W" in het chassisnummer opgenomen.</p> <p><b>JMALDHA3WBU000001</b> : Europese specificatie <b>HA3W-0000010</b> : Japanse specificatie</p>

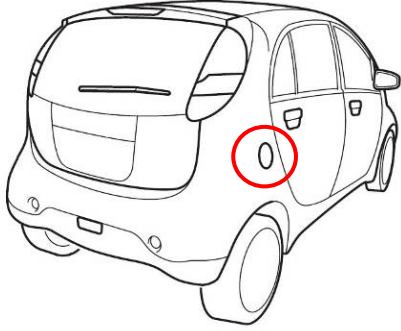
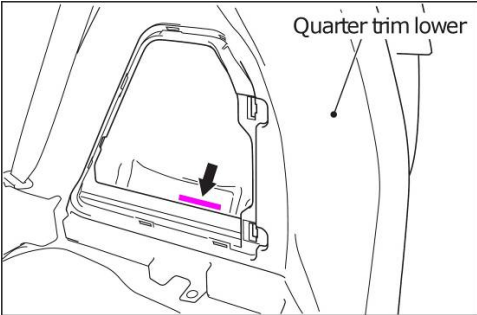
	<p>· Chassisnummer (Achter rechter deksel kofferruimte)</p>  <p>·</p> <p>i-MiEV heeft "HA3W" in het chassisnummer opgenomen.</p> <p><b>JMALDHA3WBU000001 : Europese specificatie</b> <b>HA3W-0000010 : Japanse specificatie</b></p>
---	---

### 3. Omgaan met het voertuig op de plaats van het ongeval

De volgende voorzorgsmaatregelen moeten worden genomen als een i-MiEV is betrokken bij een ongeval.

#### 3.1 Benodigde gereedschappen en apparatuur

Items met merkteken ★ moeten beschikbaar zijn en worden gebruikt.

De andere items dienen beschikbaar te zijn, indien nodig worden gebruikt.

1. ★ Voor preventie van elektrische schokken tijdens het werken aan een hoog-voltage-circuit (330V). Isolerende persoonlijke beschermingsmiddelen (PBM) [minimaal 400V voltage weerstand].  
Rubberen isolerende handschoenen [minimaal 400V voltage weerstand] en rubber zool isolerende schoenen  
(aanvullend wordt ook een elektrisch isolerende broek en jas geadviseerd)  
★ Ratel met dop 10 en 12 mm;
  1. om de 2 moeren (12mm) te verwijderen van het deksel voor toegang tot de serviceplug.
  2. om de 12V batterij minpoolklem te verwijderen (10mm).
2. Gezichtsbeschermer, solvent bestendige handschoenen (of zware rubberen handschoenen) en oog beschermer zodra elektrolyt uit de hoge voltage batterij is gelekt.
3. Absorptiemat en zand zijn effectief om oliën en elektrolyt te absorberen.
4. Brandblusser die geschikt is voor het blussen van brandbare vloeistoffen en elektrische apparatuur.
5. Isolerende plastic tape voor het isoleren van het elektrische circuit en gereedschap als deze zijn beschadigd.

## 3.2 Voorzorgsmaatregelen op de plaats van het ongeval

**WAARSCHUWING:** Gebruik geïsoleerde persoonlijke beschermingsmiddelen (PBM) [rubber isolerende handschoenen, rubberen zool isolerende schoenen beoordeeld op een minimale 400V voltage weerstand], in het geval contact met de carrosserie van het voertuig mogelijk is.

**WAARSCHUWING:** Als elektrolyt lekt, moet een organische masker, solvent bestendige handschoenen en oogbescherming worden gebruikt. Als de elektrolyt in contact komt met de menselijke huid, onmiddellijk spoelen met veel water. Als de elektrolyt in de ogen komt, wrijf dan niet in de ogen, spoel de ogen onmiddellijk met een grote hoeveelheid water

**LET OP:** Laat het voertuig niet onbeheerd achter indien het voertuig niet veilig is voor omstanders. Wanneer het hulpverlenend werk is voltooid en verzorgers verlaten het beschadigde voertuig, informeer dan de omstanders van het mogelijke gevaar, door het plaatsen van een waarschuwingsbord "HOGESPANNING". (laatste pagina in dit document)

1. Draag altijd geïsoleerd persoonlijke beschermingsmiddelen (PBM) tijdens het werken.
2. Raak geen bedrading aan die een oranje isolatie mantel heeft en beschadigd is. Raak ook geen defecte elektrische componenten aan.
3. Bij een lekkage van de hoge voltage batterij, is er mogelijk ook een zure verdampingsemisatie gegenereerd door de elektrolyt. Draag een biologische masker, solvent bestendige handschoenen (of zware rubberen handschoenen) en oogbescherming, gebruik eventueel een absorptie mat of zand om het elektrolyt in te laten trekken.  
Het elektrolyt is helder, kleurloos en brandbaar en heeft een licht zoete geur. Het heeft dezelfde viscositeit als water. Neem de nodige voorzorgsmaatregelen.
4. Als de hoge spanning (330V) componenten en bedrading beschadigd zijn volg de instructies in hoofdstuk 4, procedure 2.

Voor locatie van de hoge spanning (330V) componenten en bedrading zie (1) en (2) van hoofdstuk 4, procedure 3.

## 4. Werkwijze om inzittende veilig te stellen.

Er is een serieus risico voor een elektrische schok aan de inzittende en hulpverlener indien verkeerd gehandeld wordt.

**WAARSCHUWING:** Gebruik geïsoleerde persoonlijke beschermingsmiddelen (PBM) [rubber isolerende handschoenen, rubberen zool isolerende schoenen beoordeeld op een minimale 400V voltage weerstand], in het geval contact met de carrosserie van het voertuig mogelijk is.

Raak de bedrading en componenten met hoge spanning (330V) niet met de blote hand aan. Schakel onmiddellijk het hoge voltage systeem uit met de procedure beschreven in hoofdstuk 5.

### 4.1 Voorbereiding

Zet de schakelhendel op "P (Parkeren)"positie en trek de handrem aan.

**LET OP:** Houd er rekening mee dat wanneer de 12Volt batterijkabel is losgenomen, de achterklep niet meer kan worden geopend.

<b>Situatie</b>	<b>Niet nodig om voertuig open te knippen en het hoge voltage circuit uit te schakelen.</b>	<b>Procedure 1 (blz 11)</b>
	<b>Snijden in de carrosserie is noodzakelijk, maar onmiddellijke redding is niet noodzakelijk.</b>	<b>Procedure 2 (blz 11)</b>
	<b>Snijden of knippen in de carrosserie en onmiddellijke redding is noodzakelijk. of Oranje-gekleurde hoge spanning (330V) bedrading en componenten zijn ernstig beschadigd en liggen bloot.</b>	<b>Procedure 3 (blz 11)</b>
	<b>Voertuig is te water geraakt.</b>	<b>Procedure 4 (blz 15)</b>
	<b>Voertuig weer rechtop plaatsen. (op zij of kop gelegen)</b>	<b>Procedure 5 (blz 15)</b>
	<b>Voertuig brand.</b>	<b>Procedure 6 (blz 16)</b>

## **Procedure 1. Niet nodig om voertuig open te knippen en het hoge voltage circuit uit te schakelen.**

Controleer de schade aan het voertuig en beoordeel of de hoge spanning (330V) onderdelen of bedrading beschadigd zijn. Oranjegekleurde bedrading zijn van het hoog-voltage-circuit.

Nadat de controle van de bedrading en componenten met hoge spanning (330V) zijn uitgevoerd en is bevestigd dat geen personen kunnen worden blootgesteld aan hoge spanning (330V), is het veilig om te beginnen met hulpverlening.

Als het nodig is om glas en/of deuren te verwijderen, gebruik dezelfde methode als voor gewone auto's.

**LET OP: Wanneer oranjegekleurde bedrading of hoge spanning (330V) componenten zijn beschadigd en bloot liggen, raadpleeg procedure 2.  
Als snijden of knippen in de carrosserie van het voertuig noodzakelijk is voor reddingsoperaties, raadpleeg procedure 2 of 3.**

## **Procedure 2. Snijden of knippen in de carrosserie is noodzakelijk, maar onmiddellijke redding is niet noodzakelijk.**

Uitschakelen van hoge-spanning systeem met behulp van werkwijze 5 zoals beschreven op pagina 17.

Voor daarna de passende reddingsactie uit.

## **Procedure 3. Snijden of knippen in de carrosserie en onmiddellijke redding is noodzakelijk, of Oranje-gekleurde hoge spanning (330V) bedrading en componenten zijn ernstig beschadigd en liggen bloot.**

Indien mogelijk: Draai het contactslot naar "off" en/of neem de 12V min pool los:

-Voorcontrole

Snijd of knip pas in de carrosserie van het voertuig na een zorgvuldige controle van (1), (2) en (3). (locatie van de EV en SRS componenten)

**WAARSCHUWING: Gebruik een geschikte knipschaar die niet zal vonken, om letsel bij inzittende en reddingswerkers te voorkomen.  
Vermijd het snijden van het gebied zoals hieronder afgebeeld (gearceerd) en vermijd het aanraken van alle blootgestelde oranje gekleurde elektrische bedrading.**

(1) Voorzorgsmaatregelen bij het snijden van de carrosserie van het voertuig. Onderdelen die een elektrische schok kunnen veroorzaken; Snij of knip niet in de gebieden in de onderstaande afbeelding om het risico van een elektrische schok te voorkomen.

**WAARSCHUWING: Knip of snijd NOOIT in de hoogvoltage batterij!**

Snij of knip niet in de gekleurde gearceerde gebieden om het risico van een elektrische schok van de hoge voltage batterij en ontsteken van het SRS systeem te voorkomen.

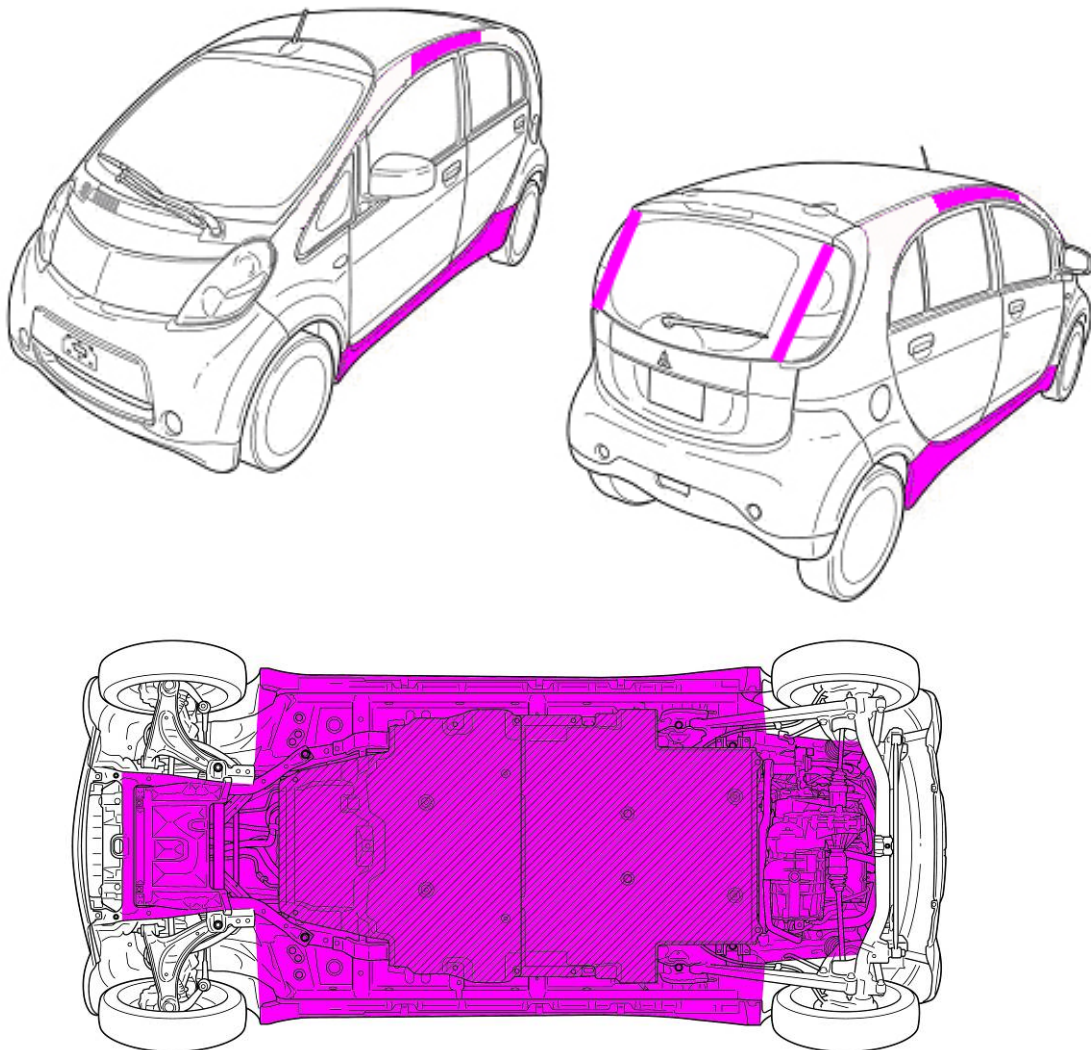

(2) Hoge spanning (330V) componenten en bedrading liggen zoals aangegeven in de afbeelding hieronder.

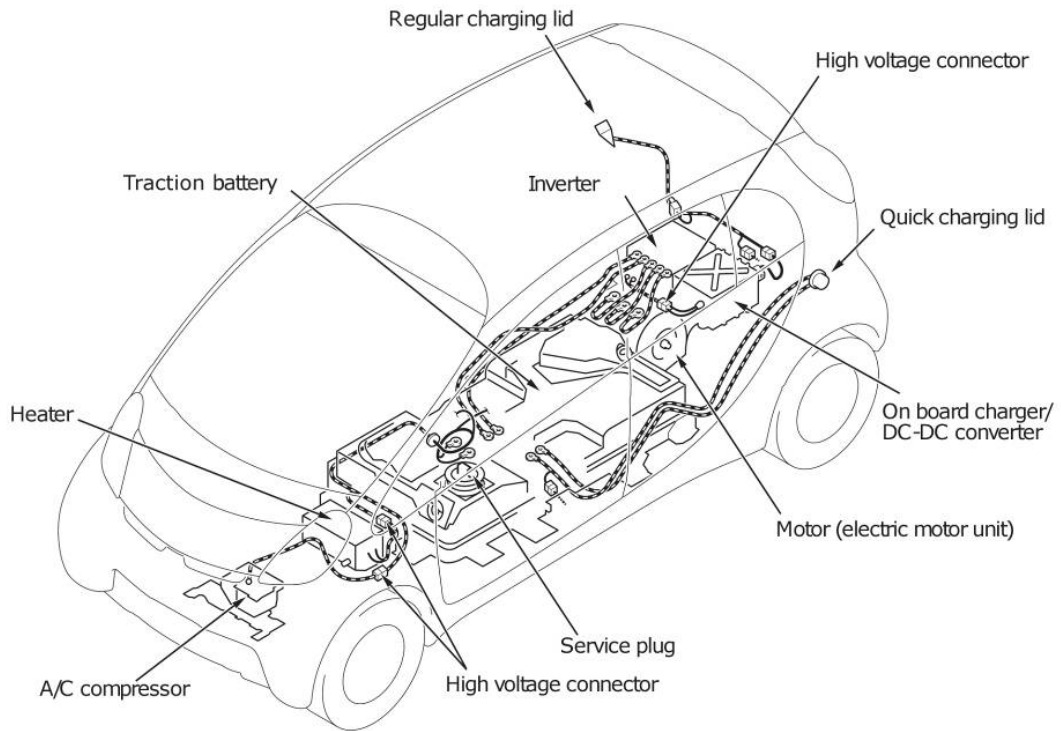

(3) SRS airbags (plaats van airbags en bijbehorende kabelbomen) bevinden zich zoals getoond in de afbeelding hieronder:

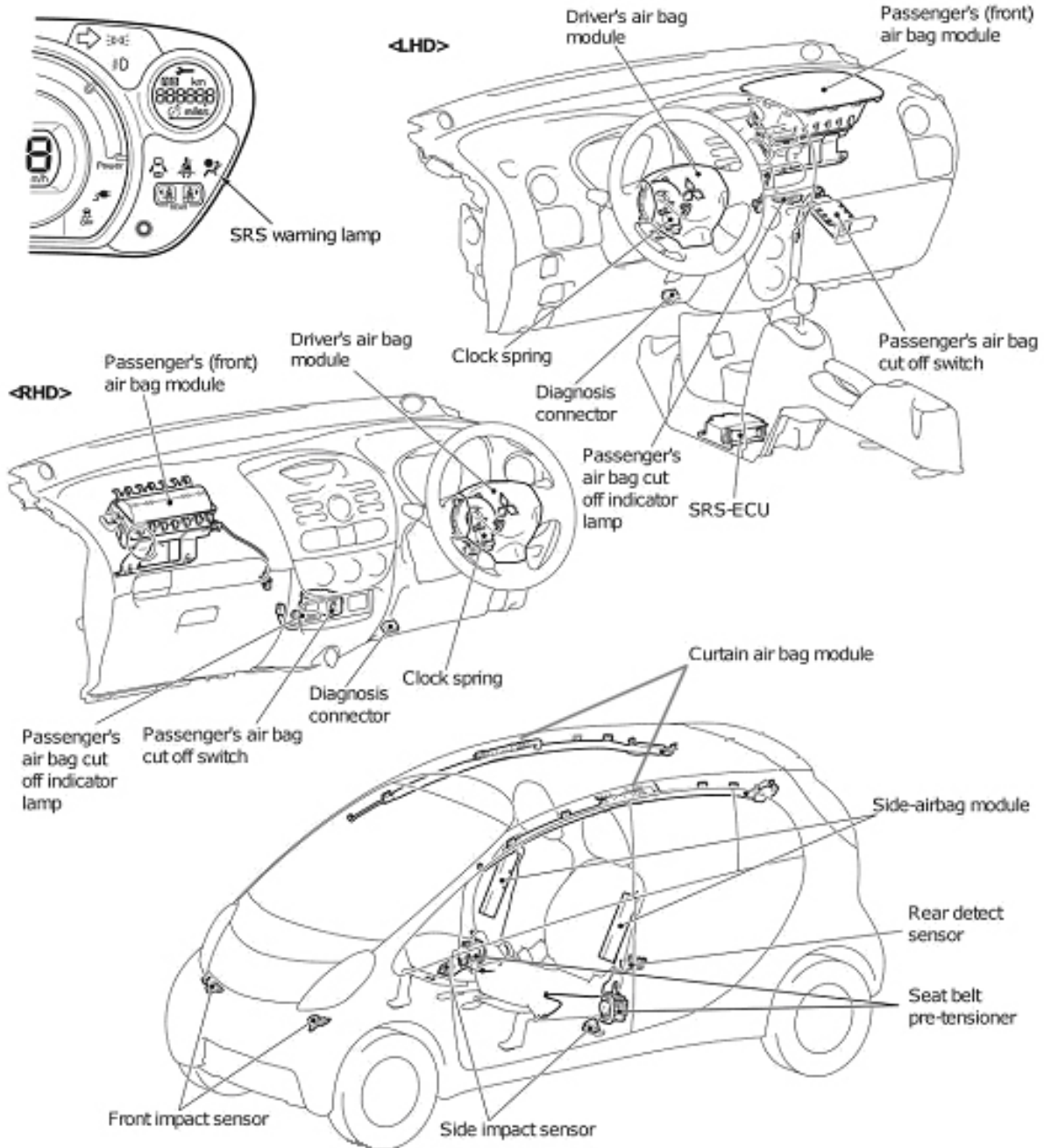

## Procedure 4. Voertuig is te water geraakt

Controleer (indien mogelijk) eerst de schade aan het voertuig. Als u ernstige schade constateert aan het voertuig en/of hoogvoltage batterij, neem beschermende voorzorgsmaatregelen en vermijdt aanraking van de hoogvoltage batterij.

**WAARSCHUWING:** Verwijder het voertuig uit het water en voer daarna het water uit de cabine af, verwijder de serviceplug, draag hierbij persoonlijke beschermingsmiddelen (PBM) (rubberen isolerende handschoenen, rubber zolen isolerende schoenen beoordeeld tot een minimum 400V spanning weerstand.

Vul daarna de hoogvoltage batterij via de koelbuis aansluiting met schoon water en wacht 72 uur.

Plaats ter voorkoming van brand het voertuig in een open geventileerde ruimte met ramen open omdat elektrolytisch opgewekt waterstof kan worden geproduceerd in de hoogvoltage batterij

Wanneer zeewater de hoogvoltage batterij is binnengedrongen dient het zeewater uit de hoogvoltage batterij te worden gespoeld en opnieuw met schoon water te worden gevuld.

## Procedure 5. Voertuig weer rechtop plaatsen (op zij of kop gelegen)

Maak de omgeving gereed om het voertuig voorzichtig weer op zijn wielen te plaatsen, vermijdt contact met de hoogvoltage batterij onder de vloer.

Onderzijde voertuig

Gekleurd en gearceerd gedeelte is de hoogvoltage batterij. (onderplaat is verwijderd)

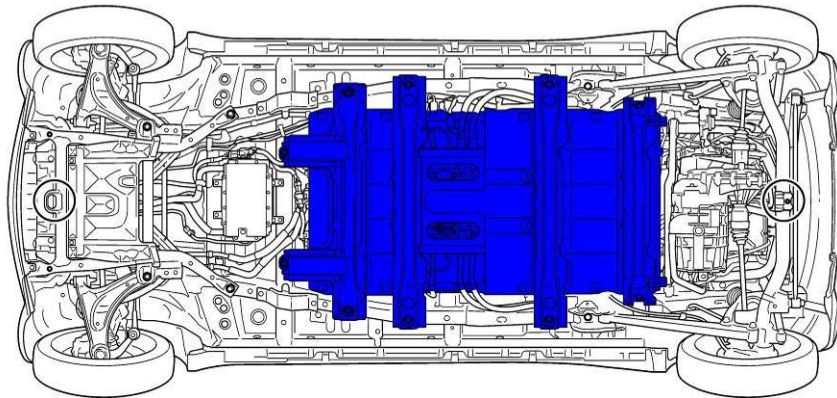

## Procedure 6. Voertuig brand

In het geval van voertuig brand, brandweer onmiddellijk in kennis stellen en start het blussen van de brand, indien mogelijk.

1. Met brandblusser.  
Gebruik een brandblusser type dat geschikt is voor brandbare vloeistoffen en elektrische apparatuur branden.
2. Met water.  
Gebruik nooit een klein volume water, dit is gevaarlijk in verband met het produceren van waterstofdampen welke ontsteekbaar zijn. Bij gebruik van water, gebruik alleen een groot volume.

## 5. Werkwijze voertuig spanningsvrij maken

Draag altijd persoonlijke beschermingsmiddelen (PBM) tijdens het werken.

1. Schakel de motor uit door de contactsleutel uit het contactslot te verwijderen.

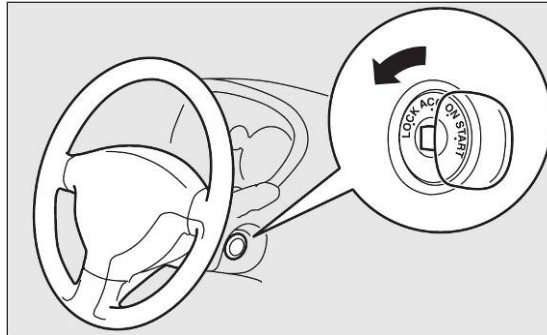

Als het onmogelijk is om de contactsleutel te verwijderen, verwijder dan de "Power control unit" zekering nr.7 (15A) weergegeven in onderstaande afbeelding uit de zekeringenkast onder de motorkap.

Als zekering nr 7 niet is te vinden, verwijder dan alle zekeringen en relais in deze zekeringkast.

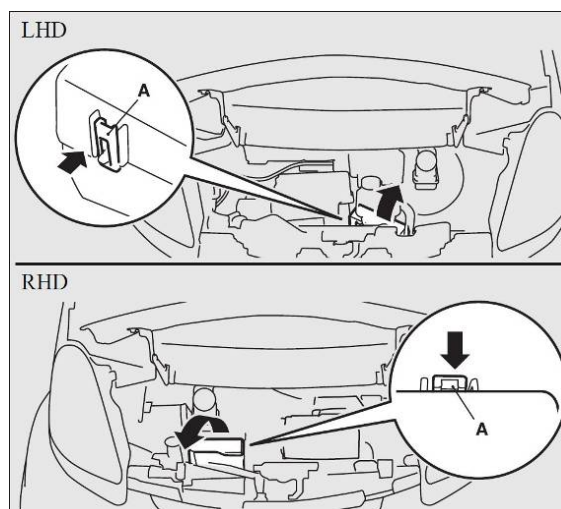
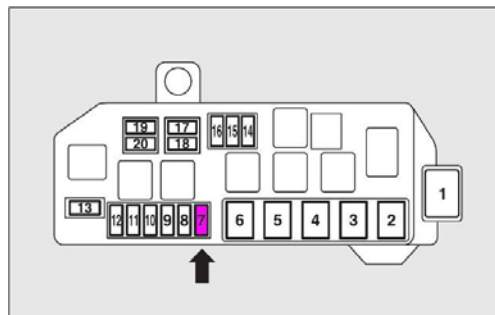

2. Ontkoppel de minpool van de 12V batterij met behulp van een 10mm sleutel door het volgen van de onderstaande procedure.
  1. Verwijder het deksel van de 12V batterij onder de motorkap. Draai de plastic moer (A) tegen de klok in en verwijder vervolgens de bovenste deksel (B).
  2. Koppel de minpool van de 12V batterij los.

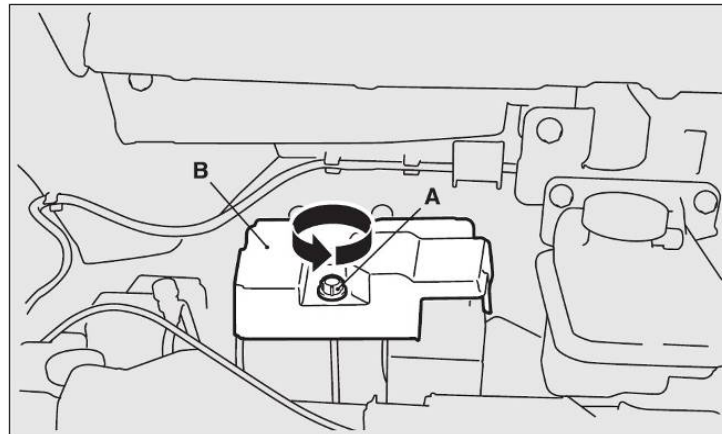

3. Procedure voor verwijderen van de serviceplug.  
Draag persoonlijke beschermingsmiddelen (PBM), om de hoogvoltage batterij te ontkoppelen van het hoog-voltage-circuit.

**WAARSCHUWING:** Bij het verwijderen van de serviceplug, moet de procedure van hoofdstuk 4 procedure 2 worden toegepast.  
Bij het verwijderen van de serviceplug moeten persoonlijke beschermingsmiddelen worden gebruikt (PBM).

- (1) Schuif de linker voorstoel in zijn achterste positie en rol het tapijt onder de stoel naar achter weg.
- (2) Verwijder het service deksel (2 moeren x 12mm)

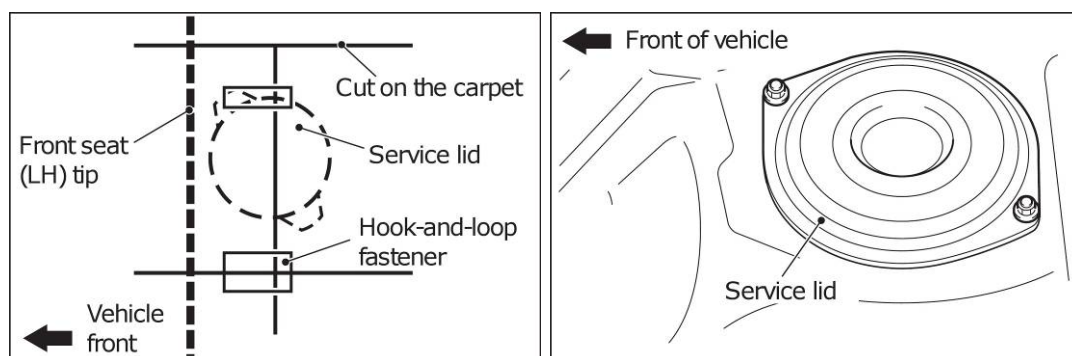

- (3) Verwijder met persoonlijke beschermingsmiddelen, de serviceplug, trek de hendel van de serviceplug omhoog.

**WAARSCHUWING:** Als de serviceplug verwijderd wordt zonder inachtneming van de juiste procedure kan er sluiting ontstaan wat brandwonden letsel kan veroorzaken.

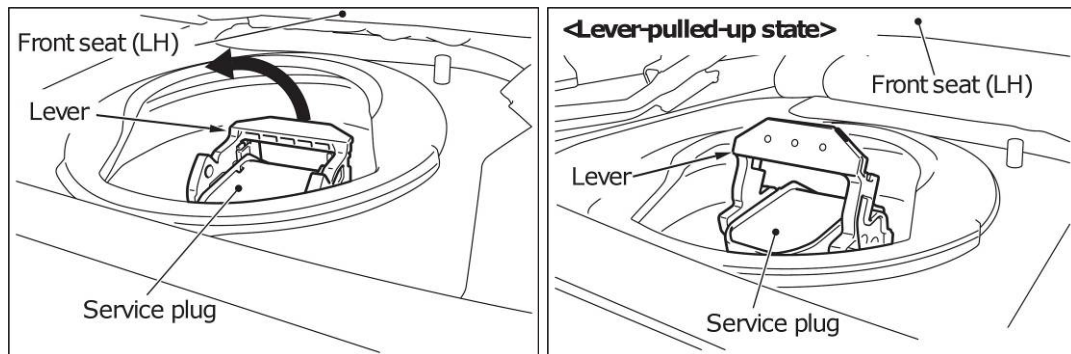

Verwijder de serviceplug.

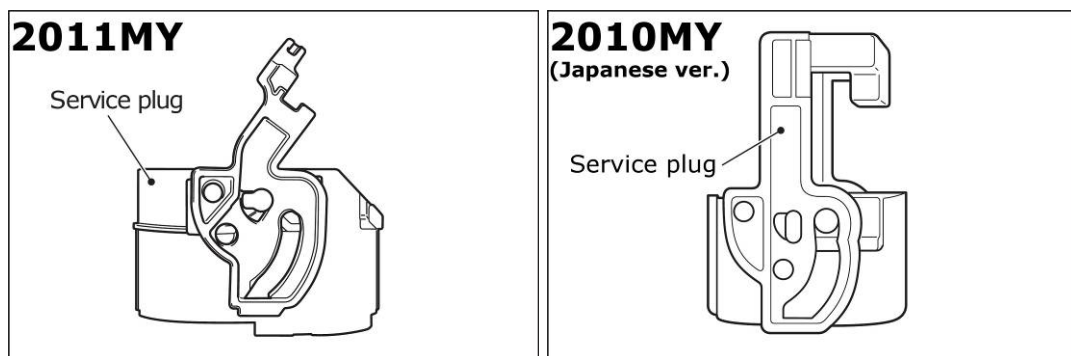

**WAARSCHUWING:** De werknemer die de serviceplug verwijderd heeft, plaatst hem op een veilige plaats onder zijn directe controle om te voorkomen dat per ongeluk deze opnieuw geïnstalleerd wordt.

Vóór het onbeheerd achterlaten van het voertuig, moet de service afdekplaat worden teruggeplaatst en met 2 x 12mm moeren worden vastgezet dit om eventueel aanraking met de blootliggende contacten te voorkomen (plaats de serviceplug niet terug!)

**LET OP:** Er zijn een aantal hoge spanning (330V) componenten die tot 5 minuten na het verwijderen van de serviceplug nog spanning houden.

Wanneer het noodzakelijk is om te snijden of knippen in de hoge spanning (330V) componenten of bedrading, wacht minstens 5 minuten na het uitschakelen van het hoge spanning (330V) circuit alvorens verder te gaan.

SRS-ECU condensatoren behouden spanning tot ca. 1 minuut na het verwijderen van de contactsleutel of het losnemen van de 12V batterij. Dit betekent dat binnen 1 minuut de airbag functie nog steeds mogelijk is, met als gevolg een mogelijk ernstig letsel van een onbedoelde airbag ontsteking.

## 6. Werkwijze vullen van water in de hoogvoltage batterij.

1. Snijdt de vloer tapijt stuk onder de linker of rechter voorste stoel.  
(Links gestuurd: Rechter stoel) ( Rechts gestuurd: Linker stoel).
2. Maak de koelaansluiting van de hoogvoltage batterij los.  
(Let op: als het onmogelijk is om het los te maken, breek of snijd de slang dan door met andere hulpmiddelen.)

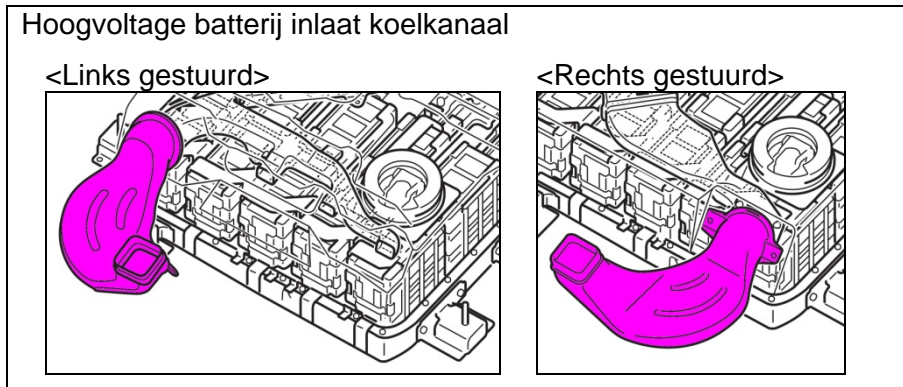

3. Vul via het inlaat koelkanaal de hoogvoltage batterij volledig met schoon water.

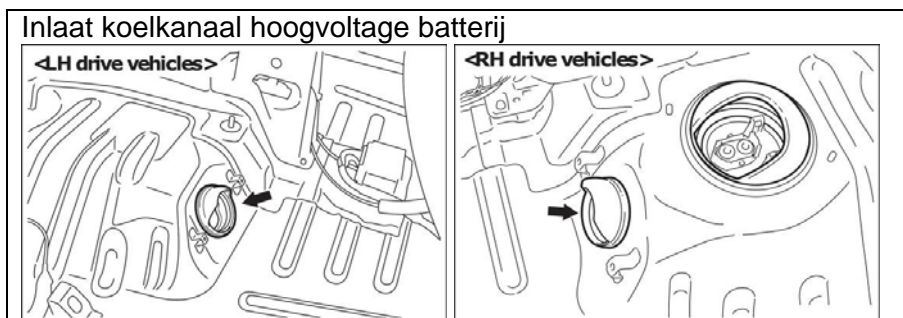

## 7. Vervoer van het beschadigde voertuig

Het beschadigde voertuig mag worden gereden als er geen gevaarlijke zichtbare schade waarneembaar is. Het voertuig mag niet worden gereden als:

- Hoge spanning (330V)s bedrading en/of componenten zijn beschadigd.
- Elektrische motor (elektrische motoreenheid), transmissie, remmen, ophanging, en/of banden beschadigd zijn.
- Olie en/of koelwater lekken.
- "READY" lampje (wat betekent klaar om te rijden) niet gaat branden in het instrumentenpaneel na het aanzetten van de contact schakelaar, met de schakelhendel in de P positie en de voetrem ingetrapt.

Als het "READY" lampje uitgaat en/of EV gerelateerde controlelampjes in het instrumentenpaneel gaan branden of als u een abnormaal geluid, geur en/of sterke trillingen van het voertuig tijdens het rijden opmerkt moet de volgende procedure worden uitgevoerd:

1. Stop het voertuig zo spoedig mogelijk op een veilige plaats.
2. Zet de schakelhendel naar de "P (Parkeren)" positie en trek de handrem aan.
3. Schakel de elektrische motor in de stand "LOCK".
4. Ontkoppel na minimaal 1 minuut de 12V batterij minpool.
5. Verwijder 5 minuten na het loskoppelen van de 12V batterij de serviceplug, draag hierbij persoonlijke beschermingsmiddelen.





**WAARSCHUWING: Draag altijd geschikte persoonlijke beschermingsmiddelen wanneer u de serviceplug verwijdert!**

### 7.1 Voorzorg voor het vervoer van beschadigde voertuig

1. Vervoer met sleepwagen.  
Wanneer de sleepwagen wordt gebruikt voor het vervoer van het beschadigde voertuig, moeten alle wielen van de grond zijn tijdens transport.

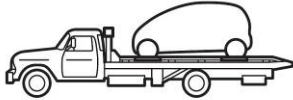
**WAARSCHUWING: Als het beschadigde voertuig wordt gesleept met de achterwielen op de grond, kan dit brand veroorzaken als gevolg van kortsluiting door de elektriciteit opgewekt uit de elektromotor.**

## Afbeelding met voorschriften m.b.t. slepen

	Sleep methode	opmerkingen
Toegestaan	<p>Alle wielen los van de grond.</p>  	<ul style="list-style-type: none"> <li>Vervoer het voertuig met de schakelhendel in de P positie en trek de handrem aan.</li> </ul>
Niet toegestaan	<p>Voor of achter wielen van de grond.</p>  	<ul style="list-style-type: none"> <li>Als het beschadigde voertuig wordt gesleept met de achterwielen op de grond, kan dit brand veroorzaken als gevolg van kortsluiting door de elektriciteit opgewekt uit de elektromotor.</li> <li>Vervoer met achterwielen opgetild is niet toegestaan omdat het voertuig hierdoor een onstabiel gedrag krijgt.</li> </ul>
	<p>Voorwielen van de grond.</p> 	

## 2. Slepen met sleepkabel.

**WAARSCHUWING:** Slepen van het voertuig met sleepkabel is toegestaan maar is afhankelijk van de soort schade aan het voertuig. Slepen met de achterwielen op de grond kan leiden tot kortsluiting door de elektriciteit opgewekt uit de elektromotor met een voertuig brand als gevolg. Als er geen alternatief is voor het slepen van het voertuig met behulp van een sleepkabel, mag de snelheid van het voertuig niet hoger zijn dan 30 km/h en mag alleen over een zeer korte afstand gesleept worden. Zet tijdens slepen de keuzehendel in de "N (neutraal)" positie.

- ① Monteer de sleepkabel aan het sleepoog (A) van het voertuig.

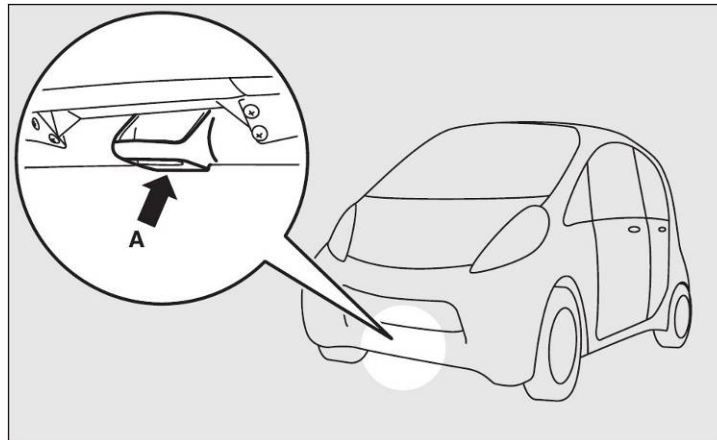

- ② Tijdens slepen het contact in de READY stand schakelen. Indien dit niet mogelijk is, zet de contactsleutel naar ACC.
- ③ De voorschriften met betrekking tot slepen kunnen verschillen van land tot land. Het is aanbevolen dat u het voertuig sleept met de voorschriften van het gebied waarin u sleept.

**LET OP:** Wanneer de elektromotor is uitgeschakeld zal de werking van de rem en stuurinrichting reduceren.  
Indien het contactslot in de stand "LOCK" staat, is het onmogelijk om te sturen, het stuurslot is ingeschakeld, rijden kan ongevallen veroorzaken.

- ④ Zet de keuzeschakelaar naar "N" (neutraal) positie.
- ⑤ Zet de waarschuwingsknipperlichten aan om de andere weggebruikers te waarschuwen.

**WAARSCHUWING:** Voorkom rijden in een zodanige wijze dat dit kan leiden tot hoge spanning in de sleepkabel wat een breuk kan veroorzaken en omstanders letsel kan verzorgen.  
Als abnormaal geluid, geur en/of sterke trillingen worden waargenomen van het voertuig gedurende slepen, stop dan onmiddellijk het slepen.

## 8. Waarschuwings afbeeldingen

Het is aanbevolen om een waarschuwings afbeelding op het voertuig te plaatsen tijdens dringende werkzaamheden bij het voertuig. Een teken dat voldoet aan de plaatselijke verordening moet ook worden gebruikt

Make a photocopy (expansion to A4 full size) and put your name.  
Put this signboard on the vehicle roof during the EV service.

---

Person on Duty:  
**High Voltage Work**  
**Keep Out !**

---

**Keep Out !**  
**High Voltage Work**  
Person on Duty:

---

Make a photocopy (expansion to A4 full size) and put your name.  
Put this signboard on the vehicle roof during the EV service.





A large area of the page is filled with horizontal dashed lines, providing a space for handwritten notes or additional information.